

**АКАДЕМИЯ НАУК РЕСПУБЛИКИ  
ТАДЖИКИСТАН**

**ИНСТИТУТ ИСТОРИИ, АРХЕОЛОГИИ И  
ЭТНОГРАФИИ ИМЕНИ АХМАДА ДОНИША**

**АКТУАЛЬНЫЕ ПРОБЛЕМЫ  
КУЛЬТУРОГЕНЕЗА ТАДЖИКСКОГО  
НАРОДА**

**Ответственный редактор:  
Профессор Аскарали Раджабов**



**Душанбе- 2016**

**АКТУАЛЬНЫЕ ПРОБЛЕМЫ КУЛЬТУРОГЕНЕЗА  
ТАДЖИКСКОГО НАРОДА** (исследование) / Составители: Аскарали  
Раджабов. Рустам Мукимов. Ответственный редактор: Аскарали Ра-  
джабов. «Дониш», Душанбе, 2016, 806 с.

Таджикская нация - одна из крупных и древних народов в Центральной Азии и на Ближнем и Среднем Востоке. Много миллионов таджиков проживает в Узбекистане, Афганистане, Кыргызстане, Казахстане, Туркменистане, Иране, Китае. Таджики живут в России, США, Англии, Франции, Германии, Индии, арабских странах и других стран мира.

Таджики исторически сформировались в пределах древних культурно- географических стран – Мавераннахра, Хорасана, Хорезма, Хафтруда (Семиречье), Бадахшана и прилегающих к ним регионах.

Это первая академическая аналитическая коллективная работа, где авторы осуществили проработку основных письменных источников эпохи античности, раннего средневековья и нового времени, содержащих сведения о проблемах культурогенеза таджиков. Эти изыскания сочетались со сравнительным анализом, суммированием, а иногда также дополнением и доработкой уже выполненных исследований по отдельным проблемам культурогенеза истории таджиков. Важное место в этом академическом исследовании занимает изучение актуальных проблем культурагенеза истории таджиков в историко-аналитическом аспекте.

Исследование рассчитано на историков, культурологов, этнологов и широкого круга читателей.

**Редакционная коллегия:** Фарход Рахими, Акбар Турсон, Зикриё Акрами, Аскарали Раджабов, Рустам Мукимов, Юсуфшо Якубов, Мирзо Хасан Султон.

**Рецензент:** Абдулло Мирбабаев  
доктор исторических наук, профессор



**ACADEMY OF SCIENCES OF THE REPUBLIC OF  
TAJKISTAN**

**INSTITUTE OF HISTORY, ARCHEOLOGY AND  
ETHNOGRAPHY NAMED AFTER AHMAD DONISH**

**CURRENT PROBLEMS OF  
KULTUROGENEZ TAJIK PEOPLE**

**Managing Editor:**  
Askarali Rajabov Professor



**Dushanbe-2016**

**Current problems of kulturogenез Tajik people (research), Compiled by Rustam Mukimov, Askarali Rajabov. Contributing Editor : Professor Askarali Rajabov. "Donish", Dushanbe, 2016, with 806.**

Tajik nation - one of the largest and oldest of the peoples of Central Asia and the Middle East. Many millions of Tajiks living in Uzbekistan, Afghanistan, Kyrgyzstan, Kazakhstan, Turkmenistan, Iran, China. Tajiks live in Russia, USA, England, France, Germany, India, the Arab countries and other countries of the world. Tajiks historically formed within the ancient cultural and geographic countries – Maverannahr , Khorasan, Khorezm, Haftrud (Seven Rivers), Badakhshan and adjacent regions. This is the first academic analytical collective work where the authors carried out the elaboration of all the main written sources of Antiquity, the Middle Ages and early modern times contain information about the problem kulturogenез Tajiks. These research combined with a comparative analysis, summing up, and sometimes as a supplement and refinement of already completed studies on specific issues etnogez and cultural genesis and history of ethnic Tajiks. An important place in this academic research has been studying the actual problems kulturagenез history of Tajiks in the historical and analytical aspects.

Research is designed for historians, culture, ethnology and a wide range of readers.

**Editorial team:** Farhad Rahimi, Akbar Turson, Zikriya Akrami, Askarali Rajabov, Rustam Mukimov, Uysufsha Yakubov, Mirzo Hasan Sulton.

**Reviewer:** Abdullah Mirbabaev  
Doctor of Historical Sciences, Professor



## СОДЕРЖАНИЕ

<b>Фарход Рахими.</b> Вместо предисловия .....	9
<b>Нуман Негматов.</b> К проблемам культурно-антропологической и цивилизационной периодизации истории таджикского народа .....	22
<b>Акбар Турсон.</b> Таджикогония: к эволюции и инволюции культуругенеза.....	31
<b>Нуман Негматов.</b> Прародина ариев.....	79
<b>Нуман Негматов.</b> Истоки этногенеза и культуругенеза ариев Арианы.....	115
<b>Абдулло Мирбабаев, Наби Рахимов.</b> Сакское наследие архаического (К этнической истории таджиков).....	121
<b>Нуман Негматов, В.В.Воднев.</b> Среднеазиатская автохтонность этногенеза и культуругенеза ариев.....	131
<b>Юсуф Якубов.</b> Из истории происхождения этнонима таджик(история, теория и миф).....	151
<b>Рустам Мукимов, Саодат Мукимова.</b> Культуругенез таджикского народа на примере сложения культового зодчества.....	220
<b>Нуман Негматов.</b> Этногенез таджикского народа...	337
<b>Махмадрахим Каримов.</b> Наука и зодческое искусство в эпоху формирования таджикской классической культуры.....	429
<b>Нуман Негматов.</b> Таджикское Эъё. От Сасанидов до Саманидов.....	438
<b>Мирзо Хасан Сулгон.</b> Язык как фактор формирования и консолидации нации.....	475
<b>Аскарали Раджабов.</b> К истокам таджикской музыкально-теоретической мысли (IV-VI вв.).....	488
<b>Нуман Негматов.</b> Шесть веков таджикского исторического феномена (X-XV вв.).....	502
<b>Бушков В.И.</b> О некоторых проблемах сложения населения Северного Таджикистана периода античности и раннего средневековья .....	545
<b>Салтовская Е.Д.</b> О динамике этнокультурных про-	

цессов в Фергане и Уструшане в древности и средне- вековье.....	565
<b>Поляков С.П.</b> Место Уструшаны в истории форми- рования таджиков.....	589
<b>Мандельштам А.М.</b> История скотоводческих пле- мен ранних кочевников юга Средней Азии.....	603
<b>Нуман Негматов, В. В. Воднев.</b> Великая степь Евра- зии в культурогенезе.....	408
<b>Воднев В.В.</b> О неправомерности применения поня- тия «арийская раса». Происхождение человека со- временного типа, формирование рас и этносов – антропогенез, расогенез, этногенез.....	733
<b>Принятые сокращения.....</b>	<b>803</b>



## CONTENTS

<b>Farhod Rahimi.</b> Instead of the foreword .....	9
<b>Numan Negmatov.</b> The problems of cultural and anthropological periodization of the history of civilization of the Tajik people.....	22
<b>Akbar Turson.</b> Tajikogoniya: By the evolution and involution kulturogenez.....	31
<b>Numan Negmatov.</b> The ancestral home of the Aryans.....	79
<b>Numan Negmatov.</b> Origins and ethnogenesis kulturoogeneza Aryan Ariana.....	115
<b>Abdullah Mirbabaev, Nabi Rahimov.</b> Sakskoe archaic heritage (To ethnic history of the Tajiks) .....	121
<b>Numan Negmatov, V.V.Vodnev.</b> Central Asia autochthonous ethnogenesis and cultural genesis of the Aryans.....	131
<b>Yusuf Yakubov.</b> From the history of the origin of the ethnonym Tajik(history, theory and myth).....	151
<b>Rustam Mukimov, Saodat Mukimova.</b> Kulturogeneza Tajik people on the example of the addition of religious architecture .....	220
<b>Numan Negmatov.</b> Ethnogenesis Tajik people .....	337
<b>Mahmadrahim Karimov.</b> Science and the art of building in the era of the formation of the Tajik culture.....	429
<b>Numan Negmatov.</b> Tajik Rennessans. From the Sassanid to Samanides.....	438
<b>Mirza Hasan Sulton.</b> Language as a factor of formation and consolidation of nation.....	475
<b>Askarali Rajabov.</b> To the source of the Tajik musical-theoretical thought(IV-VII century).....	488
<b>Numan Negmatov.</b> Six centuries of Tajik historical phenomenon (X-XY century.).....	502
<b>Bushkov. V.I.</b> On some problems of adding the population of Northern Tajikistan period of antiquity and the early srednjevokovya.....	545
<b>Saltovskaya E.D.</b> On the dynamics of ethno-cultural processes in the Fergana and Ustrushan in ancient and me-	

dieval times.....	565
<b>Polyakov S.P.</b> Ustrushana place in the history of the formation of the Tajiks.....	589
<b>Mandelstam A.M.</b> The history of the pastoral tribes of early nomads of southern Middle Asia.....	603
<b>Numan Negmatov, V.V.Vodnev.</b> Great Steppe Eurasia kulturogeneza.....	408
<b>Vodnev V.V.</b> About illegal use of the concept of "Aryan race." The origin of modern humans, the formation of races and ethnicities - anthropology, rasogenez, ethnogenesis.....	733
<b>Abbreviations</b> .....	803





## **ВМЕСТО ПРЕДИСЛОВИЯ**

Таджики один из древнейших ираноязычных оседло-земледельческих народов Центральной Азии, Ближнего и Среднего Востока. Формирование персидской, таджикской народности происходило в государственных нашей образованиях Ахеменидов (65-32) Кушанов и империи Сасанидов (222/24-651 гг., начало) а позднее Саманидов (819-1005 гг. , завершение). Важным периодом для истории таджиков были сасанидские и саманидские государства, которые многие представители были очень высокообразованными и интеллектуально людьми, высоко почитавшие историю, науку, литературу, искусство, музыку, способствовали развитию городской урбанизации, ремесла, более развитому земледелию, экономическому росту страны в целом.

В эпоху Сасанидов сильное развитие получили медицина (Гундишапурская академия) философия (религиозно – философские школы манихейства и маздакизма, Павел Парс, Мар Аба 1) музыка (Борбад и его классическая музыкальная система), астрономия (Зидж Шахрияра) архитектура, переводческая деятельность с индийского и греческого языков. При саманидах еще больше развитие получили различные отрасли науки, философии, литературы, музыки, архитектуры и изящных искусств и именно в этот период происходило становление и развитие фарси – дари таджикский языка- языка делопроизводства, межнационального общения, исполнения религиозных норм. Государство Саманидов является первым государственным образованием таджиков. На историческую арену Мавераннахра, Хорасана и части Ирана, выходит великая династия Саманидов - родоначальником и основателем которой был Артак (Аршак) пур Джисман пур Тагмас пур Нушрад по прозвищу Саманхудат (из местечка Сомон, близ старого Тирмиза, 702-757гг.). Его сын Асад пур Саман (740/44- 89-90 гг.) образо-

ванный и известный чиновник в Мерве. Его сыновья были наместниками мавераннахрских и хорасанских областей. Нух ибн Асад в Самарканде (819- 842 гг.), Ахмад ибн Асад в Фергане (819-855 гг.), Ильяс ибн Асад в Герате (819-856 гг.) и Яхья ибн Асад в Чаче (819-842 гг.).

Период Саманидов (819-1005 гг.) явился также важным историко-культурным этапом в истории формирования и развития таджиков, многих других народов Центральной Азии. Объединение в составе одного великого государства племен и народов различных по этносу, языку и даже религии и уровню социально-политического развития сыграло существенную роль в росте взаимообмена культурными ценностями. При определении роли и места государства Саманидов и его социо – культурного значения в истории народов Центральной Азии (Мавераннахра и Хорасана) следует избегать ряд односторонних, оценок порой в некоторых наблюдавший. В трудах некоторых ученых прослеживается явная или завуалированная необъективная оценка великой роли политического и культурного вклада Саманидов (таджиков) в становлении народов современной Центральной Азии. Историк не вправе искажать факты и должен оценивать их сопоставляя письменные источники изучаемого периода с предыдущими и последующими данными.

Появлению государства Саманидов способствовали развитие социокультурные, политические и экономические основы. Возникновение этой великой державы было закономерным ходом исторического процесса для того и последующей истории все государств и народов Центрального, Ближнего и Среднего Востока. Появление государства Саманидов завершило характерные для предшествующей эпохи тенденции к объединению в состав одного государства. Известно, что политическая история Мавераннахра и Хорасана в предшествующей эпоху саманидам эпохе была весьма неспокойна и Сохранившие независимость территории и вновь возникшие политическое течения как шуубия стремились отстоять свою самостоятельность. В последующем династии Тахиридов (821-873 гг.) и Саффаринов (861-900 гг.) тоже вели борьбу за самостоятельное существование и независимость.

Объединение в составе единого централизованного государства различных регионов и народов Мавераннахра и Хорасана свело на нет междоусобные войны и набеги в пределах региона и имело огромное положительное значение для экономики, земледелия и культурного развития. Кроме того во всех многих областях формировались общие черты в экономике, социальном, культурном строе, были успешно развивались градостроительство, наука, искусство, литература и т.д.

В период Саманидов были созданы в основном мирные и толерантные условия для развития хозяйства и культуры, не было дикого произвола и саманидские правители стремились установить четкие законодательные нормы в пределах всего государства, уважая обычаи и традиции, верования различных народностей при условии безусловного подчинения саманидским властям. Создатель нового государства Исмаил Сомони (900-907,907-914 гг.). использовал объективные условия и тенденции, которые сложились к этому времени в Мавераннахре и Хорасане в результате социально-экономического и политического развития соседних стран. Постепенно усиливались экономически связи развивалась международная торговля в чем государство была заинтересована. Торговые связались Индией, Китаем и рядом западных стран, а также политическая стабильность и безопасность торговых путей способствовали подъему экономики, земледелия, ремесленного производства.

Исмаил Сомони был выразителем многих прогрессивных общественно-культурных преобразований своего времени и исходя из этого историки считали его выдающимся политическим деятелем Мавераннахра, Хорасана и Ирана. Это вполне исходя из разумной, вполне гуманистической политики Исмаила Сомони и отдавая дань памяти его величю справедливо называли его «Miri Buzurgi Xurosoni Buzurg» (Великий правитель Великого Хорасана).

Саманидская держава просуществовала более 180 лет. Она оказалась одной из самых прочных мировых империй цивилизованного Востока. Достижения Саманидов во всех областях хозяйства, сложившиеся политические и культур-

ные традиции продолжали играть особую роль в истории народов Центральной Азии и Ирана и во времена правления Газневидов, Сельджукидов, Тимуридов. Данные письменных источников свидетельствуют о расцвете в саманидский период общественно- философской, научной и художественной мысли, внутренней и международной торговли. Была создана единая государственная денежная система, прочная административная (канцелярия), налоговая политика, основанная на учете экономических возможностей, точно установленные границы, единый общегосударственный язык (дари - таджикский), почтовая связь, научно-образовательные центры, общегосударственное законодательство, система, механизмы взаимообогащения культур различных народов, выработка положений культурных ценностей и сохранение местных традиций. Процесс взаимовлияний различных обычаев и традиций в эпоху Саманидов протекал в условиях высокой культурной толерантности.

Благодаря Саманидам, особенно усилиям дальновидных и образованных эмиров Исмаила ибн Ахмада (874-907 гг.), Ахмада ибн Исмаила (907-914 гг.), Насра ибн Ахмад - Насра 11(914-943 гг.) усиливается процесс политического объединения Мавераннахра и Хорасана и выход на историческую арену сильного государственного образования. Саманиды на полтора столетия обеспечили защиту и спокойствие Мавераннахра и Хорасана от внешних завоевателей и мирный труд народа. Правители - саманиды опираясь на созидательную силу народа на базе древних традиций иранских народов создали условия для развития социальной, экономической, культурной жизни. Централизованный государственный аппарат (divan) управлял различными отраслями экономики, гражданской и военной администрацией, государственной казной, государственной почтой, платной военной гвардией, а главой всего дивана был главный визир (Hajibi buzurg).

Политическая организация саманидского государства имела благоприятные условия для завершения процесса, начавшегося, как известно, значительно раньше: территориальная консолидация с полной политической и экономической самостоятельностью от халифата, внутри страны - раз-

витие городов как в смысле расширения и роста, так и в отношении концентрации в них торговли, развития науки, литературы, музыки, изящных искусств и торговых отношений с другими территориями. В этих условиях неминусово должно было расти и народное самосознание с тенденцией языковой общности создания нового административного, религиозного (Gur'on ba porsí xondandi), научного, литературного, музыкального языка.

При непосредственном меценатстве саманидские правители, особенно усилиями образованных визирей Мухамада Балъами, Абуали Балъами, Абумансура Джейхани, Утби, Нашхаби становились многие выдающиеся ученые, литераторы, музыканты, теоретики музыки и поэзии, историки такие как Абу Хафс Сугди, Хаким Тирмизи, Мухаммад Хорезми, Абунасп Фараби, Рудаки, Дакики, Закария Рази, Абурайхан Бируни, Ибн Сина, Фирдоуси и др. корифеи мировой науки и художественной словесности. Всеобъемлющий вклад таджиков в IX-X вв. стал достоянием народов Центральной Азии, Ближнего и Среднего Востока. После падения Саманидов таджики лишились своей политической государственности, тем не менее мавераннахрских, хорасанских, иранских и индийских государствах (XI- XIX вв.) таджикский (фарси) язык являлся государственным языком, языком межнационального общения. Предыстория государства таджиков начиналась более 2500 лет назад, и эта государственная традиция совершенствовалась особенно во времена Сасанидов (222-651 гг.) и Саманидов (819- 1005 гг.).

Проблема культуругенеза таджиков является одной из наиболее актуальных задач современной исторической науки. Сравнительно-аналитическое изучение этнической истории на основе первоисточников обогащает историческую науку. Исследование своеобразный, происхождения каждого народа формы его формирования и развития, особенно культуругенеза углубляет понимание закономерностей развития человеческого общества. Проблема этногенеза таджиков давно привлекают внимание историков, этнологов и культуурологов. По этой актуальной проблеме накоплены огромные материалы по истории таджиков, по

древней истории народов Центральной Азии. Эти материалы содержат сведения о предках таджиков, характеристики истории формирования и развития языка, культуры, литературы, общественно- философской мысли таджиков. На основе этих сведений исследователи научно разработали, обобщили и проанализировали многие аспекты этногенез и этнической истории таджиков. Главную роль в историко-научном исследовании культурогенеза таджиков играли русские и таджикские исследователи, и эти труды очень хорошо ценились как в Советском Союзе и зарубежом. Особенно серьезные обобщения сделали по проблемам этногенеза и этнической истории таджиков С.Айни, В.В. Бартольд, А.Ю. Якубовский, Б.Г. Гафуров, Н.А.Кисляков, Х.Назаров, Н.Н. Негматов, А.М. Мандельштам и др.

Отмечая заслуги А.М.Мандельштама в изучении этногенеза таджиков академик Н.Н.Негматов пишет: «А.М. Мандельштам скрупулёзно собрал все имеющиеся в середине XX века материалы, тщательно проанализировал их, взвесив все факты и выводы, выдвинул одновременно теорию таджикского этногенеза и его решение для важнейшего этапа – периода завершения формирования таджикского народа. Мандельштамовская концепция этногенеза таджикского народа впоследствии была принята и с некоторыми уточнениями и дополнениями положена в основу моего раздела главы “Средняя Азия в период Тахиридов и Саманидов. Складывание таджикской народности” во втором томе академической “История таджикского народа” (Москва, 1964, а затем специальной главе монографии “Государство Саманидов” (Душанбе, 1977, 1989)».

Сведения по общим вопросам этногенеза таджикского народа и ее важнейшем значении в своем фундаментальном труде рассматривал академик Б.Г. Гафуров. Первый труд, где даётся обоснованно и очень точно сведения о культурогенезе таджикского народа, где были привлечены и обобщены обширные материалы и даны историко-лингвистические, антропологические, историко-этнографические характеристики предков таджиков это работа Б.Г. Гафуров “История таджикского народа в кратком изложении (Москва, 1949, 1952

и 1955) и потом более подробно исследовал в своем академическом труде “Таджики...”(Москва, 1972; Душанбе, 1983, 1985). Опираясь на фундаментальный труд Б.Г.Гафурова известные исследователи А.М.Мандельштам, А.А.Семенов, Н.А.Кисляков, Н.Н.Негматов, Х.Назаров, Р.Масов, А.Турсон, Ю.Якубов и др. написали ряд историко-аналитические работы.

Надо особо отметить, работы и сведения русских исследователей Н.В.Ханыкова, А.П..Шишова и др. о сложении таджиков в единый этнос академик Н.Н.Негматов пишет: “В единый народ, формирование соответственно таджикского языка фарси-дари представлял собой трёхэтапный территориально-хронологический процесс.Первый этап совершился в составе разносторонне развитого централизованного государства Сасанидов (222/24-651 гг.). Второй этап территориально- хронологического процесса развития таджикского этногенеза связан последовательным включением в его орбиту областей Мавераннахра, Харасана заселённых с историческими народностями - согдийцами, тохарцами (бактрийцами), хорезмийцами, ферганцами , а также сакскими племенами. Третий , завершающий этап территориально-хронологического процесса сложения таджикского народа связан полностью с государством Саманидов “...

Эти веские аргументы академика Н.Н.Негматова (1927-2011 гг.) об этногенезе таджиков опираются на историко-лингвистической работе «Ma’ni-i kalima-i tojik» (О значении слова таджик, 1941 г.) Садриддина Айни (1878-1954 гг.). Начиная со второй половины XIX и до конца 60-годов XX вв. приходят значительное число публикаций о таджиках, большая часть которых была рассчитана на широкий круг читателя. Но были работы и историко-научного характера примером, которых служат историко-библиографический труд академика Н.Н.Негматова «Государство Саманидов» (Душанбе, 1977,1989) , где наряду с другими проблемами рассматриваются вопросы этногенеза таджикского народа. В последующие годы Н.Н.Негматов написал историческую концепцию этногенеза таджикского народа. В работах «Таджики, Исторический Таджикистан, Современный Таджи-

кистан» (Душанбе, 1992), *Таджикский феномен: теория и история»* (Душанбе, 1999 г.), анализируются и обобщаются проблемы этногенеза, культуругенеза и теории государства, представляющие собой, краткую, компактную историю таджикского народа. К слову сказать, уже в 1999 году был издан второй том «Истории таджикского народа» под общей редакцией академика Н.Н. Негматова, где основные положения концепции культуругенеза таджикского народа были изложены в расширенном виде. По этой проблеме Н.Н. Негматов написал ряд историко-теоретических статей, освещающие вопросы культуругенеза таджикского народа (в которых уделялось большое внимание ранней истории таджиков).

В.В. Бартольд, С.Айни, А.А. Семенов, Б.Г. Гафуров, Н.Н. Негматов, Х. Назаров, А.Д. Джалилов и др., изучив историю и материальную культуру они установили последовательность и характер истории этногенеза таджиков, происходивших в Мавераннахре и Хорасане, в частности в крупных таджикских исторических и культурных центрах Мерве, Бухаре, Самарканде, Балхе, Герате и т.д. Ими была заложена прочная основа для дальнейшего изучения проблемы этногенеза и культуругенеза таджиков и выразительные черты его исторического развития. Кроме того он в своих работах дал историко-научную характеристику трех этапов исторического процесса и деятельности человеческих общин связанные с политической судьбой древнетаджикских культурных центров.

Н.Н. Негматов, плодотворно трудивший в этой области и отмечавший заслуги исследователей в области истории таджиков все же был вынужден отметить, что «Как свидетельствуют палеоантропологические материалы, расовый тип таджиков является древним, местным, непрерывно идущим от древнего периода. Не подвергаясь коренным изменениям в течение последних двух тысячи лет. В области письменной литературы, таджикский язык ранее проник в поэзию (VIII-X вв.), которая в X веке была представлена уже плеядой выдающихся ученых, поэтов и музыкантов. К середине X века относятся также первые переводы мусульманской литературы на таджикский язык. На высокохудожествен-



ственном богатом языке дари- фарси творили выдающиеся писатели и ученые таджикского и персидского народов, а в течении всего Средневековья многие писатели других народов Востока (азербайджанцы, узбеки, туркмены и др.). Богатый и мягкий таджикский язык вот уже многие столетия оказывает большое благотворное влияние на формирование и совершенствование, особенно на лексику и художественную образность соседних тюркских, особенно узбекского, туркменского, азербайджанского языков, на формирование культурных, бытовых ценностей их носителей».

Таджикской культуре на протяжении веков были характерны сильные демократические и гуманистические, научно-рационалистические и материалистические тенденции и эти характерные черты очень глубоко пронизаны в многогранное художественное наследие таджикского народа. Поэтично-музыкальное творчество наряду с другими видами художественной культуры сыграли особую роль в формировании и развитии этногенеза и культурогенеза таджикского народа. Кроме того многогранное музыкально-поэтическое творчество таджиков на протяжении веков помог самосохранности, устойчивости напротив губительных коллизий политических, этнических, культурных катаклизмов и их последствий.

Музыкальная и художественно-эстетическая мысль таджикского народа, является плодом многовекового созидательного процесса и занимает особое место в истории мировой цивилизации. Определяющими чертами музыкально-поэтического наследия таджиков (иранских народов) являются достижение высокого профессионализма, создание особой унифицированной классической музыкально-поэтической системы. Богатство музыкально-творческой традиции, расцвет художественной культуры оказало большое влияния на этногенез, культурогенез и этническую историю таджиков. Особо существенны достижения художественной культуры (музыкально-поэтическое творчество) эпохи Сасанидов и Саманидов оказавшие сильное влияние на формирование и становление этнической общности таджиков.

После приобретения государственной независимости таджикские ученые перешли на исследование актуальных проблем истории и культуры своего народа. В изучении проблем культуригенеза и этнической истории в основном включились ученые Академии наук Республики Таджикистан. Исследования по проблемам культуригенеза таджиков стали отличать более научным подходом к материалам относящимся к проблемам культуригенеза и базируются на изучении письменных источников. В эти годы опубликованы ряд работ и еще не опубликованные материалы по проблемам культуригенеза таджикского народа. В опубликованных работ прослеживаются новые подходы и выводы, характеризующие проблемы культуригенеза таджиков. В работах академика Н.Н.Негматова как инициатора и создателя научной концепции этногенеза таджиков содержатся весьма важные историко-научные выводы.

Таджикские исследования о культуригенезе таджиков на первых порах отличались (работы Б.Г.Гафуров, Н.Негматов и др.) от работ до начала XX века прежде всего расширением круга привлекаемых письменных источников. В свое время В.В.Бартольд, С.Айни, А.М.Мандельштам, Б.Гафуров, Н.А.Кисляков, Н.Н.Негматов было сформулировали положение о необходимости всестороннего изучения не только данные письменных источников но и само культуру и быт таджиков во всей ее конкретности.

В 1940 г. вышла историко-лингвистическая и аналитическая работа основоположника новой таджикской литературы Садриддина Айни “Ma’ni-i kalmia-i tojik”(О значение слова таджик), содержащий весьма ценные данные по истории этнонима таджика. Статья устода Садриддина Айни, основанная на сведения письменных источников и положившая начало исследованию этногенеза и культуригенеза таджикского народа.

Большим шагом вперед были работы А.М. Мандельштама, Б.Г. Гафурова, Н.Н.Негматова и др. удачно сочетали данные с сообщением письменных источников. Еще раз надо особо отметить заслуга Н.Н. Негматова об культуригенезе таджиков. Исключительное значение для изучения

проблем культуругенеза таджиков, как и многих других аспектов истории таджикского народа, имела обработка и публикация сведений письменных источников (доисламского и после ислама). Эти сведения наряду с другими материалами служит важным источником для всестороннего изучения культуругенеза таджикского народа.

Впервые пишется коллективная академическая работа о культуругенезе таджикского народа. Ее появлению предшествовал обширный труд большой группы ученых как отдельные статьи, очерки, сборники и монографии которые вводили в научный обиход многообразный материал и поднимали различные проблемы культуругенеза таджиков. Как выше было отмечена, следует особенно отметить огромный труд В.В. Бартольда, А.М. Мандельштама, С. Айни, Б.Г. Гафурова, Н.А. Кислякова, М.С. Андреева, А.А. Семенова, Н. А. Негматова, Р. Масова, А.Турсон, Ю. Якубов и др. Труды целой плеяды ученых здесь не характеризованных будут не раз упоминаться авторами этой коллективной работы.

Кроме того задача исследования культуругенеза во всем ее материальном облики не мог быть выполнен без обращения к современным, живым носителям исторических традиций. Это означало привлечение к исследованию не только археологические и историко-культурные источники, но и материалы фольклорно-этнографического характера. Пользование историко-этнографическими источниками, сведения знатоков истории и быта народа вносят ясность в наши представления об исторической действительности. В наше время сложились условия для более полного собирания историко-этнографических материалов.

Приведенные в настоящем издании отдельные очерки и статьи последовательно полностью посвящены отдельным сторонам общей проблемы культуругенеза таджикского народа. Уже в 50-х годах прошлого столетия начал постепенно собирать материалы для написания фундаментального, в своём роде эпохального коллективного труда о культуругенезе таджикского народа.

К сожалению многие историко-культурные ценности таджиков, до сих пор полноценно не были объектом фундаментального исследования. Особенно многие проблемы культуригенеза таджикского народа, на основе достоверных фактов не изучены и не представлены для широкого круга читателей. Известно, что о культуригенезе таджиков в историко-литературных, научно-теоретических письменных источниках имеется обширный фактический материал, который требует историко-аналитического, культурирологического исследования, ввода их в историко-культурирологическую науку и, наконец, просто популяризации в среде широкого круга людей, интересующихся культуригенезом таджикского народа.

Авторы-составители этого академического труда решили некоторым образом восполнить эту лауну знаний и поместили в настоящем труде новые результаты исследований ученых разных отраслей. Новая и первая академическая коллективная работа, которая посвящена культуригенезу таджикского народа, позволит охватить не только широкий хронологический диапазон истории таджиков, но и привлечь внимание ученых разных областей истории и культуры правильно и достоверно проследить эволюцию таджикского этноса как влиятельного исторически сформировавшего народа в пределах древнего культурино-географического региона Мавераннахра и Хорсана.

Настоящее коллективное исследование, насыщенное новейшими фактами, выводами, отличается высоким уровнем историко-теоретического обобщения, а также новым методологическим подходом к изучению культуригенеза таджикского народа. В ней исследуются проблемы эволюции таджикского культуригенеза. В этом отношении, например, читателям будет интересно познакомиться с новым историко-культурирологическим анализом культуригенеза. Каждый из этих работ выражает авторскую позицию, отражает поиск новых подходов к исследовательским задачам в различных аспектах культуригенеза, продиктованные постановкой конкретной проблемы истории этого вопроса, желанием поновому осветить известные положения истории или же

обобщить накопившиеся исторические факты и материалы, дать возможность широкому кругу читателей разобраться в процессах эволюции таджикского культурагенеза с древнейших времен до наших дней. В коллективной академической работе на основании широких письменных источников рассматриваются историко-культурные истоки, в различные периоды жизни таджиков.

### Литература:

Айнӣ С. Маънии калимаи тоҷик (Намунаи адабиёти тоҷик,) Техрон, 1385.

Айнӣ С. Таърихи инкилоби фикрӣ дар Бухоро, Техрон,1381.

Вамбери Г. Путешествие по Средней Азии, Санкт- Петербург, 1865.

Карл Риттер, Иран, ч.1.СПб. 1874.

История таджикского народа, т.1, 3, Москва, 1963,1965.

Гафуров Б. Г.Таджики. Древнейшая,древняя и средневековая история, Москва, «Наука»,1972.

Гребенкин А. Д. Таджики. Русский Туркестан.Сб.Москва,1872.

Негматов Н.Н. Государство Саманидов (Мавераннахр и Хорасан в IX-X вв.), Душанбе, «Дониш», 1977.

Негматов Н.Н.Таджики. Исторический Таджикистан.

Современный Таджикистан, Душанбе,1992.

Негматов Н.Н.Таджикский феномен: теория история, Душанбе,1999.

История Таджикского народа Т.2, Душанбе, 1998.

Раҷабов А. Мусиқӣ дар тамаддуни Сомониён, Душанбе, 2000.

Раҷабов А.Суннат ва навоарӣ дар тамаддуни мусиқии замони Рӯдакӣ, Душанбе, 2008.

Раджабов А. Борбад и Рудаки: преемственность и общность традиций, Душанбе, 2013.

Семенов А. А. Горные таджики //Этнографические очерки Зарафшанских гор, Каратегина и Дарваза. Москва, 1903.

Таджики в источниках и труды исследователей, Душанбе , «Истеъдод»,2013.

Ханыков Н.В. Жители восточного рубежа Ирана, аборигены и переселенцы, СПб.1874.

Ханыков Н. В. Записки по этнографии Персии, Москва, «Наука»,1977.

Шишов А. Таджики, Ташкент,1910 .

**К ПРОБЛЕМАМ КУЛЬТУРНО-  
АНТРОПОЛОГИЧЕСКОЙ И ЦИВИЛИЗАЦИОННОЙ  
ПЕРИОДИЗАЦИИ ИСТОРИИ ТАДЖИКСКОГО  
НАРОДА<sup>1</sup>**

Таджикский народ создал на протяжении тысячелетий богатую земледельческую и городскую культуру, великолепные города и зодчество, технику и техническую мысль, декоративное и прикладное искусство, монументальную живопись и книжную миниатюру, народную и классическую музыку, богатую духовную культуру, науку, литературу, общественно-политическую мысль, и теорию народного свободного справедливого государства, увенчанных именами сотен и тысяч крупных деятелей разных исторических эпох. Громадное и разнообразное культурное наследие, которое создано таджикским народом, стало предметом исследований широкого круга ученых - специалистов гуманитарных наук, научных экспедиций и научно-исследовательских учреждений.

Развивая археологию, археографию, этнографию, искусствоведение, филологию, изучение философской и общественно-политической мысли, накопивших громадный материал историко-культурного порядка, гуманитарные науки Таджикистана пока мало занимаются их обобщением, выявлением общих путей и закономерностей развития культуры народа, взаимодействия ее составных частей, возрастающую роль достижений культуры в поступательном прогрессе экономики и социально-политических отношений современного общества.

Поэтому настает неотложная необходимость исследований по новым направлениям культурной антропологии, истории и теории материальной и духовной культуры, выделение основных этапов и закономерностей развития и перио-

---

<sup>1</sup> Статья заимствована из: Негматов Н.Н. К проблемам культурно-антропологической и цивилизационной периодизации истории таджикского народа // Центрально-Азиатские Гуманитарные Исследования. – 2000. – Вып. 4. – Худжанд: Изд. ХГУ им. акад. Б.Гафурова, 2000. – С. 5-12.

дизации отдельных цивилизаций и всей истории таджикского ренессанса-Эхъё. В свете сказанного получает перво-степенную важность постановка проблем, прежде всего, культурно-антропологической и цивилизационной периодизации истории таджикского народа с древнейших времен до наших дней.

I. Весь имеющийся к настоящему времени накопленный гуманитарными науками материал позволяет продолжить периодизационную концепцию истории Центральной Азии<sup>2</sup> и наметить общую культурно-антропологическую периодизацию ирано-таджикской истории с выделением следующих семи решающих этапов:

1) Культурно-антропологический этап формирования и современного человека на территории Прародины-Родины-Исторического Таджикистана, Археологические периоды: лессовый палеолит, палеолит, мезолит. Социальный: Первобытный строй.

2) Культурно-антропологический этап формирования протоарийцев-арийцев-индоиранцев. Археологические периоды: неолит, энеолит, бронзовый век. Социальный: Общинно-сословный строй. Формирование зороастрийско-авестийской цивилизации (V-начало I тыс. до н.э.).

3) Культурно-антропологический этап сложения а) иранских скотоводческих кочевых сакской и массагетской конфедераций племен и родов, б) оседло-земледельческих и урбанизированных народностей: согдийцев, бактрийцев, хорезмийцев. Маргианцев, фарсов и других на территории от Алтая-Тяньшаня-Памиро-Гималаев на севере и востоке до Кавказа и Загросса на западе и юге. Археологический: ранний железный век. Социальный: Государственно-общинный строй. Этап галла микро-и макроцивилизаций (I тысячелетие до н.э.-сер. I тыс. н. э.).

4) Культурно-антропологический этап этнического сложения таджикского народа (V-X вв. н.э.), формирования

---

<sup>2</sup> См. новую концепцию формационной истории Центральной Азии в статье, опубликованном журнале «Центрально-Азиатские гуманитарные исследования». - № 5. – Худжанд. – 2003. – С. 12-32 (примеч. состав.).

и расцвета Таджикского классического Эхъё (V-XI вв. н.э.). Социальный: ранний и развитый феодализм.

5) Культурно-антропологический этап «Таджикского исторического (классического) феномена» (Н.Н. Негматов) или «шесть веков славы» (М.Занд). Социальный: Развитой феодализм (X-XV вв.).

6) Культурно-антропологический «Этап затмения» таджикского бытия и культуры, военных интервенций, политической раздробленности и изоляции, больших этнокультурных потерь. Социальный: Поздний, застойный феодализм (XVI-XIX вв.).

7) Культурно-антропологический этап Неовозрождения (или Новое эхъё) таджикского народа (государственного, этнонационального, экономического и культурного) на части территории Исторического Таджикистана - Таджикской ССР (в рамках бывшего СССР) и Республика Таджикистан с непосредственным выходом в Мировое Сообщество (XX век).

Требуются большие аналитические исследования для конкретного разбора и характеристика каждого культурно-антропологического этапа и всей периодизации в целом. Думаю, что подробный разбор данной культурно-антропологической периодизации истории таджиков в ряде своих аспектов нашел освещение в моей книге «Таджикский феномен: история и теория» (Душанбе. 1997), а подробно и всесторонне - задача специального труда после широкого обсуждения специалистами-культурологами с ведущими учеными гуманитарных наук.

II. К цивилизационной периодизации истории таджикского народа<sup>3</sup>. Пожалуй, еще более детально цивилизационная периодизация истории таджикского народа требует также

---

<sup>3</sup> Основные положения этой публикации были изложены в докладе автора на Международной конференции Межпарламентской Ассамблеи государств-участников Содружества Независимых государств 28-29 апреля 1999г. в Санкт-Петербурге; См. Н.Н. Негматов. Таджикское Эхъё и Саманидское государство // 1100-летие образования государства Саманидов. Материалы Международной конференции. /Сб. статей под ред. Э.Ш. Рахмонова. - СПб, 1999. - С. 24-30.



разработку принципов и критериев этнокультурной принадлежности культурных достижений и личностных характеристик. Прежде всего, отметим богатую пятитысячелетнюю историю цивилизаций предков таджиков древнейшего и древнего периодов. Очень кратко охарактеризуем каждую из этих цивилизаций в порядке их хронологического развития.

1. Зороастрийско-Авестийская цивилизация. Территория: Центральная Азия и Средний Восток. Первичное цивилизаторское ядро: Маргиана, Согд, Бактрия, Пенджаб. Памятники: Геоксюрская группа поселений, Анау, Сарам, Намазгатепа, Алтынтепа, Хараппа, Мохенджодаро, Дашти Козы, Сапалли, Джаркутан, Даштли. Время: IV-начало I тыс. до н.э. Социально-экономическая и духовная революция ранних человеческих общий: переход от присваивающего (собирательство и охота) к производящему хозяйству (земледелие, скотоводство, палеометалл, наземное жилище, ранняя урбанизация) и новому образу жизни, приведшему к формированию нового социального общинно-сословного строя; завершение этапа первичной языческой духовности и переход к единобожию (бог Ахура Мазда и пророк Заратуштра) мировоззрению - зороастрийской религии с дуальной системой мышления о Добре (Ахура Мазда-Ормузд) и Зле (Ахриман-Заххок), Свете (День) и Тьме (Ночь) и образу жизни (оседло-земледельческо-урбанизационному и кочевому степно-скотоводческому). Создание древнейших гимнов Авесты на письменном авестийском языке и Ведов на языке санскрит - первых величайших центральноазиатско-средневосточных творений мировой цивилизации.

2. Ахменедская общеиранская фарсо-великохорасанская макроцивилизация. Территория: Фарс, Двуречье, Маргиана, Арейа, Бактрия, Согд. Время: VI-IV вв. до н.э. Формирование централизованной монархической империи Ахеменидов с развитыми средствами коммуникаций, транспорта (сухопутные и водные пути, коннопочтовые сооружения и военно-инженерной фортификацией. Мощный взлет урбанизации и зодчества с главными центрами: Персе-

поль, Пасаргады, Сузы, Раги, Мерв (Эркала, Язтепа), Балх, Самарканд (Афрасиаб), Курукада (Кирополь).

Архаический Худжанд, Хвартак (Нуртепа), Кобадан (Калаи Мир), Кеш (Еркурган) и др. Развитие оазисно-земледельческой культуры и разнообразной ремесленной промышленности. Формирование общеиранской имперской духовности и этики на базе канонического зороастризма, собственно иранской письменной и художественной культуры, архитектурной и декоративной мысли и прикладного искусства (Амударьинский клад, Тиллотепа). Усиление интеграции ахеменидско-ближневосточных культур. Соприкосновение с эллинско-римской культурной общностью. Взлет государственно-общинного социального строя. Древнеперсидское классическое эхъё с главенствующим центром Фарс.

3. Эллинизм в Иране, Парфии и Бактрии (конец IV-I в. до н.э.). Завоевание Александром Македонским Ахеменидской державы и создание краткосрочных империй Александра и Селевкидов. Греко-Бактрийское государство. Встреча двух миров и цивилизаций - эллинской и иранской. Переход с загадочный к реальной дихотомии Восток-Запад. Эллинизм на Востоке (от берегов Средиземноморья до Сирдарьи и Инда. Парфяно-эллинский и греко-бактрийский синтез. Эллинская урбанизация: Дура Эвропос, Айханум, Таксила и др. Эллинизированная художественная культура и духовность. Гандхарское и Парфяно-Нисийское искусство.

4. Парфянская цивилизация (III в. до н.э.-III в.н.э.). Собственно парфяно-хорасанская микроцивилизация Мерво-нисийского этапа. Начальные центральноазиатские парно-дахо-массагетский кочевой, маргианский оседло-земледельческо-урбанизированный и эллинистический компоненты цивилизации. Территория: Малый Хорасан (город и оазис Мерва, город Михрдат-гирд-Ниса и др.). Создание упорядоченного парфянского государства, общий подъем экономики и синтез родственных культур. Взлет художественной культуры, среднеиранской письменной и речевой системы языка пахлави - будущей корневой основы новоиранских языков (современных парси-дари-таджикского).

Парфянская экспансия на юго-запад и запад, и создание Великой парфянской империи со столицей в г. Исфхане. Территория: Средний и Ближний Восток. Формирование парфяно-персидско- ближневосточной интеграционной галлакультуры. Эпоха четырех великих широтных империй Старого Света - Цинской, Кушанской, Парфянской и Римской.

5. Кушанская цивилизация. Образование кушанской империи. Территория: Северный Индостан, Бактрия, Бадахшан, Крорайна. Время: I в. до н.э.-III в.н.э. Развитие и канонизация буддийской религии. Буддийские центры и памятники: Каушанби, Таксила, Кандхара, Бамиан, Пандшер. Термез (Каратепа и др.). Художественная культура, искусство и письменность (Сурхкотал и др.).

6. Хорезмийская микроцивилизация (V в. до н.э.-IV в. н.э.). Развитие оседло-земледельческой на базе искусственного орошения и урбанистической ремесленной промышленности. Города и памятники: Кюзелигыр, Дингильдже, Кой-крылганкала, Тонраккала и др.

7. Скифо-сакская, магсагетская, кангюйская горно-степные скотоводческие цивилизации. Территория: степи, предгорья и долины от Алтая и Енисея на Востоке до Каспия и Урала на Западе. Памятники: Аржан, горно-алтайские курганы (Пазырык, Туэкта и др.), Иссык, Тяньшанские курганы и культуры, Памиро-Алайские курганы и поселения, Тагискенские мавзолеи Приаралья, курганные памятники Мангышлака, Узбоя, Заузбойского плато, Большого Балхана. подножий Западного Копетдага и др. Достижения в селекции скота, средствах транспорта и вооружения (особенно легких колесницах), художественной культуре и языческой духовности.

III. 8. На базе вышеназванных и обобщенно охарактеризованных цивилизаций древнейшего и древнего периодов в III-первой половине VII вв. н.э. в составе упорядоченной Сасанидской империи формируется Сасанидская общесобирательная макроцивилизация, составившая исходную потенцию уже самого Таджикского ренессансного Эхъё V-XI вв. или названного Таджикское Эхъё «От Сасанидов до Саманидов» или «От Борбада до Хайама».

Сасанидское генеративно-цивилизационное начало было заложено усилиями практически всех древнеиранских народностей Среднего Востока и Центральной Азии. Сасанидская эпоха была временем становления новых феодальных социально-экономических отношений и на их базе прогресса земледелия и ирригации, градостроительства и зодчества, добычи полезных ископаемых, роста ремесленной промышленности, интенсификация развития коммуникаций, региональных и мировых торгово-экономических и культурных сношений. В области духовной культуры были совершены сбор и кодификация Авесты и зороастрийско-маздеисткой религиозной доктрины, митраизма, других древнеиранских религиозных, мифологических, героико-эпических, музыкально-певческих и художественно словесных ценностей. В области материальной культуры были созданы художественные произведения торевтики, медальерного и ювелирного искусства, являющиеся до сих пор лучшими сокровищами мировых музеев.

Заложенные при Сасанидах судьбоносные процессы и их фундаментальные достижения не сумели остановить и сломать ни кочевые тюркские вторжения и иго, ни арабо-халифатская экспансия, погромы и попытки утверждения иной государственности, религии, культуры и языка в VII—начале IX вв.

Одновременно вне территориальных рамок Сасанидской имперской цивилизации, а также в постсасанидский период развилась целая галла цивилизация с теми или иными особенностями каждый из них: (они выделены в соответствующих параграфах выше названной книги «Таджикский феномен: история и теория»).

9. Согдийская макроцивилизация V-IX вв. на огромной территории Согдийской федерации: Самаркандского, Бухарского, Кашкардарьинского, Пенджикентского, Уструшанского и Худжандского Согда, Ферганы, Чача, Илака, Испиджаба и Хафтруда (Семиречье), а также многочисленных восточных колоний на трассах Великого Шелкового пути.

10. Тохаристанская цивилизация с ведущим центром в Балхе, тогда включавшая около трех десятков больших

и малых областей бассейна Верхней и Средней Амурдарьи (Кобадиян, Хутталь, Вахш, Бадахшан, Рашт, Кумед, Ахарун, Шуман и др.).

11. Мервский, Нишапурский и Гератский цивилизационные очаги VII-IX вв. Малого Хорасана.

12. Микроцивилизация Афригидского Хорезма V-X вв. с многогранными отраслевыми проявлениями в ирригационном земледелии, ремесленном производстве, науке, и урбанизации и ведущими центрами Кят и Гургандж.

IV. Выход на историческую арену дома Саманидов и создание мощного централизованного таджикского государства ознаменовал начало новой эры таджикской истории и полного завершения всего блока феноменальных консолидационных процессов самого таджикского народа; его собственной государственности, этногенеза и культурогенеза на собственной территории своего расселения - Исторического Таджикистана.

Этот блок феноменальных консолидационных процессов включал: а) этногенетическое сложение таджикского народа на базе аборигенных древнеиранских народностей до уровня самопознания и самоназвания; б) полного сложения общенародного языка порси-дари-таджикский до уровня литературного языка; в) сложение единой этнической территории таджикского народа в рамках Исторического Таджикистана - Государства Саманидов, сопредельных областей Центральной Азии и Среднего Востока; г) формирование и развитие социально-экономической жизненной базы таджикского народа.

Происходить интенсификация и завершение сложения, начавшегося в недрах Сасанидской макроцивилизации в V-VII вв., ренессансного Таджикского Эхъё, включающего выше названные галла цивилизации «От Сасанидов по Саманидов» и «От Борбада до Хайама». охватывающего весь культурно-антропологический цикл Таджикского этнокультурного социума классического периода (V-XI вв.).

Это Таджикское эхъё охватило огромную территорию Саманидской державы и целый ряд таджикских историко-культурных оазисов вне ее границ: Мавераннахр, Великий

Хорасан, Хорезм, Хафтруд. Кашгаро-Хотано-Яркендский и Верхнеиндские регионы на севере и востоке, Табаристан, Фарс и Систан на юго-западе<sup>4</sup>.

V. Отметим также, что после Саманидской цивилизации IX-XI вв. и всеобщего Таджикского классического Эхъё V-XI вв. вследствие с последовавшими друг за другом внезапными тюрко-монгольскими завоеваниями и этнокультурным ударами XIII-XIX вв. таджикский народ смог все же опять принять главенствующее участие в Центрально-азиатском цивилизационном взлете XV века<sup>5</sup>, а в XX веке совершил невозрожденческий (20-40-е годы) и цивилизационный (50-80-ые годы) взлет. Но об этом в другом месте.

-----  
5. Негматов Н.Н. Концепция Центральноазиатской цивилизации XV в. // ЦентральноАзиатские гуманитарные исследования. – Вып. 1. – Худжанд, 1997. – С. 54-59.



---

<sup>4</sup> подробно см. Негматов Н.Н. Таджикский феномен: история и теория. - Душанбе, 1997. - С. 113-142.

## ТАДЖИКОГОНИЯ: К ЭВОЛЮЦИИ И ИНВОЛЮЦИИ КУЛЬТУРОГЕНЕЗА

Только благодаря своему превосходству в духовном отношении, также как во всякой житейской практике, таджик и мог сохранить свою этнографическую самостоятельность. Способность к выработке и великое искусство подчинять себе природу тяжелым трудом и обращать негостеприимные пустыни в райские оазисы выработали в этих людях особую выносливость, которой переход из рук в руки, от одного тирана к другому, придала еще большую эластичность. Несмотря на непрерывные порабощения, несмотря на исторические события, которые, казалось, складывались так, чтобы уничтожить всякой типической особенности, как духовной, так и физической, несмотря на изолирование от главной массы западно-иранских единоплеменников, персов, из страны которых ни одна освежающая историческая волна не достигла таджиков. С той древнейшей эпохи, когда обе группы разделились, - несмотря на все эти насильственные влияния, сохранился своеобразный уклад, так что классическое изречение: *Graecia capta, ferum victorem cepit\**, гораздо более подходит к таджикам, нежели к грекам.

А. Ф. Миддендорф \*

В нижеследующем тексте будут продолжены *культурологические* размышления об узловых моментах истории таджиков в рамках общетеоретического подхода, ранее квалифицированного как *историологический* [1]. При различении «*историологического*» и «*историографического*» я исхожу из следующего эпистемологического замечания Мартина

---

\* Российский академик А. Ф. Миддендорф афористичную фразу Горация, по-видимому, цитировал по памяти – не точно и не полно. В оригинале: «*Graecia capta ferum victorem cepit et artis intulit agresti Latio*». («Пленённая Греция пленила своего дикого поработителя и привила искусство невежественному Лацию».).

Хайдеггера: «*Историография, однако, никогда не есть собственно история... История есть только там, где выносятся изначальное решение о существовании истины*» [2]. В отличие же от описательной историографии, основным исследовательским инструментом историологии является *герменевтика*, изначально нацеленная на *объяснение*.

В этом подходе важным эвристическим гидом может служить то, что вслед за известным американским специалистом Фредриком Бартом можно было бы назвать “*контекстом частного*” [3]. Речь идет о тех концептуальных *петлях*, которые, соединяя разрозненные на первый взгляд факты воедино, позволяют исследователю найти ключ к пониманию не только истоков или корней изучаемого явления, но и его системные связи и отношения.

При теоретическом рассмотрении намеченного в рамках данной работы круга общеисторических вопросов ведущей концептуальной петлей служит «*таджикогония*». Этим научным неологизмом обозначен *интегральный* социоисторический процесс, начавшийся в недрах древности и продолжающийся историческими урывками по настоящее время [4].

## I

В методологическом основании развиваемой в здесь концепции *таджикогонии* лежит идея *взаимосвязи и взаимообусловленности* всех его исторических составляющих: *культурогенетического, этногенетического и политогонического*. Более того, речь идет не просто о существовании между ними *коррелятивной* связи; мы можем ставить вопрос об их внутреннем единстве в широком, *коэволюционном* плане.

В литературе, однако, имеет место отрыв этих процессов друг от друга или рассмотрение каждого из них в отдельности вне контекстуальной связи с другими или механическое наложение одного процесса на другого, причем разведенных в социальном пространстве-времени. Все это не только затемняет важные грани и детали культурогенетического или этногенетического процессов, но и обедняет общую картину таджикогонии как *целостного* социоисторического процесса. Например, этногенез и политогенез должны рассматриваться в органическом единстве с куль-



турогенезом, который пронизывал собой оба эти процесса, создавая для их становления соответствующую духовную почву.

Более того, культуругенез как духовный процесс часто обуславливается внутренней логикой развития и как таковой является относительно самостоятельным элементом мозаики коэволюции; даже неблагоприятный политический фон не всегда может деформировать творческий процесс. Так, историческое культуроведение давно обратило внимание на следующий загадочный духовный феномен: расцвет той или иной сферы интеллектуального творчества нередко происходил в наиболее суровых политических условиях! Достаточно указать на расцвет немецкой философии в условиях политически раздробленной Германии XVIII столетия или развитие литературы высокой художественной пробы в условиях деспотического царского режима в России XIX века.

В оригинальной пассионарной теории Л. Н. Гумилева этногенез включает в себя соответствующие стадии восходящего и нисходящего социального развития: *подъем, надлом* и т. д., завершающиеся *распадом* и *исчезновением*. Однако описанная ученым реальная историческая динамика не соответствует общему духу его пассионарной теории. В гумилевском представлении подъем культуротворчества странам образом не зависит от уровня пассионарности этноса в целом. Вызванное же пассионарным толчком усиление этногенеза не сопряжено с интенсивным развитием этнической культуры. Напротив, подъем культуры происходит на стадии понижения уровня пассионарной напряженности.

Что касается креативных достижений отдельных членов этнической общности, то они, по Гумилеву, оказываются результатом воздействия не пассионарного толчка, а *бессознательных импульсов*. Стало быть, согласно гумилевской теории между этногенезом и культуругенезом нет какой-либо *коррелятивной* связи. (Причина кроется в предпосылках гумилевской теории: первое представлено как чисто биохимическое явление, тогда как второе является духовным феноменом).

В раннесредневековой истории таджиков центром кристаллизации культуругенеза служил *глоттогенез* – формирование языка *порси-и дари* (кратко: *порси* или *дари*). В этом

можно усмотреть историческую особенность, которая в наибольшей степени характеризует становление таджикского народа как *культуроспецифичного этноса*.

Именно язык дари или порси-и дари, ставший впоследствии известным под арабизированным именем «*фарси*» и обозначенный в классическом иранском языкознании как *новоперсидский*, послужил гравитирующим центром таджикогонии. Это он объединил в одно историческое целое почти всех ираноязычных народов, живущих в долинах и предгорьях Варазруда и Хорасана: согдийцев, бактрийцев, ферганцев, часть хорезмийцев и других ираноязычных народов, которые до этого имели свои собственные языки, культурные и политические традиции.

Иными словами, именно культурогенез заложил фундамент этногенеза таджиков, который, судя по всему, был процессом *полицентрическим*, то есть представлял собой цепь более или менее *одновременных* антропологических всплесков в ряде точек социального пространства-времени Большого Хорасана.

Эвристическим стимулом для формулирования этого обобщенного научного заключения послужило одно важное историософское замечание Гумбольдта об особой социокультурной роли языка как *креативного* начала. Он представлял нацию (народ) в качестве “*духовной формы человечества, имеющей языковую определенность*”. Хотя в формировании нации (народа) участвуют и другие факторы, отмечал он, но специфика данной формы выражается главным образом в языке. Язык же, по Гумбольдту, -- “*не мертвый продукт (Erzeugtes), а созидающий процесс (Erzeugung)*” [5].

Здесь не лишне добавить следующий философский комментарий упомянутого выше Хайдеггера: “*Гумбольдт определяет существо языка как “энегию”, понимая, однако, последнюю совсем не по гречески, а смысле монадологии Лейбница и как деятельность субъекта. Гумбольдтовский путь к языку берет курс на человека, ведет через язык и квозь него к иному: к вскрытию и изображению духовного развития человеческого рода*” [6].

Исходя именно из этого широкого понимания

языковой деятельности, Гумбольдт постулировал существование необходимой корреляции между создательным духом народа и его языком: *“Язык и духовная сила народа равняются не отдельно друг от друга и не последовательно один за другим, а составляют исключительно и нераздельно одно и то же действие интеллектуальной способности”*. И далее: *«Хотя мы и разграничиваем интеллектуальную деятельность (Intellectualitat) и язык, в действительности такого разделения не существует»* [7].

В данном широком культурологическом контексте таджики, подобно некоторым другим индоевропейским народам (русским, немцам), являются как *«нация языка»* (известная классификация Фихте, выросшая, судя по всему, на почве историософии Гумбольдта).

Проблему соотношения языка и этнокультурного самосознания основательно запутали постмодернисты, в особенности, этнологи конструктивистской окраски. Однако историки и культурологи, досконально знающие реальную историю, не могли не заметить созидательную функцию языка в исторических процессах. Так, известный американский ориенталист Ричард Фрай, завершая свои размышления об исторических судьбах ираноязычной ветви арийских народов, особо отметил двоякую конструктивную роль языка: (1) как *«наиболее адекватный критерий для определения самосознания (identity) народа»* и (2) как *«более важного»* средства *«для поддержания преэминентности культуры по сравнению с религией или социальной организацией»* [8].

Правда, Ричард Фрай как “правоверный” ирановед, избегал употребления терминов, которые в принципе не нравятся его иранским коллегам. Речь идет прежде всего о замене традиционного термина *“персидская литература”* наименованием *“Персидско-таджикская литература”*, предложенным в свое время Садриддином Айни и поддержанный позднее Евгением Бертельсом, Иосифом Брагинским и другими ведущими российскими востоковедами, но не принятым в Иране, а также отвергнутым академическими кругами в Узбекистане и Азербайджане.

## II

В контексте сказанного о ведущей роли культурогенеза, движущей силой которого был *глоттогенез*, проблема происхождения языка порси-дари-таджикского приобретает принципиальное значение.

В традиционной академической теории возникновения и распространения “персидского языка” бросается в глаза отрыв глоттогенеза (шире – культурогенеза) от этногенеза; они разведены не только во времени, но и в пространстве: формирование этого языка, как это явствует уже из его названия и классификации иранских языков (его относят к числу *западноиранских*), произошло за *географическими пределами региона*, где имел место этногенез таджиков, и позднее как готовая система социальной коммуникации был наложен на культуру уже сложившихся местных этносов (согдийцев, бактрийцев и других, так сказать, периферийных туранских аборигенов).

Согласно рассматриваемой теории, классический язык, который первоначально назывался *дари* или *порси-и дари*, а в советском Таджикистане был официально обозначен как “*таджикский язык*”, является прямым продолжением среднеперсидского языка или сасанидского пехлеви, который, однако, сформировался вне исторического пространства обитания таджиков (Варазруд, Хорасан и Систон). Попал же “персидский язык” в наши края во времена военной экспансии Сасанидов (сначала в Балх и Мерв, а оттуда в Бухару, но уже в эпоху арабского нашествия).

Что до путей и средств распространения персидского языка с Юго-Западного Ирана на северо-восток, то движущей силой этой культурной экспансии считается арабское нашествие (VII в.), а в качестве же своего рода передаточных механизмов указывается на так называемые *мавали* – освобожденные рабы иранского происхождения, включенные захватчиками в свою действующую армию [9].

Для согласования исторического факта присутствия языка фарси в Варазруде и Хорасане задолго до прихода

арабов и их культурных слуг *мавали*, И. М. Оранским была выдвинута гипотеза *ad hoc* о том, что персидский язык проник на Хорасан и Варазруд несколькими столетиям раньше посредством манихейства. При этом, имплицитно допуская, что манихеи прибыли из Ирана, эксплицитно говорилось о том, что в манихейских общинах Средней Азии, как и в манихейских общинах Восточного Туркестана, пользовались новоперсидским языком.

В данном случае, однако, не избежать возникновения следующего фундаментального логико-исторического соображения: если необходимыми и достаточными условиями распространения и закрепления в новых местах персидского языка послужили только военно-политические, экономические и религиозные факторы, в таком случае в Туране, как и Иране, в первую очередь укоренился бы арабский язык, как это было в других местах (Египте, Сирии, Ираке и т. д.). Дело в том, что (1) арабский язык был освящен как язык Корана и Сунны и в этом статусе (2) внедрялся насильно, а для его дальнейшего закрепления на чужой почве Халифат создавал режим наибольшего благоприятствования.

Излагаемая академическая теория происхождения таджикского языка вошла также в первое издание (1972) фундаментальной монографии академика Бободжана Гафурова. Однако во втором издании книги ее лингвистическая часть книги была исправлена. (К сожалению, в таджикском варианте книги по небрежности ее ответственного редактора старый параграф об истории таджикского языка не был заменен новым, исправленным текстом; обе версии были опубликованы рядом!)

Важно добавить: редактура осуществлена Б. А. Литвинским, но по воле самого автора. Смею думать, не без учета моей критики, выраженной не только на страницах двух научных рецензий, но и во время личной встречи с Бободжон Гафуровичем весной 1974 года. Во всяком случае, в новой редакции монографии «*Таджики*» четко сказано: «*Таджикский язык (порси-и дари) исторически сформировался и вышел на широкую арену политической и культурной жизни*

в Хорасане, Сихистане и Мавераннахре, где сложились первые независимые от халифата государственные образования но-иранских народностей. Именно здесь местная феодальная знать и поддерживающие ее круги стали выдвигать свой родной язык (порси-и дари) в качестве государственного литературного языка» [10].

Традиционная теория происхождения таджикского языка, приобретшая парадигматический статус, на всем протяжении своего существования вызывала ряд принципиальных вопросов – фактических и логических, которые затрагивали основы таджикского культурогенеза в целом.

1. Почему литературный язык фарси не сложился там же, где родился персидский язык в «живой разговорной форме»? [11] Чем объяснить тот факт, что язык возник в одном регионе, а художественная литература на этом же языке сложилась на другом? Ведь речь идет не о научной литературе (скажем, на пришло-арабском языке), а художественной литературе, тем более поэтической, для которой требуется художественно развитый язык, подготовленная читательская аудитория среда и соответствующее культурное окружение! Более того, как заметил известный иранский поэт и культуролог Маликушшуара Бахар, в то самое время (десятое столетие), когда в Варазруде и Хорасане процветали дариязычные поэзия и наука, «на западе и юге Иране на этом языке не был сочинен ни один бейт поэзии и не написана ни одна книга» [12].

2. Как мог чужой язык, лишившись своей родной духовной питательной почвы, достичь литературно-художественной зрелости вдалеке от своей исторической родины – в Варазруде и Хорасане? (Правда, есть пример расцвета литературы на чужом языке в Индии XVI-XIX веков. Но, во-первых, таджикский язык уже имел в Индии свою историческую базу со времени Султана Махмуда, совершавшего военно-политические набеги еще в XI веке. Во-вторых, эмиграция таджиков, спасавшихся от регулярных вторжений и ограблений кочевников, началась именно тогда, в XI веке.)

3. Если бы порси-дари был прямым продолжением среднеперсидского языка (общепринятый термин «новопер-

*сидский язык»* - логическое порождение этой концепции), то он был бы насыщен лексикой пехлеви (аргумент Айни). На самом же деле количественный уровень присутствия оной не достигает даже уровня заимствованных арабских слов!

4. Почему вначале только восточные говоры персидского языка назывались *фарси*, тогда как его западные диалекты – казалось бы, прямые потомки настоящего порси! – обозначались как *аджами* (буквально: «чужой»). «Чужой» по отношению к чему? Не представлялись ли чужими языки *пехлеви* и *табари*, которые были в то время распространены на Юго-Западном Иране? Не вправе ли мы рассматривать данный историко-лингвистический факт как косвенное указание на то, что реальное направление исторического движения языка было *иным* (с севера на юг, а не наоборот)?

5. Впрочем, есть и прямое указание, на которое впервые обратил внимание Садриддин Айни: во время путешествия Насыра Хусрава в Иран к нему обратился местный поэт Катран. Он как носитель диалектов «*аджами*» и просил гостя разъяснить ему несколько незнакомых и непонятных слов и выражений из диванов поэтов-носителей диалектов «*фарси*», прежде всего самаркандца Дакики.

6. Чем объяснить следующий историко-лексикографический факт, доказанный Айни: язык эпоса Фирдоуси «*Шахнаме*» более близок современному таджикскому, чем современному персидскому; в эпосе употреблены слова и выражения, которые сохранились и поныне в разговорной речи таджиков, но не встречаются даже в литературном языке современных иранцев?

Обратим внимание еще на два спорных положения ортодоксальной теории происхождения таджикского языка.

**Первое:** «Сохранившиеся хадисы... свидетельствуют о том, что язык фарси был в ту эпоху, как, впрочем, и позднее, одним из важных орудий мусульманской пропаганды. Со слов Наршахи (X в.) известно, что в построенной в 713 г. Бухарской мечети Коран читался на языке фарси. Известно, что один из мусульманских миссионеров отказывался (в 728 г.) от

*пропаганды ислама в Самарканде на том основании, что он не искусен в фарси» [13].*

Но о чем фактически свидетельствуют эти данные исторических источников? Прежде всего, о том, что *задолго до* прихода в Бухару и Самарканд арабских завоевателей вместе со своими религиозными слугами из Ирана (*мавали*), местные жители этих городов уже говорили на фарси!

**Второе:** *«И в распространении ислама, и в распространении языка фарси большую роль играли, естественно, экономические мотивы. Принятие ислама освобождало новообращенных от уплаты некоторых специальных налогов, усилившиеся политические и культурно-экономические связи Мавераннахра с Хорасаном и другими областями Ирана, побуждали торговоремесленное население согдийских городов к овладению языком фарси» [14].*

Нельзя не удивляться тому, что в этом утверждении на одном уровне и в равной мере рассматриваются две совершенно разные вещи – *«распространение ислама»* и *«распространение языка фарси»*. Возникает немаловажный вопрос: *почему* в других странах, ранее завоеванных арабами, распространению ислама сопутствовало распространение освященного в исламе арабского языка, а вот для Варазруда и Хорасана было сделано историческое исключение: в качестве орудия религиозной пропаганды вместо языка Корана и Сунны был выбран чужой язык – между прочим, чужой, как для субъекта той пропаганды, так и для ее объекта! (По версии обсуждаемой здесь академической теории происхождения таджикского языка, первоначально фарси был чужд не только арабам, но и таджикам. (Ведь фактически таджики приобщались к языку фарси, наряду с арабским, – правда, в отличие от случаев насильственного навязывания языка победителей побежденным, в распространении иранского лингвистического мигранта обошлось без принуждения, за исключением разве «экономического стимулирования» туземцев!)

Короче, если бы язык фарси не имел культурно-исторической базы в самом Варазруде, а в закреплении его на чужой стороне решающую роль сыграли религиозные, экономические и политические факторы, то в этом регионе укор-



нился бы скорее всего арабский язык как язык Священного Корана и государственного ислама, для распространения которого обеспечивался режим наибольшего благоприятствования всей мощью становящегося арабского Халифата!

Эти и другие немаловажные факты и логические выводы побудили ряд историков культуры в разное время искать *альтернативное* решение проблемы. Сначала иранские исследователи (Малик-уш-шуара Бехар, Мухит-и Табатабаи, Саид-и Нафиси), затем таджикские (Садриддин Айни, Абдулгани Мирзоев и Муллоджан Фазылов), а далее и российские (особенно Е. Э. Бертельс) пришли к выводу, что истоки новоперсидского языка следует искать в самом Варазруде и Хорасане.

Примечательно, что ни в одном доступном историческом источнике нет хотя бы намек на “пришлый” характер языка порси-дари. Так, в известном словаре персидского языка, принадлежащем Асади-и Туси (1065 год), четко сказано о том, что “*Персидский язык (лугат-и фурс) является языком жителей Балха, Мавераннахра и Хорасана*”. (И никакого указания на его “иностранное” происхождение!) Ценность этого высказывания состоит в том что оно принадлежит не какому-нибудь постороннему наблюдателю или путешественнику, а поэту и лексикографу, хорошо знавшему язык и культуру своего народа!

Этот историко-лингвистический факт в сочетании с другой исторической истиной, свидетельствующей о художественной зрелости фарси как литературного языка X века может навести на мысль о том, язык фарси как минимум был современником местных языков-аборигенов -- согдийского и бактрийского и как таковой существовал *наряду с ними*.

Вспомним давнее высказывание А. Ю. Якубовского, резонно заметившего, что поэтическое богатство языка Рудаки и его современников подразумевает наличие «*долгой местной языковой традиции*» [15]. Носителем этой «местной языковой традиции» был не бактрийский язык, как полагал Якубовский, а скорее сам фарси.

В 1986 году во время международного симпозиума, посвященного Хафизу, мне удалось переговорить по этому вопросу с М. Табатабаи. Выделив в среднеперсидском (пехлеви) два диалекта: *сасанидский* и *аршакидский*, он рассматривал фарси *единокровным* сыном не сасанидского, а *аршакидского пехлеви*. И именно аршакидский пехлеви двинулся с востока на запад – из Балха в Тайсафун, ибо, как констатирует Маликушуара Бахар, тогда во дворе Сасанидов большое влияние приобрели хорасанцы [16].

В этом теоретическом контексте значение обнаруженного Айни историко-лингвистического факта не ограничивается пределами *лексикографии* или *диалектологии*; он имеет более широкий *культурологический* смысл. В истории поэтической культуры Аджамы *хорасанский диалект фарси*, ставший известным как *дарийский стиль* (по характеристике последователя этого поэтического стиля Хафиза, «*тарз-и сухан гуфтани дари*»), сыграл такую же креативно-значимую роль, какую сыграл *аттический диалект* в истории становления греческой прозы [17].

Оставляя этот специфический лингвистический вопрос специалистам, обратимся к *методологической* ситуации, возникшей к настоящему времени в иранистике. Прежде всего, заметим, что культурно-историческое наследие таджиков нынче зажато внутри идеологического «*Бермудского треугольника*», образованного тремя «заинтересованными сторонами»: *велико-узбекским шовинизмом*, *паиштунским этнонационализмом* и *российским неоориентализмом* конструктивистского толка.

Сказанное, однако, не исчерпывает сложившееся положение вещей. К нашему удивлению и даже стыду, *культурный национализм* в его субцивилизационной форме встречается и среди персоязычных народов. Иным нашим собратям горделиво хочется быть *единственными* обладателями нашего *общего* культурного наследия. Отсюда известная с давних пор (опять-таки с незапамятных времен противостояния Ирана и Турана!) тенденция представлять древних и ранне-средневековых обитателей Ирана в его современных геогра-

фических границах *аккумуляторами* Западной, Центральной и Южной Азии; оказывается, и наш общий язык, и большая литература, и высокое искусство, да и оригинальная исламская философия, и еще многое другое, пришли в наши края *оттуда*, чуть ли не с провинции Фарс, обитатели которой оказываются единственными аккумуляторами и носителями пассионарной энергии наших общих предков – арийцев! Хотя в незапамятные времена, если придерживаться концептуальной схемы Гумилева, пассионарный толчок охватил собой всю ойкумену западного арийства!..

Именно это предубеждение, которое следовало бы специфицировать как *иранский культурный фундаментализм*, образует мировоззренческо-ценностную установку «*Ассоциации по изучению персоязычных обществ*», которое организовано в 1996 году в США по инициативе группы ориенталистов иранского происхождения. В английском оригинале названия ассоциации понятие «*персоязычное общество*» заменено на «*Persianate society*» (персианизированное общество), а это последнее толкуется широко, а именно: понимается как общество, которое находится или находилось «*под сильным влиянием персидского языка, культуры, литературы, искусства...*» Согласно этому определению, Таджикистан оказывается одним из *персианизированных* (а не *персоязычных*) стран, наряду с Турцией и Пакистаном!) [18]

### III

Методологическая специфика социогуманитарного знания состоит в том, что во времена, когда отсутствуют достоверные фактические данные, в ней резко возрастает роль идеологических, политических и психокультурных *установок*. На адекватно-историческое решение вопроса о происхождении и характере «хорасанского Возрождения», помимо такого рода *вненаучных* установок исследователей, определенную, как правило, негативную роль играют также влиятельные в свое время научно-исторические концепции. Речь идет, в особенности, о тех научных теориях, которые не были подтверждены или не обоснованы в ходе дальнейшего раз-

вития науки, но сохранили свой парадигматический статус в силу отсутствия столь же влиятельных научных альтернатив.

Одной из таких парадигм старого и нового востоковедения является теория *исторической отсталости* домусульманского «Восточного Ирана» (в особенности, Варазруда, как застывшей во времени окраины Аджамы) от «Юго-Западного Ирана», а потому не имеющего самостоятельного культурно-исторического значения. Эта ориенталистская по существу теория, превратившаяся со временем в научную догму, своими архетипическими истоками восходит к мифологическому времени конфронтации оседлого Ирана и кочевого Турана [19]. (Далее вместо общепринятых терминов «*Восточный Иран*» и «*Западный Иран*» мы будем употреблять соответственно «*Туран*» и «*Иран*».) На существование такой теории обратил внимание еще В. В. Бартольд [20]. Ему самому во времена написания и защиты диссертации «*Туркестан в эпоху монгольского нашествия*» приходилось доказывать необходимость изучения культуры народов Средней Азии с тем, чтобы объективно-научно определить место и роль данного региона во всемирной истории [21].

О степени влияния теории “исторической отсталости” Турана от Ирана, фактическую основу которой заложили греческие историки времен Александра Македонского, можно судить по тому, что она оставила определенный след и на историческом мышлении академика Бартольда. Этому есть ряд доказательств.

(1) В одном из исследовательских планов ученого обращает на себя внимание следующая схема культурной истории человечества: «*Начало культуры на Ефрате, распространение культуры оттуда в Персию, из Персии в Туркестан (Среднюю Азию)*».

(2) Бартольд разделял традиционную теорию о миграции новоперсидского языка из Юго-Западного Ирана на северо-восток – Хорасан и Варазруд. Более того, он утверждал, что новоперсидский язык-мигрант распространил на северо-востоке Аджамы социокультурный опыт наших юго-западных собратьев.

(3) У Бартольда были также общеисторические доводы в пользу отстаиваемой им точки зрения. Он считал, что *«государственная жизнь получила развитие только у самих западных иранских народностей, мидян и персов, под влиянием их более культурных западных соседей»* [22]. В Туране же *«носителями новых начал, по-видимому, были в значительной степени переселенцы из Персии»*, а *«среднеазиатскими иранцы»* только усвоили традиции персидской государственности *«в месте с персидским языком»* [23].

Конечно же, научным языком Бартольда, говорило его время. Как однажды заметил сам российский академик, в истории ориенталистики скудность надежных источниковедческих данных часто компенсировалась далеко идущими экстраполяциями и широкими, размашистыми обобщениями, основанным на *ad hoc*-допущениях. Правда, в распоряжении В. В. Бартольда были также сообщения историков времен Александра Македонского, которые культуру «Запада» считали более развитой по сравнению с культурой «Востока». (Судя по всему, речь шла об уровне развития искусства в Туране и Иране. Но каков критерий развития художественного творчества? И даже если существует некий универсальный критерий оценки, правомерно ли по нему судить о всей культуре в целом?)

Яркий отпечаток теории культурного приоритета Ирана над Тураном виден и на ранней работе Е. Э. Бертельса *«Персидская поэзия в Бухаре X века»* [24]: создается впечатление, что в ней речь идет о какой-то **пришлой** поэзии, написанной на **чужом** для бухарцев языке. Однако читатель вправе задаться вопросами: кто же читал в государстве Саманидов эту самую литературу на *«трансграничном»* персидском языке? Имела ли «персидская поэзия» массовую базу в его столице, далекой от Фарса Бухаре? [25]

Дух персидского языка как трансграничного аккультурантора витал и над послевоенной работой Е. Э. Бертельса *«Литература на персидском языке в Средней Азии»*. Автор писал: (после XVI века) *«персидский язык уже не может играть активной роли среди народов Средней Азии* (таджики, конечно, не в счет! -

А. Т.). *Национальные языки уже сложились, окрепли и достигли огромных успехов. Таджикский народ создает художественные произведения на том же языке, на каком говорит. Никакое движение назад, классическому языку невозможно, ибо оно оторвало бы литературное произведение от массового читателя, следовательно, привело бы к созданию произведения, никому не нужного и обреченного на бесславную гибель» [26].*

Это замечание маститого ираниста я склонен рассмотреть не как фактологическую констатацию ситуативного характера, а как определенную историко-литературоведческую концепцию, построенную по аналогии с европейской схемой формирования национальных языков в их отношении к языку латинскому. Оказывается, *«сходство процессов затемнено только тем, что персидский язык XVII-XVIII вв. (точнее: XVI-XVII вв. – А. Т.) меньше отличается от языка классического периода, чем, скажем, язык итальянский от латыни» [27].* В действительности же данный исторический факт, якобы «затемняющий» сходство соответствующих лингвистических процессов в Западной Европе и Центральной Азии, как раз освещает существенную разницу между ними.

Культурно-историческую роль персидского языка в Центральной Азии нельзя сравнить с аналогичной ролью латинского в Европе. Представляя персидский язык в Средней Азии XVI-XVII вв. как нечто «пришрое» и «постороннее», не следовало бы забывать, что он имел в крае своего живого носителя, а, стало быть, не выступал в роли праязыка по отношению к другим языкам (тюркским), хотя и влиял в значительной степени на формирование их специальной лексики. Поэтому роль таджикского языка в Центральной Азии не укладывается в прокрустово ложе теоретической схемы, адекватно воспроизводящей историческую роль латинского языка в Европе.

О том, что родной язык таджиков «мешал» довести до логической полноты концептуальные схемы представителей ориентализма (в эдвардсаидовском смысле этого культурологического термина), можно судить по следующим словам Бертельса, замыкающим его историко-лингвистическую

аналогию: «Дело еще осложняется формированием таджикской литературы». А необходимая оговорка гласит: «Отсюда, конечно, не следует вывод, что таджикский народ до XVI в. литературы не имел. Он имел ее с глубочайшей древности, но, как это обычно наблюдается в средние века, не всегда литературный язык совпадал с разговорным языком масс» [28].

Спрашивается, о какой собственно литературе идет речь, о литературе *какого* именно исторического периода (ведь так называемые «средние века» по европейской хронологии продолжались целое тысячелетие!), а главное, на *каком* именно языке? Согдийском, бактрийском, парфянском или же арабском (арабское инобытие таджикской литературы, как известно, относится к VII-VIII вв.)? Далее, что это за литературоведческий критерий «истинности» – *совпадение* литературного и разговорного языков? А ведь в истории культурно развитых языков они всегда не совпадали! Разве язык Шекспира -- язык английской улицы его времени? А какова степень совпадения литературного языка Шекспира с современным английским языком (тем более в его американской «национальной» форме) в лексическом, семантическом и нормативно-грамматическом отношениях?

Стремление же втиснуть развитие таджикского литературного языка с тысячелетней культурной традицией в идеологически узкие рамки «единой теории», охватывающей также типологически разную историю формирования литературных языков у младописьменных народов в советское время может порождать разве теории-химеры.

Речь идет вот о чем. Идеологизированная политкорректность по-советски требовала проецировать коммунистический принцип равенства наций и на историю: скажем, если язык того или иного народа, жившего в близком или даже дальнем соседстве с таджиками, не достиг уровня развития литературного языка последних, то национал-патриоты или нанятые ими на стороне научные адвокаты причину этой лингвистической «отсталости» искали не в особенностях культурно-исторического развития данного этноса, а *вовне*,

причем нередко в факторах, имеющих к интересующему их явлению самое отдаленное отношение...

К сказанному надо добавить одно немаловажное замечание более общего характера. Методологическая специфика социогуманитарного знания состоит в том, что в них заметную роль (конструктивную или деструктивную в зависимости от личности исследователя и характера полученного им социального заказа) играют идеологические, политические и психокультурные *установки*; а эти последние активизируются особенно в условиях отсутствия достоверной эмпирической информации.

К счастью, за последние семь десятков лет востоковедение (особенно археология, получившая совершенно новые результаты при раскопках в Центральном Таджикистане, Северном Афганистане и в Южной Туркмении) опровергло свою прежнюю научную парадигму об исторической “отсталости” раннесредневекового Турана от Ирана.

Да и до новейших археологических раскопок специалисты по древнейшим культурам Средней Азии хорошо знали о существовании высокоразвитой цивилизации в Согде, Бактрии и Хорезме. Скажем, о какой собственно социально-экономической отсталости Согда может идти речь, если эта страна была одной из узловых точек Великого Шелкового Пути! А теперь в свете сенсационного открытия цивилизаций Саразма и Маргуш (Мерв) -- ровесниц древнейших очагов культуры (египетского, месопотамского и греческого), теряют научный смысл прежние разговоры о культурно-исторической отсталости Турана.

К тому же в свете продолжающейся *историоизации* ранее мифологизированных династий Киянидов вырисовываются контуры древнейших (доахеменидских) государственных образований в Туране (и Иране) [29], что ставит под научное сомнение уже упомянутый научный тезис В. В. Бартольда о том, что *«государственная жизнь получила развитие только у самих западных иранских народностей»*. Российский академик также заметил, что политическое развитие мидян и персов произошло под влиянием их более культурных западных



соседей. У туранцев таких культурных соседей вроде бы не было. Так что и в данном случае истоки социоисторического развития не следовало бы искать *вовне*.

У рассматриваемого вопроса есть еще более общий аспект, заслуживающий теоретического осмысления. Даже если признать концепцию исторической «отсталости» Варазруда и Хорасана, то этот факт сам по себе не исключает возможность культурного подъема отсталого региона. На большом историческом материале можно доказать, что неблагоприятные географические, экологические, политические или идеологические факторы могут только тормозить или на время прервать *культуротворящий* процесс, но они не в состоянии подавлять креативные силы человека и тем более народа в целом, равно как и благоприятные условия сами по себе не обеспечивают или не гарантируют расцвет культуры.

#### IV

В зеркале традиционного *дифференцированного* подхода к анализу исторических составляющих таджикогонии, являющейся, как уже указывалось, *интегральным* историческим процессом, его цементирующее ядро - культурогенез - предстало как *историческая загадка десятого столетия христианского летоисчисления*: таджики явились в мир, словно легендарная Афродита из морской пены во всеоружии атрибутов исторически зрелого этноса. Ведь в качестве исторической аттестации они предъявили миру свою письменно оформленную генеалогическую эпопею и оваянную славой древней политической традиции государственность, изысканный литературный язык и выраженную в нем художественную литературу высшей эстетической пробы, логически утонченную философию и теоретически развитую науку, которые оставили неизгладимый след в мировой интеллектуальной истории.

С глобально-исторической точки зрения цепь взаимосвязанных событий, которые произошли одно за другим на исторической сцене Средней Азии в течение IX-XI вв., по аналогии с Большим Взрывом, имевшим место в физическом

пространстве-времени сингулярной Вселенной, космогонический феномен, происходивший в социальном пространстве-времени, я бы назвал *Большим Культурным Взрывом* (cultural Big Bang), ибо речь идет об аналогичном грандиозном явлении, которое тоже породило целую Вселенную, в данном случае, - *духовную*.

В персоязычную культурологию давно вошла историческая метафора «*два столетия молчания*». Она символизирует слабозучное время (VII-VIII века), предшествовавшее громогласному выходу Саманидов на историческую арену. Применительно к собственно таджикской истории я бы ретроспективно расширил хронологию исторического молчания еще на два века (V-VI вв.), а весь четырехсотлетний период (V-VIII вв.) обозначил бы как эпоху *таджикогенеза*, состоящего из двуединого процесса - *этно*= и *культурогенеза*. Но этот естественноисторический процесс уже нельзя считать «молчанием»; этнокультурогенетический процесс -- движение поистине тектонического порядка.

В свете теории, исходящей из представления о Хорасане как наиболее отсталой провинции тогдашнего Ирана, феномен цивилизационного половодья в Варазруде и Хорасане IX-XI вв. выглядит полнейшей исторической загадкой! Другое дело, если следуя за парадигмой этой теории националистической окраски, таджиков считать «потерянной коленей» западного арийства или даже исчезнувшим в исторических просторах Центральной Азии «хвостом» его «единственного» наследника - Ирана в его современном, географически ограниченном смысле!

С развиваемой здесь историологической точки зрения важно подчеркнуть, что культурный Взрыв в Варазруде IX-XI столетий произошел не на пустом месте, наподобие взрыва атомной бомбы в Лос-Аламосской пустыне. В крае для такого творческого взлета была соответствующая *историческая* предпосылка.

Все дело, однако, в характеристике той культурно-исторической почвы, которая породила оригинальный культурогенез поистине всемирно-исторического масштаба и

значения; в его зарождение и расцвет решающий вклад внесли не расовый или биологический фактор, а тем паче не какое-нибудь таинственное астрофизическое излучение.

В мировоззренческом основании развиваемой здесь интерпретации происхождения Большого Культурного Взрыва в Аджаме IX-XI столетий, в качестве общеметодологической установки лежит историсофское убеждение, которое можно сформулировать на авиценновском образном языке: *«Хотя Солнце является причиной созревания плодов, у них самих должна быть еще естественная способность, содействующая этому»*. В этом контексте вопрос с плоскости *географии и биологии* необходимо поднять на уровень исторической *культурологии*.

С этой общей точки зрения подлинным креативным фактором культурогенеза эпохи таджикского Восхождения (IX-XI столетия) явилось вовсе не **физическое** воздействие (смешение кровей); его движущей силой выступал **диалог культур**, способствующий их **духовному взаимообогащению**. В самом деле, если движущей силой культурного взлета в Большом Хорасане было смешение кровей, то уместно задаться вопросом: разве на Юго-Западном Иране было меньше кровосмешений? А ведь если хорасанцы смешались с кочевыми» тюрками, то иранцы смешались с арабскими бедуинами, не говоря уже об их более ранних по времени физических контактах с египтянами, вавилонянами и греками!

С развиваемой здесь точки зрения взрывоподобный культурогенез в Аджаме имел не только соответствующее культурное и политическое окружение, но богатую **духовно-историческую предпочву**.

Усилиями историков Афганистана в науку вошла «страна Ариана» как исконно историческая родина таджиков. Теперь вслед за И. В. Пьянковым надо углубиться в это далекое прошлое и именно там искать истоки и корни таджикогонии. Ведь, по словам известного таджикистанско-русского историка, *«народ Арианы обладал целым рядом специфических черт духовной культуры, объединявших его в нечто целое и отличавших его от соседей. У него был свой ва-*

риант общеиндоиранской этногенетической легенды, что очень важно, так как представления народа о своем происхождении являются существенным элементом этнического самосознания... Очень специфичными являются такие черты его культуры, имеющие большие этноразличительное значение, как погребальные и брачные обычаи. Отличался он от соседей и своим антропологическим обликом... Словом, населению Арианы были присущи все признаки, необходимые для того, чтобы считать его отдельным народом» [30].

Еще одно, не менее важное научное заключение того же И. В. Пьянкова: «Именно в авестийских арьях, как кажется, и нужно видеть при всех оговорках, ближайших предков таджикского народа. Деятельный анализ обнаружил бы, конечно, и массу других нитей, кроме территориального совпадения, связывающих эти два этноса. Отметим только одно обстоятельство, относящееся к области этнического самосознания: исторический эпос, запечатленный в великой поэме Фирдоуси, существовал в древнейших своих формах уже у авестийских арьев, в среде которых он и зародился» [31].

На очереди – продолжение исторических изысканий Артура Кристенсена, Уолтера Хеннинга, Ивана Дяконова, Игоря Пьянкова и Юсуфа Якубова, а именно конкретнаучное освоение исторического пространства не только Киянидов, но и, что важно в контексте затронутых в данном тексте вопросов, Аршакидов...

## V

В общей цепи исторических новообразований рассматриваемого периода рождение саманидского царства явилось центральным и важнейшим звеном, ибо оно ознаменовало собой окончательное формирование таджикского народа на исторической территории, включающей в себя города Балх-Мерв-Самарканд-Бухара-Фергана-Худжанд-Герат-Нишапур и другие.

В общем контексте нашего постулата об изначальном единстве этногенетического, культурогенетического и политогенетического измерений таджикогенеза рождение Саманидского царства должно рассматриваться как важнейшее звено. Правда, Саманиды не были *первой* и *единственной* во-

сточно-иранской династией; до них были *Тохириды* (821-873). После них - *Гуриды* (1000-1215). Да и поднявшиеся на политических руинах саманидского государства *Газневиды* (995-1186) едва ли могут быть отнесены к собственно тюркским династиям.

Между прочим, культурно-ассимилированные тюркские правители не хуже, а местами и лучше, выступали в исторической роли защитника и распространителя языка фарси и ирано-таджикской цивилизации. По иронии исторической судьбы именно династия *Газневидов*, третированная в нашей историографии как могильщик государства Саманидов, а не таджикская династия *Гуридов*, сохранила и развила дальше саманидские традиции, - причем, что очень важно подчеркнуть, не только политические и административно-управленческие, но и *культурно-цивилизационные* [32].

В литературе, однако, эти научные факты получают далеко не однозначную интерпретацию. Так, в постсоветское время вновь возник спор по поводу исторической атрибуции Саманидов. Главный вопрос, который стал предметом дискуссии (зачастую научно несостоятельной), можно сводить к следующему: вправе ли историческая наука рассматривать Саманидское царство специфическим феноменом собственно *таджикского* исторического бытия? Для *положительного* ответа на этот вопрос у современной науки имеются солидные фактические основания. Однако их правильной, т. е. научно-адекватной, интерпретации мешают такие *внеаучные* факторы, как *идеологизация* и *политизация*, выступающих на когнитивной арене в роли *интенциональных установок* исследования. Влияние этих мировоззренческо-ценностных факторов на ход и результат интерпретации научных фактов особенно велико в истории. А идеологические и политические установки могут иметь в равной мере как *конструктивную*, так и *деструктивную* направленность.

Начнем с анализа фактов. Историческое возвышение местной политической элиты (Саманидов) произошло на земле, где с незапамятных времен жили предки таджиков. Более того, как и в предшествующие века, подавляющее большинство населения края составляли ираноязычные народы.

Что касается иноязычных племен, то в Средней Азии того времени, как отмечал крупнейший знаток истории края академик В. В. Бартольд, *политические границы* в основном совпадали с *этнокультурным* и (между таджиками и тюрками), *экономическими* (между земледельческими оазисами и скотоводческо-кочевой степью) и *религиозными* (между мусульманами и язычниками). Поэтому *мы вправе связывать с историческим восхождением Саманидов становление нашей (собственно таджикской) политической, интеллектуальной, культурной и религиозной традиций.*

Любопытно также сопоставить саманидское государство с постарабскими иранскими государствами в плане этнокультурного пробуждения. После арабского завоевания Аджаму потребовалось целых двухсот лет, чтобы прийти в себя, и то не везде – только на его восточной части. В постарабское время на окраинах уже разваливающегося Халифата стараниями ираноязычных народов образовались два относительно независимые крупные государства – Буидское (Ол-и Буя) и Саманидское (Ол-и Сомон). Первое царство, находящееся на западной стороне общеиранской ойкумены, как мне рассказывал в Париже крупный знаток той эпохи Али-и Мазохири, во всем подражало арабам; государственным языком оставался арабский, штатными одописцами (маддах) двора были арабские поэты, а двумя ведущими министрами (вазирами) были мастера традиционного *адаба* (арабского) Сахиб ибн Аббод и ибн Амид.

Другое дело – государство Саманидов, расположенное на восточной стороне, в Варазруде и Хорасане. Образование этого государства явилось политическим венцом *двуединого процесса этно-культурогенеза*, продолжавшегося урывками в течение предшествующих столетий и знаменующего собой *становление нового народа*. Древнеиранский *фар*, поэтически воспетый Фирдоуси, достался именно таджикам. Их уникальное историческое достижение – Саманидское царство является не просто продолжением местной постарабской политической традиции, олицетворяемой местными государствами тахиридов и саффаринов. Оно включено в контекст

исторической преемственности более широкого плана: саманидское государство фактически приняло историческую эстафету, начатую Ахеменидами и продолженную Сасанидами, и, таким образом, открыло новую страницу в многовековой истории ираноязычных народов.

Более того, если Саманидское царство оценивать по историческим масштабам «*Большого времени*» (Бахтин), то его нельзя рассматривать как простое восстановление или продолжение домусульманской политической традиции ираноязычных народов. В отличие от государства Буидов, рождение государства Саманидов нельзя рассматривать заурядным политическим событием локального масштаба и значения; оно было поистине *всемирно-историческим явлением*. Фактически же на культурно-исторической почве Варазруда и Хорасана выросла оригинальная *ирано-мусульманская субцивилизация*.

## VI

Как изначальное пространственно-временное единство исторических измерений таджикогонии, то есть *коэволюция этнического, языкового и политического* рассматривается как наиболее характерная особенность этого *полицентричного*, но *синтетического* в целом социоисторического процесса.

Однако на уровне событийной истории бросается в глаза реальная *прерывность* линии развития и последующая деформация не только этногенеза, но и культурогенеза

*Прерывность* во времени составляет наиболее характерную особенность таджикогонии во всех ее исторических измерениях. Так, культурогенез, как социоисторический процесс неоднократно менял свое психоисторическое русло из-за внешнего вмешательства – нашествий тюрков-гунов, арабов, тюрков-караханидов, монголов и тюрков-шайбанидов и, наконец, ираноязычных паштун.

Отсюда сфинксовая судьба таджиков: по воле трагической истории центры их духовного возрождения и этнической консолидации мигрировали в историческом пространстве-времени Востока: Бухара-Тус-Нишапур-Газна-Шероз-Самарканд-Герат-Дели и т.д.

Именно благодаря своей высокоразвитой культуре, превратившейся в мощный *экзистенциальный* фактор, таджикам удалось исторически выжить. Но для этого они должны были сполна испить горькую чашу психоисторических травм и страданий. Говорю о той очень высокой *исторической цене*, которую пришлось заплатить им за свое экзистенциальное выживание в условиях почти непрерывных чужеземных завоеваний, грабежей и разрушений насиженных культурно-экологических ниш – плодов многовековых созидательных усилий их предок.

Это и безжалостное *вытеснение части* этноса из его исконной родины (равнины и города) в глухие уголки Центральной Азии (горные долины и ущелья), приведшее к расчленению исторически и антропологически единого тела народа, а далее и к нарастающему со временем психокультурному отчуждению его насильственно разделенных и деэкологизированных частей. Это и продолжавшийся веками (и продолжающийся до сих пор!) процесс *отуречивания* таджиков и вызванный этим ползучий *этноцит*. Это и *потеря* таджикским народом *целых пластов своей исторической памяти*, приведшая к образованию духовных разрывов в общей цепи исторической преемственности поколений и эпох. Это, наконец, *субнациональная раздробленность* таджиков, выражающаяся в появлении у географически обособленных и политически разделенных обитателей гор и дол Центральной и Южной Азии беспрецедентной *фобии по отношению к своим соплеменникам иноместного происхождения*.

И если уж, как говорится, всем смертям назло, мы дожили до XXI столетия, не теряя свою духовную самобытность, значит, существовало нечто большее, чем все эти внешние катаклизмы и внутренние инволюции, - *Нечто*, которое сохранило нашу этническую целостность, то есть обеспечило наше историческое выживание. Попытка выявить и характеризовать это цементирующее *Нечто*, обозначенное как «*культуроспецифичность таджикского этноса*», и составляет предмет настоящего текста.

Тот же Александр Шишов на основе собственных поле-



вых наблюдений пришел к примечательному выводу: «*Несмотря на различные перевороты, робкие таджики все-таки удержали за собой духовное господство*» [33]. В самом деле, в обществе задавало тон таджикское духовенство, в царском дворе безраздельным влиянием пользовалась персидско-таджикская поэзия, в школах и медресе преподавали по-таджикски.

Иные этнографы и путешественники таджиков упрекали в том, что у них не хватало не только силы, но и даже желания сопротивляться чужеземным захватчикам. Да, будучи лишены военно-политической власти, они не имели достаточной физической силы для эффективного сопротивления нашествиям и последующим злодеяниям пришельцев. Но фактически смирение часто сопровождалось отчаянными восстаниями и бунтами. Но сейчас не об этом речь. Важнее сказать, что сопротивление может принимать и чисто *духовную* форму. Имею в виду сопротивление с помощью такого мощного духовного оружия, как *аккультурация*. В этом отношении крупные города были для пришельцев своего рода *культурным плавильным котлом*.

Ко времени наступления на Среднюю Азию новой волны кочевников, консолидировавшихся уже в советское время в узбекский этнос, таджикская культура завершила почти пятисотлетнюю работу по аккультурации ранних по времени пришельцев. Тимуридская династия тюрко-монгольского происхождения фактически превратилась в *таджикскую* династию. Достаточно красноречивой иллюстрацией к сказанному может служить исторический факт, на который впервые обратил внимание Садриддин Айни: по велению Тимура все построенные им монументальные здания в Самарканде украсили мемориальными надписями на таджикском языке...

О степени *таджикизации* потомков Тимура можно судить по следующему историческому факту. Основатели династии Великих Моголов, вышедшие из Ферганы и двинувшиеся через современный Афганистан в Индию, повезли туда, как и ранее Газнавиды, вовсе не свой родной язык, а родной язык таджиков. Более того, они не стремились создавать там очаги собственно тюрко-монгольской культуры, в осо-

бенности «национальную» литературу -- вроде чагатайской литературы, которая возникла ранее в Герате (теперешний Афганистан), а теперь считается *узбекской*.

Наиболее наглядным примером культурного освоения чужеземно-инородного может служить последняя по времени тюрко-монгольская династия в Бухаре. Академик В. В. Бартольд имел все основания констатировать: «*Сами эмиры (мангытские) были более таджиками, чем узбеками; хивинские историки называли даже бухарское войско таджикским, хотя военным элементом и в Бухарском ханстве оставались узбеки*» [34]. Но это, казалось бы, немаловажное обстоятельство, отнюдь не облегчало тяжелейшую историческую участь жертв чужеземных деспотов... (См. дальше)

## VII

Начиная с одиннадцатого столетия) в результате нарастающего военно-политического давления *извне* базовые элементы исторического образования нового этноса (таджиков) оказались под постоянным воздействием внешних факторов, которое привело к значительной деформации процессов культурогенеза:

В реальной, не в меру суровой событийной истории нормы и идеалы традиционной таджикской культуры, будучи подвергнуты деформации под воздействием внешнего фактора, обернулись неожиданной гранью.

*Умеренность* и *толерантность* суть главные архетипы традиционной культуры таджиков. Недаром же именно в таджикской духовно-интеллектуальной среде нравственные идеалы суфизма достигли этическую зрелость. Но в исторической перспективе эти нравственные достоинства сыграли с нами злую шутку. В духовно-концептуальную ткань мировоззренческого кредо мусульманина максима *шукр* вошла в сочетании с исламским архетипом “*сабр*” (терпение), который особое звучание и значение получило именно в суфизме. Со временем же эти моральные добродетели выродились сначала в *социальную пассивность*, а затем и пресловутую *amor fati* (роковой любви к своему жребию)!

Сказанное не следует воспринимать как общую фило-

софскую оценку этики суфизма в целом. В советское время мистическая лирика суфийских мудрецов, выраженная на богатейшем языке иносказаний и смысловых оттенков, была представлена как «*поэзия лачуги*», что само по себе звучало как комплимент. Но проповедуемая суфизмом мораль была изничтожена путем ее редукции к призыву *историческому терпению*, что выглядело в глазах идеологов «революционно-критических преобразований» как призыв к «*социальному конформизму*». В самом деле, в духовно-концептуальную ткань суфийского мировоззрения исламский архетип “*сабр*” (терпение) входит в сочетании с моральной максимой *шукр*, что придает терпению не только особое *нравственное* звучание, но и поистине *онтологическое* значение (оно обеспечивает *устойчивость* всего бытия).

В действительности, однако, был и другой суфизм – *духовно бунтующий*, представленный такими масштабно мыслящими поэтами, как Джалолиддин Руми, Абулкадыр Бедиль, а далее и Мухаммад Икбал. Но приверженцам «*народного ислама*», цементирующее духовное ядро которого составлял обмирщенный *тасаввуф*, философский бунт поэтов-суфиев в лучшем случае был *непонятен*, а в принципе *чужд* как нечто привнесенное. Достаточно сослаться на практикуемое в бухарских поэтических кружках того времени коллективное чтение Бедили («*Бедихони*»), которое в основном свелось к своеобразному схоластическому занятию, в котором анализ поэтической техники преобладал над осмыслением философского содержания суфийской поэзии.

Как бы там ни было, на фоне общей моральной деградации подданных правящей военно-политической власти легко удалось нанятых среди «молчаливого большинства» интеллектуальных слуг и с их помощью превратить подавляющую часть покоренного народа в «*послушное стадо*» в полном соответствии с моральными нормами и идеалами военно-кочевой аристократии: *храбрость* для воинов-завоевателей и *послушание* для покоренных ими людей.

Отсюда созвучие внешнего и внутреннего: деформированный под постоянным давлением внешнего

фактора этнокультурный менталитет пережил породившие его конкретно-исторические условия и со временем превратился в самостоятельную силу, содействующей внешнему воздействию. Негативные элементы этого менталитета, о которых в начале минувшего века с болью в душе писали Мирзосиродж-и Хаким и Садриддин Айни, сохранились до наших дней и свели нас в гражданскую бойню, а нашим сородичам из Афганистана не позволяют объединиться в одно этнополитическое целое [35].

Взаимосвязанные внутренний и внешний факторы сошлись в процессе, который в общеисторическом контексте представляется *позитивным*, но в конкретно-историческом плане тоже обернулся против таджиков. Действительно, стремление исторически осажденных таджиков к *ассимиляции инородного* (эта последняя была для них наиболее эффективным способом исторического выживания) сопровождалось вовлечением в процесс их этнокультурогенеза других народов (осевших арабов и тюрков, а далее - индийцев и афганцев), что зачастую приводило к образованию *метисов*, которые в широком смысле суть обоюдоострый меч: если верить Гумилеву, среди них могут возникать не только гиперактивные в творческом отношении *пассионарии*, но и непомнящие родства *мутанты* (химеры). А эти последние со временем могут порождать воинствующие идеологии разрушения, содержащие большой *антисистемный* потенциал [36].

К слову сказать, Коммунизм в его большевистской форме – тоже из рода идеологических химер. Недаром его представляли большевистские активисты, состоящие из денационализированных людей, т. е. лишенных собственного этнокультурного лица. Очевидно, в этом контексте и следует искать ответ на одну животрепещущую загадку: почему в послеоктябрьский период политически не повезло именно таджикам, - народу, наиболее угнетенному во всей Средней Азии, и, казалось бы, в наибольшей степени нуждающемуся поддержке извне, тем более со стороны российских революционеров, собиравшихся разорвать цепи рабства во всем ми-

ре -- как на Западе, так и на Востоке?! Более того, ведь таджики суть сородичи русских по индоевропейскому древу!

Параллельно продолжался также обратный процесс – *туркизации* таджиков по языковому признаку, что сам по себе представлял *исторический парадокс*. Речь идет о **культурологической загадке**, на которую впервые обратил внимание акад. Бартольд: *почему несмотря на всю свою духовную мощь, в том числе в качестве второго освященного языка ислама, фарси стал уступать свое место тюрки?* Правда, фарси уступал в селах и предгорьях, а не в городах, защищенных броней культуры. Но политические факторы были не на стороне таджиков. Даже после русского завоевания, которое ведь спасло таджиков от дальнейших нашествий и грабежей со стороны степных «пассионариев», в крае образовались условия, способствующие интенсификации процесса их отуречивания [37].

Именно из среди новоотуреченных таджиков вышли «*младобухарцы*» (эпигоны постоттоманских «*младотурков*»), химерская идеология которых сформировалась в зоне интерференции идей пантюркизма и большевизма. Для характеристики образа мысли и образа действия этих мутантов достаточно упомянуть об одной типичной кампании, предшествовавшей пресловутому «*национально-территориальному размежеванию народов Средней Азии*». По словам покойного Мухаммадджона Шакури, бухарские старожилы живо помнили наиболее одиозные эпизоды *насильственного обузбечивания* горожан-таджиков. Когда Файзулло Ходжаев с подножия соборной мечети старого города обращался своим единокровным сородичам по-узбекски и с угрожающим тоном объявлял о том, что «*все мы – тюрки-узбеки*», он вертел в руках заряженное ружьё. «*С револьвером в руках и решали тогда национальный вопрос!*» [38]

Из всех исторических ударов, полученных таджиками на протяжении последнего тысячелетия, наиболее чувствительным был удар мангытской монархии, ибо ее удар, будучи результирующим вектором всего предшествующего военно-политического давления извне, парализовал таджик-

ский социальный организм в целом. Впрочем, и в данном случае дала о себе знать диалектика, подмеченная Гумилевым: *победители деградировали не в меньшей степени, чем побежденные.*

В самом деле, мангытская династия, родившаяся в зоне контактов двух суперэтносов – местного (иранского) и пришлого (тюркского), типичный пример гумилевской *химеры*: она жила в здоровом теле таджикского этноса, подобно раковой опухоли, существуя не за счет созидательного использования экономического потенциала края, а за счет своих подданных, причем, разрушая материальные основы и духовные устои их традиционной жизни, а значит и подрывая фундамент собственного исторического существования!

Обращая особое внимание на историческую деградацию земледельческой цивилизации края накануне второго тысячелетия христианского летоисчисления, покойный И. С. Брагинский – известный российский востоковед, посвятивший свою творческую жизнь изучению таджикской культуры -- заметил, что в девятнадцатом столетии в результате многовекового прямого разрушения производительных сил в ходе непрерывных нашествий кочевников на оседлые оазисы Средней Азии весь край охватил глубочайший кризис: *«Достаточно вспомнить разгул самоуправства при Мангытах (Насрулле-хане и Музаффар-хане в Бухаре), Худаяр-хане в Коканде, при хивинских ханах; опустошительные походы мангытских ханов, которые губили людей и разоряли хозяйство; истребление киргизов и казахов в Кокандском ханстве; уничтожение Мургабского оазиса; разрушение и обезлюдение Ходжента, Ура-Тюбе и др. Сельское хозяйство подрывалось в своей основе, были вытоптаны хлопковые поля, разрушалась ирригация. Накопленные средства, которые могли быть пущены в дело – на развитие производства, конфисковывались и передавались в ханскую казну, где лежали мертвым капиталом. Тысячами уничтожались люди...» [39]*

Советский востоковед, как и полагалось тогда, особое внимание обратил на *политическую* и *экономическую* стороны кризиса; но у последнего было и явное *духовное* измере-

ние. Садриддин Айни, описывая жизнь таджиков в Бухарском эмирате, охарактеризовал ее как *«подлинное рабство»* [39]. В контексте сказанного *«рабство»* надо понимать шире, включающее в себя также духовную нищету. Среднестатистический житель «благородной Бухары» (*Бухоро-и шариф*) – столичного города, где родился и вырос гений всех времен и народов Авиценна, а старинные исторические памятники которого суть живые свидетели богатейшей культуры таджиков, фактически ничего не знал обо всем этом. Комментируя типичный ответ таджика того времени на вопрос, *«кто вы по национальности»* (*«мусульманин»*), Айни с глубоким сожалением писал, что таджик позабыл даже собственное имя народа, к которому он принадлежал по своему происхождению! Соответственно были забыты национальный эпос. Достаточно сказать, что в литературных кружках того времени стали модными коллективные читки произведений тюркоязычных поэтов: Навои и Фузуди, а не *«Шахнаме»* Фирдоуси.

Можно сказать, что конечным результатом совокупного воздействия перечисленных факторов – внешнего (политического) и внутреннего (психокультурного) – произошло заметное изменение *антропологического типа* таджика.

В позапрошлом веке это изменение, приобретшее форму *этнокультурной инволюции*, с поразительной точностью зафиксировал Александр Шишов: *«Таджики в течение тысячелетий были игрушкой в руках разнуданнейши, безжалостных всемирных завоевателей, вследствие чего в стране господствовал восточно-варварский порядок вещей и полный деспотизм правителей, наводящий ужас на все население. Находясь столь продолжительное время под гнетом алчных и жестоких правителей, не будучи уверенными в завтрашнем дне, относительно своего состояния, семьи и собственной жизни, нравственные качества не могли сохраниться в той чистоте, в какой они были присущи этому народу в его первобытной, тихой, труженической жизни»* [40]

На один из существенных элементов этой новоприобретенной культуры таджиков указал наблюдательный российский этнограф Александр Шишов, который результаты сво-

их полевых наблюдений подытожил следующими словами: *“Предназначенные природою к мирным занятиям, таджики показывают всюду склонности к земледелию, торговле и промышленности и ненавидят войну, а если берутся за оружие, но редко бывают храбры, а жестоки - часто”* [41].

Конечно, была бы явной несправедливостью обвинять потомков Спитамена и Темурмалика, Сарбадоров и Восеъ в отсутствии у них храбрости. Но суть затрагиваемого в связи с этим вопроса не в этом.

Когда я впервые прочитал обжигающие строки Шишова в мою бытность студентом-стажером Ленинградского университета, моему возмущению не было предела; крупные капли холодного пота, которые покрывали мое напряженное лицо, думаю, заметили даже мои соседу по общему столу библиотеки имени Салтыкова-Щедрина. И вот спустя много лет я вновь обращаюсь к этим строкам, но теперь уже перед моими возмущенными глазами не пожелтевшие страницы редькой книги, а живые эпизоды недавней братоубийственной войны моих соплеменников. Вот мой современник, наверное, еще совсем молодой, не без гордости называющий себя потомком Рудаки и Авиценны, берет не дрожащей рукой отточенный нож и с какой-то сверххолодной деловитостью приступает к совершению чудовищного злодеяния - сдирает кожу со своего противника; “противник” же этот - его собрат, единственная вина которого в его иноместном происхождении. А вот другой таджик, тоже с позволения сказать, культурный наследник великих гуманистов, в пылу дикой злобы велит потопить своего сородича из соседнего района в горящей смоле, освятив свой инстинкт физического насилия духовными наставлениями из книги, ниспосланной из другого неба для других людей...

Невольно задаюсь вопросом: почему мои великие предки из поколения в поколение в разных художественных вариантах и разном философском оформлении повторяли одни и те же этические максимы: *«не убий»*, *«не предавай»*, *«будь терпелив»*, *«делай добро»*, *«не будь неблагодарным»* и т. д. Не потому ли, что наследникам в силу определенных черт их



национального характера свойственна духовно-историческая забывчивость и что в силу этого существовала постоянная необходимость время от времени освежать нравственную память народа, склонного к *романтизации*, а то и *сакрализации* не только *героического*, но и *трагического*?!

Это, однако, еще не все. Вместе *смирением*, которое насильно имплантировали в наши души непрошенные гости из северных степей, а закрепили в нашем сознании знаменосцы ислама из аравийской пустыни, в наш национальный характер вошел еще один деструктивный психокультурный элемент – *равнодушие*.

Действительно, если реконструировать в историософской перспективе отношение среднестатистического таджика позднего Средневековья к окружающему его социальному окружению – порядком застывшему, пронизанному беспросветной тоской, то в зеркале ретроспекции отчетливо видно, что наш покоренный судьбой сородич реагировал на происходящие трагические события довольно *безучастно* – чем не проявление пресловутого *amor fati* (роковой любви к своему жребью)?! И надо ли удивляться тому, что в светлейшие дни новогоднего праздника Навруза он вместе с толпой себе подобных равнодушно проходил мимо устрашительной канавы, где по велению невежественного чужеземного владыки на глазах у всех резали его соплеменников! (По свидетельству Айни, к месту народных гуляний людей, подлежащих публичному убиению, доставляли из тюрем, созданных для содержания не столько криминалов, сколько «бунтовщиков». Да и публичная резня устраивалась для наведения страха на потенциальных недовольных.)

Речь идет, конечно, не о какой-то изначально данной и неизменной во времени этногенетической черте. Я пытаюсь мысленно воссоздать духовное состояние лишь таджиков определенного исторического периода, которого советская историография квалифицировала как «*позднее Средневековье*».

Наверное, не будет явным преувеличением, если сказать, что на всем протяжении последнего тысячелетия в таджикской этнопсихологии преобладало чувство *роковой*

*предопределенности*. Это, наверняка, зов нашей индоевропейской крови, точнее далекое эхо того отдаленнейшего времени, когда наши первопредки-арийцы во всем окружающем искали и находили черные следы злостного Рока-Судьбы. На уровне же мусульманского религиозного сознания это унаследованное из древнейшего прошлого подсознательное чувство приобрело новую, более зримую форму.

Суть мусульманского мировидения я бы выразил двумя словами: *унижение настоящего*. Настоящее существует между прошлым и будущим как невосполнимый *пробел* или даже как *разрыв* в цепи социоисторического бытия. Иными словами, будущее связано с прошлым через голову настоящего. Прошлому же, квинтэссенцию которого составляет уникальнейшее вселенческое событие – божественный акт творения мира сего - отведена ключевая роль двойного предназначения: оно является и *генератором*, и *детерминантом* всей истории. А это прямым путем вело к социальному *фатализму*.

Образно говоря, в конце XIX и начале XX вв. таджик как раб божий был заточен в средневековую темницу, которую можно **воссоздать** в форме *геометрической фигуры*, напоминающей пресловутый «*Бермудский треугольник*»; соответствующие углы этого психокультурного треугольника можно обозначить как «*такдир*» (судьба), «*толеъ*» (везение) и «*таваккал*» (упование на Бога). А этих последних в одно духовное целое соединяло основание треугольника, которое следует обозначить как «*Иниалла*» (Бог даст). Возможные же пути выхода из этой темницы были ярко освещены двумя трансграничными идеологиями - *панисламизмом* и *пантюркизмом*, которые своим политическим острием были направлены, прежде всего, против пробуждающегося у таджиков этнокультурного самосознания.

О том, насколько мощным было влияние этих идеологий на общественное сознание того времени можно судить по признанию Абдукадыра Мухиддинова -- одного из светлых политических умов пробуждавшейся «*Святой Бухары*»: «*Мы, бухарские джадиды, которые получали свое первое политическое воспитание и развитие в момент развития пантюркизма и панисламизма в Средней Азии, и сами были под*

полным влиянием пантюркистской и панисламистской идеологии. Пантюркисты говорили, что узбеки, киргизы, туркмены и прочие нации тюркского корня, считающиеся теперь самостоятельными нациями, в действительности составляют одну нацию. Таджики же Бухары в действительности узбеки, и только под влиянием персидской культуры забыли свой язык и народность, нужно их опять сделать тюрками, и из всех этих народов должна стать одна вольная турецкая нация. Под влиянием этих идей и для осуществления этих целей мы были врагами персидского, таджикского языка и слугами и сторонниками турецкого языка и тюркского объединения» [42].

Да и сейчас, спустя почти целое столетие влияние этих идеологий не ослабло; они и сейчас тормозят рост национального самосознания таджиков. Достаточно указать на недавнюю дискуссию о приоритете религиозной идентичности над национальной идентичностью, затеянную носителями пресловутого «демоисламского» *modus operandi* на страницах печати.

В свете сказанного о специфике мусульманского мировидения очевидно, что укоренению в традиционном таджикском обществе чувства исторической обреченности во многом способствовала исламская религия – не только из-за того, что она сама не осталась в стороне от общего русла начавшегося в XVI веке процесса упадка духовных сил исторически уставшего народа, но и в силу ее доктринальных особенностей как мировоззренческо-ценностной системы. В данном случае важно обратить внимание на одно очень важное основоположение мусульманской доктрины человека. В зороастризме Человек считался эсхатологическим наперсником Бога, а, как известно со времен Пушкина, «наперснику богов не страшны бури злые!» В исламе же человек в полном смысле превращен в «абд», буквально «раб (божий)», а всемогущий Бог противостоит ему как «Каххар» (свирепый) и «Джаббар» (деспот). Не удивительно, что на пороге второго тысячелетия ржавчина гнетущего социального пессимизма начала съедать железную ограду иммунной системы стареющего таджикского социума.

Необходимо подчеркнуть: говоря об этом, я имею в ви-

ду, конечно, доминантную черту народного менталитета в целом. Если же взять реальную событийную историю, то очевидно, что она не была чем-то напоминающим течение воды в равнинной реке: то там, то тут возникали народные волнения и организованные сопротивления (вспомним восстания в Балджуване в 1885-ом и в Худжанде в 1916-ом годах).

Главное же состоит в следующем: в конечном историческом счете тысячелетнему варварскому строю не суждено было сломить *духовный хребет* таджикского народа. Во всяком случае, элитная культура центров физического и духовного бытия этноса - Самарканда, Бухары и Худжанда -- была еще жива и пыталась не потерять историческую перспективу.

В сочинениях выдающихся просветителей конца XIX - начала XX веков (Ахмад-и Дониш и Шамсиддин Садр-и Зийа, Тошходжа-и Асири и Мирзосиродж-и Хаким, Сиддикходжа-и Аджи и Абдурауф-и Фитрат) сквозит большая тревога по поводу сложившегося положения вещей в стране, бездарно управляемой пришлым меньшинством, хотя и культурно ассимилированным. Как и полагается интеллектуальной элите, их особенно раздражало равнодушное отношение малопросвещенного большинства к суровым реалиям своего времени. Тем не менее, общий тон острокритических высказываний пробудившейся интеллектуальной элиты был пронизан верой в фениксовую судьбу народа и отечества.

Поэтому последнюю четверть XIX-го и первую четверть XX веков следует считать *поворотным моментом* в многовековой истории таджикского народа. Этот пятидесятилетний рубеж примечателен тем, что тогда родился *новый тип мыслящей личности*, которого я бы квалифицировал как *верующего интеллектуала с критико-ретроспективным самосознанием*. Его характерные черты проявились уже у Ахмад-и Дониш - родоначальника этой яркой плеяды творческого меньшинства.

Далеко не случайно, что у них в устах чаще всего звучало слово "*наджот*" (спасение). Зрелость новоформировавшейся когорты мыслителей в ее типологическом отличии от всех предшествующих поколений таджикских духовно-

интеллектуальных элит (*удаба, улама, урафа и фукаха*) состояла в том, что она впервые задумалась над историческими, культурными и психологическими перипетиями пройденного народом пути.

В ходе этих раздумий стало созревать понимание необходимости изменения самой *парадигмы традиционного мышления*, окутанного мифопоэтической архаикой. Вот почему начавшееся в 80-е годы прошлого столетия просветительско-реформистское движение, получившее название *джадидизма*, заявило о себе открытием в крупных городах Центральной Азии (Самарканд, Бухара, Худжанд) школ нового типа (*мактаби-и усул-и джадид*). Расширению горизонта мировидения джадидов способствовали две общественно значимые вещи: (1) знакомство с материалами персоязычной, тюркоязычной и частично арабоязычной прессы, поступающей из соседних стран; (2) зарубежные поездки (Ахмад-и Дониш побывал в России, Мирзосиродж-и Хаким во Франции, Фитрат в Турции и т.д.) О степени же информированности интеллектуальной элиты Бухары конца XIX-го и начала XX веков о мировых делах можно судить по дневнику Садр-и Зийа [43].

Начатое Ахмад-и Донишом просветительское усилие, которое в конце XIX- начале XX вв. влилось в масштабное джадидское движение вновь вернуло в Бухару тлеющий огонь, зажженный в Саманидскую эпоху. Но примкнувшая к русской революции политизированная поросль (*младобухарцы*) этого исторически хрупкого, еще не окрепшего социокультурного движения в итоге погубила не только себя, но и все движение со всеми его социокультурными идеалами. (Правда, не избежало карательного государственного меча и старшее поколение джадидствующих интеллектуалов, наивно поверившее коммунистическому режиму и стремившееся искренне служить ему.)

Тем не менее, русская революция вдохнула новую жизнь в слабеющий социальный организм таджиков. Поэтому двадцатое столетие для таджиков, как и, впрочем, для других среднеазиатских народов, фактически началось с *большевизации* края, которая вначале была восторженно вос-

принята не только “революционными массами”, но и также подавленной и уже начавшей терять историческую перспективу культурной элитой. Например, Садриддин-и Айни, освобожденный русскими из темницы последнего мангытского хана, приветствовал Октябрьскую революцию поэтической одой, а в двадцатые годы развернул активную просоветскую публицистическую деятельность; он искренне и целеустремленно пропагандировал идеи коммунизма, находя их созвучными социальным идеалам ислама.

### VIII

С историософской точки зрения представляет интерес следующий вопрос: существует ли какая-либо *коренная причина*, вызывающая в определенных точках социального пространства-времени Большой Культурный Взрыв? Или каждый случай такой духовно-креативной вспышки следует рассматривать локально и конкретно, вне какой-либо связи с другими аналогичными явлениями? А какова историческая *частота* появления этих чрезвычайных духовных процессов?

В литературе встречаются попытки объяснять иные из упомянутых феноменов культурного Большого Взрыва разнородными факторами -- *биологическим* (смешение кровей или интерференция разнородных этнических полей), географии (расположение на стыке оседлого и кочевого миров, каковым в средневековом Хорасане было тюрко-иранское пограничье), *геоэкологическим* (борьба с наводнениями или забота об орошении) или же чисто *историческим* (необходимость непрерывной борьбы за выживание с кочевниками, вызывающая постоянное духовное напряжение). У меня, однако, нет уверенности в том, что во всех случаях за *духовными* явлениями надо искать конкретные *материальные* причины, включив их в видимую или невидимую каузальную цепь. В теоретическом же отношении часто приходится ограничиваться лишь *описанием* таинственности истории и не прибегать при объяснении ее проблем к метафизической или, тем паче, теологической аргументации.

Интересный, но во многом спорный подход намечен в ряде работ русского мыслителя Льва Гумилева. Раздумывая

о причине неожиданной политической консолидации кочевой Степи и последующих опустошительных нашествий ее энергичных сынов на другие страны, Гумилев постулировал существование в мире уже упомянутого явления *пассионарности*. Речь шла о чрезмерной активности людей – индивидуальной или коллективной (выражающейся особенно в агрессивном поведении), вызываемой таинственным динамическим фактором. Таинственность этого фактора состоит в том, что по воле Гумилева он оказался вне детерминистической структуры социальной истории. Конкретнее говоря, пассионарность предстала как *спонтанное* (случайное) природное явление, а именно, как результат так называемой *флуктуации* биохимической энергии биосферы. Иными словами, пассионарность превратилась в род явления, которое, подобно квантовому скачку, вообще не поддается каузальному объяснению.

По аналогии с *физической пассионарностью* можно было бы ввести понятие *духовной пассионарности*, выражающейся в творческой гиперактивности (вслед за московскими культурологами Шарифом и Рустамом Шукуровыми ее можно было бы назвать «*Волей к культуре*» [44]). Но возникает та же неразрешимая проблема: *откуда* эта творческая энергия, неожиданно нахлынувшая на людей: от *Бога* или *природы*? Проще рассматривать ее *божественным импульсом, но не прямым, а косвенным* (скажем, в форме креативного воздействия авиценновского *Космического Интеллекта* -- *десятого* по счету в иерархии божественной эманации -- на подлунный мир).

Но у науки издавна сложилась уже оправдавшая себя исследовательская традиция: руководствоваться методологической регулятивой, известной как *брита Оккама* (не умножать сущности без особой необходимости), и стараться в максимальной степени обходиться средствами, поддающимися рациональному контролю. Иными словами, попытаться объяснить исследуемые наукой явления в собственной системе категорий, например, на языке старого, но нестареющего *принципа детерминизма* -- конечно, не в его классиче-

ском смысле (лапласовом), а в постклассическом понимании. В постклассический же период интеллектуального развития «скачок», «флуктуация» и «статистическая вероятность» вошли в число уважаемых категорий самой строгой науки. В этом русле научного поиска и Гумилев может оказаться где-то прав.

И тем не менее, вопрос о происхождении таких масштабных и глубоких исторических явлений, как культурный “*Большой Взрыв*”, с плоскости биологии, географии, экологии и, тем более теологии, необходимо поднять на уровень культурологии. А с ее концептуальной высоты подлинным креативным фактором культурогенеза предстает диалог культур.

Впрочем, это не мое методологическое открытие. Об этом четко сказано в известной работе В. В. Бартольда «*Культура мусульманства*»: *“В настоящее время можно считать доказанным, что главный фактор прогресса – общение между народами, что прогресс и упадок отдельных народов объясняется не столько их расовыми свойствами и религиозными верованиями, не столько даже окружающей их природой, сколько тем местом, которое они в разные периоды своей исторической жизни занимали в этом общении. Каково бы ни было превосходство индоевропейского расового типа над другими, без общения с другими народами индоевропейцы, как литовцы до XII в., или кафиры Гиндукуша до конца XIX в., оставались дикарями. Каковы бы ни были преимущества христианства перед исламом, культура мусульманского мира была выше культуры христианского, пока в руках мусульман оставались главные пути мировой торговли. Каковы бы ни были климатические и физико-географические преимущества Европы перед другими частями света, они могли проявляться только тогда, когда Европа занимала первое место в мировом общении. Тем же фактором в гораздо большей степени, чем догматами ислама как религии и расовыми свойствами отдельных мусульманских народов, определяются развитие и упадок мусульманской культуры»* [45].



Есть ли некая *общая причина*, вызывающая время от времени культурный взрыв в отдельной стране или регионе, или каждый случай такой духовной вспышки следует рассматривать *локально* и *конкретно*, вне какой-либо связи с другими аналогичными явлениями? А какова историческая *периодичность* проявления этих чрезвычайных и редких духовных процессов? Согласно историософии Гегеля, они периодичны только в *глобальном* смысле, то есть все народы в принципе (по очереди) могут пережить такие творческие взлеты. Но если рассматривать духовную историю в перспективе бахтинского «*Большого времени*», то уже логика подсказывает вопрос: может ли один народ оказаться в таком состоянии относительно долгого творческого вдохновения *дважды* или более, то есть вновь вспыхнуть подобно потухшему вулкану?..

Так, наступит ли новая фаза культурогенеза на исторической родине таджиков – Варазруде и Хорасане? Если руководствоваться одной лишь исторической логикой, то *да*. А если апеллировать к некогда всемогущей диалектической логике, то *нет*. Но надежда умирает последним.

#### Литературные ссылки и примечания:

[1] Начало см.: Акбар Турсон. История как культурология, в кн.: **История, архитектура и искусство Уструшаны**: Душанбе: *Контраст*, 2013.

[2] Мартин Хайдеггер. **Время и бытие**, М.: *Республика*, 1993, с. 419

[3] Фредрик Барт. Личный взгляд на современные задачи и приоритеты в культурной и социальной антропологии, **Этнографическое обозрение**, № 3, 1995, с. 48

[4] Конкретноисторические детали этно= и культурогенеза таджиков на уровне современного научного знания систематически описаны во второй книге многотомной академической истории таджиков. (См.: **История таджикского народа, том 2: эпоха формирования таджикского народа**, Д. 1999). Меня же интересуют более общие аспекты проблемы, нуждающиеся в теоретическом объяснении.

[5] Вильгельм фон Гумбольдт. **Избранные труды по языкознанию**, М.: *Прогресс*, 1984, с. 23.

[6] Мартин Хайдеггер. **Время и бытие**, М.: Республика, 1993, с. 263

[7] Вильгельм фон Гумбольдт. **Избранные труды по языкознанию**, М.: Прогресс, 1984, с. 10. См. также: Вильгельм фон Гумбольдт. **Язык и философия культуры**, М.: Прогресс, 1985, особенно главу «Характер языка и характер народа», с. 370-381.

[8] Richard Frye. **The heritage of Central Asia**, Princeton, 1996, p. 4.

[9] Ср.: «Отметим прежде всего, среди войск Арабского халифата, осуществлявших захват Мавераннахра, имелось значительное число лиц неарабского происхождения. Это так называемые мавали, т.е. представители покоренных арабами народов, принявшие мусульманство и находившиеся под покровительством отдельных арабских племен. Известно, что в составе войск арабских наместников Хорасана, руководивших завоеванием Мавераннахра, число таких мавали, главным образом хорасанцев, было довольно велико. Привлекаемые жаждой богатой добычи, эти фарсиязычные, принявшие ислам мавали, были активными участниками завоеванием Мавераннахра и насаждения в завоеванных областях мусульманства... Сохранившиеся хадисы (священные предания мусульман) свидетельствуют о том, что язык фарси был в ту эпоху, как, впрочем, и позднее, одним из важных, орудий мусульманской пропаганды. Со слов Наршахи (X в.) известно, что в построенной в 713 г. бухарский мечети Коран (*Gur'on ba porsî xondandi...*) читался на языке фарси. Известно также, что один из мусульманских миссионеров отказывался (в 728 г.) от пропаганды ислама в Самарканде на том основании, что он неискусен в фарси". (**Основы иранского языкознания**, М., 1979, с. 52-54).

[10] См.: Б. Г. Гафуров. **Таджики. Древнейшая, древняя и средневековая история**, книга 2, Душанбе: Ирфон, 1989, с. 88-92.

[11] Известный специалист по иранской филологии В. А. Лившиц в своем частном письме И. В. Пьянкову утверждал, что высказывания некоторых таджикских (и афганских) авторов, искавших истоки своего родного языка в истории своей исторической родины, следует считать «совершенно беспочвенными». И не без возмущения обратил внимание своего адресата на то, что «здесь путается сложение литературного языка при Саманидах (язык «дари») на базе персидских диалектов Хорасана, Балха, Самарканда и Бухары (к X в. такие диалекты уже были) с распространением персидского языка (в живой разговорной его форме) в VII-IX вв.» (См.: И. В. Пьянков. Некоторые вопросы этнической истории древней Средней Азии, **Восток**, N 6, 1995, с. 42). Уже по выбранной им (Лившицом) хронологии «распространения персид-

ского языка» в Туране (VII-IX вв.), начало которой совпадает со временем арабского нашествия, видно, что Владимир Аронович является последовательным защитником ортодоксальной теории происхождения таджикского языка.

[12] Маликушшуаро Баҳор. **Сабкшиносӣ ё таърихи татаввурӣ насри форсӣ**, Душанбе: *Бухоро*, 2012, с. 51.

[13] Б. Г. Гафуров. **Таджики. Древнейшая, древняя и средневековая история**, М.: *Наука*, 1972, с. 373-374.

[14] Б. Г. Гафуров. **Таджики. Древнейшая, древняя и средневековая история**, с. 374.

[15] **Труды согдийско-таджикской археологической экспедиции**, т. 1, М.-Л., 1950, с. 9

[16] Маликушшуаро Баҳор. **Сабкшиносӣ ё таърихи татаввурӣ насри форсӣ**, с. 53

[17] Ср.: «*Высокая проза никогда не достигла бы расцвета без аттического диалекта, само возникновение которого, равно как и примечательное сходство его с ионийским, принадлежит к важнейшим достижениям в истории человеческого духа. Вряд ли смогла бы проза в высшем понимании этого слова явиться до него или независимо от него; та проза, которая необходима человеческому духу для его благороднейшего и свободного развития, была создана на аттическом диалекте*». Вильгельм фон Гумбольдт. **Язык и философия культуры**, М.: *Прогресс*, 1985, с. 374

[18] См., например: статью «*Persianate society*» в Wikipedia.

[19] В данном научном тексте в своих полных исторических правах восстановлен топоним **Туран**, представляющий собой старое мифоисторическое название Средней Азии вместе с прилегающими к ней степными и горными регионами. Между тем в событийной истории, со времен образования на руинах Саманидского государства тюркской династии Караханидов, для которой местными услужливыми «краеведами» было создано лжеисторическое родословие «*Ол-и Афрасиёб*» (согласно «*Шахнаме*», *Афрасиёб* -- глава мифического Турана, который символизирует кочевую часть арийского мира, противостоящую его оседлой части, представленной Ираном) началась традиция отождествления Турана с *Туркестаном*, -- псевдоисторическая акция, «узаконенная» во времена российского господства в крае, а далее и в советский период. Между тем в фарсиязычной литературе употребление «*Турана*» в исконном смысле продолжалось вплоть до начала 20-х годов XX столетия. Примером может служить стихотворное приветствие Айни народа Афганистана (1919), где таджики представляют себя афганцам как

гости из Турана («*Аз хоки Турон омадем*»), а рефреном повторяется строка «*Привет вам из Турана*» («*Дорем аз Турон салом!*»).

[20] См: В. В. Бартольд. Восточноиранский вопрос, **Сочинения**, т. VII. с. 417-437

[21] В своем вступительном слове перед защитой своей диссертации Бартольд привел любопытный пример из истории науки, свидетельствующий об ориенталистских предубеждениях научной среды того времени. Когда в XVIII веке в Европе появился первый обширный (четырёхтомный) труд по истории Туркестана, то автору его, Дегиню (см.: J. Deguignes. **Histoire generale des Huns, des Turcs, des Mogols, et des autres Tartares occidentaux**, t. I-IV, Paris, 1756-1758), приходилось защищаться против упрека, что он избрал предметом своего исследования историю народов, не имеющих истории, что *история тюрков так же мало заслуживает изучения, как история тигров тех стран*. (В. В. Бартольд. **Сочинения**, т. 1, М.: *Восточная литература*, 1963, с. 604)

[22] В. В. Бартольд. **Сочинения**, т. 2, ч.1, с. 171

[23] В. В. Бартольд. **Сочинения**, т. 2, ч.1, М.: *Восточная литература*, 1963, с. 457

[24] См.: Е. Э. Бертельс. **Персидская поэзия в Бухаре X века**, М.: *Издательство АН СССР*, 1935

[25] Впрочем, тогда Бертельс и о народном празднике Навруз писал как о нечто, не имеющем прямого отношения к культурной традиции таджиков! Однако позднее, в 1953 году, он косвенно скорректировал свою раннюю позицию: его статья о другом древнем народном празднике озаглавлена «*Праздник даши-и Саде в персидско-таджикской поэзии*», а цитируемая статья «*Персидская поэзия в Бухаре X века*» представлена как «*одна из моих старых работ*».

[26] Е. Э. Бертельс. **Избранные труды. История литературы Ирана**. М., 1988, с. 301

[27] Е. Э. Бертельс. **История литературы и культуры Ирана**, с. 301.

[28] Е. Э. Бертельс. **История литературы и культуры Ирана**, с. 300-301.

[29] Юсуфшоҳ Яъкубов. **Давлати Каёниён**, Душанбе, 2012

[30] И. В. Пьянков. Некоторые вопросы этнической истории древней Средней Азии, **Восток**, N 6, 1995, с. 30

[31] Там же, с. 32

[32] В постсанидский период нашей истории *Гуриды* (1000-1215) – таджикоязычные горцы из нынешнего Афганистана -- совершили мощный военно-политический рывок. Но им недостава-

ло развитой городской культуры саманидского типа. (Об этом можно судить по тону не лишенных горечи высказываний Арузи-и Самарканди, который в гуридском дворе прослужил свыше сорок лет.) Не удивительно, что они увлеклись войнами: «отомстили» *Газнавидам*, разрушив огнем их столицу, заставили потесниться *Буидов*, но затем были разгромлены *Хоразм-Шахами*.

[33] А. Шишов. **Таджики. Этнографическое исследование**, Алматы, 2006, с. 253

[34] В. В. Бартольд. Двенадцать лекций, **Сочинения**, т. 5, с. 189. Остается добавить, что для последних мангытских эмиров таджикский язык уже был родным. Свидетельством чему – текст воспоминаний свергнутого большевиками Амира Олимхона, который был написан на таджикском языке, а не на тюркичагатайском, как следовало бы ожидать. Другое дело – вопрос о степени приобщения титулированных инородцев к той высокой культуре, носителем которой был таджикский язык. Садриддин Айни, живой свидетель абсолютного беззакония и отвратительной безнравственности, господствовавших в мангитизированной Бухаре конца XIX - начала XX веков, констатировал: «*Эмир Бухарский сейид Олимхон был настоящим диким зверем, лишенным каких-либо признаков человеческой совести и человеческих чувств*». (С. Айни. **Куллиёт**, ч. 1, Душанбе: *Ирфон*, 1958, с. 114)

[35] См. крик души нашего кабульского собрата, выступившего на электронных страницах сайта таджиков Афганистана ([www.tajikmedia.com](http://www.tajikmedia.com)) под псевдонимом «Ориёвахшур-и Тоджик»: *پاڭگاه سياسي و فرهنگي برای عدالت و آزادي*

[36] См.: Л. Н. Гумилев. **Этногенез и биосфера Земли**, М.: *Аст*, 2005 (особенно главу XI, озаглавленную «*Этнические контакты*»), а также: Л. Н. Гумилев. **Этносфера. История людей и история природы**. М., 1993.

[37] Ср. у Бартольда: «*Русское завоевание избавило таджицкие селения от грабительских набегов турецких кочевников. Селение Пискон (Пскем) в верховьях Чирчика в последний раз было разграблено кара-киргизами в эпоху взятия Ташкента русскими, т. е. около 1865 г. При господстве русских такие грабежи сделались невозможными; с другой стороны, под влиянием установления порядка и улучшения путей сообщения язык большинства (?- политических господ!), узбекский, все больше становился языком всего населения*». (В. В. Бартольд. **Сочинения**, т. II, часть 1, М.: *Восточная литература*, с. 467-468).

Другой российский академик А. Ф. Миддендорф обратил внимание на еще один немаловажный фактор, способствовавший распространению так называемого староузбекского языка в среднеазиатском регионе: «*Со времени вступления русских, которые брали себе в переводчики преимущественно казанских и уфимских татар и даже назначали их на должность сборщиков податей и волостных управителей, - этот язык приобрел еще большее значение*» (А. Ф. Миддендорф. **Очерки Ферганской долины**, Санкт-Петербург, 1882. Цит. по тексту републикации: **Таджики в источниках и трудах исследователей**, Душанбе, 2013)

[38] Мухаммаджон Шукуров. «Работа, проделанная топором», **Памир**, 1989, с. 153

[39] И. С. Брагинский. Исследования по таджикской культуре, М.: *Наука*, 1977, с.51

[40] Садриддин Айни. **Собрание сочинений**, том шестой, М.: *Художественная литература*, 1975, с. 314

[41] А. Шишов. **Таджики. Этнографическое исследование**, Алматы, 2006, с. 253

[42] А. Мухиддинов. Таджики или узбеки населяют город Бухару и его окрестности? **За партию**, № 9 (13), 1928.

[43] Шариф Шукуров, Рустам Шукуров. О воле к культуре, **Центральная Азия и Кавказ**, № 16, 1998

[44] Подробности см.: Мухаммаджон Шакури-и Бухорои. **Садри Бухоро**, Душанбе, 2005; Рустам Шукуров. Анатомия отчуждения: воображаемая карта мира в «Дневнике» Садр-и Зийа, **Иран-наме**, № 3, 2007

[45] В. В. Бартольд. Туркестан в эпоху монгольского нашествия, **Сочинения**, т. 1, М.: *Восточная литература*, 1963, с. 606-60.

## ПРАРОДИНА АРИЕВ<sup>7</sup>

### *1. О некоторых принципах подхода к изучению арийских истоков таджикского народа (размышления по поводу статей А.Гершензона «Арийская мифология и Центральная Азия» в сети Интернета)<sup>8</sup>*

1. Каждый народ имеет право знать, изучать, гордиться своей историей. Любой современный народ, нация лишь настолько самобытна, насколько обладает *национальным самосознанием*, основой которого является историческое сознание. Например, евреи потому великий народ, что бережно хранят свою историю, и её прекрасно знают, сохранились и выжили они как народ именно поэтому. Их история древняя, наиболее мифологизирована, но это не мешает им ей гордиться. Как бы, и где бы, не жил отдельный индивид, он внутренне чувствует свою связь со всеми другими евреями. Он чувствует свою связь не только со своим отцом, матерью, дедом и ближайшими родственниками, но и своё органическое единство со всеми евреями и всей еврейской историей как историей *своей личной*, своей семьей и т.д. Они заслуженно гордятся своим интеллектуальным превосходством и постоянно приводят доказательство этого: К.Маркса, А.Эйнштейна, Б.Спинозу, З.Фрейда и т.д. Еврейская история неразрывно связана с их религией. «У евреев не было ни каменного, ни бронзового, ни железного века, в течение первых восьми столетий своего существования они кочевали

---

<sup>7</sup> Дополненный и заново осмысленный вариант размышлений академика Н.Н.Негматова по проблеме этногенеза и этнической истории таджикского народа. Составитель счел возможным повторить данную публикацию с некоторыми сокращениями, написанную по теме настоящего издания (см.: Нугман Негматов. Прародина ариев. (Отв. редактор Р.С.Мукимов). – Душанбе: Изд-во «МА», 2005. – 55 с., 1 ил.

<sup>8</sup> См. публикацию об этом: Н.Н.Негматов, В.В.Воднев, Х.Камолов в журнале «Фарханг». – Душанбе, 2005, № 2, с. 12-14.

внутри и вовне больших цивилизаций, окружавших их, у них не было ни городов, ни армии, всё их богатство составляли те идеи, которые со временем покорили мир... Еврейская история начинается в тот день, когда Авраам встретился с Богом, который открылся ему под именем Эль Шаддай. Этот диалог между евреями и богом и составляет содержание еврейской истории, в которой весь остальной мир играет роль зрителей», - пишет еврейский историк Макс Даймонд.

2. Историк может:

а) выполнять чей-то заказ, служить и отражать политику своего правительства или того, кто оплачивает заказ, и подгонять факты прошлого под какую-то идеологическую или политическую концепцию – так было в Гитлеровской Германии, так было в СССР, так есть в нынешнем Туркменистане; в этом случае разговора о какой-то исторической правде, истине не может быть;

б) служить своему народу, нации – искать, находить всё только то, что прославляет его народ, даже, возможно, и вопреки стоящим у власти политикам и идеологам, например, борьба М.Ломоносова с норманской теорией, деятельность Б.Гафурова и его книга «Таджики», вольно или невольно разурвавшая тезис той эпохи о «старшем и младшем брате» в семье советских народов;

в) служить истине, когда историк поднимается над национальными пристрастиями и политической и идеологической конъюктурой, когда для него факт, истина значит больше чем национальное чувство.

На библейский вопрос «Что есть истина?» мы отвечаем: исторической истиной можно считать теорию, основанную на фактах, когда её признают историки разных школ, политических и идеологических направлений, других национальностей, которые исчерпали все аргументы, не найдя, чем еще можно опровергнуть или хотя бы поставить под сомнение новую идею. Как бы не подходили к истории разные историки: анархически - рассматривали её как последовательность случайных событий; философски - ища в истории причинно следственные связи; экономически - объявляя способ произ-



водства движущей силой истории; психологически - когда в истории отдаётся приоритет подсознательным факторам; личностью - выдвигающие человека на роль творца своей собственной судьбы и т.д., они не могут не признать, что именно идеи определяют поступки людей и что именно идеи – то, что творит историю, общество без идей - лишено истории, оно лишь влачит существование. Другой вопрос - какие это идеи? Кому и чему они сложат?

3. Стремление политического лидера Таджикистана Эмомали Шариповича Рахмонова, спасшего свою страну и народ от ужасов гражданской войны, отказавшегося от тоталитарной стороны коммунистической идеологии, поставившего заслон религиозному экстремизму и фанатизму, прилагающего все силы, чтобы построить молодое национальное государство на принципах демократии и гражданского общества, найти исторические корни своего народа, возродить многовековые гуманистические традиции и идеи, рождённые предками таджикского народа, использовать историческое сознание как основу национального самосознания для консолидации общества, воспитания в гуманистическом, демократическом духе молодого поколения таджикского народа. Его критики, либо по глупости, либо по какому-то политическому заказу, либо по злему умыслу, пытаются очернить, связать с «арийскими теориями террора и последовательного уничтожения народов» Альфреда Розенберга?! Не пытаясь хоть немного разобраться, какую же цель ставит перед обществом этот политический лидер, - призывая к изучению и подобающему отношению к культурному наследию предков, используя лишь свои домыслы, эти критики, лгут о стремлении к созданию «оазиса национал-социалистического режима» - в Центральной Азии. И это только за то, что Президент нашёл мужество произнести слова истины – «наши арийские предки»!

4. Мы заявляем всем этим критикам и всем тем, кто, услышав только слово «арийцы», не стараются понять, о чём речь, тут же бросаются на того, кто это произносит как бык на красную тряпку! Главное, чего мы хотим, чтобы переста-

ли, наконец, смешивать политику, идеологию и историю, объективные факты, историческую истину и национальные и всякие иные пристрастия, для этого: **во-первых**, мы призываем всех отделить, наконец, понятие «ариец» от понятия «фашист». Нынешние критики Президента пишут «арийская культура» - в кавычках, т.е. хотят показать этим, что арийской культуры в истории не существовало вообще (!), что это миф, созданный Я.Гриммом, М. Мюллером, Ф.Шлегелем и другими европейскими учеными в XIX в., затем дополненный идеями Ф.Ницше и развитый германскими фашистами. С понятием «арийцы» они хотят отождествить только воинственность, стремление к расовому превосходству, тоталитарно-милитаристские движения и идеологии, геноцид других, неарийских народов и уничтожение значительной части их культурных ценностей! Но как смеют эти критики сравнивать идеи фашистов, очернивших, опорочивших понятие «ариец», с тем истинным смыслом этого слова, даже просто намекать на Германию 30-40-х годов, где действительно пылали костры из книг великих умов человечества, и стремлением молодой Республики Таджикистан создать открытое общество, где её Президент настойчиво призывает овладеть наряду с родным языком, обязательно русским и английским, где уважение и преклонение перед достижениями мировой культуры очевидны, а национальная культура только стремиться к тому уровню, который в обществе имеют мировые культурные ценности и достижения! Они призывают наложить «табу» на любые попытки современных честных и добросовестных ученых не только продолжить изучать арийскую проблему, но даже приближаться к этой теме, запугивая их тем, что: «крушение Третьего рейха логически завершило «арийское» мифотворчество!», применяют такую псевдонаучную уловку: что якобы до наших дней от слова «арийский» дошел только нацистский и неонацистский смысл «человек кавказской расы (белый), особого периодического типа, который гипотетически относился к господствующей расе». Они хотели бы этого, но это не так, арийское историческое прошлое индоиранских (в целом, индоев-

ропейских) предков современных народов похоронить, используя запугивание тони всем ненавистного фашизма, не удастся; **во-вторых**, перестанем путать идеи Ф.Ницше в его сочинении «Так говорил Заратустра» (1883-84) от того, чему учил реальный, а не вымышленный пророк Зардушт:

#### главные идеи:

##### Зардушта

Идея света - добра и истины, как символа культуры, цель которой всеобщая победа над ложью и злом (тьмой), достижения на Земле вечного царства света, истины, разума, добра! Идея дуализма, закономерной борьбы противоположностей, не существующих друг без друга, и в этой борьбе победа будет за той стороной, на которую встанет Человек, преображенный зороастризмом трехчастной этикой: Благой мысли, благого дела и благого слова! Вот к каким культурным ценностям арийских предков призывает Президент.

##### Ф.Ницше

Идея ниспровержения существующей культуры, освобождение от её оков, господство свободной воли Сверхчеловека. Сверхчеловек, Ницше-бунтарь, безбожник и разрушитель, признавал лишь силу и творить Новый мир собственным волевым усилием, он желает сам стать Богом, не став ещё настоящим Человеком. Эта идея о сверхчеловеке, новом человеке, сформированным не духовным преображением на основе гуманизма, а силой воли избранных, стала одной из составных частей в тоталитарных идеологиях.

Став лидером молодого государства, решая повседневные задачи его существования, Президент ищет духовную основу консолидации своего народа, идеи, которые бы позволили нации существовать и развиваться в будущем. Эти идеи не должны быть тоталитарными, националистическими, фундаменталистическими и т.д. Какими же они должны быть?

Предки нашего народа дали свой ответ на этот вопрос. Осознавая то, что роль техники в XX в., её новые достижения в XXI в. усиливают иллюзию могущества человека, отодвигают всё дальше те ценности, которые расширяли его со-

знание, под влиянием техногенной цивилизации Запада, даже искусство стало изменять не только стили и формы, но даже суть свою, насаждая антиэстетические представления и «идеалы». Ни один век не вознёс откровенное безобразие на такую высоту как век XX, и эта тенденция продолжает нарастать. Следствием этого является бездуховность, рост преступности, терроризм, торговля людьми, рабство, использование детей, трансплантация органов для богатых, насилие над женщинами, чудовищные маньяки, матери, выбрасывающие детей, коррупция, пытки, антизаконность, нищета, голод и т.д. Нарастает процесс *расчеловечивания* человека, сбросившего с себя груз *традиционно нравственных норм*.

Мы не хотим идти по этому пути и поэтому обращаемся к своим великим гуманным традиционным ценностям нашего народа, созданные, начиная с периода древних арийцев: идей Света, Истины, Добра, Благих мыслей, слова и дела.

На этот путь направлена вся деятельность Президента и те, кто пытается её опорочить, используя, как повод, объявление 2006 года, годом арийской культуры, желает не добра нашему народу. Если бы эти критики внимательнее изучили деятельность Президента, посвятившего всю свою жизнь делу мира, добра, благосостояния для народов Республики Таджикистан, то не появлялись бы такие злопахательские опусы, как статья А.Гершензона (17.09.2003 г.; 20.09.2003 г.); **в-третьих**, отделим, наконец, (накануне 60-тилетия Победы над фашизмом) нынешнюю Германию, немецкий народ от тени того «греха», который лежит на фашистской Германии, на фашистской идеологии», и, говоря об общих арийских предках и немцев и таджиков, будем в этом видеть лишь исторический факт, а не какой-то злой умысел.

## **2. Постановка проблемы**

Мировая научная и интеллектуальная общественность, особенно, историография, общая этнология, археология, культурология и философия вот уже несколько сотен лет взбудоражены научными открытиями величайшего значения

– Авесты: Гаты, Видевдаты, Яшты, Висперед, Бундахишна, Ведов, Махабхарата, Денкарта, Хвадайнамак и других древнеиранских и древнеиндийских памятников, древнеперсидских и арамейских наскальных надписей и разнохарактерных письменных артефактов Бехисутуна, Суза, Персеполя, Накширустама, Пайкули, эдикты царя Ашоки и других, санскритских, пехлевийских, армянских, согдианских, хорезмийских письменных свидетельств о зороастрийской единой религии Ахурамазды, его пророка Зардуште (Зороастре), их стране Ариана с народом арийцев и, наконец, реликтовых фарсах-зороастрийцах в горах Ирана и Индии. А Европа античной классической поры оставила нам значительное число древнегреческих и латинских свидетельств об Ариане, арийцах, их этнических, языковых и культурных производных Средней Азии и Среднего Востока древнейшего периода.

Эта всеобщая мировая древнегуманитарная проблема привлекла внимание сотен именитых ученых-специалистов разных вышеназванных наук и тысяч интеллектуалов-дилетантов многих стран всех континентов Земли. Написаны многие сотни серьезных научных книг, статей и заметок и тысячи любительских публикаций с более громкими сенсационными названиями, но почти всегда с искренним желанием внести свою лепту в эту суперзапутанную тему науки и словесности вообще.

За эти столетия сформировалась также серия самых больших научных проблем: по локализации страны Ариана, хронологии и этапах формирования этноса ариев; их языке и культуре, их единой религии Зороастризма и предшествующего раннего духовного политеизма, личности Зардушты, доктрине Ахурамазды, создателе (Зардушт) или создателях главного канона зороастризма «Авесты» и других сопутствующих сочинений и, вообще, зороастрийской идеологии ариев, а в целом – по созданию общей этнологии и цивилизации ариев.

И вот Мир отсчитывает последнее десятилетие XX века. Таджики и Таджикистан волею судьбы получают свободу

и независимость, избирают своего лидера нации и главу государства Эмомали Шариповича Рахмонова из гуши народа. Народа-труженника, земледельца, мирянина – носителя знамени «Культа книги», которому более 1000 лет.

Второму тысячелетию нашей эры не везло, оно оказывалось под жестокой властью тюркских, чингизхановских и кипчакских носителей «культы меча», пережило резню и геноцидов в разные исторические эпохи, потерю своих национальных земель, городов, жен и дочерей, угнанных в неволю, богатую и возделанную страну фактически с высочайшей перманентной (непрерывной) макроцивилизацией протяженностью порядка 8000 лет. Придя к власти, глубокоуважаемый Эмомали Шарипович Рахмонов ищет причины всего этого в перипетиях нашей древней истории и современной жизни. Он глубоко и широко уходит в непроглядные дебри истории и взваливает на себя труд по изучению великого множества книг, входит основательно в глубину исторических судеб своего народа и создаёт фундаментальный труд в двух томах «Таджики в зеркале истории. От арийцев до Саманидов»<sup>9</sup>. В этих книгах Эмомали Шарипович Рахмонов свои глубокие размышления начинает следующей постановкой проблем:

*«Кто мы, откуда, из каких корней произросли? Кто были наши первые предки, из каких краев они пришли, в каких пределах жили?»*

*Где берет начало, до берегов какого времени доходит история цивилизации и государственности таджиков? Каков исторический вклад нашей нации в зарождении и дальнейшем развитии совместной цивилизации арийцев? Имеет ли наш язык, быт, историческое и культурное наследие свою национальную первозданность или же мы заимствовали их у других народов?»*

*Эти и еще десятки других вопросов сегодня, в период самосознания и национальной независимости, приобретают для нас новый, особый смысл. Размышляя над ними, каждый человек, который имеет пылкий ум и сердце которого переполнено*

---

<sup>9</sup> Рахмонов Э.Ш. Таджики в зеркале истории. В 2-х томах. - Лондон – Душанбе, 2000, 2002 гг.

любовью к Родине, духовно приобщается к далекой и близкой истории своего народа»<sup>10</sup>. Президент Республики Таджикистан Э.Ш.Рахмонов в своем докладе о Двенадцатой годовщине независимости республики предложил объявить 2006 г. годом арийской цивилизации, а 12 сентября 2003 г. издал специальный указ «О годе арийской цивилизации» в целях изучения и пропаганды вклада арийцев в историю мировой цивилизации, воспитание поколения в духе национального самосознания, развития связей между народами и культурами. В связи с этим 2006 год объявляется годом арийской цивилизации, а связанные с ним, торжества будут проведены в дни празднования Пятнадцатой годовщины государственной Независимости РТ.

Здесь же нам хотелось бы подчеркнуть один важный идеолого-политический вопрос данной темы концепции.

Гитлеровский фашизм в 30-40 гг. XX века, включив в свою идеологию расовое происхождение немецкой нации, «величие и чистоту арийской расы» и знаковый символ небесных светил Солнца и звезд в виде геометрического изображения свастики у всех народов всех исторических времен и начав, под этим лозунгом, Вторую Мировую войну, попытался захватить мировое господство с установлением германской гегемонии. Тем самым было нагло оскорблено доброе имя древнейшего талантливое оседло-земледельческого народа и страны Ариев Ариана Центральной Азии и огромных степных и горных территорий ряда больших регионов Евразии с преимущественно скотоводами-ариями Арьян Вайджа, является прямыми древнейшими предками всех современных народов и наций индоевропейского этно-языкового происхождения. Арии антропологически были европеоидного расового типа, являлись великолепными профессионалами древнейших производств (гончарство, ткачество, металлургия меди и бронзы), зодчими-строителями самых ранних поселений и городов, авторами приручения диких животных, селекции и культивирования

---

<sup>10</sup> Рахмонов Э.Ш.. Таджики в зеркале истории. Книга первая. От арийцев до Саманидов. - Лондон, 2000, с. 125.

диких злаков (пшеницы, ячменя и бобовых), приручения диких животных и селекции великолепных арийских коней, изобретателями боевых двухколесных колесниц и десятков других древнейших изобретений раннего человечества. Они создатели первой в истории человечества единобожьей зороастрийской религии Ахурамазда и пророка Зороастра, проповедовавших земледелие, скотоводство, мирный труд, добрые дела и помысли. Высокий интеллект и духовность ариев позволил евразийскому континенту создать первую древнейшую многогранную макроцивилизацию общеиндоевропейской значимости, принадлежавшей иранским, индийским, славянским, германским, романским, французским и англосакским народам и нациям.

Гитлеровский фашизм своей человеконенавистнической расовой теорией и идеологией осрамил святую святых всех названных родственных народов и наций - честь и славу своих древнейших общих предков - ариев и их высокую макроцивилизацию VI - I тысячелетий до нашей эры (т.е. 8-3 тысячи лет назад). Разгромленный во Второй Мировой войне (1939-1945гг.) и осужденный Мировым Сообществом, гитлеровский фашизм с его человеконенавистнической теорией получил свое официальное наказание на Мировом Нюрнбергском судебном процессе более полувека назад.

Почему мы поныне лишаем все названные народы возможности уточнения своего объективно-исторического происхождения? Были ли виновны наши древнейшие предки - арии с их добрым происхождением, трудовым и интеллектуальным наследием и великой макроцивилизацией? Вправе ли мы отказаться от этого своего этно-культурного наследия?

Во много крат прав наш глубокоуважаемый Президент Республики Таджикистан Эмомали Шарипович Рахмонов, который глубоко и всесторонне изучив эту научно-политическую проблему истории и современности в период решительных шагов Республики Таджикистан по вхождению в Мировое Свободное Гражданское Сообщество, учитывая, что таджикский народ является прямым историческим потомком Прародины Ариана (как носитель данного этноса -



языка, культуры и великой цивилизации), именно как лидер Таджикистана, первым поднял этот наболевший вопрос нашей древней аборигенной истории и объявил 2006 год «Годом арийской цивилизации Таджикистана». Он же призвал другие народы и страны исторического индоевропейского происхождения и всего Мирового Сообщения к участию в этих торжествах.

Честь и слава народов арийского происхождения Азии и Европы и их начальная объективная история и культура должны быть восстановлены и отпразднованы. Что же касается таджикского народа то всем известно, что он никогда не поднимал оружие против своих близких и отдаленных соседей, не захватывал чужие земли, не устраивал резню и геноцид другим народам. Таджики гордятся, что они мирный, трудолюбивый и гостеприимный народ. Таджики всегда почитали и ныне почитают «культ книги» (!), а не «культ меча».

### ***3. К Исторической географии древнейшей Центральной Азии***

1. Формирование и дальнейшая реконструкция человеческим обществом исторической географии Средней Азии имеют свои этапы, законы и пути развития, связанные, прежде всего, с природно-географическим и социально-экономическим ходом исторического процесса и активной деятельности в нем человеческих коллективов. В XX веке геологическая и археологическая науки накопили важные материалы, осмысление которых позволяет поставить вопрос общей периодизации процесса природно-географического формирования и дальнейшей реконструкции человеком исторической географии Центральной Азии, как и уточнение отдельных аспектов ещё не решенных достаточно ее вопросов.

*Первым*, самым долгим хронологически и трудным для человека по природно-климатическим условиям, но важным по своим историческим последствиям, *был этап освоения и приспособления человеком равнинных и предгорных просторов*

*Центральной Азии*, завершения формирования природно-географической среды (или экологического минимума) и образования начального историко-географического облика региона. Этот этап включает археологические эпохи каменного века – палеолит, мезолит и начало неолита.

*Второй этап историко-географического развития Центральной Азии* включает эпохи неолита, энеолита и бронзы. Он берет начало с революционного перехода человеческих общин от присваивающих типов хозяйства к производящим – земледелию и скотоводству, несколько позже – металлообработки, что начало кардинально менять взаимоотношения человека и природы, превратило человека – пассивного обитателя и усвоителя даров природы, в активного деятеля, начинающего уже посильную реконструкцию отдельных природно-географических микрозон Центральной Азии, таких как северо-кабутацкий, нижнемургабский, среднезарафшанский и возможно другие, под раннеземледельческое хозяйство, а многие долинные и степные микрозоны – под скотоводческое хозяйство.

Этот этап для Центральной Азии завершается формированием двух историко-географических зон с резко отличающимися друг от друга, но взаимно дополняющими типами образа жизни, хозяйства и культур, однако с длительными и прочными связями между собой.

Ранее исследователи выделяли две территориальные историко-культурные области:

1 – юго-западную (Южная Туркмения);

2 – северную и восточную (остальные части территории Средней Азии) причем, в первом случае подразумевалось оседло-земледельческий, а во втором – кочевой скотоводческий типы хозяйств. Теперь, в свете новых открытий Геоксюрской группы поселений и Саразма, следует внести коррективы и определение территории, наименования и содержания этих «историко-культурных областей».

Прежде всего, названная область земледельческих культур оказалась географически не компактной: включала кроме Северокабутацкой (Анау, Намазга и Алтынтепа), ещё Нижнемургабский оазис (Геоксюрская группа поселений), Саразмский оазис на Среднем Зарафшане и, возможно, дру-

гие. Поэтому, было бы географически не верным называть эту группу земледельческих оазисов, во-первых, единой «областью», так как они оказались расположенными в чересполосицу со степными скотоводческими, а во-вторых, «юго-западной», так как она включает также срединные районы Центральной Азии.

Таким образом, на данном втором этапе историко-географического развития Центральной Азии формировались не единые компактные «историко-культурные области», а лишь небольшие оседлые оазисы раннеземледельческих общин типа Анау, Намазга, Алтынтепа, Геоксюрская группа поселений, Саразм и другие, а позже поселения культуры Сапалли, Дашли и другие, расположенные вперемежку с общинами окружавших кочевых скотоводов. Поэтому на этом этапе ещё рано применять термин «историко-культурная область», в его прямом понимании, а можно говорить лишь о формировании микрозон ранних земледельцев и скотоводов и о начальном периоде общего историко-географического зонирования Центральной Азии по хозяйственно-культурному типу. В связи с открытием новых раннеземледельческих поселений в центральных районах Средней Азии приобретает ещё большее фактическое и пространственное подтверждение общий вывод В.М.Массона об «обширном поясе раннеземледельческих общин, примыкавших к городским цивилизациям Древнего Востока. Племена Средней Азии, Ирана, Белуджистана и Афганистана играли в этом отношении особенно важную роль, находясь посередине между двумя крупнейшими центрами древней цивилизации – Индом и Двуречьем»<sup>11</sup>.

*Третий этап историко-географического развития Средней Азии* был уже временем собственно сплошного формирования компактных историко-географических областей. Этот процесс, начинаясь на рубеже поздней бронзы и раннего железа, приобретает более или менее законченные формы в виде историко-культурных областей с выраженным этническим единством населения в каждой из них в эпоху ирано-среднеазиатской империи Кавеянцев – Ахеменидов. После

---

<sup>11</sup> Массон В.М. Средняя Азия и Древний Восток. – М.-Л., 1964, с. 5.

чего продолжается их двухтысячелетняя история (вплоть до раннего средневековья) в виде территориально четко выделившихся и многосторонне развитых областей – Бактрии, Маргианы, Парфии, Хорезма, Согда и Ферганы. С другой стороны, на базе скотоводческого населения и культур степной бронзы то где же окончательно формируются и относительно стабилизируются кочевые и полукочевые племена и группы племен с комплексом своих значительно развитых культурных показателей в зоне степей, предгорий и гор, интенсивно взаимодействующих с оседло-земледельческими и городскими цивилизациями названных историко-культурных областей.

Этот этап, в целом, наряду с обширным археологическим материалом, освещают значительные данные письменных источников. К последним относятся имеющиеся сведения Авесты, древнеперсидских и раннегреческих источников. Эти сведения уже многократно были рассмотрены и интерпретированы исследователями разных стран в прошлых столетиях, обобщены неоднократно в сводных трудах. Из новейших важнейших исследований и обобщений мы хотели бы назвать первый и второй книги серии «Основы иранского языкознания»<sup>12</sup>, посвященные древнеиранским и среднеиранским языкам, а также фундаментальные исследования И.В.Пьянкова древнегреческих источников о Средней Азии<sup>13</sup>. Эти материалы и обобщения хорошо известны специалистам и нет надобности в их повторении.

#### ***4. Локализация Арианы: арийская «золотая подкова» Евразии***

1. «Воздушный шар» арийцев с комплексом интеллектуальных ценностей великих сокровищниц «Авесты», «Ведов» и «Бундахишна» со средоточием множества научных тем и проблем культурно-антропологических исследователь-

---

<sup>12</sup> Основы иранского языкознания. Древнеиранские языки. – М., 1979; Основы иранского языкознания. Среднеиранские языки. – М., 1981.

<sup>13</sup> Пьянков И.В. Средняя Азия в античной географической традиции. – Автореф. дисс...докт. истор. наук, Л., 1984 и др.

ских поисков ученых многих стран мира последних двух столетий Второго тысячелетия нашей эры, начиная от Анкетилиа Дюперрона до В.В.Струве, Мери Бойс и Франца Грене, долго витает над нашей Планетой, особенно над Евразией. Сколько бы не изучали арийскую проблему, ее названные главные письменные памятники и другие древнеперсидские, индийские, греческие, латинские, армянские и иные лингвистические письменности, археологический и культурологический материал, сколько бы не пытались географически посадить все это на конкретную земную Ойкумену Евразии, шар этот, как бы уставая и отдыхая иногда, останавливался на некоторое время то над Придунайско – Приднепровско-Черноморской культурой «Триполья-Кукутены», то над Европейско-Азиатским приграничьем Юго-Восточного Приуралья (комплекс памятников Аркаима) или Албано-Дагестанского – Прикаспийского Дарбанда (Дербента), то переносился, казалось бы, окончательно на азиатскую Анатолию или шире – Ближний Восток, то на те или иные регионы Центральной Азии от Хорезма и Приаралья до Панджоба и всего бассейна Верхнего Инда, от Систана, Нуристана и Белуджистана до Бактрии и Согда, все равно ещё не удалось убедительно посадить на конкретную географическую альмаматную Ойкумену ариев Евразии.

Эта научно-исследовательская эстафета особенно интенсивно шла во второй половине XX века по коренным сущностным вопросам ариеведения и авестоведения по двум их кардинальным источникам и направлениям:

1 – по письменной словесности и духовной культуре;

2 – по археологическим материальным остаткам (самостоятельно или с частным совмещением обеих направлений поисков).

Тут были до обиды глупые «регионально-патриотические» упражнения в «тяни-толкай» и остроумные талантливые, государством премированные, исследования научного дуэта Т.В.Гамкрелидзе, В.В. Иванова<sup>14</sup>. Остановится на всем этом исследовательском пути поисков и решений в од-

---

<sup>14</sup> Гамкрелидзе Т.В., Иванов В.В. Индоевропейский язык и индоевропейцы. – Тбилиси, 1984.

ной небольшой по объему книге практически невозможно. Да и нет необходимости. Думаю, настанет время многотомного энциклопедического труда с историографией и подробным освещением итогового решения арийской проблемы.

2. Перейдем к ряду выполненных основополагающих итоговых обобщений по этой теме<sup>15</sup>. Во-первых, эта знаменитая третья глава первого тома первого академического издания «История таджикского народа», которая содержит раздел В.А.Лившица «Общество Авесты» и «Древнейшие государственные образования» и С.Н.Соколова «Духовная культура. Религия» и «Религиозная система зороастризма»<sup>16</sup>. Затем раздел В.А.Лившица «Общество Авесты», а разделы С.Н.Соколова «Духовная культура. Религия» и «Религиозная система зороастризма» с добавлениями Л.Т.Пьянковой вновь были опубликованы в IV главе первого тома нового второго издания «История таджикского народа»<sup>17</sup>.

В этих разделах рассмотрены:

«Общество Авесты»: Семья и её состав; рабы; жилище; селение; соседская община; племя; союз племен; область; объединение областей; объединение областей по Михр Яшту; развитие производительных сил; ремесло; город.

«Духовная культура. Религия»: древнейшая религия иранских племен; Заратуштра; Бактрия и родина зороастризма; первоначальный зороастризм; Авеста и её история; сохранившаяся часть Авесты.

«Религиозная система зороастризма»: дуализм; пантеон; натурфилософия; космогония и легендарная история; зороастрийская этика; обрядность.

В этом втором издании выполнен Л.Т.Пьянковой в значительно расширенном и обновленном виде раздел «Памятники материальной культуры»: ранний железный век в Средней Азии; историко-культурные зоны и регионы; хозяй-

---

<sup>15</sup> Негматов Н.Н. Арийская «золотая подкова» Евразии (попытка культурно-антропологической концепции). // Степи Евразии в древности и средневековье. Материалы Международной конференции. Книга 1.- СПб: Издат. Госэрмитажа, 2002, с. 62-64.

<sup>16</sup> История таджикского народа. Т.1. – М.: Наука: ИВЛ, 1963, 139-186.

<sup>17</sup> История таджикского народа. Т.1. – Душанбе, 1998, с. 201-238.

ство и общественная организация племен Средней Азии в первой трети I тыс. до н.э.; культура расписной керамики на юге Средней Азии; культуры расписной керамики на севере Средней Азии; проблема общности культур расписной керамики и их происхождение; культура археологического Дехистана; степные культуры; погребальные обряды и культы; проблема этнической истории<sup>18</sup>.

Таким образом, в «Истории таджикского народа» сделан опыт обобщений данных, с одной стороны, авестийских текстов, а с другой – археологических материалов, т.е. представлены к размышлению и анализу две важные категории источников, начат, если образно сказать, спуск «авестийского шара» на родную Среднеазиатскую Ойкумену арийского бытия.

Во-вторых, выполнена серия исследований, обобщений и публикаций И.В.Пьянкова по всему комплексу древнегреческих, персидских и индийских источников, самой Авесты и итогом всей работы стала серия публикаций И.В. Пьянкова, среди которых, пожалуй, наиболее четка его статья «Некоторые вопросы этнической истории древней Средней Азии»<sup>19</sup>, в которой автор твердо утверждает вывод о бытности древней страны Ариана, включающей Бактриану/Бахтри, Согдиану/Сугда, Маргиану/Маргуш, Арею/Харайву (область Герата), Дрангиану/Зранка или Хайтумант (область Зереджа – озера Хамун), Арахозию/Харахвати (область Кандагара), Паропамис/Параупарисайна (Загиндукуше, область Кабула). С еще одной, первой по списку Авесты, страной Ариана Вайджа И.В.Пьянков не решился окончательно, Однако, несомненно, что Ариана Вайджа Авесты это обширные степи скотоводов Севера (от Алтая до Волги) и западной прикаспийской части Центральной Азии - степных племен скифов-саков и массагетов. Таким образом, И.В.Пьянков во многом конкретизирует и уточняет территориально-локализационный аспект проблемы.

---

<sup>18</sup> История таджикского народа. Т.1. – Душанбе, 1998, с. 201-215.

<sup>19</sup> Пьянков И.В. Некоторые вопросы этнической истории древней Средней Азии – Восток. – М.: Наука, 1995, № 6.

В-третьих, ныне настало время обобщений с возможно точной локализацией всего авестийского круга топонимических наименований. Недавно такую работу провела по гидрографической ситуации, отраженной в Авесте, Н.Д.Ходжаева. Эту работу она по наиболее плодотворной орогидрографической системе в завершенном виде «горы-реки-море» Авесты, прежде всего по главным ключевым из них: гор Хара (Бэрэзаити), рек Вахви Датия и Ранха и море Ворукаша. Она прекрасно обозначилась на Среднеазиатской Земле: гор Тяньшан-Памиро-Алай-Гиндукуш, рек Амударья и Сырдарья и в древности единого Арало-Каспийского бассейна, включая множество археологически выявляемых ныне исчезнувших озер Туранской низменности<sup>20</sup>. В последней точке зрения Н.Д.Ходжаевой еще не уточнена: она под морем Ворукаша признает только Аральское море.

В-четвертых, в течение всего XX века шли разномаштабные, но в целом, грандиозные археологические исследования по изучению арийской цивилизации Арианы-Маргианы, Согдианы и Бактрианы IV-I тысячелетий до н.э., где каждый изученный памятник сам по себе значим: Анау, Намазгатепа, Алтынтепа, Тоголок, Улугтепа, Каратепа, Гонур, Сумбар, Келлели, Геоксюр, Язтепа, Саразм, Заманбаба, Дашти Козы, Муминабад, Чуст, Дальверзин, Эйлатан, Шурабашат, Кайракум, Сапалли, Жаркутан, Бустан, Молали, Кучуктепа, Бешкент, Ранний Тулхар, Ранний Аруктау, Вахш, Шортугай, Давлятабадский оазис, Фурукабадский оазис, Дашлинский оазис и др. В этих исследованиях особенно большой вклад внесли крупные археологи-аналитики В.М.Массон<sup>21</sup>, В.И.Сарианиди<sup>22</sup>, И.Н.Хлопин<sup>23</sup>,

---

<sup>20</sup>Ходжаева Н.Д. Историческая география Центральной Азии по данным Авесты и пехлевийских источников. – Автореф. дисс...канд. истор. наук. – Душанбе, 2000.

<sup>21</sup> Массон В.М. Древнеземледельческая культура Маргианы. // МИА, № 73. – М.-Л., 1959. – 215 с.; Массон В.М. Энеолит южных областей Средней Азии. // САИ, вып. ВЗ-8, ч. 2, 1962; Массон В.М. Средняя Азия и Древний Восток. – М., 1964; Массон В.М. Страна тысяча городов. – М., 1966; Массон В.М. Поселение Джейтун (проблема становления производящей экономики). //МИА, № 180. – Л., 1971; Массон В.М., Сарианиди В.И. Среднеазиатская терракота эпохи бронзы. – М., 1973; Массон В.М. Новая цивилизация



---

лизация древневосточного типа на юге Средней Азии. // В кн.: Памятники культуры. Новые открытия. – М., 1975; Массон В.М. Экономика и социальный строй древних обществ. – Л., 1976; Массон В.М. Алтын-Депе. // Тр. ЮТАКЭ, т. XVIII. – Л.: Наука, 1984. – 174 с.

<sup>22</sup> Сарияниди В.И. Энеолитическое поселение Геоксюр. // Тр. ЮТАКЭ, т. 10. – Ашхабад, 1960; Сарияниди В.И. Культовые здания поселений анауской культуры. // СА, 1962. – М., № 1; Сарияниди В.И. Памятники позднего энеолита Юго-Восточной Туркмении. // САИ, вып. БЗ-8, ч. 4. – М., 1965; Сарияниди В.И. Исследование памятников Дашлинского оазиса. // В кн.: Древняя Бактрия. – М., 1976; Сарияниди В.И. Древние земледельцы Афганистана. Материалы Советско-Афганской экспедиции 1969-1974 гг. – М.: Наука, 1977. – 170 с. и др.

<sup>23</sup> Хлопин И.Н. Энеолит южных областей Средней Азии. // Археология СССР, САИ, вып. БЗ-8, ч.1. – М., 1963; Хлопин И.Н. Памятники раннего энеолита южной Туркмении. // Археология СССР, САИ, БЗ-8, ч. 1. – М., 1963а; Хлопин И.Н. Геоксюрская группа поселений эпохи энеолита. – М.-Л., 1964; Хлопин И.Н. Памятники развитого энеолита Юго-Восточной Туркмении. // Археология СССР, САИ, вып. БЗ-8, ч. з. – М., 1969; Хлопин И.Н. Юго-Западная Туркмения в эпоху поздней бронзы. – Л., 1983.

<sup>24</sup> Мандельштам А.М. Памятники эпохи бронзы в Южном Таджикистане. // Тр. ТАЭ, т. VI. – Л., 1968. – 182 с. И др.

<sup>25</sup> Аскарлов А. Сапаллитепа. – Ташкент: Фан, 1973. – 172 с.; Аскарлов А. Древнеземледельческая культура эпохи бронзы юга Узбекистана. – Ташкент: Фан, 1977. – 230 с.; Аскарлов А.А., Альбаум Л.И. Поселение Кучуктепа. – Ташкент: Фан, 1979. – 111с.; Аскарлов А.А., Абдуллаев Д.Н. Джаркутан (к проблеме протогородской цивилизации на юге Узбекистана). – Ташкент: Фан, 1983.

<sup>26</sup> Кузьмина Е.Е. Металлические изделия эпохи энеолита и бронзового века Средней Азии. // САЦ, вып. ВЧ-9, 1966 и др.

<sup>27</sup> Заднепровский Ю.А. Древнеземледельческая культура Ферганы. // МИА, № 118. – М.-Л., 1962. – 327 с.

<sup>28</sup> Исаков А.И. Сарам (к вопросу становления раннеземледельческой культуры Зеравшанской долины. Раскопки 1977-1983 гг.). – Душанбе: Дониш, 1991. – 156 с. (+81 рис. + 15 табл.) и др.

<sup>29</sup> Пьянкова Л.Т. Древние скотоводы Южного Таджикистана (по материалам могильника эпохи бронзы «Тигровая балка»). – Душанбе: Дониш, 1989. – 252 с.; Пьянкова Л.Т. Энеолит и бронзовый век. // В кн.: История таджикского народа. Т.1. Древнейшая и древняя история. – Душанбе, 1998, с. 124-200 и др.

И.С.Масимов<sup>30</sup>, Г.Н.Лисицина<sup>31</sup>, Э.В.Сайко<sup>32</sup> и другие исследователи.

В результате на большом числе хорошо изученных памятников открыт цельный четырехтысячелетний пласт истории основного ядра оседло-земледельческих культур Средней Азии, поставлен и во многом решен ряд больших и важных научных проблем древней истории, открыт путь к новым историческим размышлениям, обобщениям и концептуальным раскладкам. Например: о выделении нового формационного общинно-сословного строя в истории Средней Азии, о признаках формирования общесреднеазиатской макроцивилизации, которая может быть названа «Зороастрийско-Авестийской». На совокупности громадного добытого материала теперь можно составить объемную общесреднеазиатскую характеристику важного переходного этапа социально-экономического и культурно-антропологического формирования общества с производящим образом жизни и хозяйства на базе целого ряда социально-культурных артефактов: земледелия, скотоводства, металлургии, ремесленного керамического производства, ткачества и шитья, кожевенного дела, урбанизации со строительно-архитектурным и фортификационным профилями. В итоге происходит отделение ремесла от земледелия, города от деревни, а всё вместе обеспечили лучшие условия жизни для антропологического и интеллектуального усовершенствования индивида и общества в целом. Человек начал экологическую реконструкцию своей обитаемой среды и постепенно выявлял свои потенциальные возможности жизненного обустройства с формированием своих начальных бытовых и культурных потребностей, самопознания и самовыражения, например, в искусствах керамических и наскальных росписях. Одно по-

---

<sup>30</sup> Масимов И.С. Керамическое производство эпохи бронзы в Южном Туркменистане. – Ашхабад, 1976.

Ранние земледельцы. Этнографические очерки. – Л.: Наука, 1980.

<sup>31</sup> Лисицина Г.Н. Орошаемое земледелие эпохи энеолита на юге Туркмении. – М.: Наука, 1965. – 168 с.; Лисицина Г.Н. Становление и развитие орошаемого земледелия в Южной Туркмении. – М.: Наука, 1978. – 239 с. и др.

<sup>32</sup> Сайко Э.В. Становление города как производственного центра. – Душанбе, 1973 и др.

желание ученым исследователям: не усматривать во всем магию, мифа, верования религиозные и т.п., а оставить место до религиозным и параллельно идущим человеческим потребностям в светском образе жизни. Не следует чересчур много заниматься «богоискательством и боготворчеством». Мне думается, много радостей человек искал, находил и видел также и в светской духовности. Нам следует разработать методы и концепцию поисков светской духовности.

Многие из отмеченных процессов уже выявлены и отмечены в трудах ученых, особенно четко и во многом убедительно в монографии В.М.Массона «Алтын-Депе»<sup>33</sup>, в её заключительных аналитических главах. Однако, они при тогдашних советских идеологических рамках и действующей марксистской евроцентристской формационной историографии, разумеется, не могли подойти к своим материалам с новых, сегодняшних реформаторских позиций по оценке и созданию объективной исторической действительности. В книге «Таджикский феномен: история и теория»<sup>34</sup> предложен ряд концептуальных нововведений в таджикскую историографию, исходящих из накопленных в XX веке материалов исторических, а иногда всех гуманитарных наук. Нам представляется, что поиск инноваций – лучший путь к сегодняшнему самоусовершенствованию ученых и науки в целом.

Одно из наиболее важных инноваций на данном этапе нашей науки является представленная в настоящей книге карта локализации арийской «золотой подковы» на Среднеазиатской Земле (см. рис. 1). Думается, что такая попытка культурно-антропологического подхода к арийской проблеме самая реальная, объективная, разумная и её следует смело принять для обоснования. Ведь «Воздушный шар» первичной Родины арийцев-Арианы и «Авесты» с историко-культурным ядром Маргиана-Согдиана-Бактриана названные выше ученые своими открытиями и исследованиями уже показали. А карта предлагается к вниманию читателей, хотя

---

<sup>33</sup> Массон В.М. Алтын-Депе. // Тр. ЮТАКЭ. Т.18. – Л., 1981 и др.

<sup>34</sup> Негматов Н.Н. Таджикский феномен: теория и история. – Душанбе: Оли Сомон, 1997 и др.

впереди нас ждет долгий и трудный путь инновационных обоснований.

### ***5. Истоки этногенеза и культуругенеза ариев Арианы***

В «период ранней архаики» (термин И.Асадуллаева) в Центральной Азии происходил важнейший этнокультурный процесс формирования тотемно-речевой основы бытия ранне-автохтонных общин прямоходящих, эректусо-неодертальского этапа НОМО Sapiens (разумного человека) порядка 200-12 тысячелетней давности. Тогда, начавшие свое формирование аборигенные ранне арийские общины начинали создание интеллектуально-речевого фона на базе ближайшей окружающей среды (наиболее выдающихся зримых и осязаемых явлений природы и животного мира), превращая их в положительные и отрицательные тотемы: Свет (Солнце) и тьма (ночь), тепло (огонь) и холод, вода источников и ручьев, горы с пещерами, целый ряд разновидностей животного мира, особенно легко приручаемых.

Тотемно-речевое мировосприятие и мирообъяснение периода арийской архаики положили основу первого исторического фактора революционного культуругенеза наших далеких предков. Это, видимо, можно назвать началом восхода арийской зари, датирование которой я уже назвал выше.

Начальный этап этнокультуругенеза ранних арийцев происходил в археологические эпохи мезолита и начала неолита (12-6 тысяч лет до нашей эры), когда они ближе, глубже и шире знакомились с окружающей средой, смелее осваивали и обживали ее, более практично и успешно начали окультуривание тотемных животных (собак, коров, лошадей, рыб, кошек, петухов, птиц и др.), пищевых злаков (зерновые, бобовые и др.), корнеплоды и ягоды деревьев (абрикосы и др.). На этом этапе началась примитивно-интуитивная селекционная практика по сохранению и улучшению видов животного и растительного мира. Эта была заря земледелия, скотоводства и селекционной практики арийцев, приведших их к широкому интеллектуальному мышлению, тотемно-духовному, языковому богатству и производственному труду, практически к новому революционному обращению и освоению окружающей

среды и мироздания. Наступает новая историческая эпоха, называемая в археологии «неолитической революцией», и наступает время цивилизованных открытий VI-V тысячелетий до нашей эры (т.е. 8-7 тысяч лет до нас):

- изобретение шлифования и сверления в камнеобработке и создание более удобных, производственных, эстетически изящных орудий труда: неолитических топоров, серпов, микролитов и стрел;

- изобретение гончарной посуды (особенно, глиняных котлов и корчаг и их обжига, приведших к хранению, приготовлению пищевых продуктов и разнообразию блюд (особенно, жидких), революционно улучшивших анатомию и физиологию человека;

- изобретение прядения и ткачества, шитья одежды, существенно улучшивших защиту человека от природно-климатических условий и художественную эстетику древнего костюма (начало истории костюма и моделирования одежды);

- начинается искусственное возведение первых жилых укрытий от опасностей окружающей дикой природы и хищных зверей, от холода или непомерной жары, формирование общинных групп и поселений одного или нескольких родов.

В эпоху формирования древнейших человеческих общин, пожалуй главнейшими жизненными и цивилизованными факторами бытия стали начало богарного и ирригационного земледелия в оазисных низинах приречных зон и на покатых склонах предгорных полос путем возведения простых земляных дамб на путях весенних паводковых горных сельвых и речных вод и их накопление на необходимое вегетационное время для окультуриваемых растений, прежде всего, злаковых зерен (ячмень, пшеница, бобовые и др.). Самая ранняя практика зафиксирована в бассейнах Амударьи и Сырдарьи, Заравшана, в дельтовых зонах больших и малых рек и их притоков — Мургаба, Теджена, Герируда, Хильменда, Сурхандарьи, Вахша, Кофарнихона, целого ряда южных притоков Пянджа, склонов Кабутака (Копетдаг), Гиндукуша, Припамирья и других гор. Для водозадержания создавались разномасштабные лессовые дамбы с использованием каменных валунов и хвороста. Остатки таких сооружений изучены в зонах многих древнейших памятников эпох

неолита, энеолита и бронзы (Джейтун, Саразм и др.). А в среднеазиатской археологии сформировались специальные научные направления изучения древнейшей ирригации, экологии, географии и геофизики со своими специальными методологическими исследованиями и не только водных сооружений, но и самых нежнейших артефактов (остатков) растительности. В последнем особенные успехи достигнуты французскими специалистами на объектах Саразма и южно-панджской зоны верхне-амударьинских земель древнего орошения.

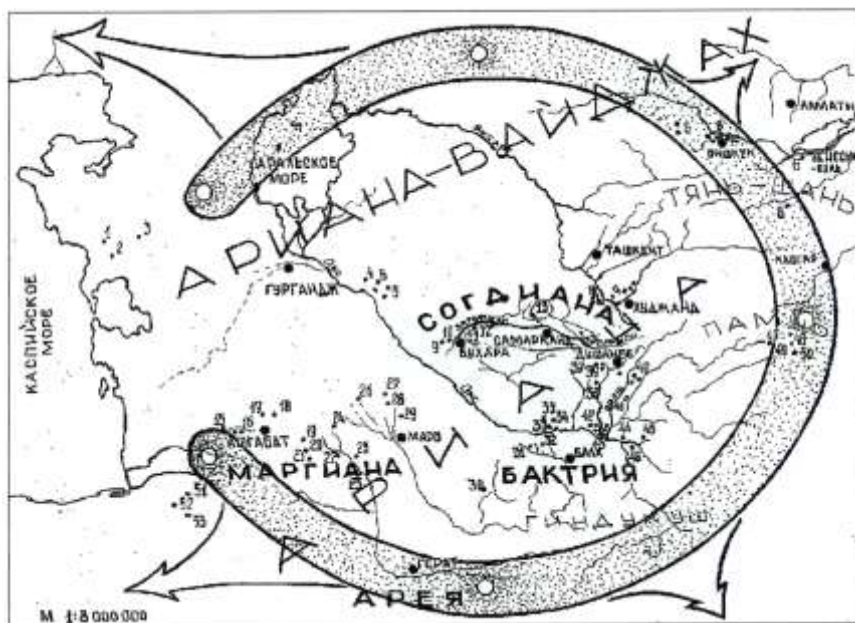

**Рис. 1. Арийская «золотая подкова» Центральной Азии (автор Н.Негматов)**

- 1-3. Могильники срубного типа (Каралематасай, Патмасай, Пару); 4. Могильник Кокча-3; 5. Стоянки степной бронзы Приаралья; 6. Андроновские памятники у Иссыккуля; 7. Памятники кайракумской культуры; 8. Могильник Арпа; 9. Заманбаба; 10. Могильник Гуджсайли; 11. Могильник Муминабад; 12. Саразм; 13. Могильник Даштикозы; 14. Навес Актанги; 15. Могильники Пархай I и II; 16. Могильники Сумбар I и II; 17. Актена; 18. Анау; 19. Каратена; 20. Намазгатена; 21. Тек-

кемтена; 22. Улугтена; 23. Алтынтена; 24. Геоксюрский оазис; 25. Ханузтена; 26. Келлелинский оазис; 27. Гонурокий оазис; 28. Тоголокский оазис; 29. Тахирбай-3; 30. Давлетабадский оазис; 31. Фарухабадский; 32. Дашлинский; 33. Саапалитена; 34. Джаркутан; 35. Бустан; 36. Моалалы; 37-39. Могильники Гиссаркой долины (Заркамар, Тандырйул, Кумсай); 40. Горные поселения (Дахана, Тегузак, Кангурттут, Бараки Курук); 41. Стоянка в совхозе Кирова; 42. Могильники Беишкентской долины (Беишкент I-III, Ранний Гулхар, Ранний Аруктау); 43-44. Могильники Вахиской культуры (Вахи, Тигровая Балка, Ойкуль, Джаркуль, Амударьинский, Маконимор); 45. Шортугай; 46. Тулукан; 47. Могильник Карадимур; 48. Скальный навес Куртеке; 49. Скальный навес Машале; 50. Могильник Джэушангоз (Юж-бок); 51. Тюренгтена; 52. Шахтена; 53. Тена Гиссар.

Тогда же немало успеха достигла духовность древнейших общинников. Высокий интеллект, значительное миропонимание, богатая мифологическая и обрядовая духовность, быт и материальная культура широко и глубоко отражены в знаменитых комплексах петроглифов на скалах Тамды, Сай-малиташа, пещеры Шахты, Ашта, Прикаспия и др.

Этот начальный этап цивилизации ариев завершился выше перечисленными факторами «неолитической революции», приведших арийские общины, их объединения к переходу арийского общества в целом от присваивающего хозяйства охотников и собирателей готовых продуктов дикой природы к интеллектуальному освоению мира и производительному хозяйству, т.е. земледелию, скотоводству и палеометаллу, первому великому социально-экономическому скачку в истории человечества, совершенному ариями среднеазиатской Арианы в VI-V тысячелетиях до нашей эры (т.е. 8-6 тысяч лет до нас).

На втором этапе цивилизации Арианы, в IV-III тысячелетиях до нашей эры (т.е. 6-5 тысяч лет до нас) происходит:

- полное становление земледелия и ирригации, образа оседлой жизни и труда, формирование оазисов, поселений и ранних городов, их жилищ, общественно духовных и административных центров;

- в соответствии с конкретными природными условиями и окружающей средой происходит формирование видов и технологии землепользования и водопользования, выделение богарных и искусственно орошаемых зон с соответствующим изобретением орудий труда, выведение и селекция видов и сортов новых пищевых культурных растений;

- соответственно земледелец дорабатывает и улучшает виды своих каменных орудий труда, совершенствует их рабочие качества и эстетические формы, особенно, шлифованных, просверленных (для насадки деревянных ручек) топоров, каменно-сборных серпов на деревянной основе для насадки мелких каменных пластинок-микролитов. Совершенствуются другие виды прежних охотничьих и корнекорчевальных орудий и т.п.;

- в этот же период идет усиленный поиск ариями более твердого, практичного и универсального материала для замены в целом неудобного тяжелого камня и эра знаменуется находкой плавившейся меди на дне отопительных костров и очагов для приготовления пищи. Но мягкость меди не позволяла создать твердых орудий труда, а лишь пошла на изготовление украшений женщинам и мужчинам и на изготовление некоторых орудий типа игл и других режущих инструментов в домашнем, особенно, ткацком и швейном деле. Дальнейшие поиски металлов вскоре привели к открытию свинца и олова, сплав которых с медью дал материал нужной твердости для изготовления необходимых разнообразных орудий труда, предметов быта и домашнего обихода;

- так, арийцы достигли больших практических и теоретических успехов в искусстве рудодобычи, металлургии литья меди, олова, свинца, бронзы для создания необходимых орудий труда, предметов быта и украшений. Формирование металлургии, как области человеческого труда, привело к изобретению целого комплекса специальных инструментов, использующихся в рудодобыче, металлургии и литье множества назначений и форм изделий. Так арийцами было совершено очередное великое открытие последующих тысячелетий палеометалла на рубеже эпох энеолита и бронзы.



Таким образом, на этом этапе полностью складывается ремесла гончаров, ткачей, строителей, рудокопов и металлургов, т.е. формируется первый блок необходимых для полноценного развития общества профессий. Выше мы называли земледельцев, ирригаторов, скотоводов. Таким образом сформировался весь блок ремесленных профессий с сообществом профессионалов для создания и процветания полноценной цивилизации Арианы Средней Азии IV - III тысячелетий до нашей эры. Этот великий скачок производства и интеллектуального роста вывел общество ариев на более высокий уровень всеобщего материального и духовного подъема.

К концу этапа начинаются миграционные процессы из арийской прародины в разные регионы Евразии. В итоге увеличения добавочного продукта, общественного достатка и других условий жизни Арианы происходит огромный количественный рост народонаселения арийских общин, поселений и ранних городов, оазисов и страны в целом, территории которых составляли бассейны Амударьи, Сырдарьи, Арала, Заравшана, Сурхандарьи, Вахша, Кофарнихона, Пянджа, Мургаба, Теджена, Герируда, Хильменда и Пенджаба.

И это вынуждает общество Арианы начать продолжительные большие и малые перманентные миграции в относительно мало заселенные или вовсе свободные степные, горные и долинные регионы Евразии; через северный и южный Кавказ в бассейны Днестра, Дуная и Карпатских гор (археологическая культура Триполье-Лука-Врублевецкая-Кукутены), на Юго-Восточный Урал (памятники Аркаима), в степи между Волгой и Енисеем (андроновская этнокультурная общность). Новые группы ариев мигрировали в Северный Индостан, приокеанский пояс Афганистана и Ирана, в Южный Прикаспий, Южный Кавказ, Малую Азию и через Дарданеллы в Фракию и бассейн Эгейского моря.,

Эти миграции ариев из Прародины Арианы и из других очагов ранних миграций (например, крупный исследователь андроновской культуры Е.Е.Кузьмина допускает миграцию части носителей через Припамирье в Индию) имели огромное этноязыковое и культурно-историческое значение фактиче-

ски для всей Евразии, открывшей также свой новый историко-цивилизационный этап истории с огромным этническим, производственным и культурным наследием, с истечением времени создав поныне здравствующую большую индоевропейскую родственную этноязычную группу современных народов и наций с арийским корнем исторического происхождения.

В истории и цивилизации Арианы не менее важные процессы и их итоговые достижения совершались на этапе II-I тысячелетий до нашей эры.

Произошло полное оформление идеологии ариев в форме феномена Зороастрийской религии и ее основного свода канонов «Авесты». Зороастрийская религия с «Авестой» уже в полном материальном и духовном отражении зафиксированы археологами в развалинах ранних городов Бактрии (Джаркутан на Сурхандарье и др.). Создание «Авесты» и жизнь Зардушта относятся к XVII-XIII вв. до нашей эры.

Зороастрийскую веру с канонам «Авестой» и пророком Зардуштом воспринимают древнеарийская царствующая династия Кеянидов (царь Гуштасп), канонизируют Ахемениды (VII-IV вв. до н.э.), Парфяне (III в. до н.э. - III в. н.э.) и Сасаниды (224-651 н.э.) как свои государственные религии с единым Богом Ахурамазда и единым пророком Зороастр (Зардушт). В «Авесте» нашло полное аналитическое освещение вся мифологическая и реальная история ариев.

На рубеже II-I тысячелетий до нашей эры земли Прародины ариев делятся на ряд высоко развитых историко-культурных областей: Маргиана со столицей Мерв - в нижних течениях Мургаба и Теджена и на северной подгорной полосе Кабутака (северо-хорасанские горы), Бактрия со столицей Балх - в бассейне Средней и Верхней Амударьи между Гиндукушем и Гиссарским хребтом, Согдиана со столицей Самарканд - в бассейнах рек Заравшан, Кашкадарья, Сырдарья и Хафтруд, Хорезм - в бассейне нижней Амударьи и Южного Приаралья, Арея (Харайва) со столицей Хират в бассейне реки Хильменд и Малом Хорасане. Все эти области (дахью) перечислены в редакциях «Авесты». Население - этносы этих немного обособившихся арийских областей

говорили на общем арийско-авестийском языке с немногими своими диалектными различиями и вместе составили восточную группу древнеиранских (арийских) языков исторической Арианы, а при формировании таджикского народа в эпохи государств Сасанидов и Саманидов (V-X вв. н. э.) вошли в его состав в качестве основных этноязыковых компонентов.

В II-I тысячелетиях до н.э. большие этнокультурные сдвиги происходят и в евразийских степных зонах арийской общности Арьянведжа. Здесь великую андроновскую этнокультурную общность и их сородичей, размещавшихся в Южной Сибири, на Алтае, в великих северо-центрально-азиатских, Урало-Каспийских, Нижне-Волжских и Северо-Кавказских степях и горах до Причерноморья сменила следующая великая скифо-сарматская (савроматская) арийская этнокультурная общность. Всеми ими оставлены огромные культурно-исторические ценности «скифо-сибирского звериного стиля» и великая серия «царских курганов» Причерноморья, Крыма, Северного Кавказа, Восточного Приаралья, Семиречья, Енисея и Горного Алтая.

В течение всего XX века в Центральной Азии археологами были раскопаны около 100 памятников, проведены разномасштабные в целом грандиозные исследования по изучению цивилизации Арианы-Маргианы, Согдианы, Бактрии IV-I тысячелетий до нашей эры, каждый изученный памятник которой уже сам по себе значим: Анау, Намазгатеппа, Ал-тынтеппа, Тоголок, Улугтеппа, Каратеппа, Гонур, Сумбар, Келлели, Геоксюр, Язтеппа, Саразм, Заманбаба, Дашти Козы, Муминабад, Чуст, Дальверзин, Эйлатан, Шурабашат, Кайракум, Сапалли, Джаркутан, Бустан, Молали, Кучуктеппа, Бешкент, Ранний Тулхар, Ранний Ариктау, Вахш, Шортукай, Давлатабадский оазис, Фарукабадский оазис, Дашлинский оазис и др. В эти исследования особенно большой вклад внесли крупные археологи-аналитики В.М. Массон, В.И.Сарианиди, И.Н. Хлопин, А.М. Мандельштам, А.А. Аскарлов, К.Ф.Смирнов, Е.Е.Кузьмина, Ю.А. Заднепровский, А.И. Исаков, Л.Т.Пьянкова, И.С. Масимов, И.Е.Лисицына, Э.В. Сайко, А.Н. Бернштам, Б.А. Литвин-

ский, С.П.Толстов, В.А.Вишневская, Л.М.Левина, Б.И. Вайнберг, Х. Юсупов и др.

В результате на большом числе хорошо изученных памятников открыт цельный четырехтысячелетний пласт истории основного ядра оседло-земледельческих культур Средней Азии, поставлен и во многом решен ряд больших и важных научных проблем древней истории, открыт путь к новым историческим размышлениям, обобщениям и концептуальным раскладкам. Например, о выделении нового формационного общинно-сословного строя в истории Средней Азии, о признаках формирования среднеазиатской цивилизации, которая может быть названа арийской. Из совокупности огромного добытого материала теперь можно составить более объемную характеристику важного переходного этапа социально-экономического и культурно-антропологического формирования среднеазиатского общества с производящим образом жизни и хозяйства на базе целого ряда социально-культурных артефактов: земледелия, скотоводства, металлургии, керамического производства, ткачества и шитья, кожевенного дела; урбанизации со строительно-архитектурным и фортификационным направлениями. В результате этого ремесло отделяется от земледелия, города от деревни, что в конечном итоге способствовало улучшению условий жизни для усовершенствования человека и общества в целом.

В названных остатках городских поселений и ранне-земледельческих оазисов с огромным количеством остатков жилых, общественных и хозяйственных построек и вещественных артефактов, оставленных нам многими десятками развитых высококультурных древнейших и древних человеческих общин с уже сложившимися жизненными комплексами, уникальных материальных и духовных ценностей истории и культуры Центральной Азии, и теперь мы имеем полный объем источников по разнообразным аспектам жизни и деятельности наших прямых автохтонных предков со своим экономическим, социальным, материальным и духовным образом жизни, труда, быта и культуры.

Все эти открытия и в значительной степени научно исследованные памятники оседлой земледельческой жизни на

базе полного комплекса и разнообразия ирригационных сооружений и раннегородского водоснабжения представляют практически все последние 8-7 тысяч лет нашей истории. Они все располагались по долинам и приречным оазисам, особенно веерам дельтовых конечностей больших, средних и малых рек трех великих и ряда малых бассейнов Центральной Азии - Амударьи, Сырдарьи, Заравшана, Инда, Ганга, Яркенда, Тарима, Пянджа, Вахша, Копфарнихона (древний Рамид), Сурхандарьи (древний Чаганиёнруд), Мургаба, Тежджена, Герируда, Хильменда и других, берущих воду заснеженных и ледниковых вершин Памиро-Алайских, Тянь-Шаньских, Гималайских, Тибетских, Гиндукуштских, Загросских и Кабутацких горных систем. Все, около ста уже известных ученым памятников раннегородских поселений и раннеземледельческих оазисов группируются ныне в регионах великих древних центрально-азиатских альмаматровых городов: Балха, Герата, Нишапура, Марва, Гурганджа, Самарканда, Бухары, Худжанда, Канха (развалины Канка), Ферганы, Оша, Тироза, Кашгара, Куча, Гиссара, Куляба-Хульбука, Термеза.

Исторически первыми аборигенами-освоителями земельно-водных ресурсов и создателями всех древнейших этапов городских и земледельческо-ирригационных цивилизаций названных важных бассейнов Центральной Азии были арийские общины, племена и народы, давшие жизнь и общественное бытие последующим индоариям, индоиранцам и всему современному индоевропейскому сообществу народов, языков и стран Евразии, мигрировавших в разные эпохи по пяти континентам современного мира.

Прародина этих арийцев была названа уже в середине I тыс. до нашей эры древнегреческими историками (Эратосфен и др.) как страна Ариана между Каспием, Загроссом, Гиндукушем, Памиро-Алаем и Тянь-Шанем, с их альмаматровыми историко-культурными областями и городами Герат (авестийская Харайва, греческая Арея), Балх (Авест, Бахди, греч. Бактрия), Мерв (авест. Моуру, греч. Маргиана), Самарканд (авест. Гава и Сугда, греч. Согдиана). Как раз на этой исторической арийской Прародине ныне открыта целая

серия ранних городов северного подножия Кабутака бассейнов Мургаба, и Теджена (развалины Анау, Намазгатеппа, Алтынтеппа, Тоголокский, Геоксюрский, Гонурский, Келлелинский оазисы), названные известным археологом В.И.Сарианиди «Цивилизацией Маргуш» (Маргиана), так же открыт известным археологом А.Исаковым ранний город Саразм на Среднем Заравшане - зачинатель цивилизации Сугд (Согдиана). Весь их список с картой см. на рис. 1 настоящей публикации.

## ***6. Периодизация-хронология автохтонных формирований ариев в Средней Азии***

I этап оседло-автохтонного формирования арийского народонаселения, хозяйственного, жилищно-бытового, этноязыкового и духовного обрастания на первичной среднеазиатской Прародине – Ариане в эпохи мезолита, неолита и энеолита.

*Время и памятники мезолита: 12-6 тысяч лет до нашей эры:* Туткаул (Дангаринский район) – многослойный; Актанги – многослойная пещерная стоянка, Туркестанский хребет, Шахристанский район; пещерная стоянка Дараишур; открытая стоянка Обикиик; открытая стоянка Чилучорчашма (Кобаданский район).

Другие мезолитические находки в Таджикистане: Бешкентская культура (Бешкентский район). Эпипалеолитические находки на поселении Сайёд. Маркансуйская культура – эпипалеолит памирского высокогорья. Ошхона – высокогорная эпипалеолитическая стоянка на Восточном Памире. Другие стоянки маркансуйской культуры. Истыкская пещера – многослойный памятник на реке Сулистык. Рисунки каменного века в гроте Шахты. Мезолитические памятники в других регионах Средней Азии.

*Неолит (Гиссарская культура): 6-2 тысяч лет до нашей эры.* Границы распространения и природные условия Гиссарской культуры. Происхождение, абсолютная и относительная хронология памятников Гиссарской культуры. Ос-

новые памятники в Южном Таджикистане: продолжение поселений Туткаула, Сайёда, поселение Бульёнипоён. Поселение Кангурттут. Экономическая основа Гиссарской культуры. Этническая общность – неолит равнинной части Среднеазиатского Междуречья. Сазаганская группа памятников в зоне контакта между гиссарской и кельтеминарской культурами. Джейтунская культура северной подгорной полосы Кабутака (Копетдага).

П. *Культурогенез и этногенез в каменном веке: антропологические остатки в Средней Азии.*

1. Homo Erectus (Человек Прямоходящий) (пещера Селунгур на реке Сох в юго-западе горного Сохско-Исфаринского лабиринта);

2. Неондертальский человек из пещеры Тешикташ гор Байсуна Сурхандарьинского бассейна;

3. Костные остатки обитателей Туткаула.

Огромные сдвиги в этногенезе и культурогенезе ариев произошли в эпоху перехода человеческого общества от присваивающего хозяйства (собирательства, ягод, корней и прочих съедобных диких плодов) к производящему хозяйству, которому человеку дали великие толчки изобретения – керамики, особенно котлов для варки жидкой пищи и палеометалла в эпоху энеолита – эта была первая величайшая революция в человеческом бытии и производстве и, соответственно, началом десятков и сотен малых и больших изобретений буквально во всех многообразных случаях жизни и труда человека.

Эта эпоха энеолита – каменно-медного (металла) периода. Здесь кончается дикий собирательный образ жизни первобытной истории и начинается подлинный интенсивный многогранный прогресс общества изобретений и, скажем, массового улучшения жизни, усиливается и ускоряется интеллектуальная работа, собственно, взрыв в умственном развитии человека. Эту эпоху археологи называют «неолитической революцией», в которой высоким темпом происходит расслоение родов и общин и их профессиональное разделение, формируется общинно-сословный социальный строй.

Эта бурная эпоха этногенеза, культурогенеза и социогенеза. Именно в этот период рождаются людские общины с огромными трудовыми, физическими, умственными, изобретательскими возможностями многогранного развития, которые сумели создать для себя высокий социум для жизни, бытия, труда и общества. Это, судя по археологическим материалам, дало человеку возможность начать новую эру воздействия и улучшения окружающей среды жизнедеятельности, создание бытовой революции, начиная эпоху строительства городов, жилья, фортификации и т.п. Другую революционную работу человек вел по созданию ремесленного, земледельческого образа труда и жизни.

Это был второй и третий этапы формирования народонаселения Средней Азии. Это был уже развитый энеолит, эпоха бронзы и раннего железа, историческое этно-языковое и цивилизационное формирование, развитие до уровня современного цивилизованного общества ариев. Это были VIII-V, IV-III, II-I тысячелетия до нашей эры – минимум восемь тысячелетий безостановочного прогресса ариев Средней Азии.

Весь этот трудовой, производственно-хозяйственный и культурно-цивилизационный прогресс привел арийское общество к ряду социальных взрывов:

А) переход от состояния присваивающего хозяйства к производящей экономике;

Б) переход от чисто первобытного состояния и образа жизни общин к следующему историческому общинно-сословному строю;

В) образ жизни, производства разделил арийское общество на земледельческо-ремесленного к оседлому (сельскому и раннегородскому) типу хозяйства и кочевническо-скотоводческому типу хозяйства и оба вместе поделили арийское общество к двум соответствующим образам жизни и труда и к разделу арийского народонаселения на два этнических типа – оседлого и кочевого;

Г) экономический прогресс и численный рост народонаселения на втором и третьем этапах арийской истории



(особенно в Ш-П тысячелетиях до н.э.) положил начало и усилил массовую арийскую миграцию из густо населенной Прародины в разные окружающие регионы Азии и Европы: на Алтае - енисейские и урало-степные равнинные и предгорные регионы на Северо-Востоке и Северо-Западе Центральной Азии и тянущиеся между ними лесостепные и степные пояса нынешнего Казахстана. Здесь формируется великая андроновская скотоводческая этно-культурная общность Ариев (от Андронovo на Енисее до Аркаима на юго-востоке Урала). Это происходит на стыке Ш-П тыс. до н.э..

Несколько раньше другая бывшая часть ариев Прародины покидает Прародину на запад, в Европу, через южные и северные предгорья Кавказа и степей Причерноморья в огромный днепровский, дунайские и адриатические бассейны на Карпаты и Альпы и формируют там родственные к центральноазиатским культуры Триполя, Кукутены и др. Более мелкие арийские группы и сообщества эмигрировали на юго-восток, в индийский субконтинент и на побережье ирано-афгано-пакистанского регионов Индийского океана, вытесняя там соседние общины дравидоидной этнокультурной общности. Часть Ариев в результате этих миграций оказывались на берегах и островах восточно-средиземноморского и Эгейского мира и анатолийско-фракийских, аппенинских равнинах. Так закладывались в Евразии тысячелетние основы индо-европейского этнического корня многих современных народов.

А на самой Прародине ариев во второй половине II-I тысячелетий до н.э. происходит этно-культурный процесс формирования целого ряда арийских народов и их этнокультурных областей и треть его этнического народа образовательного этапа стали основателями нового социального государственно-общинного строя Средней Азии.

Эти историко-культурные области – страны (дахья) со своими арийскими народами каждый были зафиксированы у миротворца зороастрийской религии главного единого бога Ахура Мазда в списке сотворенных им народов в кодексе законов Авеста: это Арйана Вайджа, Гава (Согд), Бахди (Бак-

трия), Моуру (Маргиана), Арея (Харайва-Хирот) и другие – всего около двух десятков компактно расположенных стран в пределах Хорасанских, Гиндукушских, западных склонов Тибета, Памиро-Алая, Тянь-Шаня на востоке Каспийского моря на запад, включающих два великих бассейнов Амударьи и Сырдарьи и рек Зарафшан, Мургаб, Теджен, Хильменд, Пяндж, Вахш, Кофарнихон.

Заметим, что на современной карте Средней Азии самоназвания ариев сохранились в наименовании главного арийского города Хирота (Харайва, Арея). Арея была упомянута античным автором Стратосфеном, а ныне носит страна и государство Иран (Эрон). Вообще древнеарийскими названиями и их лингвистическими корнями напичкано великое множество топонимических, ономастических и эпиграфических наименований Таджикистана и всей Центральной Азии. Их множество во всех регионах исторической родины индоевропейской этно-лингвистической общности Евразии. Огромные залежи культурно-антропологических источников ещё не собраны и не включены в современный культурно-духовный арсенал науки и практики.

## ИСТОКИ ЭТНОГЕНЕЗА И КУЛЬТУРОГЕНЕЗА АРИЕВ АРИАНЫ<sup>35</sup>

Один из первых этапов этно-культурогенеза ранних арийцев происходил в археологические эпохи мезолита и начала неолита (12-6 тысяч лет до нашей эры), когда они осваивали и обживали среду обитания, начали приручать собак, коров, коней, ослов, рыб, кошек, петухов, птиц и др., сеять зерновые, бобовые и другие культуры. Это была заря земледелия, скотоводства и селекционной практики арийцев, приведших их к широкому интеллектуальному мышлению, духовному, языковому богатству и пище, производственному труду, практически к новому революционному обращению и освоению окружающей среды и мироздания. Наступает новая историческая эпоха, называемая в археологии «неолитической революцией».

В эпоху формирования древнейших человеческих общин главнейшими жизненными факторами бытия стали начало богарного и ирригационного земледелия. Самая ранняя практика ирригации зафиксирована в бассейнах Амударьи и Сырдарьи, Зарафшана, Сурхандарьи, Вахша, Кафирнигана, южных притоков Пянджа. Для задержания и накопления воды создавались лессовые дамбы с использованием каменных валунов и хвороста. Остатки таких сооружений изучены в зонах многих древнейших памятников эпох неолита, энеолита и бронзы (например, в Саразме).

Тогда успеха достигла духовность древнейших общинников. Высокий интеллект, значительное миропонимание, богатая мифологическая и обрядовая духовность, быт и материальная культура широко и глубоко отражены в знаменитых комплексах петроглифов на скалах Тамды, Саймали-таша, пещер Шахты, Ашта, Прикаспия и др.

---

<sup>35</sup> Материал заимствован из коллективного труда под общей редакцией Н.Н.Негматова «Ариана и Арианведжа» (Худжанд: Изд. «Ношир», 2006 г.) Автор раздела Н.Н.Негматов (прим. составит.).

Этот начальный этап цивилизации ариев завершился выше перечисленными факторами «неолитической революции», приведших арийские общины, их объединения к переходу арийского общества в целом от присваивающего хозяйства охотников и собирателей готовых продуктов дикой природы к интеллектуальному освоению мира и производительному хозяйству, т.е. земледелию, скотоводству и палеометаллу, первому великому социально-экономическому скачку в истории человечества, совершенный ариями среднеазиатской Арианы в VI-IV тысячелетиях до нашей эры (т.е. 8-6 тысяч лет до нас).

На втором этапе цивилизации Арианы, в IV-III тысячелетиях до нашей эры (т.е. 6-5 тысяч лет до нас), происходит:

- полное сложение земледелия и ирригации, образа оседлой жизни и труда, формирование оазисов, поселений и ранних городов, их жилищ, общественно-духовных и административных центров;

- в соответствии с конкретными природными условиями и окружающей средой происходит формирование видов и технологии землепользования и водопользования, выделение богарных и искусственно орошаемых зон с соответствующим изобретением орудий труда, выведение и селекция видов и сортов новых пищевых культурных растений;

- соответственно земледелец дорабатывает и улучшает виды своих каменных орудий труда, совершенствует их рабочие качества и эстетические формы, особенно, шлифованных и просверленных (для насадки деревянных ручек) топоров, каменно-сборных серпов на деревянной основе для насадки мелких каменных пластинок - микролитов. Совершенствуются другие виды прежних охотничьих и корнекорчевальных орудий и т.д.;

- в этот же период идет усиленный поиск ариями более твердого, удобного и универсального материала для замены в целом неудобного тяжелого камня и это знаменуется находкой плавившейся меди на дне отопительных костров и очагов для приготовления пищи. Но мягкость меди не позволила создать твердые орудия труда и лишь пошла на изготовление украшений женщинам и мужчинам, и на изготовление некоторых орудий типа игл и других режу-

щих инструментов в домашнем, особенно, ткацком и швейном деле. Дальнейшие поиски металлов вскоре привели к открытию свинца и олова, сплав которых с медью дал материал нужной твердости, а также необходимые разнообразные орудия труда, предметы быта и домашнего обихода;

- арийцы достигли больших практических и теоретических успехов в искусстве рудодобычи, металлургии литья меди, олова, свинца, бронзы для создания необходимых орудий труда, предметов быта и украшений. Формирование металлургии привело к изобретению целого комплекса специальных инструментов рудодобычи, металлургии и литья множества назначений и форм изделий. Так арийцами было совершено очередное великое открытие последующих тысячелетий палеометалла на рубеже эпох энеолита и бронзы;

Таким образом, на втором этапе цивилизации Арианы полностью складываются ремесла гончаров, ткачей, строителей, рудокопов и металлургов, т.е. формируются земледельцы, ирригаторы и скотоводы. Этот великий скачок производства и интеллектуального роста вывел общество ариев на более высокий уровень всеобщего материального и духовного подъёма.

К концу этапа начинаются миграционные процессы из арийской первородины в разные регионы Евразии. В итоге увеличения добавочного продукта, общественного достатка и других условий жизни Арианы происходит огромный количественный рост народонаселения арийских общин, поселений и ранних городов, оазисов и страны в целом, территории которой составляли бассейны Амударьи, Сырдарьи, Арала, Заравшана, Сурхандарьи, Вахша, Кафирнигана, Пянджа, Мургаба, Теджена, Герируда, Хильменда и Пенджаба.

И это вынуждает общество Арианы начать продолжительные большие и малые миграции в относительно мало заселенные или вовсе свободные степные горные и долинные регионы Евразии. Через северный и южный Кавказ арийцы попадают в бассейны Днепра, Дуная и Карпатских гор (археологическая культура Триполье - Лука - Врублевецкая - Кукутены), на Юго-Восточный Урал (памятники Аркаима), в степи между Волгой и Енисеем (андроновская этнокультурная общность). Новые группы ариев мигрировали в Северный Индостан, приокеанский пояс Афганистана и

Ирана, в Южный Прикаспий, Южный Кавказ, Малую Азию и через Дарданеллы во Фракию и бассейн Эгейского моря.

Эти миграции ариев из Прародина Арианы и из других очагов ранних миграций имели огромное этноязыковое и культурно-историческое значение фактически для всей Евразии, открывшей также свой новый историко-цивилизационный этап истории с огромным этническим, производственным и культурным наследием, с истечением времени создав поныне здравствующую большую индоевропейскую родственную этноязыковую группу современных народов и наций с арийским корнем исторического происхождения.

В истории и цивилизации Арианы не менее важные процессы и их итоговые достижения совершались на этапе II - I тысячелетиях до нашей эры.

Произошло полное оформление идеологии ариев в форме феномена Зороастрийской религии и её основного свода канонов «Авесты». Зороастрийская религия с «Авестой» уже в полном материальном и духовном отражении зафиксированы археологами в развалинах ранних городов Бактрии (Джаркутан на Сурхандарье и др.). Создание «Авесты» и жизнь Зардушта относятся к XVIII-XIII вв. до нашей эры.

Зороастрийскую веру с канонам «Авестой» и пророком Зардуштом воспринимают древнеарийская царствующая династия Кеянидов (царь Гуштасп), канонизируют Ахемениды (VII-IV вв. до н.э.), Парфяне (III в. до н.э.-III в. н. э.) и Сасаниды (224-651 н.э.) как свои государственные религии с единым Богом Ахурамазда и единым пророком Зороастр (Зардушт).

На рубеже II-I тысячелетий до нашей эры земли Прародины ариев делятся на ряд высокоразвитых историко-культурных областей: Маргиана со столицей Мерв - в нижних течениях Мургаба и Теджена и на северной подгорной полосе Кабутака (северо-хоросанские горы), Бактрия со столицей Балх - в бассейне Средней и Верхней Амударьи между Гиндукушем и Гиссарским хребтом, Согдиана со столицей Самарканд - в бассейнах рек Зарафшан, Кашкадарья, Сырдарья и Хафтруд, Хорезм - в бассейне нижней Амударьи и Южного Приаралья, Арея (Харайва) со столицей Хират в бассейне реки Хильменд и Малом Хорасане. Все эти области (дахью) перечислены в редакциях «Авесты». Эти население

и этносы немного обособившиеся арийские области говорили на общем арийско-авестийском языке с немногими своими диалектными различиями и вместе составили восточную группу древнеиранских (арийских) языков исторической Арианы, а при формировании таджикского народа в эпохи государств Сасанидов и Саманидов (V-X вв. н. э.) вошли в его состав в качестве основных этноязыковых компонентов.

В эти II-I тысячелетия до н.э. большие этнокультурные сдвиги происходят и в евразийских степных зонах арийской общности Арьян Веджа. Здесь великую андроновскую этнокультурную общность и их сородичей, размещавшихся в Южной Сибири, на Алтае, в великих северо-центрально-азиатских, Урало-Каспийских, Нижне-Волжских и Северо-Кавказских степях и горах до Причерноморья сменила следующая великая скифо-сарматская (савроматская) арийская этнокультурная общность. Всеми ими оставлены огромные культурно-исторические ценности «скифо-сибирского звериного стиля» и великая серия «царских курганов» Причерноморья, Крыма, Северного Кавказа, Восточного Приаралья, Семиречья, Енисея и Горного Алтая.

В течение всего XX века в Центральной Азии археологами были раскрыты около 100 памятников, проведены разномасштабные и в целом грандиозные исследования по изучению цивилизации Арианы-Маргианы, Согдианы, Бактрии IV-I тысячелетий до нашей эры. Среди них такие памятники на территории нынешнего Таджикистана, как, Дашти Козы, Муминабад, Дальверзин, Кайраккум, Бешкент, Вахш, Шортукай, и др.

Благодаря изученным остаткам городских поселений и раннеземледельческих оазисов, оставленных нам многими развитых высококультурных древнейших и древних человеческих общин Центральной Азии, теперь мы имеем полный объем источников по разнообразным аспектам жизни и деятельности наших прямых предков со своим экономическим, социальным, материальным и духовным образом жизни труда, быта и культуры.

Все около ста уже известных ученым памятники раннегородских поселений и раннеземледельческих оазисов группируются ныне в регионах великих древних центрально-азиатских альмаматерных городов: Балха, Герата, Нишапу-

ра, Марва, Гурганджа, Самарканда, Бухары, Худжанда, Канха (развалина Канка), Ферганы, Оша, Тироза, Кашгара, Куча, Гиссара, Куляба-Хульбука, Термеза (см. рис. 4А).

Исторически первыми аборигенами-освоителями земельно-водных ресурсов и создателями всех древнейших этапов городских и земледельческо-ирригационных цивилизаций названных водных бассейнов Центральной Азии были арийские общины, племена и народы, давшие жизнь и общественное бытие последующим индоариям, индоиранцам и всему современному индо-европейскому сообществу народов, языков и стран Евразии, мигрировавших в разные эпохи по пяти континентам современного мира.

Исторически первыми аборигенами-освоителями земельно-водных ресурсов и создателями всех древнейших этапов городских и земледельческо-ирригационных цивилизаций названных водных бассейнов Центральной Азии были арийские общины, племена и народы, давшие жизнь и общественное бытие последующим индоариям, индоиранцам и всему современному индо-европейскому сообществу народов, языков и стран Евразии, мигрировавших в разные эпохи по пяти континентам современного мира.

Прародина этих арийцев была названа уже в середине I тыс. до нашей эры древнегреческими историками (Эратосфен и др.) как страна Ариана между Каспием, Загроссом, Гиндукушем, Памира-Алаем и Тяньшаном, с их альмама-терными историко-культурными областями и городами Герат (авестийская Харайва, греческая Арея), Балх (Авест. Бахди, греч. Бактрия), Мерв (Авест. Моуру, греч. Маргиана), Самарканд (Авест. Гава и Сугда, греч. Согдиана). Как раз на этой исторической арийской Прародине ныне открыта целая серия ранних городов Северного подножия Кабу-така бассейнов Мургаба и Теджена (развалины Анау, Намазгатепа, Алтынтепа; Тоголокский, Геоксюрский, Гонурский, Келлелинский оазисы), названные известным археологом В.И.Сарианиди «Цивилизацией Маргуш» (Маргиана), так же открыт известным археологом А. Исаковым ранний город Саразм на Среднем Заравшане - зачинатель цивилизации Сугд (Согдиана). Весь их список с картой опубликован в первом томе «Истории таджикского народа».



**САКСКОЕ НАСЛЕДИЕ АРХАИЧЕСКОГО ХУДЖАНДА  
(К этнической истории таджиков)**

Культура Ферганы, истоки которой восходят к глубокой древности, веками отличалась большой самобытностью, обусловленной в первую очередь её географическим положением, а также занятием населения. Во II-I тыс. до н.э. саки-скотоводы составляли часть огромного кочевого мира в степях Средней Азии, Казахстана и Южной Сибири. В конце II-начале I тыс. до н.э. часть саков осела в центральной части Ферганы, положив начало Эйлатанской и Чустской культур. Большая часть саков обосновалась в восточной части Средней Азии. Ныне на территории Кыргызстана исследовано более 150 сакских могильников, из которых 16 расположены в Кетмень-тюбинской долине. Только один археолог И.Кожомбердиев раскопал более 400 курганов.<sup>i</sup> Для сакских курганов этой зоны характерны широкое применение камня. Данный тип каменной кладки в прошлом наблюдался также на северных и южных склонах горы Мевагуль и был отмечен в исследованиях М.С.Андреева.<sup>ii</sup> Археолог А.Г.Максимова раскопала более полусотни мугхона на южных склонах горы Каратау близ селения Уюк в Южном Казахстане.<sup>iii</sup> Большое количество мугхона раскопаны в Чаткальской долине той же Киргизии, а также на южных склонах Пскемского хребта. В этом же районе Чаткальского хребта, в глубине ущелья Толсту археологами Киргизии обнаружено более 20 мугхона.<sup>iv</sup> Эта самая восточная граница распространения сакских племён. Об истоках генезиса мугхона уже было высказано в публикациях А.К.Мирбабаева.

Саки Худжандской области, уже принявшие зороастрийскую религию и исконные жители Куркат в VI-V вв. до н.э. хоронили своих умерших в каменных склепах. В 1974-1980 гг. А.К.Мирбабаев провёл раскопки восточных склепов южного склона горы Ширин в районе кишлака Ширин Спитаменского района. Однако, в западной части той же горы

сохранилась целая цепь из дюжины открыто стоящих склепов.<sup>v</sup> Аналогичные сакские склепы древнего и раннесредневекового периодов вскрыты и в других, соседних районах Чача, Ферганы, которые хорошо описаны Б.А.Литвинским, Е.Д.Салтовской и другими исследователями. Эти погребальные склепы в исследованиях Б.А.Литвинского и Е.Д.Салтовской обозначены термином «мугхона» и располагались преимущественно в районах традиционного обитания сакских скотоводов.<sup>vi</sup>

Один из старейшин узбекской археологии Я.Гулямов основываясь на ахеменидских клинописных надписях выделил три племенных объединений саков: 1. Саки-тиграхауда, которые, по-мнению Я.Гулямова занимали территории по правому берегу р.Сырдарья к северо-востоку от области исторического Согда. Это преимущественно территории Нижней Сырдарьи, Чача и Семиречья.

2. Сака-тиай-тара-дарая, то есть «Заречные саки». Иногда их называют «заморскими саками». Я.Гулямов, основываясь на исследованиях предшествующих исследователей, полагал, что это племенное объединение саков обитало на левой стороне реки Сырдарья, и возможно, в самом архическом Худжанде.

3. Саки хаумаварга – третье объединение саков, по-мнению Я.Гулямова располагалась в южных районах Средней Азии - Согде, Бактрии, и частично, в Хорезме.<sup>vii</sup>

Проблемой ариев и саков занимался также известный тюрколог С.Г.Кляшторный. Ему принадлежат очерки об арийцах и саках – древних обитателях Казахстана и Ферганской долины.<sup>viii</sup> По-мнению С.Г.Кляшторного сакские племена Казахстана являлись прямыми потомками андроновского населения ариев и туров, а также дахов и данов Авесты.<sup>ix</sup>

В 70-80-х годах XX в. в южных районах Казахстана, точнее в области исторического Семиречья казахским археологом К.А.Акишевым был исследован ставший позднее известным курган Иссык, датируемый IV в. до н.э. Как уже отмечалось область Семиречья во II-I тыс. до н.э. являлось традиционным районом обитания арийских племён, в част-

ности, саков. Раскопанное в кургане Иссык захоронение молодого вождя саков оказалось очень богатым. Значительный научный интерес представляет кулах (головной убор) вождя саков.<sup>x</sup> В деталях украшения кулаха хорошо прослеживается мировоззрение сакских племён Семиречья II-I тыс. до н.э.<sup>xi</sup>

По-мнению К.А.Акишева расцвет сакской культуры в Семиречье и Южном Казахстане «явился результатом переселения ... саков с почти сформировавшейся культурой сакского типа на юг Казахстана и Киргизию».<sup>xii</sup> Авторы данной статьи в юго-западной части Ферганской долины в 80-х гг. XX век раскопали городище Нуртепа первой половины I тыс. до н.э., на процесс формирования которого также оказали своё влияние сакские племена.<sup>xiii</sup>

Другой вопрос, связанный с наследием саков связан с символикой в изобразительном искусстве. В памятниках сакской культуры довольно часто встречается свастикообразный мотив. Подобные знаки и мотив обнаружен в прикладном искусстве населения Худжанда и других городов Северного Таджикистана. По-мнению знатока древнего искусства Е.В.Антоновой истоки их появления следует искать генезисе и развитии образ и понятия о пространстве.<sup>xiv</sup> Для саков, которые вели кочевой образ жизни, эти понятия были частью их повседневной жизни.

Данная символика по-мнению многих искусствоведов означал четыре части (стороны) света: север, юг, восток, запад. Из четырёх стихий (воздух, вода, земля и огонь) состоит и сама Вселенная.<sup>xv</sup> Известный таджикский искусствовед М.О.Рузиев полагал, что свастика отражает не только четыре части света (север, юг, восток, запад) но также и четыре цикла жизни человека: детство, юность, зрелость и старость. Равноконечный крест означал также соотношение двенадцати судьбоносных знаков зодиака.<sup>xvi</sup>

Исследования последних лет показывают, что данный символ (свастика) появился в среде арийских племён Южного Урала уже в III-III тыс. до н.э.<sup>xvii</sup> По исследованиям Г.В.Здановича и других археологов, работающих на памятниках Приуралья стало известно, что древние арийцы боль-

шой Центральной Азии, и родственные им ираноязычные племена саков бассейна р.Сырдарья уже в III-I тыс. до н.э. имели чёткое представления о тайнах Вселенной. Большой научный спор вызвал вопрос о назначении ряда архитектурных памятников Дашлинского и Фарукабадского оазисов на севере Афганистана, располагавшихся вблизи правобережья Амударьи. Один из авторов данной статьи, принявший участие в работах Советско-Афганской археологической экспедиции в 1971-1973 гг., воочию был знаком с названными памятниками.<sup>xviii</sup> К этим памятникам относятся круглый храм (XVII в. до н.э.), а также храмово-дворцовый комплекс Дашли-3 (XI в. до н.э.). Так, по-мнению К.Йетмара этот комплекс представляет собой культовый центр-городок, предназначенный для временного проживания участников празднования Навруза в день весеннего равноденствия, где внутри двора круглого здания совершались шаманские обряды, характерные для населения эпохи бронзы.<sup>xix</sup> Вполне вероятно, что и сакские племена бассейна Сырдарьи, и Худжанского оазиса в том числе имели выработанные временем космологические представления, были хорошо знакомы с циклами времени, использовали знаки зодиака и небесные светила для отсчёта времени в хозяйственной деятельности. В частности, челябинский астроном К.К.Быструшин на основе замеров поселения Аркаим пришёл к заключению, что Аркаим является остатками обсерватории.<sup>xx</sup>

По раскопкам Челябинского археолога Г.В.Здановича известно, что сакские племена Южного Приуралья, как и родственные им племена Средней Азии строили свои жилища и храмы круглыми и шарообразными, по форме напоминающими солнце. Г.В.Зданович раскопал более 20 урбанизированных поселений круглой формы.<sup>xxi</sup>

Космологические представления саков - арийцев Худжанда нашли отражение в погребальной традиции, связанной с культом коня как посредника между настоящим и потусторонним миром. Например, в Худжанде до недавнего времени можно было видеть подкову лошади на верхней части входных ворот усадеб и дворов рядовых горожан. Насе-

ление Худжанда считало коня посредником между реальным и потусторонним миром. Например, в Самарканде и Худжанде обнаружены многочисленные носилки в виде фигуры лошади. В том же Худжанде, например, по настоящее время старожилы называют погребальные носилки (тобуд) - «аспи чубин».<sup>xxii</sup> Другой пример этому - культ Сиявуша («Черный жеребец»), свидетельствует о том, что в прошлом в поверьях жителей Худжанда конь являлся важным атрибутом погребального ритуала, аналогичным лодке-«кораблю мертвых» у народов Океании.

Как уже неоднократно отмечалось, урбанизационные процессы в центральной части Ферганской долины наблюдаются уже в эпоху ранней бронзы. К ним с большой долей уверенности можно отнести городища Эйлатан, Дальверзин, Чинбандтепа, Хантепа и др., которые возникли и функционировали в конце II- начале I тыс. до н.э.<sup>xxiii</sup> Из этих материалов вытекает, что средняя часть бассейна Яксарта, где зародилось древнейшее ядро архаического Худжанда, уже в самом начале I тыс. до н.э. считалась зоной активных межплеменных и межрегиональных контактов земледельцев и кочевников, о чём свидетельствуют многочисленные курганы и могильники саков. Именно поэтому, первые цари династии Ахеменидов, завоевавшие в середине VI в. до н.э. и эту часть Средней Азии, хорошо знакомые сакские племена Ферганской долины выбрали Худжанд на берегу р. Сырдарья в качестве восточного форпоста своей империи.

По сведениям Геродота у царей Ахеменидов были сложные взаимоотношения с сакскими племенами бассейна Яксарта. Саки, основавшие в конце II-начале I тыс. до н.э. архаический Худжанд, как и родственные им черноморские скифы, являлись потомками древних арийских племён, обитавших в III-II тыс. до н.э. на просторах Евразии от Приуралья до Алтая и Восточной Ферганы. Только в долине Кетмень-Тюбе Кыргызстана в 1978 г. было исследованы многочисленные сакские погребения, тянущиеся на протяжении 3 км. Исследователь памятника - археолог Ташбаева К.И. датировала могильник VI-V вв. до н.э.<sup>xxiv</sup>

Арийские племенные группы, основным занятием которых было отгонное скотоводство, долго не задерживались на одном месте и кочевали на большой территории. Во II тыс. до н.э. древние ираноязычные племена заселяли просторы Чуйской долины, о чём свидетельствуют исследования А.Н.Бернштама, а также территорию Семиречья, где был обнаружен царский курган Иссык.

Часть этих племён саков, осевшие на берегах Сырдарьи стали активными участниками последующих здесь этнокультурных процессов, в том числе зарождения и сложения согдийского языка. В силу этого и ряда других причин, по мнению большого знатока иранских языков А.Абаева и таджикского исследователя-литератора Мухтарам Хотамы, на территории Ферганы и области исконного обитания саков - в Худжанде сохранилось много топонимов, в том числе и само название «Худжанд», связанных с сакским языком. Так, по мнению Мухтарамы Хотамы река Сырдарья на языке древних саков называлась Арванруд. В свою очередь, профессор Н.О.Турсунов отмечает более 30 архаических слов и выражений, сохранившихся в разговорной речи современного населения г.Худжанда.<sup>xxv</sup>

Летом 329 г. греко-македонские войска захватили архаический Худжанд, основателями которого были саки среднего бассейна Сырдарьи. Тогда же для защиты города от натиска заречных саков греки в спешке возвели оборонительную стену. В 1974 году археолог Т.В.Беляева обнаружила отрезок этой стены в шурфе у основания восточной стены цитадели. Стена была возведена из крупноформатных сырцовых кирпичей размером 46x26-28x13 см, 42x32x15 см. Зачищенный в шурфе отрезок стены состоял из шести рядов сырца высотой 1.3 м при длине более 4 м.<sup>xxvi</sup> Таким образом, материалы шурфа подтвердили локализацию Александрии Эсхаты в Худжанде и завершили 250-летнюю дискуссию по этому вопросу. А культурный слой под Александрией Эсхатой показал, что город на этом месте возник в предахеменидский период.

К приходу греков во главе Александра Македонского к берегам Сырдарьи Архаический Худжанд уже был крупным

городским центром с обширной округой и выполнял роль важного форпоста у входа в Ферганскую долину. «Отец истории» - древнегреческий историк Геродот (V в. до н.э.) считал жителей Худжанда и окрестных саков «восточными скифами». У Александра Македонского, завоевавшего поселения левобережной части средней Сырдарьи, сложились непростые отношения с заречными саками. Кочевники постоянно нападали на греков и обстреливали их, так как считали, что занятый греками архаический Худжанд будет постоянной угрозой их независимости. Однако в конце военной кампании лета 329 г. вожди саков смирились с присутствием греков, и как писал знаток древнегреческих письменных источников И.В.Пьянков, один из вождей саков был готов отдать свою дочь в жёны Александру Македонскому. Архаический Худжанд продолжал существовать уже под именем великого завоевателя. Историк Плиний в своём труде «Естественная история» писал, что за Бактрами находятся Мараканды (Самарканд) и Александрия, построенная Александром Великим в крайних пределах их земли.<sup>xvii</sup>

Отметим, что в Худжанде и его ближайшей округе сохранилось немало топонимов, относящихся к архаическому периоду. Например, топоним «Ёва». Изучением этого топонима с 1980 года занимался покойный профессор Н.Насриддинов. При содействии авестолога Б.Бобоханова он установил, что данный термин тесно связан с понятием «лиманное орошение», обозначающим древнейший вид земледелия. Например, в разделе «Вандидат» Авесты неоднократно встречается термин «ёва», обозначающий зерновое поле. Термин «ёва» в смысле «пшено», «пшеничное поле» и по сей день встречается в разговорной практике населения Шугнана ГБАО, в котором сохранилось много архаизмов.

В последние три десятилетия появились новые исследования по выяснению смысла и содержания топонима «Худжанд». Известные лингвисты Р.Х.Додихудоев и Л.Г.Герценбарг предложили свой вариант значения топонима «Худжанд». По версии Р.Х.Додихудоева астоним Худжанд был связан с древнеиранским сложным словом

*Xva+kanta*, где первый компонент имеет значение «солнце, солнечный», а второй связан с корнем «копать, насыпать», причастие прошедшего времени (*kanta*), которое в последствие приобрело значение «город», так что Худжанд можно толковать как «Солнечный город» или «Солнца город».<sup>xxviii</sup> Это толкование было поддержано известным российским иранистом Л.Г.Герценбергом.<sup>xxix</sup> Такое объяснение термина «Худжанд» находит обоснование также в трудах Геродота. Согласно Геродоту, массагеты и родственные им племена саков и скифов клялись богом солнца,<sup>xxx</sup> в жертву богу солнца приносили коней. Смысл такого жертвоприношения заключался в том, что самому быстрому богу необходимо приносить в жертву самое быстрое существо, т.е. коня.<sup>xxxi</sup> Напомним, что почитание коня и конской подковы занимало большое место в верованиях и обрядах населения Худжанда.

Наряду с солнцем, древние иранцы и их ближайшие сородичи - саки приносили жертвоприношения луне и воде.<sup>xxxii</sup> Эти три стихии занимали значительное место в мировоззрении древних саков Ферганской долины. Изображения солнечного круга, а также луны или волн воды были очень популярны у вышивальщиц сюзана Худжанда вплоть до 40-60-х годов XX века.<sup>xxxiii</sup>

Подобных примеров немало, что позволяет говорить о значительном пласте культуры древних ираноязычных племен, дошедшем до нас сквозь тысячелетия. Таким образом, на основании совокупности данных топонимии, лингвистики, этнографии, археологии и письменных источников мы можем говорить о важной роли сакских племен бассейна средней Сырдарьи в этнической истории и этногенезе таджикского народа.

### Литература:

1. Кожомбердиев И. Культура ранних кочевников Западного Тяньшаня//Научный доклад. – Л., 1986. – С.5

2. Андреев М.С. Местности Туркестана, интересные в археологическом отношении//Среднеазиатский вестник. – 1896, №6. – С.22



3. Максимова А.Г. Курумы хребта Каратау//Археологические исследования в Казахстане. – Алма-Ата, 1973. – С.156
4. Айдаркулов К., Заднепровский Ю.А. Исследования в северных районах Ошской области //Археологические открытия 1978 г. – М., 1979. – С.589
5. Мирбабаев А.К. Дахмаки Курката: раскопки и исследования//Древняя Уструшана: города, их локализация и хронология. – Душанбе: Ому, 2003. – С.298
6. Литвинский Б.А. Курганы и курумы Западной Ферганы. – М., 1972. – С.146
7. История Узбекской ССР. – Ташкент, 1974. – С.21.
8. Кляшторный С.Г. Мир первых кочевников//Казахстан: Летопись трёх тысячелетий. – Алма-Ата, 1992. - С.45
9. Кляшторный С.Г. Мир первых кочевников..... – С.44.
10. Акишев К.А., Акишев А.К. Искусство саков Семиречья//Наука и человечество. – М.,1982. – С.96.
12. Акишев К.А., Кушаев Г.А. Древняя культура саков и усуней. – Алма-Ата, 1963. – С.134-135
13. Кляшторный С.Г. Мир первых кочевников.... – С.43
14. Негматов Н.Н., Беляева Т.В., Мирбабаев А.К. К открытию город эпохи поздней бронзы//Культура первобытной эпохи Таджикистана. – Душанбе, 1982. – С.108; Рахимов Н.Т. Номады и урбанизация бассейна Средней Сырдарьи//Мир Евразии: история, современность, перспективы/Тр. научного форума. – Астана, 2006. – С.112-113; Рахимов Н.Т. Сакские племена в урбанизации Согда и Уструшаны//Номаи донишгохи давлатии Худжанд.- №4(20). – Худжанд, 2009.
15. Антонова Е.В. Обряды и верования первобытных земледельцев Востока. – М., 1984. – С.69
16. Мирбабаев А.К., Бустонова Н.Б. Ещё раз о семантике арийской символики //Центрально-азиатские гуманитарные исследования. Вып.7. – Худжанд, 2008. – С.121
17. Рузиев М.О. Символика равноконечного креста //Вклад таджиков в мировую цивилизацию. – Душанбе, 2002. – С.363
17. Арийская символика в памятниках культуры Центральной Азии //Сообщения национального музея Таджикистана. – Вып.1. – Душанбе, 2014. – С.87.
18. Мирбабаев А.К. О работах Советско-Афганской археологической экспедиции//Известия ООН АН Таджикской ССР. – 1974, № 4. – С.89-92

19.Мукимов Р.С., Каримов М. Древний праздник Навруз и архитектура //Навруз и историко-культурные традиции народов Центральной Азии: история и современность. – Душанбе, 2014. – С.235.

20.Быструшин К.К. Феномен Аркаим. Космологическая архитектура и историческая геодезия. – М., 2003. – С.123

21.Зданович. Г.В. Южное Зауралье в эпоху средней бронзы //Авеста и мировая цивилизация. - Душанбе, 2001. - С.129. Быструшин К.К. Феномен Аркаима. Космологическая архитектура и историческая геодезия. - М., 2003. - С.123.

22.Каримов О.К., Мирбабаев А.К., Усмонов Н.Н. Очерки истории средневековой культуры таджиков. - Худжанд, 2011. - С.38.

23.Мирбабаев А.К., Рахимов Н.Т. Ровесник Авесты: о датировке начала формирования архаического Худжанда//Сохибхирад. - Худжанд, 2015. - С.86.

24.Ташбаева К.И. Раннекочевнический могильник Джаргата //Краткие сообщения Института истории материальной культуры. - Вып.167. - М., 1981. - С.91-94.

25.Турсунов Н.О. Таърихномаи Хучанд. - Худжанд, 2012. - С.19

26.Беляева Т.В. Архаический, античный и раннесредневековый Ходжент//Исследования по истории и культуре Ленинабада. - Душанбе, 1986. - С.84

27.Пьянков И.В. Древний Самарканд в известиях античных авторов. - Душанбе, 1972. - С.19

28.Додихудоев Р.Х. К этимологии астонима Ленинобод/Худжанд//Известия АН Таджикской ССР. Серия: Востоковедение, история и филология. - №2, 1986. - С.27-31.

29.Герценберг Л.Г. Морфологическая структура слова в древних индоиранских языках. - Л.: Наука, 1972. - С.51-52.

30.Геродот. История. - Л., 1972. - С.78

31.Геродот. История. - Л., 1972. - С.79

33.Геродот. История. - Л., 1972. - С.79

34.Юнусова Н.З. Сюзане Ходжента //Исследования по истории и культуре Ленинабада. - Душанбе, 1986. - С.219

## СРЕДНЕАЗИАТСКАЯ АВТОХТОННОСТЬ ЭТНОГЕНЕЗА И КУЛЬТУРОГЕНЕЗА АРИЕВ<sup>36</sup>

Археология как наука, в Таджикистане, существует около ста лет. Для науки это сравнительно короткий срок. Вряд ли археологи могли предвидеть, что в наши дни, эта наука сможет так смело решать исторические проблемы. То, что больше всего привлекает в археологии публику, – романтика раскопок и находок – в наши дни составляет лишь часть археологической науки, примерно то, что составляет эксперимент в естественных науках. На этих находках основывается система построений, позволяющая воссоздать историю исчезнувших цивилизаций. И значение современной археологии возрастает не только в результате новых раскопок, сколько в результате совершенствования приемов их интерпретации, дающих возможность проникновения в раннюю историю таджикского народа.

В археологической науке нет, пожалуй, другой такой проблемы, такого круга вопросов, которые так остро и постоянно волновали бы исследователей, как проблемы происхождения народов или, иначе говоря, этногенеза.

Не только ученых-специалистов, но и широкие читательские круги занимают проблемы возникновения и развития, как собственного народа, так и других народов. Здесь сталкиваются самые различные взгляды, а нередко и идеологии. С одной стороны, шовинизм, расизм, колониализм, с другой – подлинно гуманистический подход, утверждающий равенство всех рас и этносов.

Президент Республики Таджикистан Э.Ш.Рахмонов предложил объявить 2006 г. годом арийской цивилизации, а 12 сентября 2003 г. издал специальный указ «О годе арийской цивилизации» в целях изучения и пропаганды вклада

---

<sup>36</sup> Текст заимствован из книги: «История, архитектура и искусство Уструшаны». /Составитель Р.Мукимов. Отв. редактор А.Раджабов. – Душанбе: Изд. ООО «Контраст», 2013. – С. 126-156. (авторы статьи Н.Н.Негматов, В.В.Воднев). Примеч. состав.

арийцев в историю мировой цивилизации, воспитания молодого поколения в духе национального самосознания, развития связей между народами и культурами. В своей книге «Таджики в зеркале истории. Книга I. От арийцев до Саманидов» Э.Ш. Рахмонов свои глубокие размышления начинает постановкой такой проблемы: «Кто мы, откуда, из каких корней произросли? Кто были наши первые предки, из каких краев они пришли, в каких пределах жили?»

Где берет начало, до берегов какого времени доходит история цивилизации и государственности таджиков? Каков исторический вклад нашей нации в зарождении и дальнейшем развитии совместной цивилизации арийцев? Имеет ли наш язык, быт, историческое и культурное наследие свою национальную первозданность или же мы заимствовали их у других народов?

Эти и еще десятки других вопросов сегодня, в период самосознания и национальной независимости, приобретают для нас новый, особый смысл. Размышляя над ними, каждый человек, который имеет пылкий ум, и сердце которого переполнено любовью к Родине, духовно приобщается к далекой и близкой истории своего народа».<sup>1</sup>

Среди проблем этногенеза, на одном из первых мест по ее возрасту, а также и по массе посвященной ей литературы занимает индоевропейская проблема – о происхождении столь важной части человечества, какой являются народы, говорящие на языках индоевропейской группы.

Открытие взаимного родства этих языков, открытие самого факта существования такой группы народов, объединяющей, с одной стороны, обитателей Индийского субконтинента, с другой – жителей современного Таджикистана, Афганистана, Ирана России, Германии, Франции, Италии и других стран Европы, было поистине лучом света в совершенно неизведанной области исследований.

В величественных поэмах и священных текстах древнего Ирана и Индии, открылись истоки древнейшей культуры, а также забытые предания об общей некогда жизни их предков, называвших себя «ариями»,– жизни на общей для них территории. Но какой именно была эта территория, где она

располагалась, и какими путями шло расселение древних индоевропейских племен из их предполагаемой прародины?

Её географические рамки впечатляют своим размахом, от Восточной Европы до Северной Азии – Сибири, Приуралья, Западной Сибири, до Алтая, от Приполярных областей до Индии. Таковы пространства, где происходили древние контакты индоиранских племен с другими этносами. Здесь подтверждается мысль о том, что мир и в те далекие времена, когда древние арии пасли свой скот на пространствах своей прародины, когда они мчались по ним на своих колесницах, обитых медными гвоздями, был уже тесен.

В этой связи вспоминаются колесницы, выбитые на скалах Алтая и Гобийского Алтая – в сердце Монголии, в колыбели кочевых цивилизаций бронзового века Евразии. Еще В.А. Городцов прослеживал связи между сейминско-турбинской бронзой и глазковской культурой Прибайкалья, к его доводам прибавились факты из раскопок крупнейшего знатока лесной бронзы Восточной Европы – О. Н. Бадера на Урале, томского археолога В. И. Матющенко на Западе Сибири, а также новые материалы той же глазковской и шиверской культуры на Ангаре, замечательных петроглифов на Байкале в бухте Саган-Заба и наконец сенсационные раскопки Аркаима.

В формировании современных индийских народов большую роль сыграли пришедшие в Индию племена ариев. Распространяясь по территории Северной Индии, они смешивались с местным населением и ассимилировали его. На их языках и диалектах были составлены ведийские гимны, «Махабхарата» и «Рамаяна», многие другие произведения индийской литературы. Язык арийских племен лег в основу современных языков Индии, Пакистана, Бангладеш, Шри-Ланки. Таких как хинди, урду, бенгали, сингальский, маратхи, гуджерати, и др.

Вместе с иранскими они образуют индоиранскую ветвь индоевропейской группы языков. Эта группа – одна из наиболее многочисленных языковых семей мира; в нее входят славянские, германские, романские, латышский и литовский и ряд других живых и мертвых языков. Эти языки и

сейчас имеют много общих черт. Еще более близкими были они в древности, когда племена, говорившие на индоевропейских языках, жили в соседстве друг с другом и составляли единую группу племен с единым языком.

Родство индоевропейских языков было доказано еще в первой половине XIX в., когда возникло сравнительное индоевропейское языкознание. Выработанная этой школой методика исследования позволила установить многие закономерности в развитии языков на различных этапах истории, систему взаимоотношений друг с другом представителей обширной индоевропейской языковой семьи. Выводы сравнительно-исторической лингвистики о родстве языков индоевропейских народов выдвинули целый ряд новых проблем древнейшей истории этих народов, их происхождения, хозяйственного уклада, социально-политического строя, культуры. *Центральное место занимает вопрос о времени и области их совместного обитания – прародине.*

Арийские племена, пришедшие в Индию, в языковом и культурном отношении были особенно близки к племенам иранской группы. В настоящее время к иранской группе языков принадлежат таджикский, персидский, курдский, осетинский и др. Область распространения иранских языков и племен, в древности, охватывала территорию от Карпат, Балкан, Северного Причерноморья до Байкала и Алтая.

На заре своей истории и те и другие поклонялись одним и тем же богам; они пели одинаковые священные гимны, хранили сходные мифы и легенды о эпических героях; на ритуальных церемониях и празднествах жрецы приготавливали опьяняющую сому – священный напиток. На боевых колесницах их воины поражали врагов на войне и устраивали ристания в мирное время.

Похожими были социальная структура этих племен, общественное деление на военную знать, жрецов, свободных общинников, соответствующие идеологические представления и правовые нормы. Каждая из социальных групп ассоциировалась с определенным цветом (жрецы с белым, военная знать с красным и т.д.) и с одной из трех плоскостей космоса, на которые и иранцы и индийцы, подразделяли мир,—

небом, пространством между небом и землей, землей. Сохранившиеся собрания священных гимнов – «Авеста» иранцев и «Веды» индийцев – очень близки между собой по языку, мифологическим образам, многим сюжетам.

И иранские и индийские племена называли себя ариями, а свои страны – арийскими. Термин «арии» применим только к индоиранским племенам и народам. Использование этого термина для обозначения других индоевропейских народов не имеет под собой научной основы. В качестве самоназвания слова «арий», «арии» встречаются лишь в индоиранских языках. Так именовали себя творцы «Вед» и составители «Авесты». От слова «арии» происходят названия различных индийских и иранских племен и областей. Центральная часть Индии, долина священного Ганга, назывались в древности Арьяварта – «страна ариев», того же происхождения и современное название «Иран». Индоиранские племена сыграли большую роль в создании великих древних цивилизаций Средней Азии, Ирана и Индии. По-разному сложилась история народов этих стран, но через многие столетия эпическая традиция донесла до нас воспоминания об их далеком прошлом.

Все эти общие черты – наследие той отдаленной эпохи, когда предки индийских и иранских племен жили рядом, в пределах единой территории. Данный вывод общепринят в науке и исходит из признания исторической реальности «индоиранского единства». Но где находилась прародина ариев – вопрос, вызывающий оживленные дискуссии. Он непосредственно связан с проблемой происхождения предков индоевропейских народов в целом. Сравнение данных индоевропейских языков дает возможность в какой-то мере воссоздать растительный и животный мир, климатические условия, ландшафт областей, где предки индоевропейских народов могли жить в период их совместного обитания. Эти материалы заставляют исключить как полярные области, так и жаркие районы Средиземноморья и Южной Азии.

Прародину ариев ищут в Северной и Центральной Европе, на Балканах, в Северном Причерноморье, в южнорусских степях, в Казахстане и Средней Азии. Эпоха индоевро-

пейской общности относится к глубочайшей древности. Позднее, после «распада» этого единства, различные группы индоевропейских племен расселились по обширным пространствам. Но споры идут и о том, когда и на каких территориях происходило формирование выделившихся из индоевропейской общности предков арийских народов. Прародину ариев помещают в самых различных областях – от низовьев Дуная и Средней Европы до Алтая и границ Индии. Н.Н. Негматовым<sup>2</sup> *доказывается автохтонность среднеазиатского происхождения ариев: ее многочисленные сторонники считают, что именно Средняя Азия явилась местом сложения древних арийских племен, формирования их цивилизации, духовной культуры, эпоса.*

Часть ученых полагает, что крупные открытия древности – открытие металлургии, гончарства и т. п. – были сделаны лишь однажды на протяжении истории и что различные менее значительные явления – форма посуды, топора и т. п. – зародившись у одного народа, только этим народом и распространяются. Отсюда эти ученые делают вывод, что везде, где наблюдается то или иное явление культуры, можно проследить тот или иной народ – носитель этой культуры. Миграция народов – основа распространения культуры. Отдельные же явления культуры могут проникать от одного народа к другому путем постепенного распространения – диффузий.

Родилась идея с помощью миграций и диффузий, т. е. переселений и проникновений, объяснять историческое развитие. Смысл *миграционной теории* заключается в том, что какая-нибудь локальная культура, обычно более высокая, оказывает влияние на развитие других культур, обычно более низких. Влияние это осуществляется различными путями: путем прямых вторжений или переселений одних общественных групп на территорию других, с принесением своей культуры, миграцией людей, или путем проникновения элементов одной культуры, как материальных, так и духовных, в недра другой культуры, т. е. путем миграции вещей и идей или тем и другим путем одновременно.

Гипотеза о влиянии миграций и диффузий на историческое развитие, подтверждаемая археологическими данными,



вызвала, однако, ожесточенную борьбу мнений. Археологи разделились на два лагеря: миграционистов и антимиграционистов. Идее миграций и диффузий была противопоставлена идея автохтонного развития, т. е. самостоятельного развития локальных культур, без значительных переселений. Противники ставили вопрос так: миграции или автохтонное развитие. На наш взгляд, вопрос решается иначе: *автохтонное развитие и миграции*.

Идея миграций родилась еще в первой половине XIX в. Открытие шумерийской и вавилонской культур подтверждало правильность идеи диффузионизма: влияние этих культур на другие было очевидно. Возникла теория панвавилонизма, выводившая общечеловеческую культуру из Вавилона. Такая точка зрения противоречила фактам. Появились пангерманисты, панэллинисты, панслависты и т.д. – каждый выводил общечеловеческую культуру из той культуры, которой сам занимался или к которой принадлежал.

*В среде миграционистов зародились шовинистические и расистские идеи.* Некоторые ученые стали утверждать, что одни народы, в силу присущих им биологических качеств, являются носителями высших достижений культуры, а другие способны лишь пассивно воспринимать эти достижения.

Некоторые исследователи, увлекаемые идеей миграции, допускают крупные, быстрые и воинственные передвижения в древнейший период истории. Они считают, что еще в неолите в Европе появляются откуда-то светловолосые, вооруженные полированными боевыми топорами воины и насаждают свою культуру. Одни помещают её истоки где-то на Балканах, вторые – в Причерноморье, третьи – в Скандинавии, другие переносят ее на Северный Кавказ и т.д.

Но дело не только в ошибках, натяжках и националистических извращениях, появившихся в среде миграционистов. Дело в том, что теория миграций и диффузий, даже очищенная от этой накипи, все же не открывала причин и движущих сил развития человеческого общества. Чтобы объяснить причину этого явления, нужно каждый раз отыскивать очаги, где возникают культуры, способные мигрировать и вытеснять культуры, неспособные к существованию и

развитию. А если так, то никакого развития вообще не было, а были одни миграции.

Идея *автохтонного развития* возникла на основании изучения фактического археологического материала. Процесс развития изолированных групп человеческого общества протекает медленнее, чем процесс развития общественных групп не изолированных, находящихся в постоянном общении с другими локальными группами. Таким образом, миграции и диффузии, не являясь главной или единственной причиной развития, служат его могучим катализатором. Сильной стороной точки зрения автохтонистов является то, что главную причину развития общества они ищут не вне, а внутри самого общества. Факты заставляют историка считаться с миграциями и диффузиями. Нет никаких оснований противопоставлять им эволюционизм. *Эволюция и диффузия – это разные стороны одного и того же исторического процесса.*

Попытаемся кратко реконструировать основные этапы древнейшего автохтонного этногенеза и культурогенеза арийцев на их древнейшей Прародине – территории Средней Азии.

В «период ранней архаики» в Средней Азии происходил важнейший этнокультурный процесс формирования тотемно-речевой основы бытия раннеарийских общин людей типа *Homo sapiens* (разумного человека) более чем 10-ти тысячелетней давности. Тогда начинают формироваться аборигенные, ранние арийские общины, начинается создание интеллектуально-речевого запаса на базе окружающей среды (наиболее выдающихся зримых и осязаемых явлений природы и животного мира), превращая их в положительные и отрицательные понятия и объекты поклонения: Свет (Солнце) и Тьма, тепло (огонь) и холод, Вода источников и ручей, горы с пещерами, ряд разновидностей дикого животного мира, особенно легко приручаемых. Тотемно-речевое мировосприятие и мирообъяснение периода арийской архаики положили основу первого исторического фактора культурогенеза наших далеких предков. Это, видимо, можно назвать началом восхода арийской зари.

*1. Начальный этап этно– и культурогенеза ранних арийцев происходил в археологические эпохи самого конца мезолита*

*и начала неолита (12-6 тыс. лет до н.э.),* когда они ближе, глубже и шире знакомились с окружающей средой, смелее осваивали и обживали её более практично и успешно начали приручать животных (собак, коров, коней, ослов, кошек, кур и др.), культивировать пищевые злаки (зерновые, бобовые и др.), корнеплоды, плоды деревьев (абрикосы и др.). На этом этапе началась примитивно-интуитивная селекционная практика по сохранению и улучшению видов животного и растительного мира. Это была заря земледелия, скотоводства и селекционной практики арийцев, приведших их к развитию мышления, тотемно-духовному, речево-языковому богатству, увеличению пищевой базы, производственному труду, т.е. к революционному освоению окружающей среды.

В эпохи неолита и энеолита межплеменные связи, передвижение племен, вещей и идей, т. е. заимствования и влияния, проявляются довольно отчетливо. Высокий жизненный уровень охотников, скотоводов и земледельцев, по сравнению с палеолитом и мезолитом, обеспечивал большой прирост населения, но экстенсивный характер хозяйства приводил к перенаселению. Почва истощалась, дичь истреблялась. Быстро возраставшему населению не хватало пищи. В поисках неистощенных земель и дичи люди из перенаселенных областей двигались в области, мало заселенные. Не всегда все племя или род покидали обжитые поселения. Уходили, может быть, наиболее молодые или наиболее предприимчивые. Уходили не далеко, не за тысячи километров, а на соседний участок, обычно вверх или вниз по течению реки. Связи ушедших с оставшимися не порывались. Оставалась определенная культурная и племенная общность, только территория этой общности расширялась. На новом месте люди жили, пока не появлялась необходимость в новом передвижении. Может быть, только внуки или правнуки пришедших двигались дальше. Часто, придя на новую территорию, пришельцы заставляли там автохтонное население, вступали с ним в борьбу или в дружественные отношения, вытесняли его или объединялись с ним, воспринимали его культуру или прививали свою. Конечно, не везде и не всегда передвижение происходило одинаково. Земледельческие

племена передвигались медленнее, чем охотничьи или скотоводческие. Иногда не только часть, а все племя переселялось на новые места. Иногда племя переживало передвижение и сохраняло свою культуру, иногда бесследно исчезало.

Наступает новая историческая эпоха, называемая в археологии *«неолитической революцией»*. Начинается время цивилизационных открытий VI – V тыс. до н.э. или 8-7 тыс. лет назад:

1. Изобретение шлифования и сверления в камнеобработке и создание более удобных, орудий труда: неолитических топоров, серпов, микролитов и стрел; 2. Изобретение гончарной посуды (особенно, глиняных котлов и их обжиг, приведших к хранению, варке пищевых продуктов и разнообразию питания (особенно, жидкого), революционно улучшивших анатомию и физиологию человека;

3. Изобретение прядения и ткачества, шитья одежды, существенно улучшивших защиту человека от неблагоприятных природно-климатических факторов, т.е. начало истории костюма и моделирования одежды;

4. Начинается искусственное возведение первых жилых укрытий от опасностей окружающей дикой природы и хищных зверей, от холода и жары, формирование общинных групп и поселений одного или нескольких родов.

В эпоху формирования древнейших человеческих общин, пожалуй, главнейшими жизненными и цивилизационными факторами бытия стало начало богарного и ирригационного земледелия в оазисах, низинах приречных зон и на покатах склонах предгорных полос, путем возведения простых земляных дамб на путях весенних паводковых горных селевых и речных вод и их накопление на необходимое вегетационное время окультуриваемых растений – прежде всего, злаковых (ячмень, пшеница, бобовые и др.). Самая ранняя практика земледелия зафиксированы в бассейнах Амударьи и Сырдарьи, Зеравшана, в дельтовых зонах больших и малых рек и их притоков Мургаба, Теджена, Герируда, Хильменда, Сурхандарьи, Вахша, Кафирнигана, целого ряда южных притоков Пянджа, рек стекающих со склонов Кабутака (Копетдаг), Гиндукуша, Припамирья и других гор. Для водозадержания создавались разномасштабные лессовые дам-

бы с использованием каменных валунов и прутьев растений. Остатки таких сооружений изучены в зонах многих древнейших памятников эпох неолита, энеолита и бронзы (Джейтун, Саразм и др.). А в среднеазиатской археологии сформировались специальные научные направления изучения древнейшей ирригации, экологии, географии и геофизики со своими специальными методологическими исследованиями не только водных сооружений, но и самых нежнейших артефактов (остатков) растительности. В последнем особенные успехи достигнуты французскими специалистами на объектах Саразма и южно-панджской зоны верхнеамударьинских земель древнего орошения.

Тогда же немало успеха достигла духовность древнейших общинников. Высокий интеллект, значительное миропонимание, богатая мифологическая и обрядовая духовность, быт и материальная культура широко и глубоко отражены в знаменитых комплексах петроглифов на скалах Тамды, Саймалиташа, пещеры Шахты, Ашта, Прикаспия и др.

Этот начальный этап цивилизации ариев завершился выше перечисленными факторами «неолитической революции», приведших арийские общины к переходу от присваивающего хозяйства охотников и собирателей готовых продуктов дикой природы к интеллектуальному освоению мира и к производящему хозяйству (земледелию, скотоводству и палеометаллу). Первому великому социально-экономическому скачку в истории человечества, совершенного ариями Среднеазиатской Арианы в VI – IV тыс. до н. э. (8-6 тыс. лет назад).

*II. На втором этапе цивилизации Арианы, в IV – III тыс. до н. э. (т.е. 6-5 тыс. лет до нас) происходит:*

1. Полное сложение земледелия и ирригации, (оседлого образа жизни и труда), формирование оазисов, поселений и ранних городов, их жилищ, общественно – духовных и административных центров;

2. В соответствии с конкретными природными условиями происходит формирование видов и технологии землепользования и водопользования, выделение богарных и искусственно орошаемых зон с соответствующим изобретени-

ем орудий труда, выведением и селекцией сортов новых культурных растений;

3. Соответственно земледелец дорабатывает и улучшает каменные орудия труда, совершенствует их качество и эстетические формы, особенно, шлифованных и просверленных (для насадки деревянных ручек) топоров, каменно-сборных серпов на деревянной основе для насадки мелких каменных пластинок – микролитов. Совершенствуются и другие виды орудий охоты и обработки земли;

4. В этот же период идет усиленный поиск ариями более удобного и универсального материала для замены хрупкого, тяжелого камня – в результате они овладевают плавившейся медью, которую обнаруживали на дне своих костров и очагов. Но мягкость меди не позволяла создать твердые орудия труда, она стала использоваться для украшений и на изготовление некоторых орудий, типа игл и режущих инструментов, особенно в ткацком и швейном деле. Дальнейшие поиски металлов вскоре привели к открытию сначала меди, затем свинца и олова, сплав которых с меди, дал материал нужной твердости для создания необходимых орудий труда, предметов быта и домашнего обихода. Так, арийцы достигли больших успехов в искусстве рудодобычи, металлургии, литья меди, олова, свинца, бронзы для создания орудий труда, предметов быта и украшений. Формирование металлургии как области человеческого труда привело к изобретению целого комплекса специальных инструментов рудодобычи, металлургии и литья изделий разнообразных форм и назначений. Так арийцами было совершено очередное великое открытие палеометалла, на рубеже эпох энеолита и бронзы;

5. Таким образом, на этом этапе складываются ремесла гончаров, ткачей, строителей, рудокопов и металлургов, т.е. формируется первый блок необходимого для полноценного развития общества, а выше мы называли земледельцев, ирригаторов скотоводов. Уже весь блок ремесленных профессий с сообществом профессионалов для создания и процветания полноценной цивилизации Арианы Средней Азии IV – III тыс. до н. э. Этот великий интеллектуальный и производ-

ственный скачок вывел общество ариев на более высокий материальный и духовный уровень.

К концу этапа начинаются миграционные процессы из арийской прародины в разные регионы Евразии. В итоге увеличения добавочного продукта, общественного достатка и улучшения условий жизни Арианы происходит рост народонаселения арийских общин, поселений и ранних городов, оазисов и страны в целом, территорию которой составляли бассейны Амударьи, Сырдарьи, Арала, Заравшана, Сурхандарьи, Вахша, Кафирнигана, Пянджа, Мургаба, Теджена, Герируда, Хильменда и Пенджаба. Это вынуждает общество Арианы начать миграцию в малозаселенные или вовсе свободные степные, горные и долинные регионы Евразии через северный и южный Кавказ в бассейны Днепра, Дуная, Карпатских гор, на Балканы (археологические комплексы Триполье-Лука-Врублевецкая-Кукутены), на Юго-Восточный Урал (памятники Санташти и Аркаима), в степи между Волгой и Енисеем (андроновская культура). Новые группы ариев мигрировали в Афганистан и Северный Индостан, в Иран и Южный Прикаспий, Южный Кавказ, Малую Азию и в бассейн Эгейского моря.

Эти миграции ариев из Прародины Арианы и из других очагов (например, крупный исследователь андроновской культуры Е.Е.Кузьмина допускает миграцию части ариев через Припамирье в Индию, что имели огромное этноязыковое и культурно-историческое значение для всей Евразии. Начался новый цивилизационный этап истории с огромным этническим, производственным и культурным наследием, создав через определённое время поныне существующую большую индоевропейскую родственную этноязыковую группу современных народов и наций с арийским корнем исторического происхождения.

*III. В истории цивилизации Арианы не менее важные процессы и достижения совершались во II-I тыс. до н. э.*

Произошло оформление идеологии ариев в форме феномена Зороастрийской религии и её основного свода канонов «Авесты». Зороастрийская религия с «Авестой» в материальном и духовном отражении зафиксированы археолога-

ми в развалинах ранних городов Маргианы, Гонур, Тоголок, Бактрии (Джаркутан на Сурхандарье и др.). Создание «Авесты» и жизнь Зардушта многие исследователи теперь относят к периоду между XVII-VII веками до н.э. Зороастрийскую веру пророка Зардушта, с каноном «Авестой», воспринимают древнеарийская царствующая династия Кеянидов (царь Гуштасп), канонизируют Ахемениды (VII – IV вв. до н. э), Парфяне (III в. до н. э. – III в. н. э.) и Сасаниды (224 – 651 н.э.) как свои государственные религии с поклонением Богу Ахурамазде. В «Авесте» отражена мифологическая и реальная история ариев.

На рубеже II-I тыс. до н. э. земли Прародины ариев делятся на ряд историко-культурных областей: Маргиана со столицей Мерв – в нижнем течении Мургаба и Теджена и на северной подгорной полосе Кабутака (северо-хоросанские горы); Бактрия со столицей Балх – в бассейне Средней и Верхней Амударьи между Гиндукушем и Гиссарским хребтом; Согдиана со столицей в Самарканде – в бассейнах рек Заравшан, Кашкадарья, Сырдарья и Хафтруд; Хорезм – в бассейне нижней Амударьи и Южного Приаралья; Арея (Харайва) со столицей Хират в бассейне реки Хильменд и Малом Хорасане. Все эти области (дахью) перечислены в текстах «Авесты». Этносы этих обособившихся арийских областей говорили на общем арийско-авестийском языке с небольшими диалектными различиями и вместе составили восточную группу древнеиранских (арийских) языков Исторической Арианы, а при формировании таджикского народа, в эпоху государств Сасанидов и Саманидов (V-X вв. н.э.), вошли в его состав в качестве основных этноязыковых компонентов.

Во II-I тыс. до н. э. этнокультурные сдвиги происходят и в евразийских степных зонах арийской общности (степного скотоводческого Арийанаведжа. Здесь андроновскую этнокультурную общность, размещавшуюся в Южной Сибири, на Алтае, в великих севере-центральноазиатских, Урало-Каспийских, ниже-Волжских и Северо-Кавказских степях до Причерноморья сменила следующая великая Скифо-Сарматская (Савроматская) арийская этнокультурная общность. Ими оставлены огромные культурно-исторические



ценности «скифо-сибирского звериного стиля» и целая серия «царских курганов» Приднепровья, Причерноморья, Крыма, Северного Кавказа, Восточного Приаралья, Семиречья, Енисея, Горного Алтая и Тувы.

В течение XX века в Центральной Азии археологами были раскопаны около 100 памятников, проведены грандиозные исследования по изучению цивилизации Арианы-Маргианы, Согдианы, Бактрии IV-I тысячелетий до нашей эры, где каждый изученный памятник уже сам по себе значим: Анау, Намазгатеппа, Алтынтепа, Тоголок, Улугтепа, Каратепа, Гонур, Сумбар, Келлели, Геоксюр, Язтепа, Саразм, Заманбаба, Дашти Козы, Муминабад, Чуэт, Дальверзин, Эйлтан, Шурабашат, Кайраккум, Сапалли, Джаркутан, Бустан, Молали, Кучуктепа, Бешкент, Ранний Тулхар, Ранний Ариктау, Вахш, Шортукай, Давлатабадский оазис, Фараукабадский оазис, Даштлинский оазис и др. В эти исследования особенно большой вклад внесли крупные археологические аналитики В.М. Массон (1959; 1962; 1964; 1966; 1971; 1973; 1975-6; 1984), В.И. Сариниди (1960; 1962; 1965; 1976; 1977; 1990), И.Н. Хлопин (1963; 1964; 1969; 1983), А.М. Мандельштам (1968 и др.), А.А. Аскарлов (1973; 1977; 1979; 1983), К.Ф.Смирнов. Е. Е. Кузьмина (1966; 1977; 1988; 1994) Ю.А.Заднепровский (1962), А.И. Исаков (1991), Л.Т. Пьянкова (1989; 1998), И.С.Масимов (1976 и др.), И.Е. Лисицына (1965; 1978 и др.), Э.В. Сайко (1973 и др.), А.Н.Бернштам (1952), Б.А. Литвинский (1972), С.П. Толстов (1960), В.А. Вишневецкая (1973), Л.М. Левина (1993; 1996), Б.И. Вайнберг, Л.М. Левина (1993), Х.Юсупов (1986; 1991; 1997) и др.

В результате на большом числе хорошо изученных памятников открыт цельный четырехтысячелетний пласт истории основного ядра оседлоземледельческих культур Средней Азии, решен ряд больших и важных научных проблем древней истории, открыт путь к новым историческим размышлениям, обобщениям и концептуальным выводам. Например: о выделении нового формационного общинно-сословного строя в истории Средней Азии, о признаках *формирования общесреднеазиатской цивилизации, которая может быть названа арийской.*

На основе громадного добытого материала теперь можно составить более объёмную общесреднеазиатскую характеристику важного переходного этапа социально-экономического и культурно-антропологического формирования общества с производящим образом жизни и хозяйства на базе целого ряда социально-культурных артефактов: земледелия, скотоводства, металлургии, керамического производства, ткачества и шитья, кожевенного дела, урбанизации со строительно-архитектурным и фортификационным направлениями, отделения ремесла от земледелия, города от деревни, все это обеспечили лучшие условия жизни для физиологического и интеллектуального совершенствования индивида и общества в целом. Человек начал реконструкцию обитаемой среды и жизненного обустройства своих бытовых и культурных потребностей, самопознания и самовыражения, например, в искусстве керамических и наскальных росписей. Одно пожелание исследователям: не усматривать во всем магию, религиозные верования, а оставить место дорегиональным и параллельно идущему светскому образу жизни. Не следует чересчур много заниматься «богоискательством и боготворчеством». Считаем, что много радостей человек искал и находил в светской духовности. Нам следует разработать методы и концепцию поисков светской духовности.

Многие из отмеченных процессов уже выявлены и обобщены В.М. Массоном, «Цивилизация Алтындепе»,<sup>3</sup> В.И. Сарианиди – «Цивилизации Маргуш», Абдулло Исхаковым «Цивилизация Саразма», Н.Н. Негматовым «Таджикское Эхъё от Сасанидов до Саманидов». Однако, при советских идеологических установках и действующей марксистской европоцентристской формационной историографии, разумеется, эти материалы не могли найти объективной оценки. В книге «Таджикский феномен: история и теория» предложен ряд концептуальных нововведений в таджикскую историю, исходящих из накопленных в XX веке археологических, исторических материалов, а иногда и всех гуманитарных наук<sup>3</sup>.

Представляется, что поиск инноваций – лучший путь к сегодняшнему самоусовершенствованию ученых и науки в целом. Думается, что такая попытка автохтонного культур-

но-антропологического подхода к арийской проблеме самая реальная, объективная, разумная и ее следует смело принять и обосновывать.

В названных городских поселениях и раннеземледельческих оазисах с огромным количеством остатков жилых, общественных и хозяйственных построек и вещественных артефактов, оставленных нам многими десятками высококультурных древнейших и древних человеческих общин, с уже сложившимися жизненными комплексами уникальных материальных и духовных ценностей истории и культуры Центральной Азии, *мы имеем большой объём источников по разнообразным аспектам жизни и деятельности наших прямых автохтонных предков* со своим экономическим, социальным, материальным и духовным образом жизни, труда, быта и культуры.

Все эти исследованные памятники оседлой земледельческой жизни, на базе комплекса разнообразных ирригационных сооружений для земледелия и раннегородского водоснабжения, представляют, практически все последние 8-7 тысяч лет нашей истории. Они все располагались по долинам и приречным оазисам, особенно веерам дельтовых оконечностей больших, средних и малых рек трех великих и ряда малых бассейнов Центральной Азии – Амударьи, Сырдарьи, Заравшана, Инда, Ганга, Яркенда, Тарима, Пянджа, Вахша, Кафирнигана (древний Рамид), Сурхандарьи (древний Чаганиён), Мургаба, Теджена, Герируда, Хильменда и других, берущих воду со снежных и ледниковых вершин Памиро-Алайских, Тяньшанских, Гималайских, Тибетских, Гиндукушских, Загросских и Кабутацких горных систем.

Все, около 100, уже известных ученым памятников, раннегородских поселений и раннеземледельческих оазисов группируются ныне в регионах великих древних центрально-азиатских городов; Балха, Герата, Нишапура, Марва, Гурганджа, Самарканда, Бухары, Худжанда, Канха (развалина Канка), Ферганы, Оша, Тироза, Кашгара, Куча, Гиссара, Куляба-Хульбука, Термеза.

Исторически первыми аборигенами-освоителями земельно-водных ресурсов и создателями всех древнейших

этапов городских и земледельческо-ирригационных цивилизаций названных водных бассейнов Центральной Азии были арийские общины, племена и народы, давшие жизнь и общественное бытие последующим индоариям, индоиранцам и всему современному индоевропейскому сообществу народов, языков и стран Евразии, мигрировавших в разные эпохи по пяти континентам современного мира.

Прародина этих арийцев была названа уже в середине I тыс. до н. э. древнегреческими историками (Эратосфен и др.) как страна Ариана между Каспием, Загроссом, Гиндукушем, Памиро-Алаем и Тяньшанем, с их древнейшими историко-культурными областями и городами Герат (авестийская Харайва, греческая Арея), Балх (авест. Бахди, греч. Бактрия), Мерв (авест. Моуру, греч. Маргиана), Самарканд (авест. Гава и Сугда, греч. Согдиана). Как раз на этой исторической арийской Прародине ныне открыта целая серия ранних городов Северного подножия Кабутака, бассейнов Мургаба, Теджена (развалины Анау, Намазгатепе, Алтынтепа; Тоголокского, Геоксюрского, Гонурского, Келлелинского оазисов), названные известным археологом В.И.Сарианиди «Цивилизацией Маргуш» (Маргиана). Так же открыт известным археологом А. Исаковым ранний город Саразм на Среднем Заравшане – зачинатель цивилизации Сугд (Согдиана). Весь их список с картой опубликован, в первом томе «Истории таджикского народа».<sup>4</sup> Конечно, многие загадки истории древних ариев остаются, дальнейшие дискуссии по этим проблемам еще впереди, но *решающее слово в конечном решении «арийской проблемы», на наш взгляд, остаётся всё же за археологией*, за её новыми находками и открытиями.

Археология занимает все более важное место среди других гуманитарных наук. Она не является кабинетной наукой, ибо предполагает активные поиски, иногда тяжелые. Это поиски в поле, с их романтикой приключений, с надеждами и разочарованиями, это поиски за рабочим столом – решения многочисленных загадок истории, предлагаемых археологу в сложном и запутанном виде, это поиски путей к сердцу и чувствам читателей, которые должны не только знать, но и любить свое прошлое.

Но должны ли знать, а тем более любить современные люди свое прошлое? Как ни странно, этот нелепый вопрос задают не школьники, которым лень учить историю, а очень часто взрослые и даже считающие себя интеллигентными люди.

Революция в области естественных наук, развитие техники, вызвали у части общества пренебрежительное отношение к гуманитарным наукам. Все чаще появляются «ученые невежды», люди, хорошо знающие формулы собственной науки, но не понимающие, во имя чего они этими формулами пользуются. Между тем успехи современного естествознания развязали такие гигантские силы, что только понимание людьми целей своего существования, а оно в значительной мере основано на знании прошлого, может помочь разумно использовать эти силы и спасти человеческую культуру. По словам Ф. Франка, ученые все чаще высказывают «беспокойство по поводу великой угрозы нашей цивилизации – угрозы глубокого разрыва между быстрыми успехами в науке и нашим непониманием человеческих проблем, или, другими словами, разрыва между естественными и гуманитарными науками...».<sup>5</sup>

Пренебрежение общественными науками неизбежно отражается на нравственных качествах личности, а к каким катастрофическим последствиям ведет утрата этих качеств, человечество познало на собственном опыте. История (а археология является разделом истории) – важнейшая из общественных наук. Она помогает современнику осознать себя наследником всех величайших достижений *арийско-таджикской цивилизации*, всего, что было создано нашими предками в прошлом, помогает возбуждать лучшие чувства, патриотизма, гражданственности, веру в силу и прогресс разума.

В связи с этим хотелось бы коснуться одного важного идеолого-политического вопроса – о присвоении себе имени «арийцев» гитлеровскими фашистами. Гитлеровский фашизм в 30-40 гг. XX века, включил в свою идеологию расовую теорию о превосходстве, «величии и чистоте арийской расы» и знаковый символ Солнца в виде геометрического изображения свастики, бытовавшей у большинства этносов в древности, начал под этим символом Вторую Мировую вой-

ну, попытался захватить мировое господство и установить свой т.н. «новый порядок» на Земле. Тем самым было нагло оскорблено доброе имя древнего талантливое оседло-земледельческого народа – арийцев, страны Арианы в Центральной Азии, а также огромных степных территорий Евразии, населённых скотоводами-ариями Арьяна-Веджа, которые являются прямыми предками всех современных народов и наций индоевропейского происхождения. Гитлеровский фашизм своей расовой теорией и идеологией осрамил святую святых всех названных родственных народов и наций – честь и славу своих древнейших общих предков – ариев и их высокую цивилизацию VI – I тысячелетий до нашей эры (8-3 тысячи лет назад). Разгромленный во Второй Мировой войне (1939-1945 гг.) и осужденный Мировым Сообществом, гитлеровский фашизм с его человеконенавистнической теорией получил наказание на Нюрнбергском судебном процессе более 60 лет назад. Отделим, наконец, нынешнюю Германию, немецкий народ от тени того греха, который лежит на фашисткой Германии, на фашисткой идеологии, и говоря об арийских предках, будем в этом видеть лишь исторический факт или повод для академических научных дискуссий, а не какой-то злой умысел.

### **Литература:**

<sup>1</sup> Рахмонов Э.Ш. Таджики в зеркале истории. – Кн.1. /От арийцев до Саманидов. – Лондон, 2000. – С. 125.

<sup>2</sup> Негматов Н.Н. Прародина Ариев. – Душанбе, 2005.

<sup>3</sup> Массон В.М. Алтые-Депе. – Л., 1984.

<sup>4</sup> История таджикского народа. – Том I. – Древнейшая и древняя история. – Душанбе, 1988. – 751 с.

<sup>5</sup> Франк Ф. Философия науки. – М., 1960. – С. 42-43.

**ИЗ ИСТОРИИ ПРОИСХОЖДЕНИЯ  
ЭТНОНИМА ТАДЖИК  
(история, теория и миф)**

Возникновение и толкование слово «таджик» до сих пор остаётся одной из неразрешенных проблем истории таджикского народа. По этой проблеме учёные иранисты высказывали и продолжают высказывать различные, а то и противоположные точки зрения и пока достичь желаемого единодушия так и не удалось. По нашему мнению, историю этого вопроса следует начать с появления этнонима ариец, прослеживая историю изменений его форм его звучания в ходе исторического развития, в зависимости от политических, социально экономических и этнокультурных перемен. Ибо этнонимы в ходе исторического развития могут видоизменяться, сохраняя при этом изначальную сущность. Так, этноним таджик, по сути, является одной из форм проявления понятия ариец, продиктованной новыми историческими условиями, о чём будет идти речь в данной работе.

В принципе возникновение этнонимов, как привило, происходит при соприкосновении одного этноса с другими, в результате которого они выясняют происхождение и этническое название друг друга, но не исключены и другие варианты возникновения этого термина. Форма одежды, антропологические особенности или отличительные черты характера также могут служить причиной образования этнического названия того или иного народа.

Но, этноним «таджик», по нашему убеждению, имеет социальное происхождение и является, по сути, его самоназванием. Другими словами, таджики сами представлялись другим народам этим именем. Основной недостаток многих исследований заключается именно в том, что при изучении вопроса о возникновении этнонима таджик они некаса-

лись этот важный фактор, они начинали от интропитации слово таджик.

Теперь проследим этапы эволюции названия «ариец» и его трансформацию в ходе исторического процесса.

### **1. Первые сведения об истории этнонима.**

По словам авестоведа, В.И. Абаева солво arjan, букв. «арийский», «Зарийская сторона» встречаются в угро-финских языках, которые относятся к началу 11 тыс. до н.э. (Абаева, 1995, с.85) Арийцы, при соприкосновении с местным населением Индии представились им<sup>37</sup> арийцами, то есть людьми чистой расы. Лингвисты интерпретируют значение слова «арийец» как *janob - господин, najib - благородный, aselzada – родовитый, raknajad – чистая раса* (Барроте, Санскрит. стр.7). Они были светлокожи хорошего телосложения, передвигались на колесницах. Появление первых лошадей и колесницы в Индии связано с их приходом во 2-11 тыс. до н.э.

Предания о происхождении арийцев, бытовавшие в легендах и мифах сако – скифских племен, принадлежащих к арийской общности, в какой-то мере могут проявить свет на вопрос о формировании их этнического названия. Геродот приводит следующее предание скифов о своем происхождении: «Первым жителем этой еще необитаемой тогда края, был человек по имени Таргитай. Родителями этого Таргитая, как говорят скифы, были Зевс и дочь реки Борисфена. Такого рода был Таргитай, а у него было трое сыновей: Липоксайс, Арпоксайс и самый младший - Колаксайс. В их царствование на Скифскую землю с небес упали золотые предметы: плуг, ярмо, секира и чаша. Первым увидел эти вещи старший брат. Едва он подошел, чтобы поднять их, как золота запылало. Тогда он отступил, и приблизился второй брат, и опять золото было объято пламенем. Так жар пылающего золота отогнал обоих братьев, но, когда подошел третий, младший, брат, пламя погасло и тогда он смог отне-

---

<sup>37</sup> Коренных жителей Индии называли синдами, однако в языке вновь прибывшие арийцы буква «с» было преобразовано в «х», поэтому Синд стали называть Хиндом.



сти золото к себе в дом. Поэтому старшие братья согласились отдать царство младшему.

Так вот, от Липоксайса, как говорят, произошло скифское племя, называемое *авхатами*, от среднего брата – племя *катиаров* и *траспиев*, от младшего царя племя *паралатов*. Все племена вместе называются *сколотами* (возможно саки – Ю.Я.) *т.е. царскими*» (Геродот, стр.188).

По мнению языковедов, вторая часть имён братьев **означает** иранские слова – хшатр, шах, правитель. Скифы (саки), также как и мидяне, и персы причисляли себя к *арийцам*, *аланам*. Первая часть имён многих скифских правителей заключало в себе слово **арийа** : *арийантас*, *арийанаисас*, *арийарамнас* и др. (Оранский, стр.72). Нет сомнения, в том, что сако – скифская сказка о трех братьев и предания о трёх аланских семействах, и трёх сыновей Фаридуна имеют общее происхождение. Не исключено, что эта сакско-скифская легенда послужила источником происхождения славянского предания о трёх братьях, поделивших три славянских царства и трёх богатрях.

Согласно этому мифу обладатель золотых вещей младший брат назывался солнечным царем, так как родился в час восхода солнца. Любопытно, что первого царя арийцев Джамма называли также сыном солнечного героя, или солнечным царём, так как он родился с восходом солнца. В этой легенде, бесспорно, идентичность обоих мифов свидетельствует об общем источнике их происхождения.

Следует отметить, что в древнем индуизме Джам-Яма, Има является богом Солнца. Отсюда его титул *хшатра* – «правитель, обладающий сияющей, сверкающей, лучистой короной.» Видимо, по этой причине арийские шахи связывают своё происхождение с небесным богом – Хоршидом. Согласно Геродоту великий бог сако – массагетов считалось Митра - Солнце, которому они приносили в жертву много лошадей, ибо лошадь ситался символом солнца. (Геродот, стр. 79)

Митра в Авесте являлся богом света, которорый первым из богов восседая на золотой колеснице, запряжённой в четырех золотых лошадях, пролетав с горы Хара, облетал небо, и осмат-

ривал арийские земли: Согд, Бактра, Маргуш, Харезм, Ишкат, Поруту, Харайва. (Михр яшт IV) Митра защищал, таким образом, владения Ахура Мазды с его животным и растительным миром и всю ее природу от возможных опасностей.

В древних памятниках, особенно на сакских каменных рисунках изображены солнцеголовые боги на колесницах. Такие рисунки обнаружены на Саймалиташе Семиречья (Кыргызистан), Тагмали (Казахстан) и на Памире. Они относятся к разным историческим периодам. Древнейшие из них восходят к эпохе бронзы, часть к первым векам эпохи железа, к сакской эпохе 6-4 веков до н.э., остальные к первым векам нашей эры (рис. 1). Особое место среди этих памятников занимают трисунки лошадей, коров, оленей и солнцеголовых людей, относящихся к III – II тысячелетию до н.э. В 1991 году, во время нашей поездки по маршрутам Великого Шелкового Пути нам предоставился случай ознакомиться с этими памятниками. Жители селения Тамгали продемонстрировали нам древний обряд, суть которого сводится к следующему. В ущелье с наскальными рисунками, у родника, местные жители - казахи разожгли огонь в трех высоких светильниках – *миджмарах*, аналогичных сакским миджмарам Семиречья (Хафтруд) V - III вв. до н.э. Следует отметить, что в чаше с огнём стояла статуэтки коня, символизирующий огонь Бахрама. После прочтения казахским муллой сур из Корана жители села – мужчины, женщины и дети стали поклоняться огню, что является отголоском обычая сакских арийских огнепоклонников. Встретив среди жителей Тагмали человека похожего на таджика, я спросили о его родословии. Он сказал, что теперь мы казахи, но наши деды были таджиками. Спросил также казахского муллу о том, знает ли он, что поклонение огню не мусульманский обычай, на что он ответил, что этот обычай дошел до нас от наших предков. Это святое место наших предков и здесь каждый год в день Навруза мы здесь совершаем жертвоприношение.

Если мы взглянем на рисунки Саймалиташ, Тагмали, Памир, то обнаруживаем, что везде изображены сцены празднования Навруза. Пара быков, соха с дышлом свиде-

тельствуют о начале пахоты и Нового года- Навруз. На этой церемонии участвует солнцеголовый бог. В другом месте видно изображения солнцеголовых людей, коров, оленей, лошадей и танцующих возле них людей. Эта сцена празднования Навруз, видимо, связана с обрядом, предшествующим началу сельскохозяйственных работ, когда люди совершали жертвоприношение перед солнцеголовым богом и получали его благословение. Несомненно, здесь солнцеголовые люди выступают в образе бога саков Митра – Михра или царя Джамшеда.

Михр как древнейший великий бог арийцев, является предшественником Ахуро Маздо, относится к эпохе индоиранской общности. Он в последующих эпохах, в кушанских монетах и настенных росписях раннего средневековья изображен с лучистым нимбом вокруг головы. В целом, в Авесте весь пантеон богов наделены свойством солнца, света. В Авесте великий бог Ахуро Маздо также является символом света и солнца.

В хотано – сакских языках солнце назывался Урмузд, аналогов, которых мы встречаем в бадахшанских языках. Например, ишкашимцы солнце называют Римузд, сангличинцы-Ормузд. По рассказам путешественников многие бадахшанцы (Памир) себя называли детьми солнца и до восхода солнца не вставали с постели, т.е. считали себя потомками солнца. Таким образом, вероятно, некоторые бадахшанцы в недалеком прошлом были солнцепоклонниками и поэтому себя считали детьми солнца. Присягать именем солнца является одной из распространенных клятв населения Памира и Дарваза. Следует отметить, что раскопки последних лет, проведенные археологами В.А. Ранов и М.А.Бубновой в Бадахшане, показывают, что бадахшанцы не являлись саками, а сельскохозяйственным населением, переселившимися в этот край через Дарваз. ( Ранов, стр.413; Бубнова, стр.41-42 )

В целом, образом солнца наделён не только Михр (Митра), но с культом солнца и огня также связаны Ормузд и многие другие божества Авесты.

## 2. Головной убор - знаковый символ арийцев

Головной убор в верованиях арийцев имел особый статус. Остроконечная шапка кочевых арийских племён (тиграхуд), короны шахов, принцев, арийской аристократии, культовых служителей зарострийской религии, правителей областей и городов Арианы и т.д. являлись знаками принадлежности к арийскому этносу, символами его, царского рода, включая и мощи.

В философии маздаизма одной из самых чистых и благородных частей человеческого тела, считается голова, которую ставят превыше других его органов. Поэтому все арийцы **от простого человека** до ангелов и авестийских святых, которые отчеканены на монетах, изображены в настенной живописи дворцов и скульптурах найденных археологами, восседают на троне, имеют корону. Эти изображения хронологически охватывают период в нескольких столетий, с VI в. до н.э. по VIII век нашей эры. (Рис. № 2)

Еще в V веке до н.э. отец истории Геродот писал, что все саки (скифы) на голове носили остроконечные шапки. (рис.3)

Первые сведения, о людях носящих остроконечные головные уборы найдены в могильниках Синцзянской области Китая, относящийся к XXI – XVI вв. до н.э. (рис.4). В могильнике в слоях сухого песка пустыни хорошо сохранились одежда погребенных людей. Они одеты в две характерные арийские вещи: остроконечный головной убор и штаны. Могилы также устроены в виде солнечного круга. Несомненно, эти могилы принадлежат к арийским племенам (Наука и Жизнь, №5, 1989; Майдинова, 2001, С.70). Таким образом, арийцы с древнейших времён как этнический знак носили конусообразный головной убор. (рис.5)

Русские, ученые довольно широко исследовали проблемы головного убора арийских племён. Полагая, что шапка-тиграхуд, будучи моделью короны-таджа сыграла важную роль в формировании этнонима «таджик», приведём мнение некоторых исследователей данной проблемы, о роли и значении головного убора скифов.

Археолог Т.Н.Потёмкина, на основе изученные археологического материала, сакских курганов арийских племён Урала и Западной Сибири, в статье «Ритуальный головной убор 4-3 вв. до н.э. (по материалам Шикевского кургана на р. Суерь)» пишет: « что головной убор играет в традиционных культурах особую роль, являясь наиболее значимой частью костюма и показателем возрастного и социального статуса, а также этнической принадлежности его носителя. В головных уборах в наибольшей степени сохраняются следы влияния идеологического фактора. Особено это относится к женским головным уборам» (Потёмкина,2007,стр.151) . (рис.6,1-4)

«Среди сюжетов головного убора саков, присутствуют зооморфные (олень, горный баран, козёл, птицы), растительные (колоски злаковых, бутоны, цветы, близкие лилии или лотоса) и орнаментальные (круг). Все эти изображения в обязательном порядке и в разных сочетаниях представлены на скифских головных уборах» (Мирошина,1980,стр.52-53).

Исследования по данно темы «свидетельствуют, что сюжеты изображений наукрашениях шикаевского головного убора, вероятнее всего, были подобраны в соответствии с его знаковой функцией. Прежде всего, это относится к изображениям грифа и оленей, которые входили в образную схему не только скифских головных уборов, но и многих предметов культового назначения всего скифо-сарматского мира, являясь универсальными символами, маркирующими сакральные верх, солнце и Верхний мир. Размещение на головном уборе таких значимых символов, как птиц и олен, означало его соотнесение с сакральным верхом.» (Поёмкина, сах 154).

Таким образом, арийцы с древнейших времен как этнический знак носили конусообразный головной убор с изображением птиц на его острье, что симолизовало связь с богом, ибо птица считалась вестником бога, связывающим звеном между богом и хозяином головной убора. Выражение *тиграхуд*, состоящее из двух частей: *тигра* – *тир-стрела* и *худ* (*хур*) – солнце Вероятно, таким способом скифы выражали свою близость с богом.

**Остроконечная шапка саков – как модель гор, мирового дерева  
и символ соединения с богом.**

Некоторые исследователи принимая войлочную шапку за железную каску, остроконечность ее формы объясняют необходимостью смягчения удара вражеского меча, приходящего при нанесении удара по касательной. Но войлочная шапка, о которой идет речь не была железной каской, а ее конусообразная форма скорее всего, имееи символическое значение и несёт религиозную и этническую нагрузку. ( рис.6,5)

Т.М. Потёмкина в упомянутой статье отмечает: «Любой головной убор-это символ вышины. Если на головном уборе помещены изображения птиц, рога животных, солярные знаки, то все это символизирует целеустремленность вверх, то есть маркирует верхнюю часть человека-микрокосма». (Потемкина, стр.157-158)

Верования арийцев о местопребывании богов и ангелов, отраженные в текстах Авесты подтверждают символическую сущность остроконечной формы арийского головного убора и изображенных на нем сюжетов. Согласно представлениям арийцев, боги находилась высоко в горах, на возвышенностях ближе к солнцу, где расположен рай и царит вечная весна. Поэтому в Авесте все божества и ангелы живут на горе Албурс. Например, в Рашан яшт, часть 23 говорится: «О, Рашан ашаван! Если ты находишься на блестящих многоскладчатых скалах, на Албурсе, от пика, которого поднимается Михр, где нет ни ночи, ни темени, нет ни холодных, ни горячих ветров, ни печали, ни дивов, мы взываем к твоей помощи». В 24 части этого яшта также говорится: « О, Рашан ашаван! Если ты находишься на воспетых золотых склонах горы Хугаро, откуда Аредвисура Анахид спускается к людям, мы взываем тебя на помощь».

В книге «Бундахишн» говорится, что «Гора Албурс поднимается ввысь на протяжении 800 лет. Первые 200 лет он достигает звездное небо (первый рай), во вторые 200 лет поднимется к Луне (второй рай), в последующее 200 лет достигает солнца (третий рай), в четвертое 200 – ление дойдёт до бескрайного света (четвертый рай) и обителище Ахура Мазда». «Гора Чичик Дойти возвышается в центре миро-

здания и мост Чинвад (Сират) находится на вершине этой горы» (Бундахишн,12).

Исходя из этого, можно предположить, что остроконечные головные уборы саков – тиграхудов – это модель гор, возвышающихся до небес, обиталище богов. В подтверждении сказанного, приведем описание головного убора сакского шаха, найденного казахским археологом К.А. Акишевым на берегу Иссыккул в Хафтруде. (Акишев,1984, стр.4-5). Клах имеет форму высокого конуса, по колышку головного убора, символизирующую землю изображены растения, низкие горы. На затыльной стороне изображены два перы и два барса. По бокам, означающие второй ярус мы видим четыре высокие горы. У подножья, в середине и вершине гор изображены рычащие крылатые барсы, вставшие на задние лапы с повернутой назад головой. На третьем ярусе изображены пять высоких гор на вершинах, которых стоят по одному горному козлу. В лощинах гор растут пять деревьев, на которых сидят птицы с распростертыми крыльями. Выше, на четвертом ярусе, в пространстве между ярусами в определенном порядке изображены шесть львиных голов. Возможно, эти шесть львов являются символами шести *амшасипандон* – божественных ангелов. (Рис.7) На кокарде, налобная эмблема настроен сверху вверх, она крепится параллельно оси кулаха и является, центром всей композиции его, ядром всего декора. Эта часть головного убора имеет очень сложную форму, символизирующий мифологический мир приближения или стремление к богам. Здесь головного убора изображены сложные мифологические сюжеты, символизирующие близость к богу. Здесь, выше каймы, на предном плане изображены две пластины, имитирующие конские фигуры без круп и задних конечностей дьби и сражающихся предными ногами. За ними, на заднем плане, изображены еще головы двух рогатых лошадей, с повернутыми в разные стороны мордой, один налево, и второй направо. Выше этих фигур коней расположены две длинные прямоугольные пластины, заканчивающиеся по обем концам пластинами треугольной формы. Над верхними концами длинных пластин помещены небольшие парные фигуры пла-

стинки. Главную часть убранства лицевой стороны кулаха составляют две длинные золотые пластины в виде птичьих крыльев и пара длинных стреловидных украшений, состоящих из деревков, оплетенных узкой золотой лентой, и листовидных наверший. Украшения в виде перьев и стрел попарно разещены выше протом лошадей, и каждая пара, состоящая из двух перьев и двух стрел, составляет единое целое. ( Акишев, стр.45). Между стрелами на материю кулаха нашити 2 параллельные пластинки с орнаментом в виде 6 чередующихся красных и черных солнца случаями. Вершину тиграхуды украшает наргум-горный баран. (рис. 8)

А. Акишев анализуя сакского тиграхуда пишет, что налобная эмблема головного убора (протомы) должна была считаться одновременно сверхсакральной восточной, центральной и верх( верховной) .Она связана с солнцем, с огнём и богами правителями Космоса (Акишев, стр. 20).

Все украшения таджа (короны) сакского царя изготовлены из золотых листов. Композиция, украсившая тиграхуд является моделью четырёх ярусов небес и состоит из священных предметов – растений, животных, гор, стрелы и перьев птиц-вестников бога, связывающими хозяина кулаха – таджа с небесной сферой. Головной убор-тиграхуд является моделью горы нижней сферы, которая устрелена в набо с конечной целью достижения обиталище божеств. Таким образом, кулах-тадж это священная субстанция в котором отражена философия связи человека с богом, идеололгия народа и его этническое название.

Человек, будучи божьим творением, послан на землю и наделён богом качествами творца, созидателя, а корона-тадж является символом его великолепия.

**Фарр (Хварна) символ величия, мощи и неотъемлимая часть арийской (таджикской) короны .**

Фарр как символ в короне арийских шахов выполнял сложную религиозную роль. Например, в головных уборах сакских шахов он изображен в виде человек – птицы, рога-той лошади, горного козла, головы и шеи птицы с телом горного барана (рис. 9). На некоторых головных уборах



изображены, наложенные друг на друга, несколько голов животных- лошади, горного козла, а над ними птицы в полете. В Кайен яште, являющейся древнейшей частью Авесты, как правило, упоминается о двух божественных субстанциях жизни – *фарр*. Один фарр арийцев – Ariyanem Xvareno и другой фарр – Kavi – kavaenem Xvareno. В некоторых случаях оба встречаются и вместе. Фарр арийцев как признак величия, могущества, выражал также ум, мудрость, познания и науки. Фарр Каянидов относится к шахам, великим мужьям и благочестивым арийцам (Пури Довуд, Яштхо, ч.2, стр.302 - 315).

Вопрос о фарре всесторонне исследован иранистами. Использование этого термина, в связи с мидийскими именами зафиксировано в надписях государства Ассирии. Это слово известно на древнеперсидском языке как *фарнах*, на среднеперсидском - *фарр*, на согдийском - *фарри*, на осетинском – *фари*, а также встречается в скифо – сакских именах (Пури Довуд. Яшты, т.2, стр.209 - 223).

Легенда о *хваран – е асемани* – небесных хваранах, приносящих ариям счастье, благополучие, трон и корону существовал с давних времён. Согласно верованиям ариев вышеупомянутые золотые предметы - соха и дышло, топор и чаша, упавшие на землю саков, были ниспосланы богом Фарра для земледельцев, воинов и ремесленников.

В Авесте говорится, что Фарр спустился с неба для защиты Кайёнидов и их государства. Однако, после проклятия Джамшида, он покинул его и в виде *мурги Вариган* (сокол, ) улетев в небо, там разделился на три части; Одна часть осталась у Ахуре Маздо, вторая часть была передана Михру, передвигаясь перед ним в виде огненного шара. Третья часть достался Феридуну и стала известна под именем Фарр Кайёнидов (Пури Довуд, Яшты, т.2, стр.319 – 322).

Фарр на кушанских монетах выступает как отдельное божество, охраняющее их государство. Фарр в виде сокола украшал корону многих шахов, в том, числе Хорезмшахов (рис. 3). Изображение птиц на троне являлась традицией арийских шахов. В таджикской мифологии широко распро-

странена притча о соколе или птице счастья. Эту птицу использовали при выборе нового шаха тогда, когда усопший шах не оставлял наследника. Тогда на всеобщем сборе народа выпускали птицу и, шахом избирался тот человек, на чью голову садилась эта птица. Вместе с тем источники и археологические находки свидетельствуют о том, что Фарр встречается и в виде коня с короной, верблюда, горного козла, гуся и лебедя с короной. Все эти особи животного мира в древних арийских преданиях считаются священными и как вестник бога являются перед людьми в различных видах.

Фарр считался как хранитель дома, людей и всей территории обитания ариев имел различные предназначения. Каждый чистый арийец имел свой фарр. Фарра являлся символом света, жизни, тепла, солнца и избранности арийцев. Сегодняшние имена Фаррух, Фархад, Фаридун, Фарзана, Фаромуз, Фарзад, Фарзом, Фарджом, Фаришта, Фаршед, Фаррез и др., связаны с доисламским божеством Фарра.

## **2. Арийская (таджикская) корона, история происхождения термина.**

Ношение короны являлось одной из основных отличительных черт арийцев и их царей. Этот обычай по преданиям берет начало с первого человека на земле и первого царя арийцев Кайюмарда (Каюмарса), потомки, которого продолжая эту традицию, называя себя царевичами (шоҳзода).

Интересным представляется тот факт, что рисунки арийских божеств, сохранившихся в древних артефактах, в частности в доисламских ассуариях и настенной живописи изображены с короной на голове. (рис.2). Как известно, в других верованиях признак святости изображался в виде солнечного нимба вокруг головы ангелов или божеств. В арийских же верованиях боги и ангелы носят короны. По нашему мнению корона, изображенная на головах богов – это символ принадлежности к арийской расе, т е имеет этническое значение.

Некоторые ученые считают, что термин *toj* – корона является арабским словом и не может быть этнонимом та-

джиков (Девонакулов, стр. 340). Действительно в словарях имеется такое толкование. Во - первых, составители словарей не всегда давали достаточно правельную интерпретацию различных слов, в том числе слово таджик. Во – вторых, арабы не носили корону, поэтому таджики никак не могли заимствовать слово «тадж» у них.

Ещё один немаловажный довод. При том, что великий Фирдоуси в «Шах - наме» очень редко прибегает к арабским словам, слово “точ”- тадж использует очень часто:

Каюмарс шуд бар чахон катхудой,  
Нахстин ба кӯҳ андарун сохт чой.  
Сару точу тахташ баромад зи кӯҳ,  
Палангина пӯшида худ бо гурӯҳ.  
Худованди точу, худванди тахт,  
Чаҳондори пирӯзу бедор бахт.

(Фирдоуси, ч.1,стр.31)

Чи хуршед баргоҳ бинмуд точ ,  
Замин шуд ба зардори тобанда оч

(Фирдоуси,ч.1, стр.31).

Нишаста бар у шахриёре чу мох,  
Яке точ бар сарба чои кулоҳ. (стр.32).

Ки: «Ин чарху моҳ аст, ё точгоҳ»

Ситорааст пеш андараш, ё сипоҳ.

(Фирдоуси,ч.1,стр.32).

Сухангӯи деҳқон чи гӯяд нахуст

Ки тоҷи бузургӣ ба гети ки чувст (стр.32).

Теперь остановимся на историю термина “taj”. Эту проблему специально исследовали два наших известных философ К.Бекзода и Х.Муминджанов.

В книге «Бундахишн–е ирани» на страницах 83 – 149 и в «Бундахишн – е хинди» трижды, на страницах 96, 118, 120 упоминается термин тодж.

В «Пехлевийских текстах » в отрывке стихотворения из 24 строф два раза приводится термин тоджикон во множе-

ственном числе «tojikon» с буквой «ж» (Бекзода, стр. 141). В авестийской мифологии происхождение ариев, таджиков связывается с мифическими персонажами Тоз и Тозак (Тодж, Хушанг и Гузак.) В пехлевийской версии утверждается, что от Тоз и Тозак произошли арабы, а от Хушанга и Гузак таджики. По мнению А.Бекзода и Х.Муминджанова эта ин-сиунация была произведена в исламский период, с тем, чтобы продемонстрировать родство арабов и таджиков. В действительности, же Тодж и Тоджак стоят у истоков этнонима таджик. Х.Муминджанов в своей статье «Авеста об этногенезе таджиков» приходит к заключает: «В древней таджико – персидской мифологии, относительно этнического происхождения ариев приводится только две названия: Тоз и Тозак, Хушанг и Гузак. При этом Тозак и Тоз показаны как предки арабского народа, **однако (и, это неправда) это действительно является древним арийским преданием**» (Муминджанов, 2003, стр.152).

В действительности же арабы относятся к группе семитов и никак не могут быть ариями. Но воспользуясь тем, что персы называли арабов *тази – даши – е биябангард* (тази – кочевники пустыни), это слово (тази) было отождествлено с именами Тоз и Тозак с тем, чтобы, как было сказано, провести равенство между арабами и ариями.

Мифологические Тодж и Тоджак, являющиеся носителями **фарр**, стали предметом исследований известного философа К.Бекзода, который пришёл к следующему выводу: «Предки Тодж обладали фарром, особым статусом и величием. Его предков звали Фарвак и Фаравогин, и что ... «логическая канва этого мифа показывает, что именно Тодж мог занимать такое положение в истории своего племени. И на самом деле он это занял... Поэтому на протяжении более тысячи лет, по выражению устада Юсуфшаха арийская общность могла перед всеми другими этносами мира представляться под этнонимом «таджик»... Во временном отношении эту историческую мифологию можем отнести к доисторическому времени... ко временам царствования Джемшеда... к седмому тысячелетия до н. э. Слово таджик проис-

ходит от арийского мифологического героя, Тоджа сына арийского Фраваки (Бекзода, стр.143)

Следует отметить, что ещё в пехлевийском языке, задолго до арабской экспансии Ирана, существовало слово «тодж» и это служит ещё одним доводом в пользу прямой связи между этнонимом таджик и их проотцом мифологическим Тодж-Тоджаком

Совершенно прав Абдулхамид Джавид, который в своей статье «Несколько слов о таджиках» пишет: «Из языка дари слово тодж было заимствованно в других языках, в том, числе в арабском и армянском. Древние арии, считающие царскую власть божьей благодатью предначертанием судьбы, к короне и коронации относились особенно трепетно. По этой причине в литературе слова «тадж и «тахт» (корона и трон) неразделимы. Словосочетания «Кулоҳи Каён» (Корона Каянидов) «Афсари Хусравӣ» (Хусрава корона) «Гаронмоя» (Благородный, Высокого происхождения) «Тоҷи шоханшоҳӣ» (Шахская корона) всегда сопровождаются эпитетами «золотой» «гавҳарнигор» (осыпанный драгоценными камнями) «гаронмоя» (драгоценный) и т.д. Корона, называемая на фарси (Западный Иран) «*афсар*», «басок», «*гарзан*», «*дайхам*» и на арабском – «*асоба*», «*иклил*» представлял собой головной убор украшенный жемчугами, которую шахи носили во время коронации» (Джавид, стр.356).

Сказанное, между прочим, подтверждает мысль о том, что слово *тодж* как и *таджик* имеет восточное происхождение, так как у западных иранцев это понятие звучало как *афсар*.

### 3. Социально-этническая терминология

Теперь, рассмотрим социальные и этнические термины, послужившие основой для формирования этнонима «таджик» и отражавшие его сущность на различных этапах исторического развития. а)

**Прозвища как этнический маркер.** Как известно, титулы, прозвища имеют этническую особенность. Ахеменидские государи называли себя шахиншахами. Из исторических источников известно, что до распространения ислама в Хорез-

ме цары себя называли себя шахами, в Мерве- марзбанами (защитниками границ), в Чаганиане – чаганхудо, в Кабуле – лулак (сахиб), в Бамиане – шер, в Таликане – шерак, в Ахуране, Шумане, Вашгирде, Раште – дехкан, в Хатлоне, Тегеране, Горгане, Гозгане, Шугнане, Вахане, Дарвазе, Бадахшане – Гуре – шах; в Согде, Фергане – ихшид (воин); в Истравшане – афшин ( сахиб); глав рустаков называли хваб – сахиб; староста деревень и домов – кадхуда. Эта социальная и шахская номенклатура была принята турками, проживающими в этно –культурном пространстве таджиков, но затем видоизменена согласно нормам их языка, на *багро* ябгу, бег, бек, бай, слова которые восходят к арийскому слову бага - худо (Сравните с русским словом «бог, санскитным “бгаха”») Если мы обратимся к этнографическим материалам, то обнаруживаем, что часто мужские имена населения Бадахшана, Дарваза, Дашти Джума, Ховалинга, Сари Хосора, Рашта и др., где слабо влияние тюрко – мангольского элемента, часто оканчиваются суффиксами *шах* и *бег*.

В таких регионах как Чач, Фергана, Истравшан, Самарканд, Бухара, Кеш и Хорезм распространены окончания *бай*. Не является ли это подтверждением предания о том, что все арии считали себя детьми божеств и шахов и эти имена восходят к древним арийским традициям.? Ведь реально большинство людей имена, которых заканчивается на бай или шах, на деле являются бедняками, а то и нищими.

Следовательно термины «тадж » (корона) и «тадждор» (корононосец), неразрывно связанные со словом «шах» (царь) также являются отражением этой же традиции социально-этнической самооценки древних арийцев.

**б). Термин озодагон.** В истории арийцев – таджиков, с древнейших времен, до арабского завоевания и после арабов, до X – XI вв. существовал класс *озодагон*, куда входили царедворцы, вельможи и вообще имущий класс общества. Однако после тюркск-монгольских завоеваний это слово приобрело этническую окраску в значении ариец – таджик. Например, в стихотворение Устада Рудаки говорится:

Май орад шарафи мардуми паид,  
Озоданаход аз дирамхарид.

Доим ба чони у биларзам, зеро – к,  
**Модари озодагон кам орад фарзанд.**

Устад Рудаки сам был представителем класса озодагон, аристократии и, возможно, эти строки отражают его внутренний протест против засилья тюрков во дворе саманидов, что стало причиной его изгнания.

Дакики пишет:

Ман аз пок фарзанди озодагонам,  
**Ногуфтам, аз Шопур бини Ардашерам.**

Ман точ дуст дорам, к – озодаам,  
Озодагон ба чон нафрушанд тоҷро.

Фирдоуси пишет:

Бузургони ба дониш озодагон,  
Навиштанд, яксар хама ройгон.  
Пас озода Гуштосп бар шуд ба гоҳ,  
Фиристонд хар су ба кишвар сипоҳ.

Из вышесказанного явствует, что Дакики и Фирдоуси считали себя представителями класса азадаган, аристократами царского происхождения.

Насер Хосрав с глубокой печалью пишет о падении престижа и величия класса азадаган при господстве тюркских династий:

Туркон ба пеши мардон з – ин пеш дар Хуросон,  
Буданд хакиру очиз хамчу зани сарой,  
Имруз шарм н – ояд озодазодагонро,  
Кардан пеши туркон пушт аз тамаъ дутой.

(Яъкубшоҳ. Тодчикшинос, с.31-32)

Турки прежде в Харасане в глазах мужей,  
Были беззащитны и слабы как гаремские жёны.

Нестыдно ли сегодня свободнорождённым (датым «Озодагон»), Лизоблюдсва рады перед турками гнуть спину в поклоне.

**в). Термин *аджам*.** После покорения Ирана арабы называли местное население *аджамцами*(2) К аджамцам<sup>38</sup> том числе, они относили всех жители Центральной Азии: бактрийцев, тохаристанцев, согдийцев и хорезмийцев. Например, один из известных арабоязычных поэтов начала IX в. Исхаки Согди ставя аджамца выше араба, считал себя аджамцем: «Я родом из правителей Согда и горжусь тем, что в моих жилах течет кровь аджамца». Из сказанного следует, что понятие *аджам* он использовал как социальное и этническое понятие, в смысле избранности, исключительности таджиков.

Великий Фирдоуси, Аттар и Джами использовали слово *аджам* как географическое понятие с этно-культурным подтекстом, не скрывая свою любовь к родной земле и народу:

Басе рандж бурдам дар ин соли си,  
Аджам зинда кардам бад- ин порси.  
Достатоно лишений я вынес за эти 30 лет,  
И возрадил Аджам, слогом фарси

(Фирдоуси)

Дар Аджам уфтод марде аз араб,  
Монд 3-ин шахри Аджам андар аджаб.  
В Аджам попал некто из арабов,  
Он диву дался от вида аджамовой земли.

(Аттор).

Дар базми мо нишасту навои Аджам шунид,  
Он кас, ки майли нағмаи хорогудоз дошт.  
На нашем пиру слушал мелодии Аджам,  
Кто, желал /услышать/ музыку, расплавляющую гранит.  
(Джами).

Таким образом, слова *Аджам* и *аджами* воспринимались не только как географическое название, страна и население неарабского происхождения но и как этническое название. (Яькубшох, Тоджикшинос, с.30-31)

---

<sup>38</sup> Слово аджами означал понятие неараб, не говорящий по-арабски, но имя Аджам и аджамы преимущественно употребляли по отношению иранцев.



### г) Золото и серебро как этнические символы.

Для арийцев золото и серебро как символы солнца и луны считались священными. В авестийской литературе все наряды, великих и малых божеств их колесницы, топоры и клинки украшены золотом и серебром, или же изготовлены из этих металлов. Например, бог Михр одет в золотые наряды, имеет золотые доспехи, и колесницу, запряженную на серебрянных конях. Богиня Анахита – одета в золотые наряды, обута в золотую обувь, Рашан имеет золотое одеяние и серебрянные весы.

Хаким Умар Хайам в «Навруз - Наме» пишет, что «Джамшид, первым открыв золото, создал из него огромный диск в виде солнца, а из серебра соорудил такой же диск как символ луны».

Золото по своей чистоте и лучезарности похоже на огонь и солнце в небе, и является их символом на земле и особо почитаемо арийцами как царь минералов. Они предпочитали золото другим минералам, как символ чистоты и благородства.

Арийцы считали себя благородной расой, а золото – как символ чистоты своего народа. Исходя из этого, они изготавливали из золота не только предметы украшения, но и все свои ритуальные предметы. В отличие от других народов мира, использовавших золото как источник обогащения и материальную ценность, арийцы относились к нему, как культовому минералу, почитая его как символ своего этнического достоинства и благородного происхождения.

Геродот пишет, что «У Кира был золотой меч, на котором клялся и никогда не нарушал свою клятву», то есть Кир считал свой меч как символ верности, святости. Эта мысль подтверждается украшенная золотом одежда сакских шахов, найденных из кушанских могильников Иссикуля и Тиллотеппе.

Наряду с золотом у ариев высоко почиталось и серебро. Оно также как чистый драгоценный минерал служил символом благородности арийцев. И сегодня причины особо трепет-

ного отношения таджиков к этим минералам мативируется давними традициями. (Яъкубшоҳ.Точикшинос,с.29-30)

д) **Дехкан как синоним понятий озодаган, аристократ, арий- таджик.**

Слово *дехкан* в доисламский период воспринимался как социальное и этническое понятие, в смысле ариец – таджик. Фирдоуси пишет:

Зи гуфтори дехкон кунун достон,  
Бипайвандам аз гуфтаи бостон.

Со слов дехкана ныне я рассказ,  
Сочиняю о древних деяниях.

В «Шах - Наме» прослеживается чёткое понимание место различных этнических образований в обществе и озобоченность возможной утраты былого величия иранского (арийского) этноса вследствие арабского завоевания:

Ба Эрон чу араб шуд чирадаст,  
Ба гети намонад яздонпараст.  
Чу бар тахт минбар баробар шавад,  
Хама ном Бубакру Умар шавад.  
Шавад бандаи бе хунар шахриёр,  
Нажоду бузурги н- ояд ба кор,  
Зи Эрон аз турку аз тозиён,  
Нажоде падид ояд андар миён,  
На дехкон, на турку на този бувад,  
Суханхо ба кирдори бози бувад.

После победы арабов над Ираном,  
Не останется более в мире поклоняющихся Яздан  
Когда трон сравнится с минбаром,  
Все станут Бубакрами и Умарами.  
Когда раб, бесславный станет шахрияром,  
Ненужны багородство расы и величие.  
Из ираныев, турков и арабов,  
Возникнет затем такая раса,  
Что не будет ни **дехканом** , ни турком , ни арабом,  
И речь ее будут похожа на балаган.

(перв. Дж. Салмон)

В этих стихах великий Фирдоуси точно предсказывает ассимиляцию таджиков, тюрков, арабов и возникновении нового племени, по определению Ч. Айтматова «манкуртов», которая предав забвению свое прошлое будет чтить чужую культуру. Имеется ввиду тот пласт общества который отвергает свою богатую доисламскую историю, и даже находятся люди, которые призывают сменить таджикские имена на арабские, забывая о том, что эти арабские имена существовали еще до ислама и никакого отношения к истинному исламу не имеют.

Ещё наш классик Фаррухи ратовал за то, чтобы каждый народ неизменно сохранил свои обычи и традиции, в том числе и религиозные.

Хар кас ба иди хеш кунад шоди,  
Чи ибриву чи тозиву **чи дехкон.**

(Фаррухи)

Каждый пусть праднует свои, дни  
И еврей, и араб, и **дехкан (перв. Дж.Салмон.)**

Ещё одним неопровержимым доводом в пользу этнического значения слова «дехкан» служат стихи Насира Хосрав, где слова тазй (араб) и дехкан приведены рядом как названия двух народов.

Джахонро дидаму бас озмудам,  
Шунидам гуфтаи тозиву дехкон.

(Носир Хисрав).

Мир повидал и изучил довольно,  
Слышал речь арабов и **дехкан. (пер. Дж. Салмон)**

Структурно слово дехкон состоит из двух частей – дех (село, деревня) и суффикса гон – жители села, селянин, другими словами житель населённых пунктиов и созидатель материальных благ, в отличие от кочевых племён, добывающие средства существования преимущественно мечом. В этом же смысле, как правило, противопоставляются слова *арийцы* и *туранцы*, *таджик* и *тюрк*.

Таким образом, слово *дехкон* имеет этническое значение и следует его понимать как синоним понятий *ариец и таджик* (Яъкубшох.Тоджикшинос,с.32-33)

#### 4. Слово *тохиё, хун (зун), хиён и тоджик*.

Ирадж Афшар Систани в своей статье «Знакомство с таджикским народом», пишет: Китайский путешественник Чонк Кин «побывав в этой стране в 128 году до н. э. назвал местное население *тохиё*» (Эрадж Афшар, стр. 66.). Однако анализ первоисточников и структура слова *тохихо* показывает, что это слово более близок к слову «тохар», а к слову таджик отношения не имеет.

Кроме того, в китайских источниках (679 – 786гг.) ирано-язычные народы, в том числе согдийцы обозначаются словом *ху* (Кляшторный, стр.93). Этот термин используется и в смысле хуны гунны. Хой Чао в 726 году это слово употребляет по отношению шахов Бамиана, когда ведёт речь об одном правителе этого города - *hou(hu)*, у которого много воинов (Хабиби, стр.23). Следует отметить, что в китайских источниках слово *hu, hun, huni* пременнительно к иранским племенам встречается ещё во II вв. до н.э. и позже. Оно в значении таджик применялось к кушанам, эфталитам и другим арийским народами. Термин *hu* -это тот же авестийское слово вангху, от корня, которого происходят согдийские слова *хуваб – бузург, пешво, сарвар*. Отсюда кушанцы и эфталиты называют себя *хуваб* - представителями благородной расы, а китайцы их на своём языке называют *hu, hun, хуа* (Наливкин, стр. 234) в смысле ариец- таджик.

В этом плане, известный афганский исследователь А.Хабиби правильно считает, что слова *hu, hun*, используемые в китайских источниках в отношении арийских племён - саков, юэчжи, эфталитов, согдийцев и эквивалентны слову таджик. Это никаких сомнений не вызывает, ибо при взаимоотношениях с китайцами и тюрками слово таджик выступает как этноним всего иранязыческой общности. Так, бамианские шахи, являвшихся эфталитами, для того чтобы отличить себя от тюрков, называли себя таджиками, что явля-

ется вполне логическим и естественным явлением.. Известно, что в конце VI в. тюрки захватили Согд и Тохаристан. До этого им удалось отвоевать у эфталитов северную часть Тохаристана, где заменив некоторых местных правителей, образовали там свое государство Джабгуя, которое просуществовавшее до арабских завоеваний. Именно поэтому, шах эфталитов Бамиана представился Хой Чао как таджик с тем, чтобы не приняли его за турка. Однако в период арабского завоевания слово таджик стал употребляться реже. Эти объясняется тем, что тюрки покидают пределы Тохаристана и уходят в Семиречье. Среди таджиков слова тюрк по частоте употребления в обиходе уступает место слову тази (араб). Арабы же персоязычных называли аджамами, очём было упомянуто выше. Некоторые ученые слово hu, hun связывают с появлением тюрков в Центральной Азии, что является ошибочным, так как в Авесте в разделе Гушт яшт параграф 29 говорится о шахах племени хионитов Афрасиабе, Арджаспе. Это свидетельствует о том, что племенные названия турани – хиони изначально идентифицировались с арийскими кочевниками – скотоводами. Китайские имена ху, хуни являются китаской передачей авестийского термина хиони и применялись по отношению к таджикам. Следует отметить, что в китайских источниках периода династии Тан название Фарс и персы передавались словами, соответственно Бос и боситы, так что ставилось различие между понятиями перс и таджик. (Малявкин стр. 235) В китайской литературе понятия ху, хун применялись по отношению к согдийцам, бактрийцам, ферганцам, харезмийцам и сакам, то есть арийцам, которые впоследствии стали известны как таджики.

Таким образом, словами ху, хунны, китайцы именовали туров т.е восточных арийцев: согдийцев, юэчжи, эфталитов и саков, Как бы сказано выше слава хиён, хwab имеют значение царь аристократ и являются синонимами слов ариец, таджик.

##### **5. Отношения слова тот, тат и таджик (tojik).**

В сборнике «Таджики в историческом процессе» (1995г.) и помещенных в нём статьях иранских учённых, на

наш взгляд, допущены не совсем верные толкование слова «таджик» и поэтому хотелось бы высказать свое видение этого вопроса.

При этом хотелось показать истину о том, что этноним «таджик» относится ко всем ираноязычным народам, о чём забывают некоторые исследователи. На наш взгляд не случайно слова тот, тат, таджик (**tot, tat, tojik**) использованны по отношению великого, коренного народа Центральной Азии. Эти слова относятся к категории исторических понятий и в различных регионах, в зависимости от местных говоров, имели свои отличительные особенности, но все они отражали одно понятие местное «таджик». Мы учённые обязаны на основе неопровержимых доводов и с соблюдением принципа научной справедливости показать причину возникновения этих понятий. Устад Табатабаи пишет, что «существующие две вида терминов: **тох** и **тух** или **тодж** или **тудж**» являются китайской формой передачи названия Тахаристан.»

Возможность замены букв на **то** и **син** и **же** и **че** и **шин** и **джим** и **хо**, а также замены **дол** и **тов** на **лом** и **че** и **джим** создает широкую основу для таких этимологических конструкций как **тот** и **тож** и **тоз** и **тодж** и **тош**, **тодж** и **тох**. И кажется, что термины **тах** и **тодж** в принципе происходят от названия Тахаристан и что действительно корень **тохиё** и **тухулу** и **тухалу** и китайское название Тахаристона создают предпосылки для образования слов **тот** и **тожик** и **таджик** в тюрко – иранских языках, слов **таш** и **шаш** и **Чач** и существует тесная взаимосвязь между слов **тахар** и **тами** и **тухулу** и **тат** и **таджик** (Табатабаи, стр. 117-118). Из сказанного видно, что автор допускает ошибку в толковании рассматриваемых слов, на чём будет идти речь ниже. Пока следует оговориться, что слова **тат** и **тоджик** не имеют ничего общего с названием арийского племени **тахар**, перекочевавшей в Бактрию во II – I вв до н.э, принявшей участие в создании великого Кушанского государства и обосновавшей затем своё государство под названием Тохаристан.

Тюркское слово «**таш**» также не имеет ничего общего со согдийско- иранским словом «**чоч**». Слова «тах» и «тадж» не являются однокорневыми словами и не связаны с названием Тахористон.

Устада Табатабаи верно считает, что «за истекшие три тысячелетия нигде и ни в одном историческом периоде не зафиксировано существование какого-либо племени или народа под названием таджик вне ареала обитания иранцев. Таджик является названием персоязычного иранского народа и некогда не принадлежал к другим народам».

В статье доктора Дабири Сиёки «Тот, тоджик и тозик» также как и в статье устода Айни собраны обширные сведения из самых разных источников, касательно таджиков, что несомненно, является большим вкладом в разработке проблемы таджиковедения. (Дабери Сиёки, стр. 116 - 127). Однако, как увидим ниже, он подобный Табатабаи допускает ошибку при толковании слова таджик. Он пишет, что слово таджик состоит из двух частей тот в значение народ, и определительный суффикс джик унизительный употребляется относительно к тюркам или не к тюркам (Табатабаи, стр. 245).

Как видно из цитаты, Дабир Саёки полагает, что слово «точик» образовано от корня «тот» и суффикса «чик», что является неверным. Также трудно согласиться с выводом Дабира Саёки о том, что «слово таджик общим названием иранцев и никогда оно не использовалось в таком качестве. (Там же стр. 245) Этноним таджик, как было доказано выше, являлся этническим названием всех персоязычных народностей., а слово тат применялся к автохтонному населению, которые также были таджиками, о чём будат сказано ниже.

Следует отметить, что восточные земли от Алтая и до Тибета, населенные в VI – VII вв. оседлыми арийцами были захвачены тюрками, которые приняли у местных жителей Кашгара, Кучона, Хами, Турфана и Хотана навыки управления, местные традиции, быт, обычаи и нравы автохтонного населения. В результате такого смешения возник уйгурский этнос. Тюркские ханы приняли у кушанов – юэчжей такие царские титулы как шад (ср. перс. «шах»), ябгу (ср.

древнеперсидское «баг»). Это слово сохранилось в согдийском языке в форме ахшид (охшид) и в кушано – сакском в виде uavid (предводитель) (Кляшторный, стр.111).

Историки прошлого и современные историки много писали и пишут о согдийских колониях в Семиречье. Однако, умалчивают тот факт, что с древних времен, задолго до прихода тюрков, на Алтае, Казахстане, Киргизстане и китайском Синцзяне жили туранцы – саки, что их сакохотанский язык был очень близок к согдийскому. Саки еще в период неолита и бронзы перешли к оседлости и земледелию, были первыми строителями деревень и городов в Хотане, Казахстане, Семиречье. Эти территории были захвачены тюрками только в VI – VII вв. В этот период люди называли себя не саками, а согдийцами. Тюрки называли местное, оседлое население словами **тат**, **тот** и **тоджик**. Впервые слова **тат**, **тот** и **тоджик** приведены в «Лугат ат - турк» Махмуда Кашгарского.

Так как Махмуд Кашгарский жил в Кашгаре, Семиречье и приграничных с Китаем таджикоязычных районах, то в своем словаре использовал термины **тот**, **тат** и **тоджик** применительно к арийскому населению. Разумеется, здесь никогда арабы не жили. На этой земле, как было отмечено, с древних времен жили ирано-язычные саки. В период завоевания этих областей тюрками еще не был распространен таджикский (новоперсидский) язык. Они говорили на согдийском или сако – хутанском диалекте местного арийского языка. Махмуда Кашгарский писал, что согдийцы в XI – XII вв. говорили на двух языках: на согдийском и на тюркском.

Бартольд В.В. следующим образом трактует происхождение терминов **тот** и **тоджик** «В X веке политическая власть перешла к туркам и они к местному иранскому населению кроме слова **таджик** применяли также слово **тат**, происхождение которого не совсем ясно. Термин **тат** использовался не только к местному таджикскому населению, но и к уйгурам. (Бартольд, т. 11 стр. 196) Бартольд отмечает, что в XI веке иранцы при разговоре с турками говорили «мы таджики» (Бартольд, там же)



Общеизвестно, что тюрки приняли ислам не от арабов, а через таджиков. Ал - Истахри, Ибн Хаукал, Ал - Мукаддаси и др. посещавшие Мавареаннахр в период правления Саманидов пишут, что на границе с тюрками (кафирами) мусульмане строят множество рабатов (гостевых дворов), в которых, тюрки приняв ислам, проникали в Мавераннахр (ал Истахри, стр.264 – 265; ибн Хаукал, стр.236).

Газии, посятившие тюрков в ислам были таджиками и пропандировали идеи ислама на таджикском языке. Поэтому этноним «**той**», как название одной из арабских кочевых племен провинций Западного Ирана, не имеет ничего общего с этнонимом «**тат**», применяемого в VI в. тюрками в отношении местных арийцев, в том числе саков и согдийцев, а как известно, в это время арабов в Восточной Ариане и в помине не было. Ещё в конце VI в. во время захвата Восточного Арианы тюрки назывли местное согдиязчыное население **татами**.

Слова тот и тат, наряду со словом тоджик, были в обыходе с древних времен до XX в. Так как, среди ученых существует разногласия по поводу их интерпритации, мы сочли возможным более подробно остановиться на этом вопросе. Следует отметить, что исследователями – таджиковедами собраны обширные сведения о значении слов тот и тат. Они позволяют нам сделать соответствующие выводы.

В первые слово «тот» встречается в тюрко – арабском словаре Мах-муда Кашгарского и все случаи его использования приведены в статье доктора Дабири Сиёки, которой мы здесь воспользовались.

1. В словаре Махмуда Кашгарского слово тот приведено в следующих словосочетаниях: «**«**Бош сиз барг белмос, тат сиз турк булмос», то есть как голова не не бывает без головного убора, так и тюрк не бывает без тота (Диван Лугат – е Турк.1., стр.292).

2. «Гелди манко тот идим амди ёт, кашко билиб ат, сани тилар ос бери (Диван Лугат –е Турк.1., стр.39.). Я убил пришедшего ко мне кафира (безбожника) тота и бросил его на съедение коршунам и зверям. Здесь **тот** назван кафиром –

безбожником. Из второго выражения явствует, что турк убил тоту по религиозным мотивам, поэтому согласно канонам зороастризма его труп был брошен на съедение коршунам. Этот случай, возможно, произошло тогда, когда тоты ещё не приняли илам. В принципе в исламе слово кафир применяется по отношению к немусульманам. Понятно, что **тотов** к исламу приобщили не тюрки, а наоборот, **тоты** приобщили тюрков к исламу, а потому, вероятно слово «кафир» является выдумкой самого автора словаря, соплеменники которого к тому времени уже приняли ислам. В любом случае, слово **тат** приведено как имя народа нетюркского, а арийского происхождения.

3. «Татлишмок ал акии борло татлэши (Дивани Лугат ат – Турк, 2. Стр.163), то есть тоты говорили на тотском языке, перевод Дабири Саёки с некоторой нашей редакцией). Из приведенных выше цитат пока видно, что, таты или тоты-это народ, со своим родным языком и отличных от турков верованием.

Тот шуд тирамижа таълими хона синаам,

Кай расонад тот фарёди дили зорам агар.

(Абу ал – Маоли. Лисон ал - Алам ).

4. «Несмотря на то, что эмир Бухары и хан Хивы происходят из династии узбекских эмиров и были равны по положению и статусу, тем ни менее были враждебно настроены друг против друга. Хан Бухары не признавал эмира Хивы и населения Хорезма турками, называя их тотами, а Хан Хивы называл бухарцев тазиками» (Риза Кули - хан Хидаят. Сафар – намайе Хорезм, стр.53).

В этом тексте население Бухары названы таджикми, а население Хорезма тотами – автахтонным населением этого государства.

Мы из источников знаем, что в XIX в. население Хивы состояло из таджиков и тюркоязычных народов. Поэтому выражение **тот** в данном случае применялось по отношению к местному таджикскому населению.

5. «Курды (тоты) являются местными, или возможно, были переселены в этот район шахом Аббасом (Хумомзоде, стр. 314)». В этой цитате **тоты** считаются как местное, ав-

тохтонное население      Относительно этимологии слова «тот» Доктор Дабир Сиёки на основе доступных ему словарей заключает: «тот - персидский, персоязычный, иранец Кавказа и население отдельных районов севера Ирана, говорящих на местных диалектах персидского языка , идентичны таджикам (род, племя)»

Туркидаму тотидаму, онгах арабидам,  
Дар дидаи сохибназарон дил аджабидам.  
Турком был, тотом был, затем арабом стал,  
[И тогда] вырос в глазах блгочестивых.  
Гар тот шахри аст, агар турк лашкари.  
(Если тот городской, то тюрк военный).

В этих стихах под словом тот несомненно подразумевается только таджики – иранцы, ибо в последней строке сказано, что тоты городские жители , а тюркипромышляют военным ремеслом.

И сегодня на Кавказе среди тюркоязычных народов живет незначительная группа татов, язык которых очень близок к таджико – новоперсидскому языку: «Зени мисоху марде тодж бессер, зен мисоху марде хокбессер – женщина может украсить голову мужчины короной, а то и может засыпать её землёй » т.е угробить; «Хуби доморо аз кук ширин – хороший зять лучше сына».

Из вышесказанного можно сделать следующие выводы:

1. **Тот** и **тат** являются равнозначными словами и синонимами понятий «ариец» и «таджик».

2. Сведения о тотях, курдах, хорезмийцах, и этнографические сведения из Центральной Азии свидетельствуют о том, что первоначально слово **тот** употреблялось по отношению всех арийцев, а затем только применительно к таджикам – иранцам в значении местный, оседлый, туземный . Турки в период завоевания земель арийцев этим именем называли таджиков. Позже, в XI – XII вв., когда тюрки захватили весь Таджикшахр – Ираншахр этот этноним стал применяться по отношению ко всему фарсиязычному населению. Тюрки не считали себя коренным населением, а

пришлыми, кочевниками или войнами и гордились этим. Они считали коренным, автохтонным населением только оседлых таджиков – иранцев.

3. Было бы ошибочным перевести этноним **тот** как перс или персоязычный народ, ибо понятие **тот** возникло задолго до распространения новоперсидского (таджикского) языка. С другой стороны, население этого региона разговаривало на диалектах восточноиранских языков: согдийском и хотанском. Махмуд Кашгарский пишет, что согдийцы Хафтруда (Семиречье) и Тираза говорили на двух языках: согдийском и тюркском. (Махмуд Кашгари, стр. 11 - 31). Позже в результате смешения хотанского и тюркского языков формировался язык современных уйгуров. Новоперсидский (таджикский) язык на эту территорию проник лишь в X – XII вв. Поэтому, появивление слова таджик этот период соответствует действительности.

4. Понятие **Форс** как географическое название никогда не было известно в восточных областях Ариана, в том числе в Хорезме, Бактрии, Согде, Фергане, Кашгаре и Хотане, но со времен Ахеменидов понятие фарси стало применяться и в отношении языков населения этого региона, т. е. Большого Хорасана, а затем вошло в традицию. Одной из причин замены название языка дари на фарси заключалася в том, что таджики сами себя стали называть **фарсизабан** – персоязычными.

В статье доктора Али Саджади «еще раз о тот и таджик», опубликованной в сборнике «Таджики по пути истории» проанализировано история возникновения понятий тот и таджик. Автор пытается обнаружить корни этих слов в название авестийской реки Дойтиё, находившейся на Арианвейдже. Согласно концепции Али Саджада в результате фонетических трансформаций выражение **дойтиё**, со временем, превратился в **тойтик**, а затем в **тотик** – **тот** и **тоджик** (Алии –е Саджади, стр.78). Следует отметить, что размышления доктора Али-е Саджада о связи слова таджик с названием реки Дойтиё, (р. Пяндж), которая протекает по таджикской земле, далеки от истины. И невызывают доверия.

Размышления о том, что слова «**тот**» и «**тоджик**» каким-то образом можно связать с армянским **додик**, английским **дейди (dady)** авестийским **додор**, тюркско-азарским **дада**, а также **дадо**, в местных диалектах иранских языков, и что слова **тот** и **тотор** близки, также не вызывают доверия (Али-е Саджади, стр.18). Ошибочно считать, что **тот** и **тоджик** идентичными со словом **дада**. Вместе с тем, существует некая социальная связь между словами **тоджик** и **дада** в смысле **додгар**, **доддиханда**, между отцом и детьми в рамках одной семьи.

В своей статье Али Саджади ошибочно считает язык туранцев тюркским, ибо туранцы и арийцы говорили на родственных языках и с тюрками ни языковых, ни родственных связей не имеет.

Следует отметить, что в VII – VI вв. до н.э. на древнеиранском, в том числе в мидийском языке слово **тота** означал **отец**. (Грантовский, стр.217). Однако неясно, какая связь существует между древнеиранским словом **тота** – отец и словом **тот** в смысле оседлый, местный, применяемой тюрками по отношению к ираноязычным народам. С другой стороны, в древнеперсидском языке, возможно, произошла конверсия звуков **т** и **д**. Поэтому с большой вероятностью можно допустить, что слова **тата (тото)** в современном таджикском языке преобразованы в виде **додо**, **дада**, и **ота**, в смысле отец. Анализ социального значения слов **тото** – **додо** – **падар** показывает их созвучие и синонимичность со словами **сахиб**, **худованд** в смысле повелитель, хозяин. В этом контексте не трудно обнаружить сходство указанных слов с именем парфянского царя **Митридат (Михрдад)** и династическими названиями типа **Бухархудат**, **Чаганхудат** и др.

Анализ исторических и этнографических источников связанных с терминами **тот** и **тат** свидетельствуют о том, что тюрки их использовали по отношению к арийцам – таджикам, в значении оседлый, коренной народ, с тем чтобы ставить различие между ними и кочевыми племенами. Тюрки не относили себя к оседлым, считая это для себя неприличным. Среди кыргызов до сих пор бытует ругательство: «чтобы ты стал тотом» и оно применялось по отношению к тем, что

мало кочуют. Кыргызи до Октябрьской Революции считали для себя позором перейти в оседлую жизнь и строить для себя жилище. Таким образом, слово тот в силу частого использования тюрками приобрело этническую окраску, но оно не связано с понятием тоджик, в противном случае, оно не вышло бы из употребления.

В статьях Дабира Сиёки отмечено, что слова **тош**, **шош**, **чоч**, **тат** и **тахор** имеют общий корень. Идея трансформации чоч в тош интересна, однако в статьях нет доказательств такой инверсии. Установлено, что превращение согдийского слова **чоч** в **шош** произошло после арабского завоевания, так как в арабском языке звук **ч** отсутствует. В исторической литературе XII в. происходит замена слова «чоч» в тюркское слово «тош», означающий *камень*. Причину такого превращения исследователи объясняют установлением тюркского владычества в этом регионе. Если это действительно так, то название города Ташкент состоящее из двух частей - тюркского слова тош и таджикского слова кант переводится как каменный город но, как известно, как древний, так и новый Ташкент расположен на равнине довольно далеко от гор. До арабского завоевания центр Чоча назывался Турбанд. В саманидское время административным центром Чоча был Бинкат. Чоч являлся названием области, а Тошканд название города. Мы не можем объяснить смысл согдийского слова «чоч». Если оно означает камень, то мы имеем дело с переводом этого слова с таджикского на тюркский. Действительно, перевод географических названий имеет давнюю традицию в истории. Например, таджикское название Вароруд арабы переводили в арабское Мавара ун-нахр. Или таджикские слова Сурхоб тюрки переводили в Кызылсу, Сафидкух в Акташ и и т.д.. Поэтому название Тошканд, действительно может быть переводом таджикского слова Чачкент на тюркский. Тем более, что на языке таджиков долины Зерафшан до сих пор сохранилось название **Кончоч** в смысле каменный рудник. Поэтому логически будет правильно перевести согдийское слово «чоч» как камень. Следует отметить, что название **Чоч** в китайской ли-

тературе II – I вв. до н.э. звучало как **юни** а позже как **чеши**, **ёши**, и что переводчик китайских текстов Шавани перевёл их как камень, и железо (Chavannes, p. 140.)

Таким образом, сегодняшнее туркское слово Тошканд – это перевод согдийского слова **Чочканд**. Видимо, первоначально так назывался квартал металлургов, затем это название распространилось на всю область. Ибо здесь не далеко от Ташкента расположено крупное месторождение Илак, где при Саманидах добывалось большое количество серебра и других минералов. Предположение об идиентичности слов **чоч** и **тодж** не соответствует действительности.

## 6. Понятия тажик и тожик.

Согласно словарю Махмуда Кашгари тюрки таджиков называли **тажик** или **тожик**, что соответствовало фонетическим особенностям их языка. Напомним, что и сегодня тюркоязычные локайцы, киргизы, казахи, туркмены таджиков называют тажиками или тожиками. Как было отмечено в разделе о тотях (татах), в Диван-е логат ат-турк впервые этнонимы **тажик** и **тожик** трактуются как ираноязычный (арийской) народ.

Как видно из сказанного, в словарях тюркоязычных авторов Махмуд Кашгари и Юсуф Баласагуни слово таджик приведен в туркизированной форме. Ясно, что ираноязычные (ариязычные) хианиты, согдийцы, саки при контактах с тюрками и китайцами называли себя таджиками. Тюрки же и монголы по вышупомянутой причине называли их **тажиками**. В подтверждении своих доводов процитируем известный средневековый источник «Тарих-нама-йе Хират» Сайфа Хирави, где говорится: «Царевич Джагатай обращаясь к своему брату Актай, который поддерживал близкие отношения с таджиками гневно воскликнул: Что это за любовь, которую ты питаешь к тоjik- **тажикам** вопреки заветам нашего великого отца. Послушай меня, и всегда держи их в повиновении» (стр.97).

Здесь мы видим, что монгольский царевич Джагатай в разговоре со своим братом Актай таджиков именует как

тојік-тажики. Так как в отличие от Актая, Джагатай к таджикам относился враждебно, то всегда демонстрировал перед своим братом свою ненависть к ним, стремясь склонить его к их подавлению. С этой целью, некоторое время спустя, Джагатай пригласил старого тюрка, служившего ещё его отцу Чингизхану и приказав ему: О, память моего великого отца! Даю тебе пять тысяч динаров, при условии, что завтра же пойдешь к моему брату Актаю и скажешь, что вчера во сне увидел Чингиз – хана, который приказал: передай моему сыну Актаю, что тажики опять вынашивают враждебные планы и хотят поднять мятеж с целью захвата его владений. Следует отправить во все уголки страны войска, чтобы еще раз истребить этих тажиков (стр.47).

Чингиз-хан во время своего правления издал указ - казнить тех, кто в обнаженном виде будет купаться в водоёмах. Однажды, Джагатай с Октаем во время охоты остановились в одной из деревен. Падишах Актай увидел, что кто – то голый в водоёме моет свои волосы. Тут же позвав, одного из везиров приказал ему: «Быстро сбегай к тому человеку и вели, что если его спросят, почему он голый вошел в воду, то он должен ответить, что уронил в воду кисет с золотыми монетами, поэтому вошел в воду, чтобы поднять его» В это время, увидев этого человека Джагатай приказал: «Приведите того **тажика**, который голый купается и казните его, так как я очень рассержен на этих **тажиков**». Тут же к нему привели того **таджика** и он закричал: «Эй ты, безмозглый **тажик**, как ты осмелился нарушить ярлиг – указ нашего великого отца и голым вошёл в воду?» Он ответил: «О, властелин мира! Из моего рукава в воду упал кисет с золотыми монетами, и я вынужден был войти в воду, чтобы поднять ее» (стр.100).

Придя ко двору малика Шамсиддина Курта, молодой монгол бесцеремонно ударом ноги отрыл дверь и вошел во двор. Малик Шамсиддин, придя в ярость от наглости молодого монгола, приказал наказать его восемнадцатью ударами палок и отправить его туда, откуда пришел. Молодой монгол пришел к своему отцу - эмиру границ и расплакав-



шись сказал: « Перед несколькими тысячами **тажиков** он приказал меня раздетого бить палками и, сколько я ни говорил, что я сын того – то, он не услышал меня» (стр.194).

В другом месте говорят: «Как вам не стыдно, что семьсот известных воинов не могут уничтожить пять **тажиков**» (стр.705). Здесь речь идет о героизме пяти таджиков в горах Гирата, державших бой против семисот монголов.

Как видно, во всех случаях, в устах тюрков, слово **таджик** звучит как **тажик**. Вся эта информация содержится в «Тарих – намайе Хират», которая сочинена в период правления монголов и повествует о героизме таджикского народа против монгольских захватчиков.

### **7. Термины таджик и тозик (Tajik и Tazik).**

Мы выше изложили историю появления этнонима таджик как новую форму этнического названия арийцев. Отметим лишь, что арийцы оказавшись под непосильным гнётом и унижением арабов, на западе и тюркских кочевников, на востоке, в целях сохранения своего достоинства этнического превосходства называли себя таджиками, что по сути несёт ту же смысловую нагрузку, что и этноним ариец.

В сочинении «Тарих – е Табари» в переводе Балъами слово таджик интерпретировано как этническое название всех носителей персидского языка. Рассказывая о Ширине-наложнице шахиншаха Парвиза (590 – 628гг.) он пишет: «Была служанка по имени Ширин, которая своей красотой превосходила всех турчанок и таджичек» (Балъами, стр.360). Этот рассказ представляет интерес в двух аспектах: Во-первых, использование слова «таджик» в связи с событиями VII века свидетельствует о том, в этот период оно было известным и ходовым понятием. Во - вторых, очень важен сам факт употребления этого слова великим везиром Сомонидов в X веке, тем более, что оно впервые прозвучала именно в этом историческом произведении.

В оригинале «Истории ат-Табари» говоря о событиях 767г. против аббасидов упоминается местный чиновник с имени Навшари сына Тоджибека (Tojibek), корорый убыл

важного араба (Табари, К. 8, стр. 5454). Имя Тоджибек свидетельствует, отом, что тадицы носит имя с эпитетом тодж (toj) уходит в глуб веков.

Следует отметить, что одним из побудительных мотивов к созданию таджикских государственных образований Тахиридов, Сафаридов и Саманидов в IX-X вв. послужило пробудившееся чувство патриотизма, самосознания, и былого превосходства Аджамы перед турками и арабами. При этом велика заслуга представителей движения «Шуубия», которые взялись за сочинение новых и переиздание доисламских произведений. В это же время Дакики руководясь стремлением реанимировать доисламскую религию приступил к сочинению Шах – наме, что стало причиной его смерти. Именно в это время группа ученых патриотов приступает к сбору и изданию уцелевших после арабского нашествия частей Авесты. Мардон Фарахам в это время сочиняет свою книгу «Шиканд Гумоник Вичор (об толькованных гумораснов)», повествующую об отрицании дуализма (Санувизм против иудаизма, христианство, монизма и ислама IX-X вв.). Тогда же были сочинены книги «Бундахишн» (Сотварение основы) и «Динкард». Автор «Динкарда» Отар Фаранбаг в IX веке в научном диспуте об исламе при участии халифа Мамуна, добивается права сочинения книги о религии и верования Зороастризма, и приступает к собиране уцелевших частей Авесты. Благодаря книге «Динкарда» мы имеем сведения об Авесте и ее разделов. Таким образом, в этот период было проведена большая работа для возрождения доисламской культуры таджиков.

Таджики гордились своей богатой культурой, чистотой и благородством своего происхождения и ставили знак различия между собой и кочевниками. Это послужило еще одной причиной формирования нового этнического этнонима **таджик**.

Благодаря этим переменам в политической и культурной областях, стало возможным появление слова тажики-таджики в тексте «Позанд», в разделе «Суруш яшт»: «Курчи хура авазро ёд Суруш язд таги пирузгар, бод дасгири равон хама тан посбон ашоиён. Аштод гигохдор рузу мох ва

хама иронийён ва пурию сокишон гирох, ромон ва хаминаон **тозикон** баста куштиён, некон ва покони хафт кишвари замин Суруш язд панох бод».

Как видим, в пехлевийских текстах Авеста название таджик вошло в форме тазик и зороастрийские дастуры молили бога за благополучие этого народа. Мы знаем, что ничто так просто не попадает в страницы истории. Пройдет не одно десятилетие, прежде чем то или иное выражение, термин или название, закрепившись в памяти людей и став обиходным в языке народа, будет запечатлено на страницах истории. Так что протекло не одно десятилетие, прежде чем термин таджик вошел в авестийский текст.

Впервые название таджик в форме **ta(t)cik** было зафиксировано в списке имён народов, маниского религиозного документа, который был найден в Хотане (Htnning, p.9). Документ относится к III веку. Таким образом, слово таджик существовало в начале нашей эры. Возможно, оно существовало и раньше, однако постоянное и повсеместное его применение относится к X-XI вв.

В начале XI в. земли таджиков подвергаются нашествию кочевых тюркских племён. В результате на территории государства Саманидов последовательно возникают три государства: Газневиды (997 - 1037) бывшие саманидские гулями, воспользовавшись слабостью центральной власти, захватили земли сегодняшнего Афганистана некоторые районы Средней Азии и часть Ирана. Затем, восточные области империи вплоть до Амударьи захватили Караханиды (1032 - 1156). И, наконец, в 1037 году Сельджукиды отвоевали у Газневидов западную часть их территории и создали свое государство. Несмотря на то, что официальный язык всех названных государств являлся таджикским, тем не менее, следуя принятому у турков произношению, слова **таджик** писали в виде **тожик** или **тозик**

С. Айни в своей известной статье «Значение слова таджик» правильно пишет, что «Монголы и древние тюрки не могли произнести звук «j» и заменяли его звуком «z», поэтому когда они близко познакомились с таджиками, то

слово **таджик** произносили как **тазик**. (Даже в наше время вновь прибывшие в Среднюю Азию татары, которые еще не смешались с местным населением, фамилию Таджиева произносят как Тазиев (Айни С., стр.89). Эта статья была написана в то время, когда пантюркисты не признавали таджиков как нацию. Воспользуясь слабым самосознания таджиков, их записывали то тюрками, то узбеками, туркменами, «фарсиванами», персами и т.д. В такую трудную политическую обстановку С. Айни сумел доказать, что фарсиязыное население Средней Азии являются таджиками, тем самым заложив основу науки таджиковедения.

В указанной статье, однако, почёркивается о неразрешённости многих стороны этой сложной проблемы, в том числе остаются не исследованными истоки возникновения этнонима таджик, его социальная подоплёка. Сегодня эта задача лежит на наших плечах и мы обязаны со всей ответственностью, серьёзностью доказать причинно-следственные обстоятельства появления этнонима таджик. Выполнение этой задачи возможно только на основе всестороннего анализа письменных источников.

Следует отметить, что многие ученые при исследовании проблемы происхождения названия таджик свои научные изыскания начинали с лингвистического анализа слов тожик, таджик, и този, что является совершенно ошибочной. Мы выше отметили, что этноним таджик, прежде чем приобрести этнического значения, то есть стать самоназванием всего фарсиязычного народа, прошел длительный эволюционный, исторический путь.

Сиддики Дж. В своей статье «Таджики» в определенной степени прочувствовав, социальную подоплёку этого термина пишет: «Название таджик применялся только в отношении определенного прослоки общества Востока, Хорасана, Сиистана и Герата в Афганитстане, а также в отношении населенияобеих берегов Сайхуна и всех тех, у кого в жилах течёт арийская кровь». Деревенское и оседлое население Ирана также называют таджиками, дабы отличить их от татарских (тюркских-Ю.Я) переселенцев (Сиддики, стр.343).

Джовид А. справедливо отмечает, что термин **таджик** отличали от термина **този** и это действительно так, потому

как слова **таджик**, **тажик**, **тазик** не имеет никакого отношения к слову **този** в смысле араб (Джовид, стр. 349).

«Тоджики гарданкаши лашкар шикан,  
Бештари найзавару тегзан»

(Кирон ус - саъдайн).

Назарзода С. исследуя термин «таджик» приходит к следующим результатам:

1. Термин «таджик» в значении названия арийского племени встречается в древних источниках в формах «тоз», «тодж», «тоджик», «тот», «таочик», «тагзик», «тожик» и т. д.

2. В дошедших до нас исторических источниках, названия Тагзик, Тазик, Тоджикия, Тахикиния, Тоджик в смысле области, стран встречается, начиная с VII в.

3. Термин **таджикий язык** встречается в рукописных источниках восточно - иранских областей примерно с VII в.. Он также был также известен среди тюркских племен и на Тибете, и поэтому эти сведения полностью опровергают точку зрения многих исследователей, о том, что термин таджикский язык впервые упоминается только в XIX в. в «Сафар - наме» индийца Мирза Атауллаха.

4 В целом, изучение и анализ доступных материалов и источников позволяет сделать вывод о том, что если термины «форси», «форс» применялись арабами, греко – римлянами и сирийцами по отношению ираноязыческого населения западных областей, то термин **тоджик** употреблялся китайцами, тюрками, тибетцами в отношении народностей и племён, восточных областей ариала проживания иранских народов. (Назарзода, стр.336).

Считая верным, точку зрения С.Назарзода относительно значение термина **таджик** в трёх значениях – народ, страна и язык, отметим, что некоторые высказывания автора не бесспорны: Что касается терминов **тоз** и **тодж**, мы уже высказались на примере статьи Табатабаи. По четвертому пункту отметим, что название Форс является топонимом. В Бехистунской надписи Дарий называет себя царем и сыном земли Фарса, то есть рожденным в Фарсе, но арийцем по этнической принадлежности. Также заметим, что этноним

таджик не присвоенно таджикам ни китайцами, ни тюрками, ни тибетцами. Наоборот, эти народы услышав у самых таджиков данное название, стали произносить и писать его на свой лад подчиняясь фонетическим нормам своего языка. Как будет сказано ниже таджикам называтькавм тоже неверно.

В статье Мухтарама Хотамы «Меридианы истории и географические горизонты применения термина **тоджик**», приводятся данные из тибетских религиозных источников под названием Бон: «где говорится о существовании восемнадцать тысяч лет назад страны под названием Тоджиг (Тоджик)» (Мухтарам, стр. 434). Здесь господин Мухтарам без анализ источника, переносит время возникновения понятия таджик на восемнадцать тысяч лет назад, то есть ко временам мезолита и даже к верхнему палеолиту, что далеко от исторической действительности. Тем ни менее, тибетцы действительно упоминают о западной стране арийцев под названием Тагзиг (Tag-gzig). Русский исследователь Б.И. Кузнецов специально занимавш этой проблемы пишет: «обозначения Ирана и иранцев тибетцами было принято слово таджик в разных вариантах написания ( slag-gzig, rta-mjug, stag-bzhi, rtag-gzigs, ta-zig ) и.д. Впервые это название встречается в тибетских документах 8в., в которых оно обозначает не столько иранцев, только мусульманских завоевателей, обосновавшихся в Иране и Средней Азии. Затем это название переносится исключительно на Иран, а для обозначения мусульман стали употребляться трушка илало (варвары). (Кузнецов, стр.21). Согласно тибетским религиозным переданным «в то время Тагдзиг считался населённым “sTag-gzig hos rigs”, то есть королевской расой (rgyal rigs) “Хо” (“hos”) , или персов, (китайское «Ху») (Таджики, стр.23). В выше приведенное интересно то, что таджики названы царской расой, напоминающей выше приведенной мифой о происхождении царской роды саков.

Подобная идея, в своё время, была поддержана Н.В Ханыковым А. Шишовым, которые утверждали, согласно сведениям китайской летописей 122 года до н.э. полковник Тан-Киао упоминает о государстве тяожи, которое отмеча-

ется и в более поздние периоды и что речь несомненно идет о таджиках.(Шишов стр. 85) . Несомненно, этноним таджик возник на востоке у границ Китая, о чём мы упоминали, говоря о Нафном Мани, в которой впервые упоминается название таджик.

Однако, к сожалению, не которые мысли и умозаключения приведенные в статье Х. Мухтарам типа анализа слов «арта», «рта», «ртаг», «арса» не нашли научного обоснования (443) и в целом многие мысли высказанные в статье не выдерживают научной критики. При этом, вызывает сожаление, что Мухтарам Хотам в своей статье претендует на роль первооткрывателя в этом вопросе, полагая, что кроме него никто из ученых не занимался им.

Сирус Эзиди в своей статье «Ариан, таджики и ареал обитания иранцев» пишет: **«Первоначально термин таджик образован из тюркского термина таджик.** Превращение буквы «з» на «j» свидетельствует о наличии внутри этой буквы звука «ж» («з» как беззвучное составное образовалось от звуков «д» и «ж», также как «ч» от «т» и «ж» ) ».

Далее он пишет: «Когда в 728 году правитель Бухары докладывал арабскому правителю Ашасу о успехах пропаганды ислама в Туркестане, заключил свою речь словами: «Все они стали арабами». Понятно что для тюрков таджики были не арабами а представителями ислама и исламской культуры. Когда кочевые тюрки завоевали мусульманские земли и близко познакомились мусульманским населением, большей частью арабами и иранцами термин таджик стали применять, прежде всего, в отношении персов, хотя, конечно, изначально иранцы называли арабов таджиками и тюрки от них это переняли. Однако для того чтобы ставить разницу между арабами и иранцами, они последних стали называть называли таджиками» (Эзиди, стр.148).

Здесь Сирус Эзиди в какой- то степени выстпает как сторонник идеи В.В .Бартольда, однако хотелось бы ещё раз напомнить, что это таджики именовали арабов словами **тази** и **тазиян**. Еще раз напомним , что турки впервые услышав слово таджик у самих таджиков, как было сказано выше,

переименовали его в соответствии с фонетикой своего собственного языка стали произносить и писать в виде **тазик** и **тажик**. Другими словами имя таджик не было присвоено им турками. В это время этноним иранец не был известен, а широко использовались , термины перс, персы, которые применялись также по отношению населения Согда, Бактрии, Хорезма. Что же касается топонимов Фарс, Парс , также как Согд - то это топонимы.

Мысль о том, что турки не были знакомы с таджиками и иранское наименование арабов «**тази**», перенесли и на всех мусульман и арабов иранцев, принявших ислам, не выдерживает критики, так как с первых веков нашей эры турки сегодняшнего Казахстана и Сибири были знакомы с ираноязычным населением, и хорошо их знали. Более того, турки в VI в. захватили часть Согда и Бактрии, и во время арабского нашествия воевали на стороне местных правителей. Турки также хорошо знали персов и были их союзниками во время войн против Эфталитов с Византией.

Исходя из этого, на наш взгляд, термины «таджик», «тажик» первоначально применялись исключительно по отношению к ираноязычному населению Мавераннахра и отчасти саков. Когда турки разбили государство Саманидов, а затем захватили земли Парса, эти термины стали применяться и по отношению к персам.

Профессор Хумам считает, что «В средние века, то есть в XIII – XIV вв. слово «**таджик**» в смысле фарсиязычный и мусульманин обычно писался в виде «**тажик**» (Хумам, стр.322). Это не совсем верно, ибо слово тажик в названный период имел более широкое применение в значении иранец (ариец).

Мой друг и хороший исследователь истории исламского периода таджикского народа Н.Амиршохи в предисловии к книге «Государственность таджиков в IX – XIV вв.», касаясь проблемы происхождения этнонима таджик, пишет: «Первоначально я не ставил задачу писать комментарии к слову «таджик». Но по мере накопления первоисточников и выявления слабости позиции ученых, исследовавших эту тематику, возникла необходимость сказать сухую истину по



этому вопросу (стр.82)». Выясняется, что будто до Н.Амиршохи никто из исследователей не понял истинного значения слова таджик. Как ниже увидим, Н. Амиршохи ничего нового не добавил к тому, что говорил В.В.Бартольд и ряд других учённых по этой проблеме, а ограничившись рассуждениями общего характера, не стал вдаваться в суть проблемы истории происхождения этнонима таджик.

Н.Амиршохи пишет: «До исламизации Ирана и в период распространения ислама иранцы всех арабов знали под названием «тази», тюрки же вначале всех мусульман, а затем, чуть позже только персоязычных мусульман именовали словами «таджик», «тажик», «тазик», «тажик» и т.д.» (стр. 9). Здесь Н.Амиршохи повторяет Муджтаба Минави и Д.Сиёки, о чем мы говорили выше.

Теперь рассмотрим замечания Н.Амиршохи по поводу маю книгу «Таджики» и терминам «тадж» (корона) и «тодждори». Он пишет, что «нет доказательств тому, что арийцы называют себя венценосцами. При этом в своих же выводах под пунктом «а» пишет, что ариец – это господин, благородный, гостеприимный, аристократ». Но затем он продолжает: «То, что Джамшеда называли лучезарным венценосцем, это было его личное прозвище, а не название всех арийцев. То, что в зороастрийской философской традиции самой чистой и значимой частью человеческого тела считается голова – это правильно, но это не значит, что если голова самая значительная часть, то и головной убор должен быть важнее головы. Стало быть, если продолжить такое логическое умозаключение, то арийцы предпочтение отдавали головному убору, нежели голове, так как себя называли венценосцами, а не «головастими» («сардорон») или не «бошкавитимы» («калладаран»). Венценосцы, изображенные на рисунках и монетах, дошедших до нас с древних времен, это ничто иное, как изображение шахов и божеств, а не народа. Народ не следует путать с ними. Кроме того наличие остроконечные шапки саков не является доказательством того, что они корононосцы. Следует отличить разницу между шахской короной и остроконечным боевым шлемом. Остроконечный

шлем в бою нужен для того, чтобы удар нанесенный мечом по голове пришёлся по касательной» (стр.109).

Подобные рассуждения, на мой взгляд, являются плодом поверхностных умозаключений, а не результатом научного анализа ппо , позволивший автору сделать правильные выводы.

Феномен народа венценоса восходит еще к мифам и преданиям скифов о божественном происхождении царских племен, к преданию о Первочеловеке – Каюмарсе, первого земного царя, потомки которого себя называли людьми благородного происхождения царевичами, венценосками. Звание весеносец придумано не простым народом, так называли себя шахи, представители высшего сословия т.е имущий класс общества , а простой народ принял это как данность. Н.Амиршохи признает, что главным и почитаемым органом человеческого тела для ариев была голова. Голова является источником мысли, мудрости, знаний и поэтому ее украшают величественным головным убором с короной. Однако Н.Амиршохи с усмешкой заключает, что арийцы почитали не голову, а большой головной убор, тем самым демонстрируя пренебрежительное отношение к этой знаковой проблеме. Теперь об остроконечной шапке: во–первых, Н.Амиршохи ошибочно путает остроконечную войлочную шапку саков с железным шлемом. во – вторых, арийцы на своих остроконечных головных уборах рисовали изображения лошадей, горных козлов, пучки растений и.т.д. По их верованиям, корона и головной убор тиграхуд, украшенный изображенными священными птиц, животных и растений символизировало стремление сблизиться с богом. Головной убор – это отражение традиций, социальной и национальной идеологии каждой народа. Арийцы считали его как символ благородного происхождения, богоизбранности, поэтому украшали его драгоценностями, золотыми лепестками, изображениями священными животных, такими как лошадь, горный козел, олень, птица хумо, лебедь, а также цветками лотос, хаума как символ вечного дерева. Корона и другие виды головного убора с изображениями Де-

рева жизри, горы Харо являлись символом близости к вечному. Головной убор был окружен высоким почёмом и пользовался особым статусом, его берегли и ставили на высоких и специально выделенных нишах. Если, сегодня поубавилось уважение к головному убору, то эта другая история..., но традиция уважения к головному убору у арийцев в прошлом была именно такой, какой изложено выше.

Таджики как представители арийцев, будучи преимущественно людьми аристократического происхождения, при соприкосновении с другими этносами называли себя «дикканами», «азадаганами», пользующиеся царскими почестями, а название же **тоджик**, **тодждор** (венценосец) логически вытекает из природы этих названий. Н.Амиршохи недоволен тем, что понятия «бег» и «бой» идентифицируются со словом «тодждор» - венценосец. В книге речь идет о титулах местных правителей, которые присваивали себе титулы себя «шах», «худат», «бай», «бой», «бег» имеют индо - европейские корни, сходство которых с авестийскими «багбаг»-худо (сравните русское слово «бог») не вызывает сомнения и носители этих титулов в далеком прошлом были венценосцами. Сегодня, разумеется они потеряли былое значение, мы же имеем в виду их место и значение в историческом контексте.

Н.Амиршохи пишет, что в Авесте нет термина таджик и это правильно, ибо это слово нигде в Авесте не упоминается. В книге речь идет об идентичности понятий ариец и таджик ибо, если понятие арийя индентифицируется с понятиями благородный, аристократ, правитель, то в этом смысле оно тождественно с понятием таджик. Термины тот, тат и талыш идентичны и употреблялись в значении автохтонного, оседлого населения, а не этноса таджик. (Тоджикшинос, стр.34 - 41).

Прав был Н.Ханыков считающий, что этноним таджик, до арабского завоевания был широко известен среди зороастрийцев, но с победой ислама вышел из обихода. Арийцы, после арабского завоевания, себя стали называть

по территориальной принадлежности-фарсами, согдийцами, хорезмийцами, мервскими, сиистанцами ит.д.

Следует отметить, что в зороастрийской религиозной традиции имело место и идолопоклонство, в смысле поклонения перед образами авестийских ангелов и божеств (багов), однако идолопоклонство не было их религией, как это себе представляет Н.Амиршохи. Он пишет, что «до проникновения ислама в Иране не существовало отдельного иранского народа а были разные арийские племена в составе великой Сасанидской империи и их общим государственным языком, являлся пехлави, хотя у каждого из них был свой язык ,на котором они общались.» (стр.35 - 36). Здесь допущены некоторые научные ошибки и неверные толкование терминов. Во – первых, слово арийец как этническое понятие народа существовало в IV – III тысячелетие до н.э., а может и раньше. Во II тысячелетие до н.э. под этим именем они зафиксированы в Ригведе и Авесте, то есть общеарийское понятие существовало. Во II тысячелетие до н.э. Куртивазом в Курдистане было обосновано государство Митан. В Центральной Азии Кай Кубадом было создано государство Кай-ёниён (Ёкубшох, 2012). В это же время на Украине, сегодняшней южной России зародились царства Кимерия, Скифия и Аркаим на Урале. Однако, не было единого государства, которое могло бы объединить всех арийцев, да это было и невозможно, так как арийцы в III – II тысячелетиях до н.э. были распространены, от Персидского залива, на западе до Тибета, на востоке, от Дуная и Байкала на севере, до Центральной Индии на юге. Самым крупным государством во II тысячелетие до н.э. являлось государство Кайянидов, объединившее по данным источников весь Хорасан, Афганистан и Центральную Азию. В Казахстане и Хотане существовала конфедерация Туран.

Даже мировая империя Ахеменидов не смогла объединить всех ариев. Походы Великого Кира против туров - массагетов также не увенчалась успехом, завершившись установлением восточная граница империи по реке Сырдарья. Походы Дария на земли Скифии также была неудачными.

Сасанидская империя простиралась до реки Амударьи, а Средняя Азия находилось под властью династии эфталитов. При Каянидах окончательно формировались первая монотеистическая религия зороастризма и авестийский язык, ставший впоследствии основой для формирования литературного древнеперсидского языка, охватившая, однако не всю Ариану. После кончины пророка Зороастра маздаяснинская религия не смогла освободиться от элементов идолопоклонства в Средней Азии и даже на родине пророка – Бактрии. Сасанидам, несмотря на все усилия удалось утвердить зороастризм как официальную религию только в пределах своей империи. **Несмотря на это, до окончательной победы ислама зороастризм оставался единой обрядовой религией всех арийцев.** Языком религии всех арийцев с древних времён были авестийский, затем язык Занда, а позже язык Позанда, пехлеви и дари.

Применение термина «племя» относительно арийцев или таджиков является ошибочной, так как родо-племенные отношения присущи первобытно - общинному строю. С возникновением государств в ареале обитания ариев, понятие племя уступило место понятиям народ, этнос арии, как этническое название всех арийцев. Деление на роды и племя в средние века и позже были присущи кочевникам, у которых кое-где родо-племенная структура общества сохранилась и по сей день, но применение этого понятия к таджикам является ошибкой.

Теперь еще раз по поводу терминов тозик и тожик обратимся к первоисточникам, с тем, чтобы на основе фактического материала пролить свет на эту проблемку.

По поводу позиции С. Айни относительно превращении звука «ч» в звук «з» у татар выше было упомянуто, теперь процитируем средневековые источники.

В «Истории Байхаки» слова тозик и тоджикон приведены в следующих случаях: «Великий Хаджиб Али возвратившись увел с собой всех войсковых командиров из числа тозиков и тюрков» (стр.7).

«Запретить выплату бистгон (жалование войск) пока в течение года не поступит в казну сборы от войск и тозиков»(стр.257).

В своей «Сиясат – наме» Низам ул – Мульк пишет: «В 998 году Алптегин вторгся в Кабул, вступил в бой с шахом из местной династии Лулакан и обратил его в бегство. Народ приняв Алптегина, при этом сказал ему, что нам нужен справедливый падишах, который смог бы обеспечить безопасность наших домов и детей, будь хоть он тюрком или тазиком» (Низам ул – Мульк, стр.94.) « тюрк и тазик одинаково востребованы, если облечены научными знаниями и будут изрекать указы шахоским языком ».

«.....если турок может руководить десятью старостами таджиков, если один таджик [может быть] старостой над десятью турками...» ??? (стр 109)

«Если падишах тюрк, **тазик**, или кто-либо другой, который не владеет арабским языком и не знаком с предписаниями шариата...»(стр.54.).

Таким образом, как у Байхаки так и у Низам ул - Мулька речь идет только о тюрках и тозиках, а арабы только один раз упоминаются на странице 54 «Сиясат - наме», и то в виде «тази.»

Подробные сведения о таджиках – тазиках содержатся в Истории Сельджукидов. В качестве примера можно привести следующий отрывок: «Сельджукид Туграл, отвечая на вопрос Кази Сайида, сказал: согласен, что буду работать, как ты сказал. Мы люди новые, не местные, обычаи **тазиков** не знаем (стр.554.). Туграл сказал: нам лучше идти к Дехистана и Гургана и захватить эти области, ибо **тазики** там беззащитны и безоружны» (стр.618). Как видим, везде слово **таджик** пишется в форме **тазик**.

В хронике «Оли Сальджук» о западных областях Ирана сказано: «Курдшаха – правителя области, после поисков нашли в печи лепешечной и привели к малику. Малик сказал: **О тазик!** От чего убегаешь от гостей?» (История сельджуков Кирмана, стр. 4.).(Откуда цитата-уточнить!!) В Кирмане люди испытывавшие большие тягости и тюрки голодные

и нищие видят, что **тазики** блаженствуют, но тюркам не ничего не дают. (стр.10).

Однажды на приеме у Атобека сказали, что в Джарфаке мы тюрков наказали, теперь возьмемся за **таджиков**. (стр.106.). Говорят, что во времена Тураншаха в его доме работал плотник, у которого был сын похожий на тюрка. Тураншах спросил: чей этот сын? Плотник ответил - мой сын. Тураншах воскликнул: как так получилось, что ты **тазик**, а твой сын турок! (стр.20.)» Таким образом ,здесь дважды использовано слово **таджик** и один раз- слово **тазик**. Из текста книги хорошо видно, что речь идет о население провинции Кирман, которые именуется таджиками.

Хаджа Абдуллах Гиждувани, проживший в XII в. о своем учителе Хаджа Юсуф Хамадани, умерший в 1111 году в Самарканде, пишет: « Он часто ходил в степь, селения и деревни и разговаривал с их жителями из числа **таджиков**, тюрков и арабов» (Айни С.,стр.80.). В книге Абу Али Казвини «Китаб ал - накз», изданная в XII в. сказано: «Всё это богатство в этом краю общее как для турок так и для **таджиков**» (Казвини, стр.476.).

В истории Ямани (XIIв.) сказано: «Тюрки и **тазики** все понимают, когда говоришь на фарси» (Тарих – и Ямани, стр.8.).

В «Джам ал – Хикайат» начала XIIIв. говорится: «Твой брат султан Мухаммад... из казны выдал семьдесят раз по тысячи дирхамов тюркам, и **тазикам** и военослужащим» (Ауфи Джоме ат – таварих, стр.446.). Или,... «он испытывал уважение к млад и стар, **тазикам** и туркам и всем тварям божьим... » ( Нафасат ал масдур,сир.23)

Еще чаще слово тазик встречается в исторических хрониках эпохи монголов: В Хамадане жил богатыр по имени Филя. Хан приказал ему померитья силами с присутствующей группой монголов. Он всех уложил на лопаты и никто не смог его перебороть. Через некоторое время монгольский правитель Уктой – Коон женил его на луноликую, порядочную, сладкоречивую монгольскую девушку. Однажды девушка пришла в монгольский лагерь и Уктой – Коон спро-

сил ее: «Как тебе **тозик?**» она ответила, что, что получила полное удовлетворение. После этого среди монголов распространилась шутка, о том, что у **тазиков** огромное мужское достоинство (Равзат ус – Сафо, т.5,стр.52.).

Падишах спросил об обстановке во владениях Фарса. Хиркадак упал на колены и сказал: « Сначала доложу вам о положение этого тазика» (Равзат ус Сафо, том. 25, стр. 25.) Здесь важно, что всю территорию Хорасана и Фарса монголы считают страной таджиков.

«Из числа эмиров и маликов **тазиков** Таджуддин обеспечил Малика Якуба довольствием, и водой.» (Носириддин мунши, стр.36.). «Как только султан Яминудавла прибыл туда, увидел, что их войска превосходят числом и укомплектованы исключительно из турков, а его войны, в основном состояли из **тазииков** и индусов, то испугался» (Одоб ул – харб, стр.133.).

В XV в. этноним тозик встречается во многих произведениях: «Так как в круг его приближённых **тизики** имели широкие полномочия, монгольские эмиры чувствовали себя ущемлёнными»

( Мунтахаб- ут – таварих,стр.101.).

Хар ду аз акрабои наздиканд,,

Фи-л масал гарчи турку тозиканд.

Они близкие родственники ,  
Хоть они турки и тазики

(Озари, 1,стр.307.).

Гуфт у турк хасту ман тозик,  
Лек дорем хешии наздик.

(Джами, Хафт – Авранг, стр.127.).

Сказал, он турк, я тазик

Но [стали] близкими родственниками

После XV в. В большинстве исторических сочинениях термин **тазик** уступает место термину **таджик**, так как всем было известно, что в Средней Азии живут два народа: таджики и тюркоязычные. Поэтому позже во всей историче-



ской и художественной литературе, в качестве этнонима всех персоязычных использовалось слово «тажик», а туркоязычных - слово «турк». Следует учесть, что Средней Азии к этому времени тюрки поголовно приняли мусульманство.

## 7. Значение названия тозик в слованях:

-тазик– араб выросший в Аджаме (Фарханг-и Мирза Ибрагим);

-дети араба, выросших в Аджаме (Сормаи Сулаймони);

-сын араба, родившего в Аджаме, также называют не-араба и нетюрка (Бурхан – е Коте, Фарханг-и Мирза);

-фарсиязычные (Лисон ал – Аджам, Фарханг-и Ниматуллаха, Фарханг-и Назм );

-иранец (Фарханг-и Назм);

Существует мнение, что персы, присвоили арабам имя тазик, а арабы называли персов «зандик», т.к .последние читали книгу Занд (Онандродж).

Следует отметить, что большинство исследователей термины **тазик** и **таджик** считают идентичными, и это верно, так как из приведенных выше примеров хорошо видно, что в обоих случаях применения этого этнонима речь идет о таджиках, а не арабах.

Нельзя забывать, что в словарях не всегда дается правильное толкование терминов дренеперсидского языка, так как авторы словарей средневековья не только не знали термины и выражения, непосредственно, связанных с такими языками, как согдийский или бактрийский, но и не пытались изучать эти языки, считая литературу доисламского периода богохульной и враждебной исламу. Отсюда, в толковании многих терминов допускаются искажения, двумысленность, ненаучные объяснения и т д.

В некоторых словарях одно слово истоковывается в нескольких значениях. Составители отдельных словарей пользуясь этим, выбирали жаемые толкование для доказательства своей, может не верной, а то и тенденциозной версии. Например, в «Гияс ул – лугот» термин таджик истолковано

как араб выросший в Аджаме, или торговец, не араб, название области и т.д. Это же толкования повторяет автор «Онандродж», где таджика представляет то торговцем, то арабом. Иногда слово таджик считается названием области, что свидетельствует о том, что таджиков воспринимали как хозяевами своей страны.

Как видим, в этих словарях таджика, в одном случае представляют как араба, выросшего в Аджаме, в другом арабским торговцем, в третьем - не арабом, в четвертом названием области. Таким образом напрашивается вывод о том, что авторы названных словарей неостаточно были осведомлены о значении слова таджик и истории его происхождения .

Из известных всех словарей, на наш взгляд, наиболее верное толкование значения термина «таджик» принадлежит автору словаря «Фарханг-е Назм», изданной в Индии в XIX в., в котором, в частности, говорится: «Таджик-это ирано-персидский народ, живущий в Афганистане и Туране, называющих себя таджиками, синонимом, которого было слово **тазик**. Отсюда, авторам некоторых словарей показалось, оно происходит от слово **този** – араб, выросший в Аджаме, однако правильно то, что нами было изложено. Это слово в Иране не употребляется Оно применяется в отношении персоязычного народа Афганистана и Туркестана и чаще противопоставляется слову турк. Истинное происхождение слова таджик связано с названием иранского племени **тодж**». Когда автор утверждает, что термин **таджик** не имел распространения в Иране, то, несомненно, он имеет ввиду время в котором жил сам автор. Из исторических хроник хорошо известно, что прежде слово таджик как название персоязычного населения использовался повсеместно от Персидского залива до границ Китая.

В словаре «Лугат-нама-е Деххудо» сказано, что таджик выходец из племени тодж. Как было отмечено выше, происхождение названия таджик от миени рода **тодж** и **тоджак**, зафиксировано в авестийской литературе.

Автор «Комус ал - Аллом» пишет: «Тазик в принципе – это имя одного из тюркских племен, в наше время это имя

относят к одному персоязычному народу Средней Азии иранского происхождения. Они живут в городах, поселках, деревнях и занимаются земледелием, сельским хозяйством, инициативны, более культурны, чем другие племена, однако не так смелы и воинственны как тюрки, афганцы, татары и другие, которые по этой причине, к ним относятся пренебрежительно»

В заключение несколько слов по поводу термина **този** и его связь со словом **тозик**: На многочисленных, выше приведённых примерах мы могли убедиться в том, что во всех случаях упоминания названных слов речь идет о персоязычном таджиком народе. Многие авторы исторических хроник периода тюрко–монгольских завоеваний были таджиками, но почему – то в своих хрониках вместо слова таджик использовали термин тазик. В чем причина? По нашему мнению, причина заключалась в том, что хроники писались для тюркоязычных султанов, которые следуя фонетическим особенностям своего родного языка, слово **таджик** произносили как **тазик**. В подлинно таджикских источниках, предназначенных для таджиков, термин таджик приведен в своём истинном виде.

Таким образом, интенсивное использование термина **тазик** в литературе периода монгольских династий Караханидов, Газневидов, Сельджукидов и Монголов не означает, что в это время этноним таджик был заменен словом тазик. Это совершенно не так. В таджикой среде, таджикской поэзии и прозе слово таджик существовало всегда.

Анвары, живший в XI в, и творивший во дворе Газневидов пишет:

Зи Чину Мочин як су то лаби Джайхун,  
Зи **турку точик**, аз туркману гузу хазар.

В «Тарих – и Байхаки» также наряду со словом **тозик** несколько раз упоминается имя **точик**.

В «Салджук - наме» Захириддин Нишапури(XIIв) сказано: «Весть о [нашествии] китайских кафиров (имеется ввиду- Караханиды) привело в замещательство вес исламский

мир, как Маверауннахр так и войск Хорасана, всех подданных, как тюрок так и таджиков» (Салджук – наме, стр.45.).  
Шейх Аттар(ХІв.) говорит:

Чу яксон аст он джо **турку тоджик**  
Хам аз Ирону аз Турон дарего!  
Так как там одинаково и турку и таджику,  
Жаль мне и Ирана и Турана  
Одинаково там и турку и **таджику**,.  
Что из Ирана, что из Турана, мне их жаль!  
Джалолуддин Балхи пишет:  
Агар турк касту **тоджик** аст,  
Бад – у ин банда наздик аст.

Турк ли он или **таждик**  
Мне он одинаково близок

Таким образом, мы можем привести сотни подобного рода примеров, относящихся к XI – XV вв., когда термин таджик использован в истинном виде.

Анализ истории термина **тазик** показывает, что он не имеет ничего общего с арабским словом **тази** – **араб**. Напомним, что термин тази, взят из пехлевийского языка и этим термином персоязычное население называло кочевых арабов. Скорее всего, это выражение возникло во время набегов кочевых арабов на земли Западного Ирана, в том числе Фарса. Слово **този** возможно произошло от корня **тохтан**, **тозидан** (набег). Слова «саги този» (абака гончая), **аспи този** (скаковая лошадь) также происходят из этого корня.??? ( Это надобно согласовать с лингвистами!!)

Дабири Сайаки на основе многочисленных доказательств приходит к следующему выводу: «Некоторые словари слова **тазик** и во множественном числе **тазикон** исталковывают в значении араб и арабский язык, что не имеет под собой оснований» (Дабири Сайаки, стр.158.). Как выше было отмечено в разделе о слове **тажик**, если речь шла о тюрках и таджиках в тюркской среде, то слово таджик произносился как **тазик**. Если сочинитель был таджик и объектом обраще-

ния являлись таджики, то оно передавалось в своей естественной форме и значении.

Саади, поэт XIII в. всегда в своих стихах слово **таджик** использовал в его естественном виде:

Зи дарёи Уммон баромад кассе,  
Сафар карда дарёву хомун басе,  
Араб диду турку **точик** Рум,  
Некто [отплыв] от Оманского моря,  
Проплыл много морей и озёр,  
Увидел арабов, турок, **таджиков** и румийцев...

Далее пишет:

Шояд ки ба подшоҳ бигуед,  
Турки ту бирехт хуни **точик**.

Может быть, вы скажете падишаху  
Что твой турк выпустил кровь **таджика**.

Как было отмечено, начиная со времен Тимурских завоеваний, т.е с XIV в. слово таджик в исторической и художественной литературе окончательно обретает свою истинную форму и освобождается от факторов давления и иного воздействия. В качестве примера приведем несколько цитат из сочинений этого периода: «Народ Бухары подумав, что тюрки настолько измотаны, что больше не способны возвращаются прекратили их преследование. Но так как между бухарскими преследователями и крепостной стены осталось какое – то расстояние, тюрки вернулись и напали на **таджиков**» (Равзат ус – Сафо, т.6.,стр.19.). Или же: ... отправил Мухаммад Озод вместе с группой ханских отпрысков четыресто пеших **таджиков** и тюрков для оценки сложившейся обстановки» (Там же, стр101.) Или: «Тюрки заметили, что везир, секретарь , казий - все **таджики** »(Там же, стр.189.).Далее.. «Его величество (Амир Тимур) приказал, что глава войск **таджиков** должен подчинялся ему и не вмешиваться в финансовые вопросы» (Там же, стр.142.). К стати выясняется примечательный факт о том, что таджики имели свое войско, которое подчи-

нялись непосредственно Тимуру. «...в Бобулистане он совершал кровопролитие. Всех кто прятался, находил и казнил. Не щадил ни таджиков, ни сирийцев... Этот кровопийца в 1425 г. во время второго набега в город армян Урми разорил весь город и обезглавил 700 таджиков» (Фома Лисани, стр.72 – 73.). Здесь речь идет о бесчинствах потомков Тимура в странах, где проживали таджики.

Испанский посол Клавихо, рассказывая о оходах Тимура пишет: «Он захватил таджикские земли» (Клавихо, стр.15.). Здесь Клавихо не только верно пишет слова таджик, но и совершенно правильно называет Тимура захватчиком таджикских земель.

В «Равзат ус-Сафо-и Насир», являющийся продолжением «Равзат ус - Сафо» Мирхонда и рассказывающая о событиях XV – XIX вв., слово **таджик** применяется к персоязычному населению всей «Таджикшахра», от границ Арвии и до Индии. Например: «Величие шаха Исмаила Сафави завоевало сердца турка и таджика, близкого и дальнего. (Равзат ус – Сафо – у Насери, т.8, стр.33.).

О борьбе Хасанхана Каджара и Каримхана Занда из Фарса сказано: «Тюркские карнаи трубили на трауре таджиков» (Там же, т.9., стр.11.).

О Надиршахе сказано: «Население Ирана, млад и стар, тюрк и таджик жертвенно отдавали свои жизни за его дело.» (Маджму- ат – таварих баади? Насири, стр.8.).

Персоязычный путешественник Хаджи Зайналабиддин Ширвани живший в конце XVIII - начале XIX вв. путешествуя по арабским странам, Ирану, Афганистану, Индию и Бухарскому Эмирату сочинил пятитомную книгу в котором, о жителях Калькуты пишет: «Население состоит из индусов, таджиков, европейцев и китайцев» (Бустон ус – саёх, стр.468.). О населении Пешавара замечает: «там живут индусы, таджики, и афганцы» (Там же, стр.176.). О Курдистане пишет: «население состоит из курдов, таджиков, тюрков и немного христиан и евреев.» (Там же, стр.358.). Как видно, всё персоязычное население в перечисленных странах названы таджиками.

С.Айни в своей статье «Значение слова таджик» правильно отмечает, что слово таджик как название персоязычного населения вначале употреблялось по отношению персоязычного населения Средней Азии и Хорасана, а затем в отношении всех персоязычных народов мира (Айни С., стр.85.).

Учённый исследователь тегеранского университета Муджтаба Минави в своей статье «Турк и таджик в книге Байхаки», на основе обширного исторического материала, собранного по поводу этих двух терминов пришел к следующему выводу: «Из всех приведенных примеров становится ясно, что под словами тазик и тажик в книгах на фарси подразумеваются подданные Ирана и иранцы, проживающие на территориях с иранским населением. (Эроннишин)... Это название, которое тюрки присвоили иранцам, и как это принято, сами иранцы также приняли это название, с тем, чтобы подчеркнуть своё превосходство над господствующими турками» (Минави, стр.726). Здесь поправляя, Муджтаба ещё раз повтарим, что тюрки не присваивали таджикам имя тоджик (тозик), а наоборот они это слово приняли от самих таджиков, о чём говорилось выше.

Как было отмечено выше, Дабир Сиёки в упомянутой своей статье пишет: «Таджик не является общим именем иранцев и в прошлом он не употреблялся в таком значении. Только сегодня в Туркестане иранцев этой страны называют таджиками. Затем употребление терминов тозик и таджик, тазик, тазк, имеющие единый корень, имеют очень давнюю историю и их значение тоже известно. Некоторые считают их детьми арабов, родившихся и выросших в Аджаме, другие считают, что самих арабов называли этим именем, а третьи - всех не арабов. Что известно - это то, что древние иранцы под словом **този** подразумевали арабский язык и арабское племя. Однако, не понятно, по какой причине и по какому случаю в Туркестане этим именем называли иранцев. В этой связи трудно согласится с доводами выдающего учёного Маркварта. Далее, следует сказать, что понятие таджик употребляемое сегодня в Туркестане отличается от общепринятого понятия таджик, в старину. Представляется ве-

роятным, что это слово означало понятие чужеземец и иранцы применяли его к арабам, а тюрки к иранцам» (Дабир Сиёки, стр.172 - 173). Таким образом, Дабир Сиёки несмотря на использование обширной литературы о таджиках также не понял суть проблемы или не хотел ее понять. Мы хотели бы его спросить : почему в течении целого тысячелетия все персоязычные народы от Персидского Залива и до Китая в контексте противопоставления словау турок себя называли не иранцами, а таджиками. Я еще раз говорю всем недоверчивым исследователям истории таджиков и иранцев, что родиной всех иранцев – таджиков является Средняя Азия и здесь во II тысячелетие до н.э. образовалось первое арийское государство – Государство Кайанидов, здесь первый посланник Бога-Заратуштра призвал ариев к единобожию. Здесь сформировался и стал общеизвестным этническое название ариев. Здесь зародилась авестийская культура и язык, здесь находится прородина таджиков, и наконец, здесь возник этноним – таджик как новое общее названием всего ираноязычного населения.

Тюрки в VI в. пришли в эту землю как завоеватели, поэтому Средняя Азия не является их исторической родиной (Ёкубшох, 2012,стр.5-6).

Мы выше привели много доводов и доказательств по поводу истории происхождения этнонима таджик, как нового этнического названия арийцев, фрагментально коснулись также вопроса о причинах возникновения этого этнонима. Еще раз хотелось бы подчеркнуть, что этноним таджик возник взамен исчезнувшегося с обихода имени арий (ариец), как этнического названия этого народа.

Ещё во II тысячелетие до н.э. арии занимали значительную часть Азии и на этой территории все говорили на близких диалектах общего языка, но и из-за отсутствия контактов с чужими народами необходимости в употреблении своего общего этнического названия - «ариец» не возникала и поэтому в пределах своей языковой общности представлялись по названию своих племён - как саки, сарматы, дахи,



тиграхуди, хаумварди или по названию своей малой родины: тарадарёи, бохтари, согди, маргуши, перси и т.де.

Ахеменидские шахи считали себя персами, рожденными в Фарсе. Например, Великий Дарий в надписи Накше Рустам себя один раз называет арийцем, затем фарсом и рожденным в Фарсе. В последствие, все представители этой династии себя называли персами, а свое государство Парсом. На протяжении длительного периода правления Ахеменидов, Парфиян, Кушанов и Сасанидов, народы, приживающихся в этих странах предав забвению свое этническое происхождение, именовали себя по топонимическому признаку: форси, кирмани, балучи, курди, язди, мозандарани, сиистани, хироти, кобули, сугди, бохтари и т.д., что, разумеется, не являлся этническим названием. К сожалению, отголоски этой давней традиция сохранилась и по сей день, когда встречаются люди, которые ставят региональные интересы выше национальных, представляются по месту рождения, предметом их гордости и почитания составляют лишь местнические ценности.

До завоевания Александра Македонского и после него, до захвата Средней Азии тюрками и арабами здесь проживал один народ, говоривший на различных диалектах общеиранского языка и поэтому при общении друг с другом необходимости в упоминании своей этнической принадлежности небыло. Но когда в VI в. они на востоке столкнулись с тюрко-мангольскими племенами, то возникла необходимость называть себя по своему этническому имени т.е таджиками. Иначе говоря, вначале это название появилось на Востоке, на границе с Тибетом, Китаем и Турфаном, а после завоевания Средней Азии тюрками в XI-XII вв. стал этнонимом всех фарсиязычных народов.

## **7. Сведения европейцев о таджиках.**

Первое знакомство европейцев с таджиками произошло в 70 – х годах XVIII в. В 1773 году, когда в Париже вышла из печати книга под названием «История Востока» в которой написано: «Все большие и малые города Великой и Малой Бухары до границ Китая населены бухарцами, кото-

рые считают себя древними жителями этого края и называются таджиками» («Anecdodes Orientales», pp.570 - 735).

В 1823г. в журнале «Азиатик» вышла статья о жителях Бухары. Автор вспоминает, что в 1805г. в Казани встретился с жителем Бухары, который рассказал М.Калапорту, что их родной язык является фарси и жители Малой и Великой Бухары называют себя таджиками, и что это древнеперсидское слово и древнее название персов (Klaprot, p.154 - 160).

В 1815г. в журнале «Вестник Европы» была опубликована статья «О народах, обитавших в Персии», где сказано: Древние жители этой страны под названием парсов ныне называют себя таджиками (Указанный журнал, 7, стр. 243 - 244).

Русский ученый – востоковед Н.Ханыков посетивший Иран в 40 – 50х. гг.XIX в., в качестве дипломата, близко познакомившись с местным населением пишет: «Жители восточной провинции Парс обычно себя называют таджиками. Это слово редко употребляется на западе Парса, тогда как в Хорасане, Сиистане, Герате, Афганистане и правобережья реки Аму все себя называют таджиками» (Ханыков Н., стр. 82). Также Н.Ханыков приводит высказывания одного английского ученого, который в 1843 г.был в Парсе и называл население городов и деревень таджиками. Н.Ханыков, дополняя сведения английского ученого Причарда отмечает, что «действительно таджики очень известны и многочисленны. Они живут не только в Парсе, но и в городах Транссоксании и во всей степи под властью узбекских татаров. Говорят, что таджики расселены до границ Тибета. (Ханыков, стр.60 - 61). Он далее продолжает:..... « персидских ( иранских-Ю.Я.) таджиков называют кизилбашами и они широко известны своей красотой. Кызылбаши обладают тонким продолговатым красивым лицом, большими газелеобразными глазами, густыми дугообразными бровями, котырые воспевались поэтами». (Там же, стр.83). Н.Ханыков так резюмирует высказывания одного европейца о кизилбашах, который побывал в Парсе в 1863г.: «Кызылбаши являются привилегированным классом, считают себя выходцами из военного сословия и пополняют свои ряды за счет престолярства и татов. Таты же являются выходцами из низших социальных

пластов и не привлекаются к военной службе». Но в действительности это не так, таты тоже являются выходцами из аристократического класса, принадлежат к чистой персидской рассе» Ханыков, стр.83).

Таким образом, Н.Ханыков всех персоязычных называет таджиками и люми благородного происхождения и это правильно. Он на основе народной этимологии термин таджик объясняет как люди с короной, что совершенно справедливо.

Из приведенных выше фактов можно придти к заключению, что этноним таджик возник в первых веках нашей эры на восточных границах ареала обитания ариев, но стал широко известным в VI – VII вв. в период вторжений в Среднюю Азию кочевых тюрков с востока и арабов с запада.

Следует отметить, что происхождение и формирование этнонима таджик охватывает довольно длительный период. Как было отмечено выше, на одном из этапов аристократическое сословие наряду с этнонимом таджик, стали пользоваться такими эпитетами как «азадаган», «дехан» и т.д. Эти термины синонимичны и имеют этническое и социальное значение.

Таким образом, слово таджик имеет значение коронносец, человек благородного, царского происхождения. Коронносец в традициях народов мира имеет особый социальный статус, которым наши предки пользовались при знакомстве с другими народами и тем самым способствовали появлению этнического названия нашего народа.

Из приведенных выше доводов вытекает очевидный вывод о том, что слово таджик является новым этническим названием всех ариев. Термин тодж происходит от древнеавестийского имени Тодж и Тоджак и этноним таджик по форме и значению восходит к этим именам. Этот этноним в результате длительной эволюции, выдержав давление тюркских и арабских завоевателей, заменил термин ариец, сохранив ее социально - политическую и культурно-бытовую нагрузку.

### **Несколько слов о структуре термина таджик.**

Как известно, здесь также нет единушия среди учёных. Понятно, что слово тоджик состоит из двух частей –

тодж и суффикса ик. Некоторые лингвисты допускают, что в древности слова нозик, нозук, борик, торик как и слово тоджик имели точно такую же структуру. В то же время, по мнению лингвиста В.А.Лившица слово тоджик не уместается в толковании фонетических правил среднеперсидского языка (Лившиц, 1962, стр.83). Точка зрения некоторых языковедов о невозможности образования в среднеперсидском языке, терминов с суффиксом «ик», на наш взгляд, не совсем точна, так как в среднеперсидских языках, в том числе в согдийском, термины с суффиксом ик существуют. Например, в согдийских документах из горы Муг зафиксировано слово тозик. В том же документе упоминается военачальник по имени Порсик. В согдийских документах жители Согда называются сугдик.

Таким образом на среднеперсидском языке, в том числе согдийском, использование суффикса ик как определитель этнического имени было распространенным явлением. По этой причине слово таджик и ее применение в отношении ариев в новое время является характерной чертой таджикского языка и ее структура не требует языковых изменений. На вопрос о том почему суффикс «ик» не превращается на «и», например форсик на форси, ашурик на ашури, следует сказать, что во – первых форси и ашури не являются этническими названиями; Во – вторых суффикс «ик» присущ таджикскому языку и в некоторых говорах новоперсидского не встречается, например иранцы слово таджик произносят как таджики; В – треть их структурное изменение всех слов новоперсидского языка не является обязательным и термин таджик относится к такой группе слов.

### **Литература:**

- Авесто. Душанбе, 2001.  
Айни С. Маънои калимаи тоҷик. Садои Шарк, 8, 1986.  
Акишев К.А. Курган Исик: Искусство саков Казахстана. М. 1978.  
Акишев А. Искусство и мифалогия Саков. Алма-Ата, 1984.  
Амирошоҳӣ Н. Давлатдорӣи Тоҷикон дар асрҳои 9-14. Душанбе, 1999.  
Байҳақӣ. Таърихи Байҳақӣ. Кобул, 1363.  
Авфи Джоми-ул-хикоят. Техрон, 1352

- Балъамӣ. Таърихи Табарӣ. Лакнау, 1221.
- Бекзода К. Нақши истилоҳи “точик” дар устураҳои ориёӣ.- Точикон дар қаламрави Ориёно. Душанбе, 2007.
- Бичурин И.Я. Собрание сведений о народах, обитавших в Средней Азии. М.-Л. Т. 11, 1950
- Бубнова М.А. Археологическая карта Горно-Бадахшанская Автономная область. Западнй Памир. Душанбе, 1997.
- Бундаҳишн, Техрон, 1968.
- Барртойте Т. Санскрит. Пер. Н. Лариной, м. 1976.
- Бартольд В.В. Собр. Соч. т. 2, ч.2, М. 1964.
- Гафуров Б. Таджики. М, 1972.
- Дабири Сиеқӣ. Тоту тоҷик тоҷик. –Точикон дар қаламрави Ориёно.
- Девонацулов А. Тоҷик.- Точикон дар қаламрави Ориёно. Геродот. М. 1964.
- Грантовский Э.А, Ранняя история иранских племён Средней Азии, М. 1970.
- Гумилев Л.Н., Кузнецов Б.Н. Доклады ВГО, Вып.15, Этнография, Л., 1970
- Ёқубшоҳ Ю. Давлати Каёниён. Душанбе, 2012.
- Истаҳрӣ Масолик ва ал мамолик. Техрон, 1962.
- Казвини А. Китаб ал-накз. Техран, 1332
- Казвини А. Нахзатул-кулуб. Техран, 1336
- Клавихо Р.Г. Дневник путешествия в Самарканд ко двору Тимура (1403-1406). М. 1990.
- Кляшторный С.Г. Древнетюркские рунические памятники. М. 1964.
- Кузнецов Б.И. Древний Иран и Тибет (История религия бон). СПб. 1998
- Кузьмина Е.Е. Древнейшие скотоводы от Урала до Тянь-Шаня. Фрунзе, 1986.
- Кузьмина Е.Е., Сарияниди В.И. Две головных убора из погребений Теллятепе и их семантика.-КСИА, вып. 170, М. 1982.
- Лившиц В.А. К открытию бактрйских надписей на Каратепе- Каратепе, вып. 3, 1969.
- Лившиц В.А. Юридические документы и письма. М. 1962.
- Майдинова Г. История таджикского костюма. Т.1, Душанбе, 2003.
- Махмуди Кашгари Диван лугат ат-тюрк. т. 3, Ташкет, 1989.
- Минавӣ М. Тоҷик ва турк дар асари Байҳақӣ.-Точикон дар қаламрави Ориёно.

- Мирошина Н.В. Некоторые типы скифских женских головных уборов 4-3 вв до н. э.- СА, 1981, №4.
- Мирошина Н.В. Скифские калафы.- СА, 1980, №1
- Муминчонов Х. Авесто дар бораи этногенези тоҷик.- Мроси ниёгон. Душанбе, 2003, № 6.
- Назарзода С. Тоҷик қавм, сарзамин ва забон.- Тоҷикон дар қаламрави Ориёно.
- Насавии Зайдари Нафасат ал-масдур. Техрон, 1343
- Низомулмулк. Сиёсатнома. Душанбе, 1990.
- Носири. Равзат-ус-сафо. Техрон, 1338.
- Муборақшоҳ. Одоб-ул-харб ва ш-шучоат. Техрон, 1346ш.
- Озари Туси Маджмуа-ул фурси Сарвари Кошони. Ч.1, Техрон, 1338
- Оранский И.М. Введение в иранскую филологию. М. 1974.
- Потёмкина Т.М. Ритуальный головной убор 4-3 вв до н.э. (по материалам Шикаевского кургана на р. Суерь).- Проблемы археологии: Урал и Западная Сибирь. Курган, 2007.
- Плосьмак Н.В. Всадники Укока. Новосибирск, 2001.
- Пури Довуд Яштхо, Ч.1, Техрон, 1318.
- Пури Довуд. Яштхо, Ч.2, Техрон, 1347.
- Мирхон. Равзат-ус- сафо. Техрон, 1989, ч.5,6,8,9,
- Ранов В.А. Археологическое изучение Памира (1946-1984)- Очерки по историю Советского Бадахшана. Душанбе, 1985.
- Ризоқулихони Хидоят. Сафарномаи Хоразм. Техрон, 1356ш.
- Робину. Вилояти дорулмарзи Гелон. Техрон, 1350ш.
- Сидикӣ Қ. Тоҷикон.- Тоҷикон дар қаламрави Ориёно.
- Таърихномаи Ҳирот. Душанбе, 1950.
- Таджики. (В источниках и трудах исследователей. Душанбе, 2013
- Таърихи Салчукиёни Кирмон. Техрон, 1964.
- Таърихи Яманӣ, Техрон, 1358.
- Топоров В.Н. Дерево Мировое.- Мифы народов мира. Энциклопедия. Т.1, М.1987.
- Anecdotes orientales. Paris, 1773
- Chavannes E. Documents sur les Tou-kiue (Turks) occidentaux. СПб., 1903.
- Henning W. Sogdica. 1941.
- Хаников Н.В, Андешаҳо роҷеъ ба таҳқиқи мардуми Эрон. Душанбе, 1992.



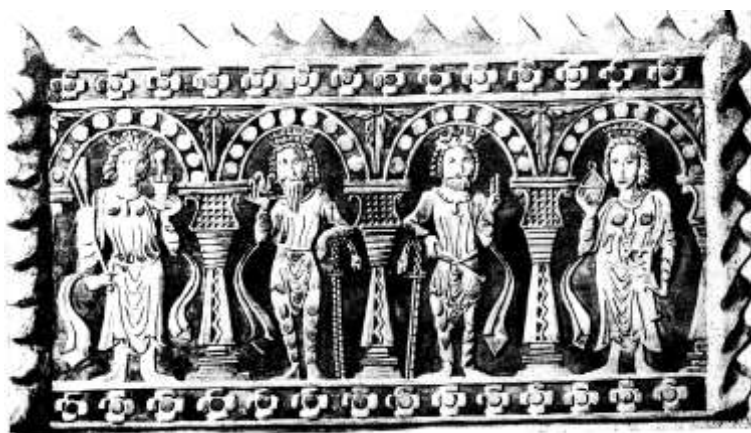





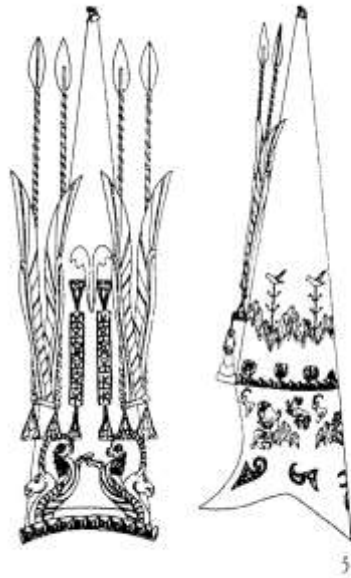
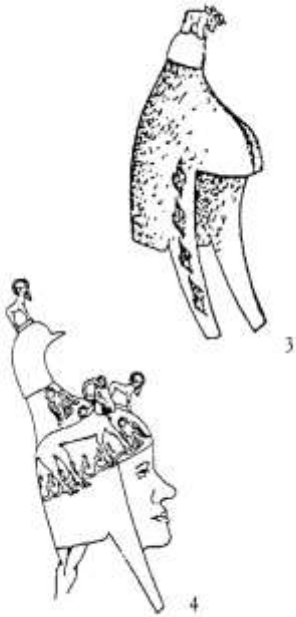
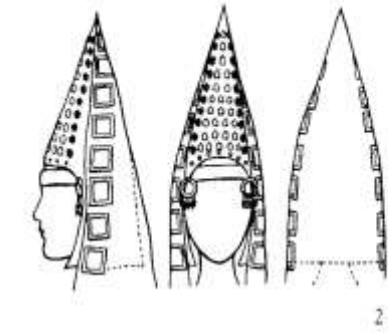
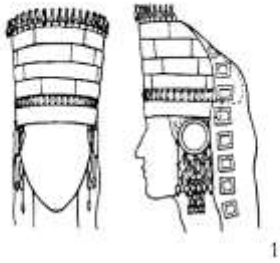



## КУЛЬТУРОГЕНЕЗ ТАДЖИКСКОГО НАРОДА НА ПРИМЕРЕ СЛОЖЕНИЯ КУЛЬТОВОГО ЗОДЧЕСТВА

### *1. Сущность местного архитектурного языка и его место в культуре Центральной Азии*

Как известно, культурогенез это процесс появления и становления культуры любого народа и народности, в общем. В данном случае мы говорим о появлении культуры таджикского народа с древних времен до настоящего времени. Культурогенез может быть изучен на основе письменных источников и в какой-то степени остатков материальной культуры, куда мы включаем города, отдельные типы зданий и сооружений, произведения инженерного, производственного и, конечно, монументального искусства. Средствами археологии культурогенез может быть опознан путем выделения устойчивого набора данных в каком-либо типе материальной культуры. Как пишет А.М.Мандальштам, «...В одном случае это может быть набор украшений, в другом - типы жилищ, в третьем - ряд специфических черт в формах и ornamentации глинянных сосудов и т.д.»<sup>39</sup>. Мы же в данном очерке остановимся всего лишь на вопросах культурогенеза таджикского народа на территории всей Центральной Азии и Хоросана (Восточного Ирана и Южной части Средней Азии) только на примере сложения культовой архитектуры.

Становление общности культуры таджиков на всех этапах развития этого процесса, несомненно, было сложным и неравномерным. Нет возможности останавливаться на более или менее подробной характеристике культуры всех периодов и областей, составляющих территорию формирования таджикского народа. Отметим только наиболее общие моменты, которые возможно наметить на данном этапе исследований.

Как известно, языком архитектуры вообще является архитектурные формы. Этот своеобразный язык, воздействую-

---

<sup>39</sup> Мандельштам А.М. О некоторых вопросах сложения таджикской народности в Среднеазиатском Междуречье // СА. – 1954. - С. 57-93.

щий на эмоции и диктующий характер поведения человека, формируется в течение многих веков в конкретных условиях природной среды, наличия строительных материалов, местных традиций формообразования определенного народа, его мироощущения и мировосприятия. Как это понимается нами?

Язык архитектуры самым тесным образом связан с жизнью своего времени, поэтому в нем выражен характер эпохи. Раскрывая зодчество различных эпох, мы видим, как характер общественного устройства, интересы господствующих классов, господствующая идеология формируют язык архитектуры. Мы видим также, что архитектурные формы вырабатывались в зависимости от тех или иных применявшихся в строительстве материалов и освоенных строительной техникой конструкций. Но материалы и конструкции формируют архитектуру отнюдь не автоматически и не однозначно. Большую роль играют сложившиеся архитектурно-строительные и художественно-композиционные традиции определенного региона или страны. Первостепенное значение имеют общественные условия, цели и задачи, исходя из которых зодчие применяли те или иные приемы и формы. В конечном счете, архитектурную форму создает не архитектор, а общество посредством творческой деятельности архитектора.

Все, что нас окружает, оказывает воздействие на наше восприятие, поведение и мышление. Среда, в которой жили и сейчас живут люди, является одним из важнейших факторов, формирующих мировоззрение. Человек всегда старался и старается привнести в своё творение что-то из своего мироощущения, свои мысли и чувства. Таким образом, созданная человеком материальная среда приобретает эстетические качества.

Поскольку человек с древнейших времен проводит свою жизнь, прежде всего в искусственной предметной среде, она в первую очередь играет эту роль (хотя, конечно, и естественная природная среда в большой мере влияет на наши чувства); архитектура окружала человека постоянно и её образы, материализованные в формы, обладают большой силой психологического воздействия (вспомним пирамиды древнего Египта, храмы античной Греции, приемные залы - ападаны ахеменидских царей и др.). Без преувеличения можно

сказать, что архитектура с её специфическим языком – самая близкая человеку искусство. Поэтому важно понимать, чувствовать архитектуру, а значит её язык (тому способствуют знание её истории, представление о богатстве и многообразии архитектурных форм различных стран и эпох).

Остановившись на общих вопросах языка архитектуры, перейдем к характеристике сущности местного, таджикского архитектурного языка в самом начале его формирования, т.е. в эпоху Саманидов. Как уже было отмечено, на язык архитектуры, на идеалы красоты общества существенное воздействие оказывает характер общественного устройства эпохи, а также господствующая идеология феодального общества.

Государство Саманидов, созданное в IX веке, характеризовалось развитием производительных сил страны и складывающихся на их основе производственных отношений, изменением образа жизни населения, устойчивостью политического строя государства, которое на полтора столетия обеспечило мирный труд крестьян и ремесленников, торговлю, международное общение и, конечно, формирование совершенных эстетических взглядов и идеалов. Раскрепощенность творческого процесса, поддержка государством архитектуры и искусства, людей науки и творческого труда, обращение к традициям предков и творческое претворение этих традиций в повседневной жизни, и многое другое, ускорили ход совершенствования идеалов красоты.

В IX-X вв. происходит осмысление архитектурной науки как искусства руководства строительством, архитектурной среды, как гармония форм и орнамента. Отсюда можно заключить, что именно в IX-X вв. был создан местный архитектурный язык, который на долгие века определил поступательное развитие всего зодчества Среднего Востока.

Однако нельзя сказать, что этот архитектурный язык форм был создан именно в IX-X вв., но он был взращен на лучших традициях древности и раннефеодального зодчества, созданные на обширной территории Центральной Азии (Бактрии-Тохаристана, Согда, Хорезма, Ирана и др.) с решающим участием Ахеменидского, а затем и Сасанидского Ирана.

Когда речь идет об архитектурном языке IX-XV вв. в зрительной памяти сразу возникают образы куполов, арок, сводов на величественных порталах мавзолеев, медресе, мечетей как специфических форм, якобы привнесенных исламом. Однако это справедливо лишь отчасти. Мы уже писали о том, что ислам при всем его довлеющей на творчество зодчих и художников идеологии не смог создать своего целостного архитектурно-художественного стиля со своим архитектурным языком форм. Да, он привел к возникновению целого ряда новых типов сооружений, изменивших архитектурную среду городов стран исламского мира, в их числе саманидского государства. Да, он, т.е. ислам, почти повсеместно искоренил синтез изобразительных искусств, оставив для творчества художников совершенствование архитектурного орнамента – растительного, геометрического, эпиграфического и другого. Однако местное своеобразие архитектуры и искусства формировалось сложившимися в домусульманскую эпоху традициями, как архитектурно-художественными, так и конструктивно-техническими. Они накладывали весьма ощутимый отпечаток на весь дальнейший процесс развития архитектуры и искусства таджикского и последующих государств независимо от времени, когда мусульманская религия приобретала положение господствующей.

Таким образом, местный архитектурный язык возник на основе преемственности доисламских традиций, конечно, значительно дополненный эстетическими и мировоззренческими представлениями ислама. Для подтверждения этого вывода кратко остановимся на некоторых архитектурных формах и приемах, ставших в IX-XV вв. ведущим языком архитектуры и искусства Мавераннахра и Хорасана: дворово-айванная плановая композиция, центрально-купольная структура мемориальных сооружений, сами купола, арки и своды.

Дворово-айванная композиция – это бесспорная заслуга зодчества Ирана парфянского и сасанидского эпох. Возникнув в архитектуре дворцово-жилищных комплексов, эта композиция без какой-либо трансформации была заимствована зодчеством арабского Халифата, сначала в арабских

дворцовых ансамблях (Мшхата, Ухайдир, дворцы в Куфе, Самарре и др.)[1], а затем воплотилась в архитектуре медресе, мечетей, каравансараяв, ханака и других типов сооружений исламского мира. Ряд ученых (например, А.К.Мирбабаев) считают, что айванно-дворовая композиция планировки своими истоками обязана дворцовым дворовым комплексам эпохи раннего железа Центральной Азии (например, Алтын-10 на севере Афганистана)[2]. А появление самой медресе дворово-айванной планировки связывается с IX-X вв., где в недрах Восточного Халифата уже в составе саманидского языка в условиях хозяйственного и культурного подъема Мавераннахра и Хорасана шел активный процесс организации высшей школы, доступной широким слоям трудящихся[3]. Уже в X-XII вв. медресе дворово-айванной планировки распространилась во всех областях Хорасана и Мавераннахра и стала неотъемлемой частью облика феодального государства[4].

Центрально-купольная объемно-пространственная композиция мусульманских усыпальниц, первым блестящим представителем которых является мавзолей Саманидов в Бухаре, как считает А.М.Прибыткова, своими корнями уходит в доисламскую пору, когда для совершения обрядов, например, культа предков, создавались специальные сооружения или к сасанидским купольным чортакам – кубовидным храмам огня с куполом на четырех арках[5]. В.Л.Воронина наиболее ранние центрально-купольные мавзолеи, свободно открытых арками по четырем сторонам, обозначила как «киоск»[6]. Причем, как она считает, мавзолей Саманидов в Бухаре не был единственным в своём роде – на кладбище Мервского оазиса стоят и поныне полуразрушенные четырехарочные постройки, причисляемые Г.А.Пугаченковой к северо-хорасанской архитектурной школе[7].

Действительно, в IX-X вв. в целом в Средней Азии определяется типология исламских сооружений, в формировании которой большое значение имели доисламские формы и архитектурно-художественные традиции. В первую очередь следует указать на такие специфичные типы исламской архи-



тектуры как мечети, минареты, мавзолей. Первыми среди них получили распространение мечети, истоки которых в Северном Хорасане идут к иранскому мечети-киоску с четырьмя арками[8] (рис. 1). В Мавераннахре распространение получили четырехколонные структуры типа мечети IX в. Деггарон в Хазаре Бухарской области Республики Узбекистан. Структура чартака стала характерной и для ранних мавзолеев как в Северном Хоросане (мавзолей Кыз-Биби в Мерве, X в.), так и Мавераннахре (мавзолей Саманидов в Бухаре, IX-X вв.)[9]. В последующем эта структура преобразовывается (в течение X в.) в новую объемно-пространственную структуру портално-купольного здания, первым представителем которого в Мавераннахре является мавзолей Араб-Ата в Тиме, а также мавзолей Мирсаида Бахрома в Кермине в Бухарском оазисе[10]. Последние знаменуют новую композицию в ее основных чертах: портал с П-образным рамным обрамлением зрительно сводит на нет конструктивную центричность здания[11]. На основе этих и других памятников X-XI вв. в Мавераннахре, а значит и в Таджикистане, окончательно формируется художественный образ архитектурного сооружения погребального назначения, где основным средством художественного обогащения интерьера и экстерьера становится кирпичный декоративный орнамент[12].



Рис. 1. Мавзолей Саманидов в Бухаре, IX в.

Рис. 2. Угловая колонка Мавзолея Саманидов в Бухаре, IX в.

Рис. 3. План и разрез мавзолея Саманидов в Бухаре с элементами пропорционирования

Рис. 5. Южный Таджикистан. Сырцовый мавзолей Типло Халоджи, XI-XII вв.

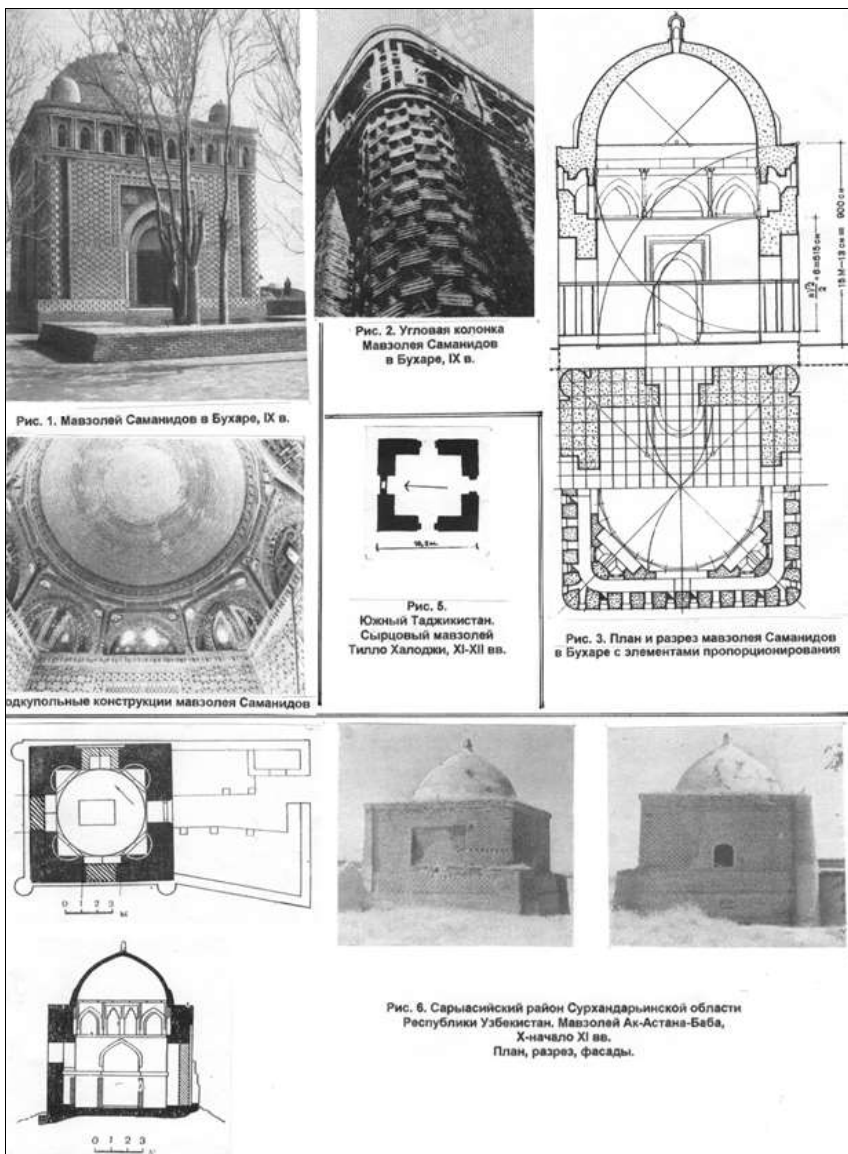
Рис. 6. Сарыаснский район Сурхандарьинской области Республики Узбекистан. Мавзолей Ак-Астана-Баба, X-начало XI вв. План, разрез, фасады.

**Рис. 1. Мемориальные сооружения типа «чортак»**

Как видно из выше изложенного, каждое нововведение – будь то местное или импортированное из других стран – проходило испытание на месте применения, а всё негодное

отбрасывалось на ходу. Архитектура Мавераннахра IX-начала XIII вв. избегла (и это факт несомненный) прямых подражаний образцам других областей современному ему Востока. Взаимодействие и заимствование (они всегда имеют место) не затрагивали суверенитета местных школ со своим специфическим языком и средствами. Как пишет Л.И.Ремпель, мастерам Мавераннахра принадлежит полнота прав на все, что создано было в эту пору на территории Среднеазиатского Междуречья (таджиками) или их выучениками из числа тюрок[13]. Им не с кем делить своих заслуг. Но они не были изолированы от других мастеров, что было бы им не в пользу. Каждый архитектурный объект решал всегда своим языком нечто новое, важное для всех зодчих.

Основу архитектурного произведения составляет объемно-пространственная структура, входящая в язык архитектуры. План здания часто ничего не говорит. И только объемная планировка раскрывает сущность архитектурного замысла, позволяя видеть массы здания в пространстве.

Зодчие IX-XIII вв. располагали развитым словарем именно таких пространственно читаемых планов. Этот словарь - средства архитектурного языка - охватывал собой строительную практику всего Среднего Востока. Так, купол и куб получили в раннем средневековье ряд простейших решений, развитых затем дальше. В частности, круглое основание купола несовместимо с квадратом стен. Поэтому мастер срезает углы и отсекает трехгранные призмы. В одном случае в углах возникают наклонные плоскости среза, которые удобно выложить напуском кирпича на угол. В другом возникает ярус восьмигранной призмы. Внешний абрис здания, крытого куполом, при этом усложняется.

Л.И.Ремпель, рассматривая различные вариации комбинирования простейших форм, справедливо высказал предположение, что все основные объемно-пространственные формы архитектуры IX-XIII вв. восходили к простейшим геометрическим фигурам, взятых совокупно в виде целостной системы возможных вариантов[14]. Основными исходными фигурами - общими для центрических построений в

пространстве и на плоскости – был куб, цилиндр и призма. Л.И.Ремпель считает, что поставить купол на четверик-призму – задача не только из области стереометрии и отвлеченного формотворчества. Здесь дело сводится к основному конструктивному приему перехода от квадрата стен к круглому основанию купола. Здание меняет свой облик в зависимости от уровня, на котором лежит ярус восьмерика, до формы его венчания (полусфера, конус, шатер)[15].

Купольно-центричные здания XI-XII вв. обнаруживают тенденцию вытягиваться вверх. Сначала за счет срезаемых углов четверика, а затем это становится художественной нормой, а такое решение даётся в возрастающих пропорциях. Она влечет за собой возвышенные восьмерики и кладет начало последующему развитию высоких барабанов. Геометризм построений, исключавший произвольные выдумки зодчих – таков итог суждений Л.И.Ремпеля, когда он исследует язык архитектуры на примере центрально-купольных построек IX-XII вв. И он считает это главным источником стилевого единства всего искусства Средней Азии рассматриваемой эпохи[16].

Результатом следующей эволюции форм самой архитектуры представляет превращение стенового материала – кирпича – в декоративно-отделочный. Так, кирпичный узор прошел весь predetermined ему путь развития. Начав в IX-X вв. с комбинации стенового, а затем и лицевого кирпича – фигурных выкладок и пластической игры света, - он пришел в XII в. к облицовкам с плоской выстилкой плиток, своего рода «паркету», употреблявшемуся и для полов, и для стен. В результате измельчения мотивов выстилки и введения фигур с внутренними углами «паркетный» узор превратился в род простейшей мозаики. Затем пришла резная терракота, где есть техника пластической резьбы по облицовочным плиткам. Следствием развития керамических форм явилась кирпичная мозаика – ахроматического рисунка (светотеневой рисунок без участия цвета) и полихромная. Последняя только зарождалась и получила своего развития лишь в XIV-XV вв. В целом же, как выясняется анализом, декоратив-

ность, сыгравшая в поздней античности и раннем средневековье большую роль в развитии синтеза искусств, переросла на протяжении XI-XII вв. в чистую узорность. Богатая по своим возможностям пластика узора открыла перед таджикскими зодчими новые горизонты в области монументально-декоративного искусства.

Таким образом, мы кратко рассмотрели особенности архитектурного и монументально-декоративного языка, отраженных в многообразных архитектурных формах и композиционных приемах зодчества на протяжении IX-XV вв., названные Н.Н.Негматовым «Таджикское Эхё». Этот язык при внешних сходствах с языком «исламского зодчества» имеет местное происхождение. Это наглядно было показано на примере ряда композиционных приемов и форм, которые получили распространение на единой территории формирования таджикской народности – Мавераннахре и Хорасане в виде целостного архитектурно-художественного стиля, следы которого прослеживаются вплоть до XV века.

## **2. *Сущность ислама и его отражение в архитектуре мечети***

Возникнув в VII веке, ислам в течение примерно двух столетий распространился от Пиренейского полуострова на западе до Индонезии на востоке. Охватив огромные пространства, из вероучения сравнительно немногочисленных арабских племен, преимущественно кочевых, он превратился, в одну из мировых религий, исповедуемую в настоящее время около полутора миллиардов человек больших и малых народов[17].

Процесс распространения Ислама не был равномерным. Однако, начиная с раннего средневековья и вплоть до наших дней, Ислам играл и продолжает играть важную роль в военно-политической и гражданской истории многих народов евразийского и африканского континентов.

В значительной мере, определив характер и тенденции развития культуры народов, воспринявших его, Ислам оказал немалое воздействие на развитие архитектуры, способ-

ствуя появлению и распространению на обширной территории исламского мира таких типов сооружений, как мечеть, медресе, ханака, завия, такия, макбарат и др. При возникновении новых видов сооружений ислам установил (также как и христианство или буддизм) особую архитектурную организацию внутреннего пространства, подчиненную особенностям обрядов новой религии. Не могла также, как подчеркивает Л.С.Бретаницкий, не повлиять догматика ислама и на развитие изобразительного и декоративного искусства. Однако эстетические представления и нормы, а также архитектурно-художественные образы, продолжает далее ученый, не были тождественными для необъятной территории распространения мусульманства[18]. Не были они также стабильными, сложились не сразу и претерпевали сложную, нередко весьма приметную эволюцию.

Вышесказанное в полной мере относится и к объекту нашего исследования – мечети, которая стала первым молитвенным зданием мусульман (начало было положено во время четырехдневной остановки Мухаммада на пути из Мекки в Медину в селении Куба)[19].

Мечети стали предметом исследования ряда ученых мира, таких как В.В.Бартольд, О.Грабарь, Л.Гольвин, В.А.Нильсен, Л.И.Климович, А.Мец, В.Л.Воронина, П.Ш.Захидов, М.С.Булатов, Г.А.Пугаченкова, С.Г.Хмельницкий, Р.С.Мукимов, С.М.Мамаджанова и другие[20]. При этом мечети исследовались в различных аспектах – истории развития их форм, как элемент социальной жизни города, ориентация первых мечетей, как памятники архитектуры и т.д.

В трудах таких ученых, как Имам Бухари, Хаким ат-Термизи, Мухаммад аш-Шайбани, Ал-Газали, Ал-Багдади, Абул-Хасан, Али ибн Исмаил ал-Ашъари, Аш-Шафи, Абу Дауд, Насреддин Албани, Ахмед Хади Ваили Хайриддин и других приведены внутренние и внешние условия совершения различных видов молитв, требования, предъявляемые к мечети и другие вопросы мусульманского права[21].

Мечеть (аль-масджид) с арабского переводится как «место поклонения» или «место, где совершаются земные поклоны». Как молитвенное здание мечеть, по предположению

В.В.Бартольда, восходит к арамейско-набатейскому маститу, так как Мухаммад называл сначала масджидом все храмы единобожников[22]. Как свидетельствуют источники, истоками мечети являются места зарождения ислама – Мекка и Медина. Первая мечеть появилась в Медине. Ею первоначально служил дом Мухаммада, имевший большой окруженный стеной двор, в южной стороне которого был устроен портик из пальмовых стволов, поддерживающих плоскую крышу из листьев и глины. Дом Мухаммада был канонизирован в качестве мечети в 70-х годах VII века. Она же стала, как утверждает Б.Ародаки, первой школой в арабском мире[23].

Первоначально, пока священное место Ислама ещё не определилось окончательно, молебны проводились лицом в сторону Иерусалима, а лишь позже, когда Мухаммад объявил языческое святилище Кааба мусульманской святыней, верующим было предписано обращаться во время молитвы лицом к Мекке. Это направление называется Кибла (по-арабски «то, что находится напротив») и предписывается непосредственно в тексте Корана: «...обращай свое лицо в сторону запретной мечети, где бы вы ни были» [24].

На первых порах к зданию мечети не предъявлялось никаких особых требований, кроме отсутствия в нем идолов или живописных изображений, которые могли бы служить объектом поклонения; им могло стать любое здание или просто площадь, способная вместить в пятницу всех молящихся. За пределами населенных мест место для молитвы могло иметь самые разнообразные материальные воплощения: начиная от очищенной площади в пустыне, обозначенной камнями, или комнаты в загородном дворце, крепости и военном лагере.

В Сирии для молений иногда использовались церкви, а в Иране – храмы и капища. Поскольку же они не были рассчитаны на большое количество молящихся, то в случае необходимости к ним со стороны противоположной Кибле пристраивался двор.

Архитектура первых мечетей была довольно примитивной. Их характерным признаком было наличие открытого двора, обрамленного колоннадой. Данный принцип был положен в основу объемно-пространственного решения

арабских типов мечетей (рис. 2). В чистом виде мечети «дворового типа» сложились во вновь основанных городах-лагерях – Куфе и Басре, где сразу же потребовалось пространство, по крайней мере, на 20 тысяч человек. Первая мечеть в Басре, известная нам по описаниям, сначала была обширной площадью (100x100 м), оконтуренной рвом, с галереей на южной стороне, затем появились галереи и по другим сторонам. Типичный образец мечети этого типа («арабского») – это мечеть в Васите, раскопанная археологами[25].

Специфический облик мечети складывается к концу VIII в., когда оформляются минарет, максура и михраб. Позже появляются минбар для проповедника и помост (дикка) около него, на котором сидят муаззины (муэдзины), возглавляя второй и третий призывы к молитве уже внутри мечети. Галерея, а то и весь двор устланы циновками и коврами, в рамадан устраивалась ночная иллюминация[26].

Как свидетельствуют многочисленные публикации, главнейшая функция мечети – религиозная. Однако, как об этом неоднократно писалось выше, значение её этим не ограничивается. Первые мечети также являлись своеобразными общественными центрами города. Мечеть была местом поклонения, общественных собраний, дебатов, местом общения халифов, султанов и ханов с народом, здесь распределялась икта, хранилась казна, здесь велись судебные разбирательства и многое другое. До появления медресе обучение и значительная часть культурной жизни концентрировалось в мечети. Правда, постепенно многие общественно-политические функции крупных мечетей обособляются, сохранившись лишь на общественном уровне в городских, квартальных и сельских местностях[27].

На Среднем Востоке некоторые общественно-политические функции, по словам Г.А.Пугаченковой, продолжали существовать и в крупных мечетях. Например, здесь проходили такие общегосударственные события как провозглашение хутбы – благословения на власть новых правителей. А в самаркандской джума-мечети в 1365 году собрались защитники города, решившие не сдавать его монголам[28].



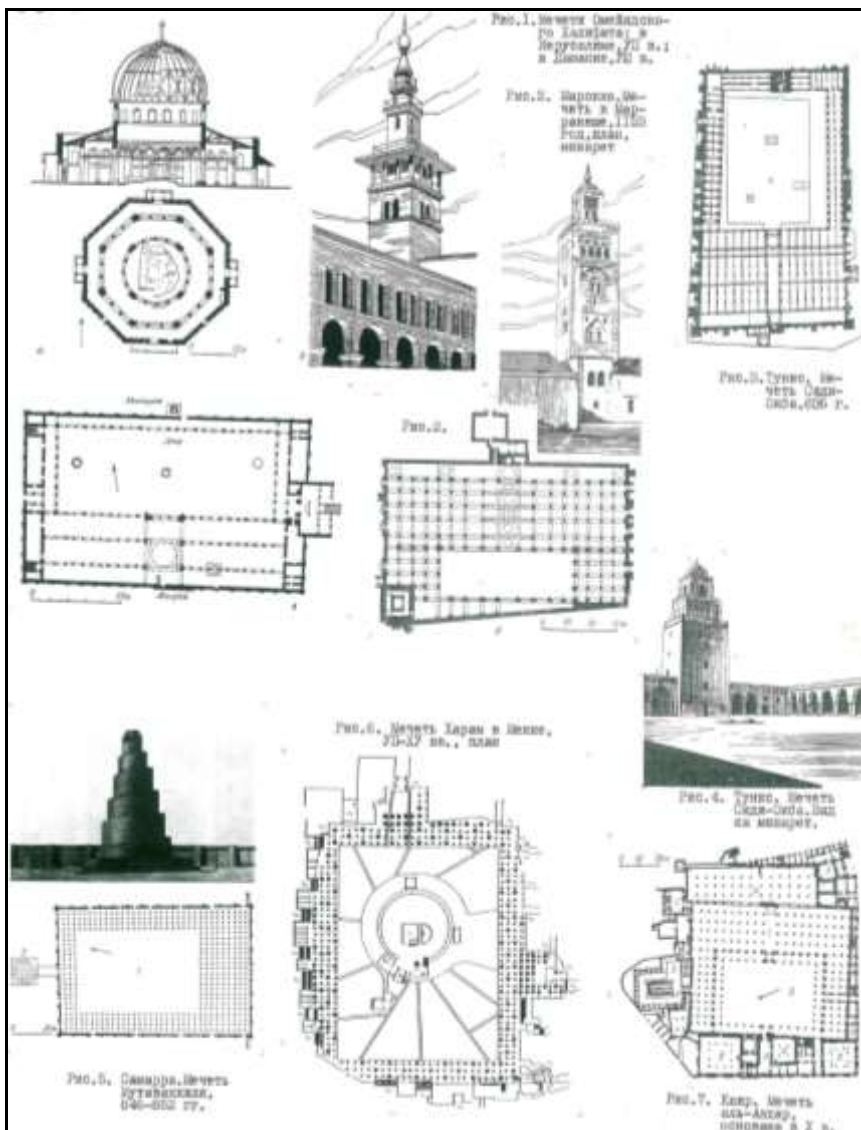

**Рис. 2. Ранние мечети «арабского типа»**

Помимо всего, мечети, в соответствии с учением Пророка о храме нового типа, представляли место для решения многих вопросов социальных нужд. В них на обсуждение мог

быть поставлен любой вопрос, интересующий общину: политического, морального или социального свойства[29].

При мечетях имелись библиотеки, школы для детей. В исламском мире, где религия воплотила в себя как чисто культовые начала, так и кодекс этических и моральных норм, оттеснив и взяв под свой контроль светские учреждения, мечеть взяла на себя функции основного общественного и культового центра. Данная многофункциональность мечети продолжалась до конца эпохи Омеядов[30].

Архитектуру всех мечетей объединяет некая сумма общих правил, выполнение которых обязательно при возведении любой из них. Эти правила лишь задают общие требования обеспечить молящимся определенные условия для совершения необходимого ритуала. Рассмотрим коротко их назначение и значимость в структуре мечети.

*Михраб* – это нарядно обработанная ниша, указывающая правоверным Киблу – направление на Мекку, к которой должны быть обращены взоры молящихся. В Коране михраб употребляется в смысле «алтарь», «святилище». Его появление в мечетях точно не датировано, во всяком случае, в начале VIII века михрабы уже существовали. Их с арочным или полусферическим венчанием могло быть один или несколько – в зависимости от величины мечети. Михраб устраивался в садр (стене мечети, обращенной на Мекку). Первые мечети, как считает архитектор Фавваз Аль-Дахир, михрабов не имели: ориентацию задавала планировка[31]. Первый михраб, по мнению В.Л.Вороной, был введен в 707-708 гг. в Медине халифом Омаром[32].

Михрабы часто фланкировались полуколоннами или трехчетвертными колоннами, богато украшались резьбой, мозаикой или роспись. Михраб мог иметь вид углубления в толщине садр, либо форму небольшого прямоугольного, многогранного или полукруглого помещения, пристроенного снаружи к садр. В Каирском музее исламского искусства хранятся деревянные переносные резные михрабы[33]. Сборные резные деревянные михрабы известны и в Таджикистане. Наиболее древний из них (X-XII вв.) обнаружен Согдийско-Таджикской археологической экспедицией в 1946-1947 гг. в

селении Искодар Айнинского района Ленинабадской области (ныне Согдийская область) и изучен В.Л.Ворониной[34]. Другой деревянный михраб первой половины XIX века обнаружен академиком А.М.Мухтаровым в селении Кум Айнинского района в мечети гузара Миёна, построенная в 1897 году мастерами усто Одина и усто Миробидом. Мастером михраба был усто Сафар. Причем, михраб принадлежал ранее старой разрушенной мечети и был перенесен в новый молитвенный дом в конце XIX века[35]. В настоящее время Искодарский михраб экспонируется в Национальном музее Республики Таджикистан в городе Душанбе, а Кумский – в Музее древностей Академии Наук Таджикистана (рис. 3).

Также обязательным элементом мечети является *минбар* – более или менее богато декорированная кафедра, с которого читались приговоры и оглашались важные государственные указы. Минбар обычно располагался справа от михраба. Первый минбар, на котором с 628-629 гг. сидел во время проповедей Пророк Мухаммад, был высоким сидением, к которому вели две ступени. Этим единственным минбаром пользовались три первых халифа, только при Али, обосновавшемся в Куфе, появился второй минбар, а затем, при Муавии, еще один – в Дамаске. До конца правления Омейядов минбар сохранял значение символа власти, аналогично трону. Первый минбар, служивший кафедрой стоящему проповеднику, появился в 748 году в Мерве после победы Абу Муслима; с этого момента он перестает быть символом политической власти. В IX веке минбар приобретает традиционную форму высокой трибуны с деревянным навесом над верхней площадкой и над лестницей, обращенной в сторону молящихся. Самый ранний образец такого минбара – в мечети Кайруана (рубеж IX-X вв.). В Таджикистане высокий деревянный минбар с навесом над лестницей стоял до недавнего времени во дворе культового комплекса в селении Чоркух[36]. Минбары богато декорировались резьбой, инкрустацией драгоценными породами дерева, слоновой костью и даже драгоценными камнями. Стационарные минбары из камня распространены в Индии, а за её пределами нередко встречались в мусалла.



*Рис. 3. Верхний Зеравшан. Деревянный резной михраб из селения Искодар, X-XII вв.*

В географической литературе X века минбары употребляются также в смысле «соборная мечеть» и «город с соборной мечетью»[37].

С конца VII века в состав мечети традиционно вошел *минарет* (от арабского «манара», т.е. «место, где зажигают огонь», «маяк») в качестве башни при мечети, с которой возглашают призыв на молитву – «аъзан». Как считает О.Г.Большаков, минарет восходит, возможно, к христианской колокольне[38]. Сведения о сооружении первых минаретов по приказу Муавии в Басре и Фустате пока не имеют подтверждения. Первый достоверно известный минарет, дошедший до нас – юго-западная угловая башня мечети Омеядов в Дамаске (верхняя часть надстроена в XV в.), включенная в конструкцию мечети вместе с частью стены теменоса I в.н.э., поэтому нельзя утверждать, что эта и другие башни использовались для возглашения аъзана. Во всяком случае, как показали раскопки, соборная мечеть Васита, построенная в последние годы VII века, минарета ещё не имела, как и все другие мечети Омеядского периода (рис. 4).

Первые специально построенные минареты относятся к середине IX века (Самарра, мечеть Ибн Тулуна в Фустате, мечеть Сиди Укба в Кайруане). До VIII века при мечети был только один минарет, который, как правило, ставился отдельно от её здания (исключение - Мекканская мечеть с четырьмя минаретами). В XIV веке в Иране и Средней Азии симметричная попарная постройка минарета по обе стороны от портала или по углам мечети дворового типа становится господствующей, затем этот прием проникает в Египет и Йемен[39].

Форма минарета определяется местными архитектурными традициями, поэтому локальные варианты очень устойчивы. Так, квадратные в плане минареты стали нормой в Магрибе; В Египте развились многоэтажные минареты; Иран и Ирак предпочли высокие цилиндрические минареты, часто на восьмиугольном основании. Минареты Турции стройны и остроконечны как карандаш с рядами балконов. В IX веке в Ираке складывается тип минарета, основанный на древней месопотамской традиции: цилиндрическая башня

с внешним спиральным скатом. Минареты Дальнего Востока и Юго-Восточной Азии были основаны на деревянных прототипах – пагодах[40].

В современной архитектуре формы минаретов очень разнообразны: от традиционных местных до всевозможных вариантов современных конструктивных решений[41] (рис. 5).

Основное помещение мечети «*хонакох*» - это молельный зал, оформление которого является чрезвычайно скромным, чтобы не отвлекать молящихся от намаза и в большинстве мечетей это правило неукоснительно соблюдается. В противовес скромности интерьера молельного зала, михраб и минбар декорировались относительно богато, так как их целью является привлечение к себе внимания во время молитвы.

Молельные залы больших мечетей освещались внутри лампами или канделябрами по центру и большими светильниками по обе стороны михраба. Эти светильники достигали порой больших размеров, исполнялись с незаурядным мастерством и служили существенным украшением интерьера. В дни религиозных празднеств освещались также галереи минаретов и их завершения при помощи ламп, вывешенных на специальных кронштейнах, на верхушках башен. Освещение интерьера мечетей канделябрами, как пишется в книге «Архитектура в непрерывности. Исламский мир сегодня», имеет символический смысл, соответствующий суре Корана: «Бог – свет небес и земли, сходство его света – то, что лампа в нише, лампа в стакане, на самом деле блестящая звезда»[42].

Необходимым элементом мечети была *максура* (в переводе с арабского «отгороженная») – павильон с резной деревянной решеткой или просто отгороженное решеткой место в центральной мечети города, рядом с михрабом и минбаром, предназначенные для халифа, правителя или иных высокопоставленных лиц с целью отделить их от толпы. Введение его обычно связывается с Муавией (661–680 гг.), который хотел обезопасить себя от покушений, нередко предпринимавшихся в тесноте праздничного моления; в конце VII - начале VIII вв. *максура* появляются в столицах крупнейших наместничеств, а затем распространяются по всем соборным

мечетям крупных административных центров. Постепенно меняется и употребление этого термина, им начинают называть любое отгороженное, изолированное место в мечети, например, зарешеченный балкон, на котором молятся женщины или павильон для хранения казны. В мечетях новейшей постройки максура обычно отсутствуют[43].



*Рис. 4. Мечети и минареты исламского мира с минаретами*

Несмотря на тождественность прямого назначения и наличия ряда обязательных или обычных компонентов, архитектурно цельный тип мечети, как впрочем, и христианской церкви, не сложился. Показательно также, что неизвестны факты применения за пределами арабского мира наиболее обычного для него архитектурного типа – многоколонной мечети с просторным внутренним двором.

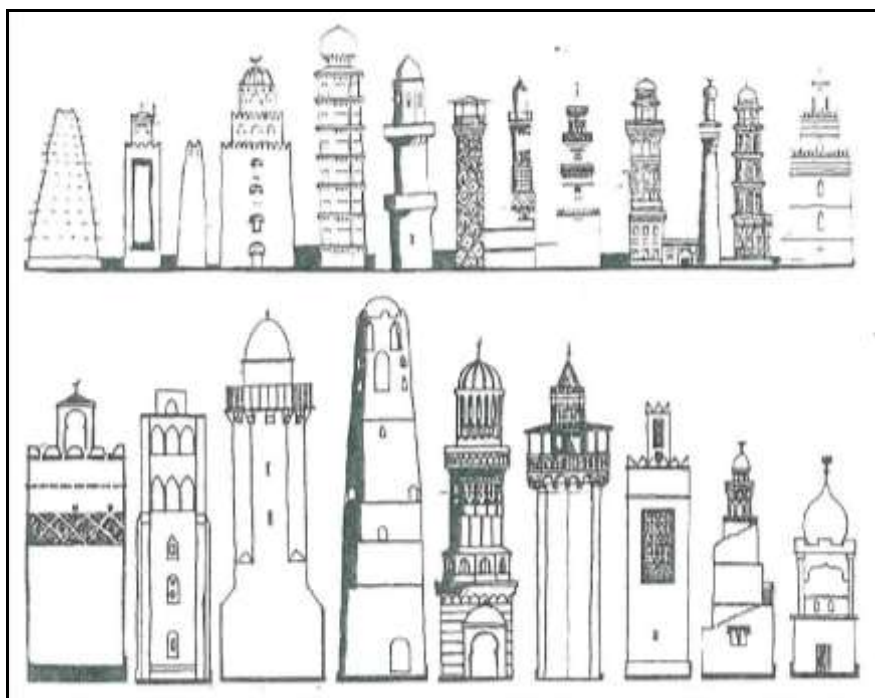

*Рис. 5. Минареты мечетей и медресе исламского мира*

Теперь остановимся на развитие архитектурного облика мечетей в зависимости от региональных условий, а также местных традиций зодчества. Архитектура любой мечети своеобразно преломляла реальные условия строительства в зависимости от климата, строительных ресурсов, проверенные поколениями инженерного опыта и устоявшихся эстетических представлений, по прихоти заказчика и индивидуальности зодчего. В этом отношении показательно составление архитектурного облика мечетей, характерных для арабских стран Ближнего Востока и стран Центральной Азии.

Арабы, решительно внедрявшие новый культ на покоренных территориях, вовсе не стремились навязать вместе со своей религией ещё и привычный для себя тип мечети. Напротив, под мечети охотно приспособляли уже существовавшие культовые сооружения, либо прямо использовали их архитектуру. Поэтому мечети в разных странах приоб-



рели форму, свойственные местным доисламским традициям зодчества. В этом отношении одним из ярких примеров сказанному является перестройка храма идолов в городище Калаи Каххаха I в Шахристанском районе Согдийской области Таджикистана под мечеть[44].

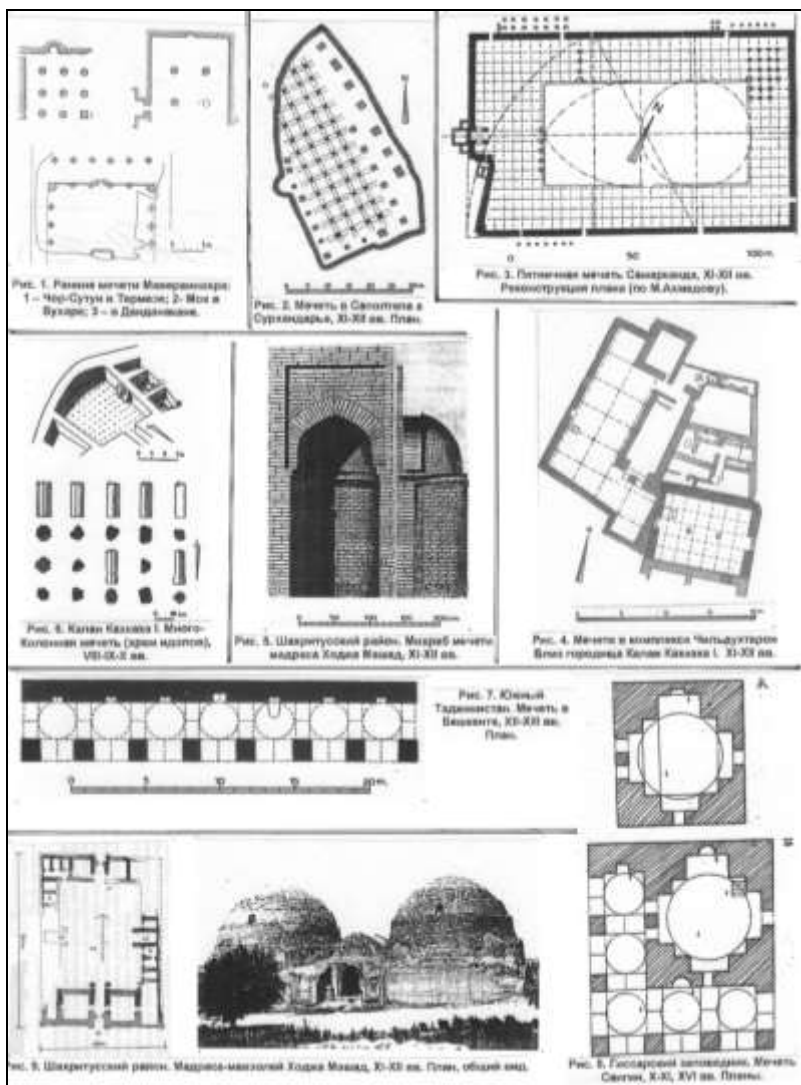

**Рис. 6. Мечети Мавераннахра IX-XIII вв.**

Развитие архитектурного облика мечети заключается в выделении центрального нефа по оси Киблы, появлении в нем около михраба, купола, который с XIV века наряду с минаретами (число которых увеличивается до двух и даже четырех) становится доминирующим в силуэте мечети, и выделении входного портала. Появляющийся в это время в Иране и Средней Азии тип мечети с четырьмя айванами (сводчатыми порталами), выходящими во двор на поперечной и продольной оси, распространяется до Египта, где ввиду стесненности городской застройки двор сжимается до минимума и вместе с площадью айванов приобретает своеобразный крестообразный план[45].

Наряду с пятничными, соборными мечетями (Джами) с первых десятилетий Ислама появляются мечети квартальные, домашние во дворцах и богатых домах, в каравансараях, а затем и в мадраса (небольшие закрытые помещения, либо зал в общем комплексе зданий).

Постепенно мечеть все более обособляется от светских, политических функций (о них мы писали выше). Сначала правитель перестает быть представителем на молитве, его заменяет специальное лицо – имам, затем изгоняется светское времяпрепровождение, даже судебное разбирательство кади в мечети объявляется предосудительным. Тем не менее, в исламе так и не появилось представление о святости здания мечети, не выработался обряд освящения, и использование здания для иных целей (если мечеть заброшена) не считается кощунством. Однако для пребывания в действующей мечети требуется ритуальная чистота, молящийся должен быть одет в лучшую одежду, вести себя достойно, не разговаривать громко. Видимо, с конца VIII века появилось требование при входе в мечеть снимать обувь[46].

### **3. *Преемственность доисламских традиций в культовом зодчестве***

В Центральной Азии не сохранились ранние типы мечетей, характеризующиеся в письменных источниках как «крытые» с навесом на деревянных опорах[47]. Сохранились

только некоторые мечети с кирпичными столбами – мечети Данданакана, Мох в Бухаре, Чор-Сутун в Термезе. В архитектуре этих ранних мечетей отразилась происходящая эволюция пространственной структуры, которая под влиянием местных древних традиций приняла более привычную центрально-купольную структуру. Однако и эта структура не привилась в сейсмических условиях Средней Азии.

Исследование типов мечетей, их генезиса и эволюции позволяет увидеть в архитектурно-пространственной структуре этих сооружений преемственность доисламских традиций не только культового, но и гражданского зодчества. Результатом формообразовательного процесса в период становления таджикского средневекового зодчества был отбор универсальных форм, закрепившихся за отдельными видами зданий. Если многоколонная структура бунджикатского храма «идолов», послужив некоторое время новой общественной культовой формации, не получила дальнейшего развития, то структура доисламских четырехколонных залов дворцов и замков, трансформировавшись, нашла в послерабское время новое разрешение в облике квартальных мечетей и других построек народного зодчества.

В странах арабского Халифата (с утверждением ислама) призыв на молитву (азан) совершался с минаретов, форма которых в каждой стране повторяла местные башенные сооружения. В Центральной Азии строительным прототипом для них послужили сторожевые и сигнальные башни[48] (см. рис. 2).

В IX-X вв. вслед за арабским завоеванием и утверждением ислама происходит завершение этногенетического формирования народов Среднего Востока, в частности, таджикского. Этому способствовало усиление экономических и культурных связей между отдельными государственными образованиями и районами Центральной Азии, а также рост городов в условиях развития феодальных отношений, приведших к слиянию преимущественно оседлых среднеазиатских народностей. Каждая из этих народностей – согдийцы, бактрийцы-тохаристанцы, хорезмийцы, парфяно-хоросанцы, уструшанцы, ферганцы, а также кочевые племена – саки,

став составной частью таджикского народа, внесла в общенародную сокровищницу все, что было создано ею до образования таджикского народа[49].

К слову сказать, Г.А.Пугаченкова в своей статье о средневековых архитектурных школах упрекнула Р.С.Мукимова в паниризме при определении им вклада таджикского народа в архитектурное наследие Средней Азии[50]. Однако ни для кого не является секретом большой вклад оседлых восточноиранских народов – бактрийцев, согдийцев, уструшанцев – в формировании архитектуры раннего средневековья, а через них и в зодчество IX-XIII вв. Именно эти народы повлияли на формирование таджикского народа, и в данном случае переход от восточноиранских языков к таджикскому не означает, что этнический состав населения резко изменился.

Таджики возводили первые этажи богатого архитектурного наследия. Позже, после перехода кочевых народов тюркского происхождения к оседлой жизни, образовался тот сплав, творческие силы которого участвовали в возведении всего здания. Генетические связи между восточноиранскими народами и таджиками подтверждаются обширным материалом в области антропологии, верований, этнографии, археологии и других источников, а не только по принципу языковой общности, хотя, на наш взгляд, умалять значение последней также не следует[51].

Об активной роли Согда, а затем и Мавераннахра в развитии архитектуры и искусства Средней Азии красноречиво свидетельствует высказывание Л.И.Ремпеля, неоднократного соавтора Г.А.Пугаченковой, которое мы привели выше: «...мастерам Мавераннахра принадлежит полнота прав на все, что создано было в эту пору (IX-нач. XIII вв. – Р.М.) на территории Среднеазиатского Междуречья *иранцами (таджиками)* (курсив наш - Р.М.) или их выучениками из числа тюрков» [52].

Процесс формирования таджикского народа и его государственности совпал со сложением феодальной социально-экономической формации. Причем, этноязыковая консоли-

дация в рассматриваемый период (IX-X вв.) наряду с общим стремлением к сохранению политической самостоятельности отдельных областей Мавераннахра и Хорасана послужило толчком к дальнейшему развитию и объединению политической, экономической, материальной и духовной культур всего таджикоязычного региона[53]. Так, одним из важных свидетельств намечающейся экономической общности является факт снабжения города Худжанда уструшанским и ферганским хлебом. А общность духовной культуры можно проследить в религиозных воззрениях и обрядах захоронения на территории Уструшаны и соседних областей[54].

Интенсивная феодализация не только породила новые формы этнокультурной общности и общественной идеологии, но и отразилась в области архитектурного творчества. Период IX-X вв. характеризуется расцветом городской жизни, идет завершение формирования средневекового города, возникают новые типы зданий и сооружений, что было вызвано утвердившейся в государстве Саманидов идеологией ислама. Получили развитие и постройки, связанные с совершенствованием городского коммунального хозяйства и образованием[55]. Расцвет экономики и культуры, архитектуры и искусства был настолько велик, что в специальной искусствоведческой литературе возникло понятие об эпохе Восточного Ренессанса, хотя такое стилистическое сравнение, по словам Л.И.Ремпеля, разных «Возрождений» в искусстве и архитектуре недопустимо[56].

Возникновение школ было подготовлено всем развитием предшествующего этапа. Именно преемственность традиций доарабского зодчества способствовало становлению нового стиля, например, в Мавераннахре, с его принципиально новыми приемами – планировочными, художественно-композиционными, строительными и другими, которые стали определяющими для облика сооружений Центральной Азии. Отдельные школы в этот период сохраняются в Тохаристане, Мервском Хорасане, в среднем течении реки Сырдарья, в Ферганской долине, Гератском Хорасане и др.

Тезис о преемственности художественных, архитектурных и культурных традиций в различных районах Центральной Азии некоторым образом противоречит мнению Г.А.Пугаченковой, выделяющей в средние века на территориях, не связанных с отдельными историко-культурными областями, северотуркестанскую, восточнотуркестанскую и южнотуркестанскую школы[57]. Эти школы не совпадают территориально с культурными центрами раннего средневековья, что вызывает некоторые сомнения в определении этнокультурной общности народов, населявших рассматриваемые области.

Мы считаем, что при определении и выделении характерных черт тех или иных школ плодотворным будет такой анализ их произведений, при котором эти произведения рассматриваются не только как продукт своей эпохи и не только как законченный художественный организм, но и как явление, носящее в себе прогрессивные черты, которым дано оплодотворить более поздние архитектурные стили и школы.

#### 4. Мечети Мавераннахра

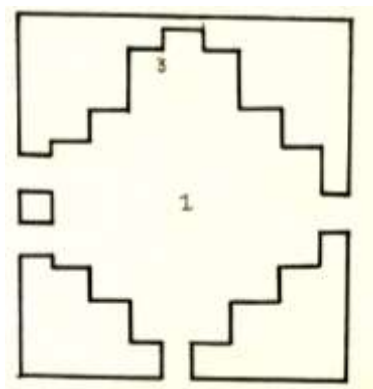
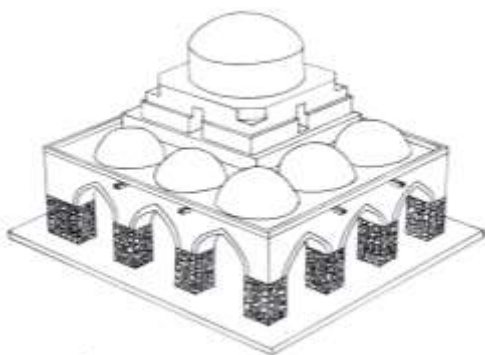

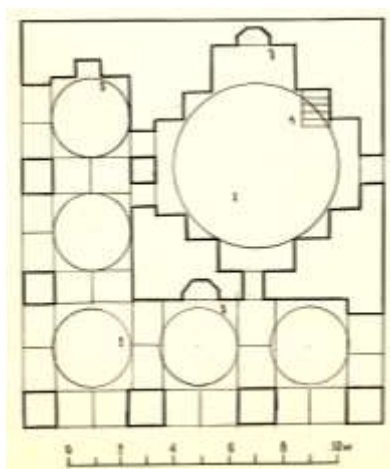
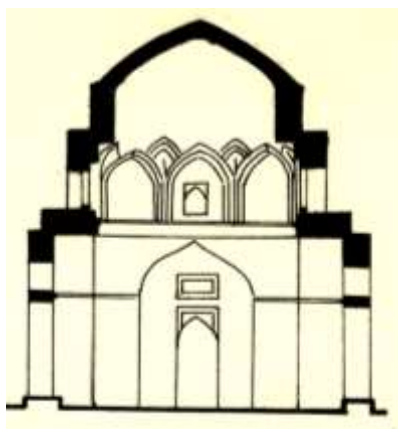

***Рис. 7. Средневековый Хисор. Мечеть Сангин: аксонометрия мечети (верхний левый); Разрез (нижний левый); план I-го периода строительства – мечеть типа «чортак» (верхний, правый); мечеть XV-XVI вв. (нижний, правый)***

В данном разделе мы рассмотрим те мечети, примеры которых сохранились в Мавераннахре, прежде всего, на территории Таджикистана, привлекая при этом не только наши материалы, но и других исследователей. В частности, последовательно рассмотрим следующие типы мечетей: *однокамерные*, наиболее ранние, типы мечетей, так называемые «киоски», впервые воплотившиеся в храмах-огня – чортаках Сасанидского Ирана и Центральной Азии в целом (рис. 8); *многоколонные мечети*; *дворовые мечети*; *многокамерные (трехчастные) мечети*; *купольно-столпные и айванные (типа намазга-мечеть-стена) мечети*.

Однокамерные мечети типа «киоск». Однокамерные мечети, так называемые «киоски», возводились в течение всей истории развития архитектуры Мавераннахра. Примером подобной мечети может служить мечеть Сангин в Хисори Шодмон (рис. 7). Впервые архитектурный обмер и описание этой мечети производит архитектор Л.С.Бретаницкий, дав ей достоверную датировку памятника: XI-XII вв.[50]. Послед-

ние исследования установили два этапа формирования здания: XI-XII вв. (купольная мечеть-киоск) и XV-XVI вв. – купольный хонакох со сводчатой галереей-айваном с восточной и южной сторон[51].

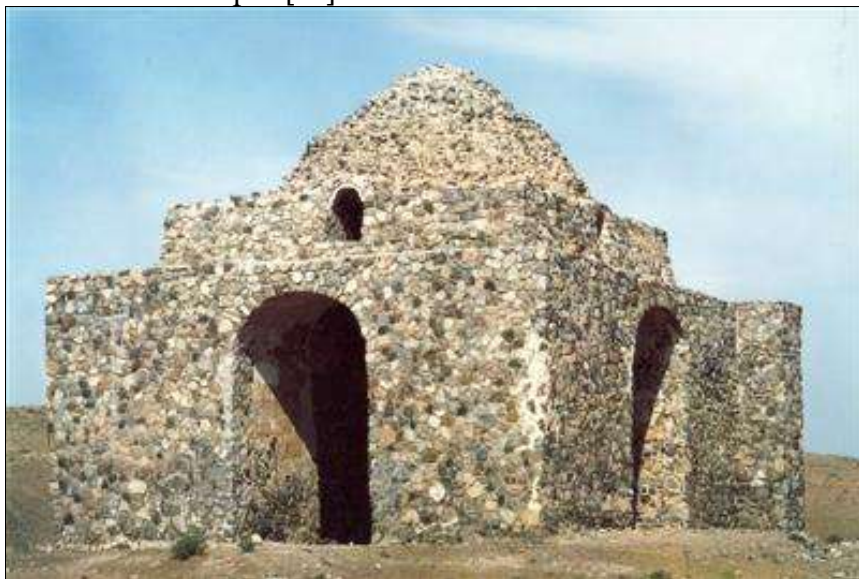

*Рис. 8. Сасанидский Иран. Чортак, сложенный из камня*

Мечеть Сангин является местом для совместных молитв мусульман и общественным центром квартала средневекового Хисора для решения бытовых, обрядовых и других житейских вопросов. Здание состоит из крестообразного в плане центрально-купольного зимнего помещения-хонакох, окруженного с двух сторон (востока и юга) открытой сводчатой галереей-айваном (внешние размеры мечети 13,4x15,2 м).

Мечеть Сангин в соответствии со своим названием до 2-х метров высоты сложена из рваного камня красного цвета, а дальше – из жженого кирпича. Высоко поднятый купол создаёт ложное впечатление двойной оболочки, которой нет: нижняя часть купола закрыта кладкой, создающая подобие барабана над подкупольным рядом арочных тромпов. В XVI-XVIII вв. при перестройке мечети в подкупольных конструкциях появляются щитовидные паруса как наиболее



приемлемые к сейсмическим условиям. Мечеть почти не имеет декора, кроме как оформления внутренней михрабной ниши ганчевой декорацией и орнаментального фриза на уровне арочных тропов. В более позднее время квартальная мечеть дополняется дворовыми постройками, хаузом-бассейном и кирпичным минаретом.

Многоколонные мечети. К типу многоколонных мечетей, в первую очередь, следует отнести *храм-мечеть в городище Кахкаха I*. Для этого сооружено было характерно то, что оно было построено ещё в доисламское время как храм идолов в шахристане столицы раннесредневековой области Уструшана – Бунджиката. После прихода арабов храм не был разрушен, но превращен в мечеть. Это было связано с тем, что в IX-X вв., в начальный период исламизации Мавераннахра, местное зодчество, отвергнув иноземные образцы культовой архитектуры, на основе преемственности традиций воспринимало традиции местной доисламской архитектуры[52]. Именно этим можно объяснить то, что многие храмы домусульманских культов были превращены в мусульманские мечети. В Мавераннахре арабы в первые годы своего правления стали использовать под мечети те сооружения, образ которых, в общем, отвечал идеологической догме ислама, а именно – многостолбные зальные системы, где лес колонн, уводя вдаль, создавал иллюзию беспредельного пространства, что в целом соответствовало созданию атмосферы самоуглубления и религиозного экстаза. Так и случилось с храмом «идолов» Бунджиката – он оказался наиболее близким образу арабской мечети. Арабы просто дополнили его стоечно-балочную структуру с деревянным потолком и плоской земляной кровлей выступом-приставкой с нишей на западной стене зала, который указывал направление Киблы, т.е. колонная композиция храма была дополнена михрабом. Таким образом, ранее построенное здание доисламского культа путем незначительных изменений (поднятие уровня пола, устройство михрабной ниши, декоративное оформление интерьера и т.д.) было превращено в мечеть, в которой восприятие художественного образа многоколонного затем-

ненного интерьера зала создавало необходимую обстановку покоя при молитвенных ритуалах мусульман[53].

Следует заметить, что идея многоколонной мечети, подобной бунджикатской, в общем не нашла дальнейшего развития. Однако нельзя сказать, что существование столь уникального сооружения не оставило следа в архитектуре Средней Азии. Как отмечают исследователи, бунджикатский многоколонный зал, возможно, повлиял на формирование много столбных айванов-намозгох, которые в простейшем варианте ещё встречаются в народном зодчестве[54]. Видимо, одним из этапов развития многоколонного зала с михрабной нишей явилось частичное раскрытие этого пространства с организацией обширной площади перед образовавшимся теперь, многоколонным айваном. Это позволяло положительно решать вопрос вместимости мечети, особенно в дни проведения больших праздников мусульман. Кроме того, айван спасал молящихся от зноя во время полуденного и дневного намазов.

Один из крупных многоколонных мечетей раскопан близ селения Шурчи в долине Сурхандарьи. Мечеть находится на городище Саполтена[55]. Особенностью памятника являются множество столбов из жженого кирпича 26-27x26-27x5 см, сохранившихся на высоту до 1,5 м. Квадратные в плане столбы (90x90 см) образуют регулярную квадратную сетку со стороной ячейки 3x3 м, ориентированную на юго-запад. Здание стояло на фундаменте из пахсы и в течение своего существования подвергалось каким-то перестройкам, отразившиеся на появлении более крупных столбов (1x1,6 м) и с уровнем основания на 50 см выше уровня ранних столбов. На юго-западной стене криволинейного очертания сохранилась михрабная ниша полукруглая в плане. Здание в целом исследователями датируется XI-XII вв. и впоследствии была разрушена монголами (рис. 6).

По предположению С.Г. Хмельницкого, с юго-восточной стороны к колонной максуре (напротив михрабной ниши) примыкал обширный двор размером приблизительно 40-48x80 м, т.е. мечеть была дворовая[56].

Дворовые мечети. К этому типу относится пятничная мечеть Самарканда, датируемая XI-XII вв.[57] (рис. 6). Она была расположена в северной части городища Афрасиаб, рядом с цитаделью и Бухарскими воротами. Эта мечеть, согласно письменным источникам, возникла на месте доисламского храма, превращенная затем арабами в мечеть. Отстроенная при Саманидах, она в дальнейшем несколько раз перестраивается, и в 1120 году была сожжена монгольскими войсками.

В IX-X вв. мечеть представляла собой квадрат с длиной наружных стен 81,5 м (внутренние размеры 79,6 м). На юго-восточной стене устроена была михрабная ниша, украшенная панно из резного ганча, а других трех сторон были дверные проемы. Внутри мечети был прямоугольный двор с бассейном посередине, окруженный колонными галереями. Здание было выстроено из кирпича-сырца размером 52x26x12 см (характерен доисламской времени) с прослойкой из блоков пахсы.

В XI веке при Ибрагиме Тамгач-хане мечеть подвергается реконструкции, приведшая к её удлинению в юго-западном направлении (достигла 119 м длины). При этом была разобрана богато украшенная михрабная стена. Интерьер украсили новые резные ганчевые панно. В начале XIII века мечеть вновь реконструируется, и ее длина достигает длины 137, 7 м. Как считает С.Г.Хмельницкий, самаркандское сооружение имело традиционный «арабский» тип дворовой мечети[58].

Многокамерные мечети. К многокамерным мечетям следует в первую очередь отнести постройки с единообразной плановой структурой, а именно трехчастные. В частности, к рассматриваемому нами времени (IX-начало XIII вв.) относится мечеть Ходжа Сарбоз, расположенный на юге Таджикистана недалеко от рассмотренного в предыдущей главе одноименного мавзолея. Памятник был впервые изучен С.Г.Хмельницким в 1970-х годах прошлого столетия и материалы опубликованы в книге «Между Саманидами и монголами»[59] (рис. 9).

Мечеть эта представляет собой в плане прямоугольник (наружные размеры равны 15,8x7,8 м), ориентированный по-

перечной осью на юго-запад. Две массивные поперечные арки делили удлиненное пространство на 3 части: центральный квадрат (5x5 м), перекрытый куполом, и симметричные боковые части размерами 3x5 м, перекрытые, в свою очередь, стрельчатыми сводами. Центральный сырцовый купол опирался на ложносферических парусах. В более позднее время с северо-восточной стороны к зданию мечети была пристроена сырцовая купольная галерея из 4-х ячеек.

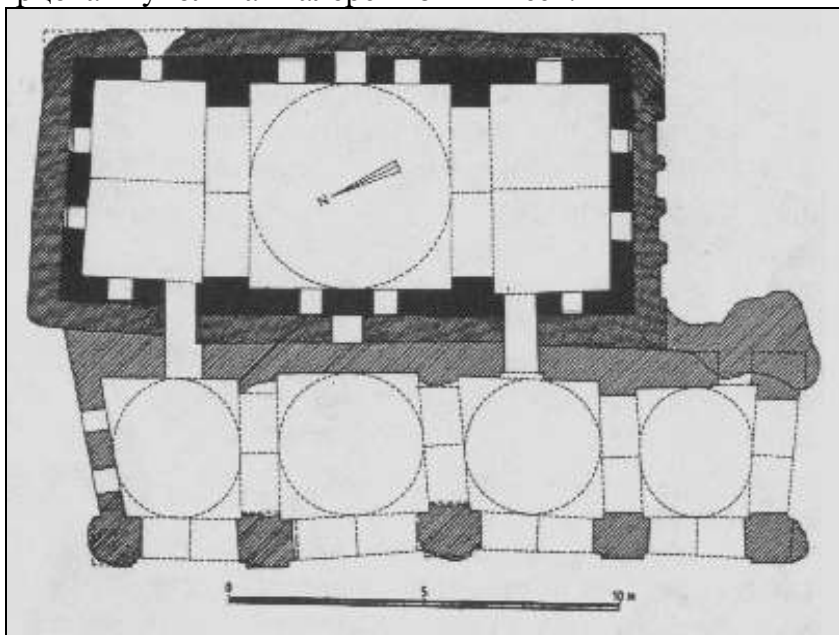

*Рис. 9. Южный Таджикистан. Мечеть у мавзолея Ходжа Сарбоз. План (по С.Хмельницкому)*

Конструкция толстых стен имеют двойную толщину, где изнутри они возведены из квадратного кирпича-сырца (33-33,5 см в стороне при толщине стены 60-70 см), а снаружи – из высоких паховых блоков с наклонными боковыми гранями.

Как было указано выше, мечеть Ходжа Сарбоз принадлежит к типу трехчастных мечетей, которые были распространены на Среднем Востоке XI-XII вв. Например, подобную планировочную схему имели мечети Фахр-ад-Дина в

Сомали (Ближний Восток), Талхатан-Баба в Туркмении (XII в.), в ранней мечети сложного мавзолея Мухаммада Бошаро в верховьях Зеравшана (XI-XIV вв.), сырцовых мечетей в селении Лайлак-Уя в Кобадiane и др. Названные мечети имели либо одинаковое покрытие во всех частях (купола или своды), или представляли собой более развитую структуру с выделением центральной части (купол на барабане) и боковых отсеков, перекрываемых сводом или меньшими куполами. При Тимуре и тимуридах трехчастные сооружения выполняли функцию поминальной мечети.

Как считают Т.М.Атаханов и М.Х.Мамадназаров, широкое распространение подобных типов мечетей связано с удобством включения их в различные комбинационных сочетаниях, как в конгломерат построек, так и возможность вписать в замкнутую дворовую и линейную композиции, ориентируя входом в сторону двора, а глухой стеной наружу[60]. Возникновение трехчастных мечетей можно связать с универсальной структурой купольной ячейки и многокупольных мечетей с дворовой композицией, из которых она выделилась и получила самостоятельное развитие первоначально как трехчастная постройка.

По мнению Б.Д.Кочнева, принцип трехчастности мечети была позаимствована из планировки ранних среднеазиатских мечетей типа намазгох (мусалла, идгох). Расположенная со стороны Кыблы михрабная часть намазгох оформлялась как трехчастная галерея, замкнутая с торцевых фасадов и раскрытая тремя арочными проёмами в сторону обширного двора. Здесь средняя часть была главной и имела михраб, поэтому она отмечалась куполом, а боковые были второстепенными. Таким образом, как заключает Б.Д.Кочнев, возникновение подобных строений у михрабной стены связано «с устройством у михраба макуры для правителя вначале, по-видимому, временной, а затем уже и более основательной» [61].

В XI веке с севера к мавзолею Хакими-Термизи на городище Старого Термеза примкнула трехчастная поминальная мечеть, перед которой в начале XIII века устраивается мо-

щенный дворик[62] (рис. 10). По плану мечеть представляет лоджию, открытую на восток тремя одинаковыми стрелчатыми арками на массивных столбах-пилонах. Три ячейки перекрыты куполами и равны. Средняя купольная часть отмечена михрабом в широком прямоугольном обрамлении, с остатками куфической надписи и следами резного штурка (об этом уже писалось в предыдущей главе диссертации).

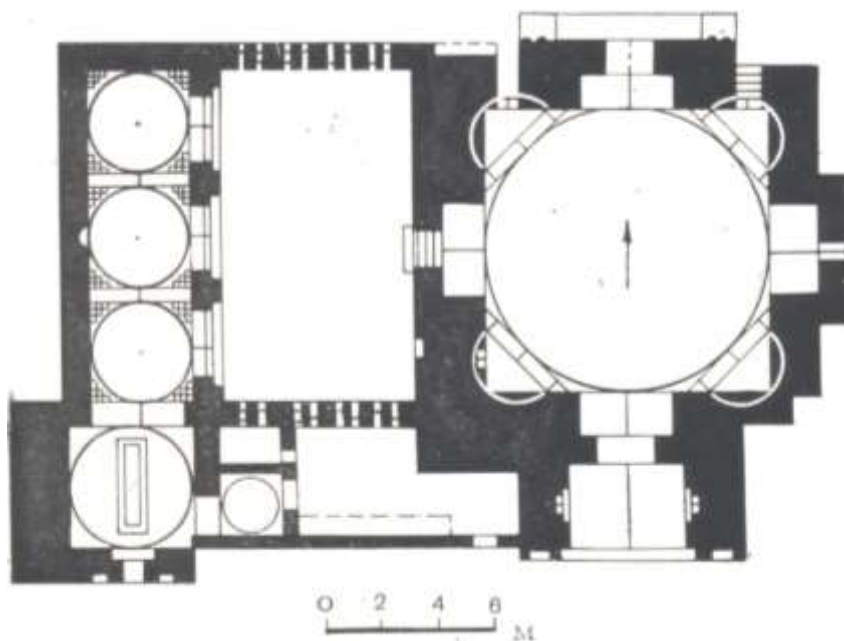

***Рис. 10. Комплекс Хакими-Термизи. План.  
Слева – трехчастная поминальная мечеть***

Три упомянутых купола опираются не на тромпы, а на небольших консольных парусах ячейисто-рельефного типа.

Купольно-столпный тип мечетей. Выделенный нами этот тип мечетей на территории Таджикистана не сохранился, однако для полноты характеристики названной разновидности мечетей можно привести другие примеры, сохранившиеся на территории соседнего Узбекистана.

Основу столпно-купольных мечетей составляет конструктивная ячейка – сфероконический одинарный купол,

возведенный на четырех сквозных стрельчатых арках (чортак), арки опираются на пилоны – отдельно стоящие или выступающие из ограждающих стен. Увеличение числа опор и расширение размеров зала не было процессом эволюции во времени: одно- и четырехстолпные композиции существовали параллельно с шести- и восьмистолпными.

Одним из подобных является *мечеть Чор-Сутун в Термезе*, существовавшая еще до IX века[63] (рис. 11). Эта мечеть представляет собой четырехстолпное сооружение, ограниченное с двух сторон сырцовыми стенами. Две другие стороны были открыты арочными проемами во двор. Диаметр кирпичных столбов был 1,02 м. Арки, обращенные во двор, опирались на столбы, сложенные из тесаного кирпича на ганчевом растворе. Перекрытие было, как пишет А.М.Прибыткова в упомянутой книге, купольным над центром квадрата.

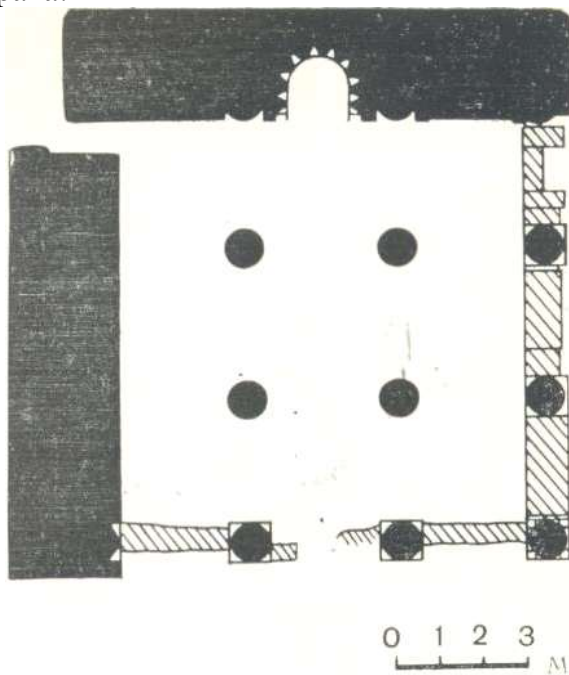

*Рис. 11. Мечеть Чор-Сутун в Термезе*

К ранним мечетям на территории Мавераннахра относится и мечеть Деггарон в селении Хазара Бухарской области Узбекистана, датируемая XI в. Здесь также центральный купол поддерживается круглыми столбами. Боковые квадраты и прямоугольники между центральными столбами и стенами перекрыты куполами и сводами балхи. По данной аналогии можно предположить, что в мечети Чор-Сутун боковые квадраты также были перекрыты куполами.

Мечеть-мусалла (мечеть-стена). На территории Таджикистана к типу мечети-мусалла относится сырцовая мечеть в Бишкекте, впервые исследованная С.Г.Хмельницким в 1973 году и опубликованная в книге «Между Саманидами и монголами»[64] (рис. 12). Постройка представляет собой галерею-лоджию с 8 массивными квадратными в плане колоннами, несущими арки. Поперечные арки делят галерею на 7 купольных ячеек, где в средней в глухой задней стене устроена центральная михрабная ниша. Купола опираются на ложно-сферических парусах. У левого переднего угла мечети стоит невысокий сырцовый минарет с несохранившейся верхней частью. Исследователь датирует мечеть-мусалла XII- началом XIII вв.

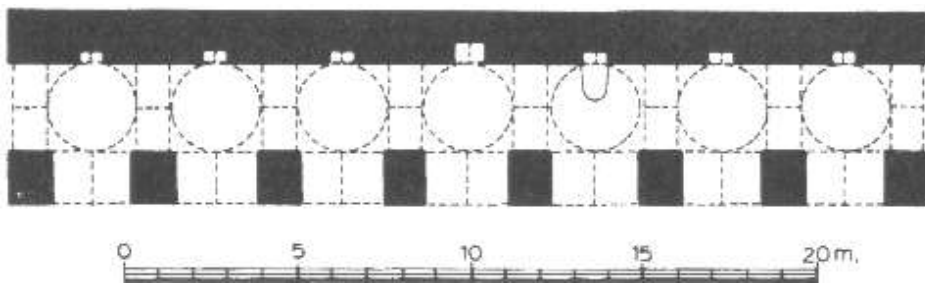

**Рис. 12. Южный Таджикистан. Мечеть в Бишкекте. План (по С.Хмельницкому)**

Следует сказать, что мечети-мусалла (по-другому мечети-стены) до настоящего времени дошли в ограниченном количестве, и среди известных можно назвать намазга-мусалла XII века в Мерве[65], в Бухаре (XI-XII вв.) [66], в Мисриане (Шир-Кабир) [67], в Нисе[68] и др. Эти сооружения только



условно можно назвать зданиями, так как они представляют собой открытое пространство, отмеченное с запада стеной с михрабом и кафедрой проповедника. Обычно мечети-стены строились за городом, где собиралось большое количество мусульман для празднования крупных праздников Курбан и Фитр.

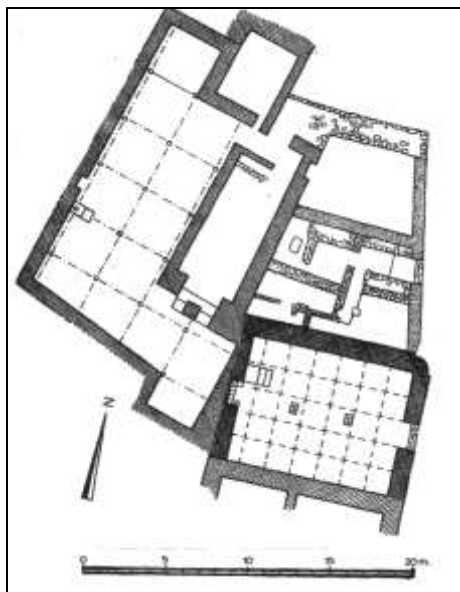

*Рис. 13. Шахристанский район. Средневековый Бунджикат. Две мечети в комплексе каменных сооружений Чильдухтарон близ Калаи Кахкаха I, X-XII вв. (по С.Г.Хмельницкому)*

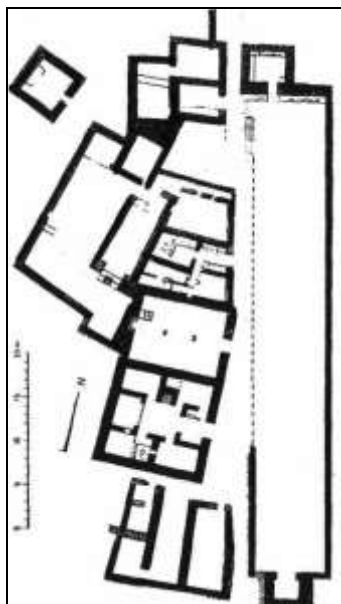

*Рис. 14. Шахристанский район. Средневековая Уструшана. Ансамбль каменных построек Чильдухтарон, IX-X вв. (по Н.Негматову, С.Г.Хмельницкому)*

В заключение нашего анализа разнообразных мечетей Мавераннахра и, в частности, на территории Таджикистана, рассмотрим уникальные образцы ранних мечетей, которые в целом невозможно причислить к выделенному нами определенному типу мечетей. Одной из них являются две мечети (Малая и Большая) в составе каменных построек Чильдухта-

рон[69] (рис. 13, 14). Малая мечеть представляет собой прямоугольный зал (10x7,5 м) с входным проемом и михрабной нишей строго на его оси. Плоский балочный потолок опирался на две деревянные колонны на той же центральной оси, закрывающие михраб. Большая мечеть представляла в плане сложную «Г» - образную композицию с двумя «крайними карманами». На западной стене сохранилась небольшая михрабная ниша с «П» - образным рамным обрамлением и со следами лепного и живописного убранства. Плоское перекрытие здесь опиралось на несколько деревянных колонн. Ассиметричность плановой композиции, наличие ряда примыкающих помещений и открытого дворика в целом выделяет эту мечеть среди подобных сооружений X-XII вв.

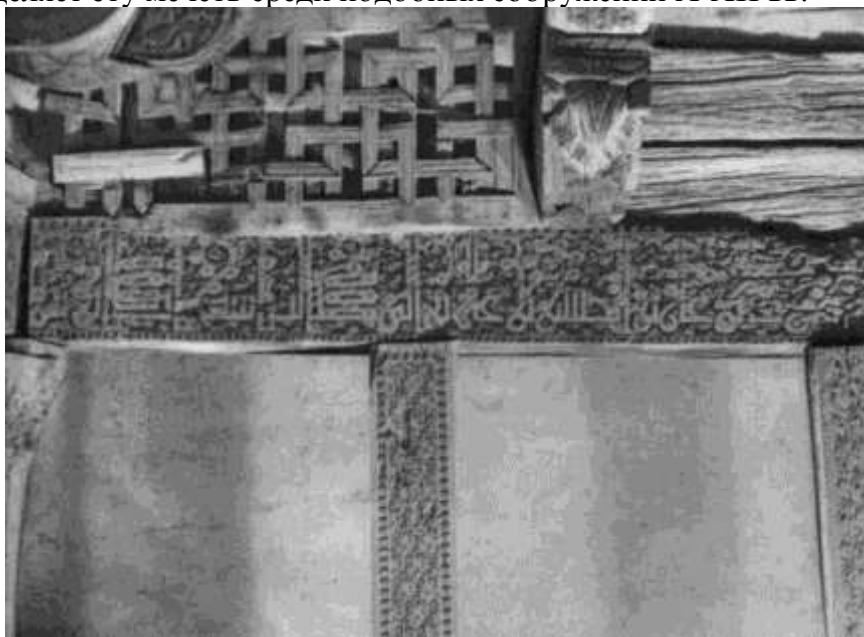

*Рис. 15. Исфагинский район. Селение Чоркух. Мечеть-мазар Амир Хамза Хастии-Подшоха. Интерьер. IX-X вв. (по Г.А.Пугаченковой)*

Следующее удивительное сооружение находится в селеении Чоркух Исфагинского района – это древняя мечеть,

украшенная знаменитым резным деревом[70]. Царством великолепного резного дерева называют этот уникальный памятник, до недавнего времени относимый многими к мемориальному типу зданий. Мазар Амир Хамза Хасты Подшо был впервые датирован М.Рузиевым X-XII вв.[71] (рис. 15, 16). Архитектор С.Г.Хмельницкий, исследовавший памятник в 1965 году, определил назначение деревянной резной постройки-колоннады как поминальная мечеть-намозгох, построенная IX-X вв., в эпоху Саманидов[72].

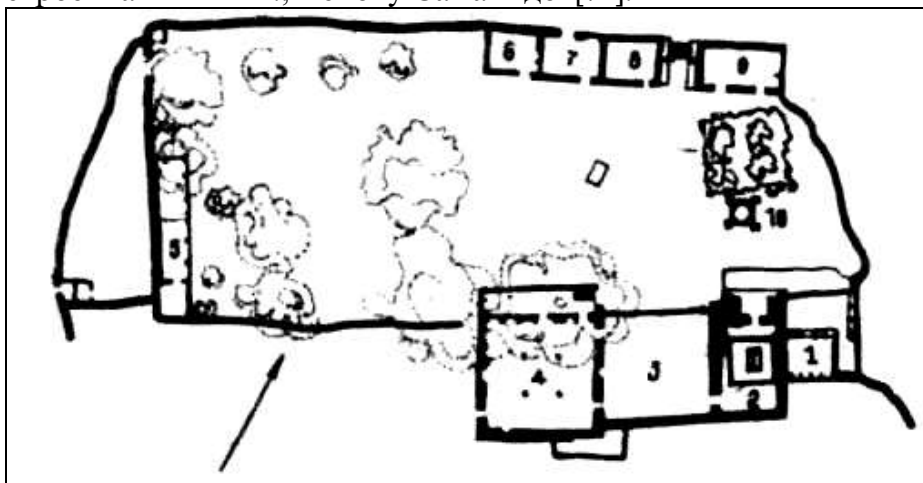

*Рис. 16. Исфаринский район. Селение Чоркух, архитектурный комплекс Хазрати ношо мир Хамза, X-XII вв.*

Ее формы и устройство в виде столбов с полуколоннами, консолями на архитраве, наборными панелями внутри и аркатуры снаружи не имеют аналогий во всей Средней Азии. В этом памятнике поражает не только планировка в виде лоджии-айвана, но и сами резные детали – колонны, консоли, панели и другие элементы конструкции. В них преобладает глубокая безфоновая резьба растительного орнамента. Привлекает внимание архитравный брус, лежащий на колоннах, украшенный снаружи и изнутри резной надписью почерком «куфи» с многочисленными «узлами счастья», петлями и украшениями, а заглубленный фон покрыт узором из орнаментальных побегов и листьев. Выше архитрава-фриза

расположены восемь великолепных резных консолей, близко напоминающие фантастических птиц с «клювами». Каждая консоль при общем сходстве индивидуальная, имеет собственный рисунок и образ. Эффектны наборные деревянные панели, установленные между архитравом-фризом и консолями. Они по своему назначению и рисунку не имеют аналогий в искусстве Средней Азии, т.е. они уникальны в своем роде. Исследования С.Г. Хмельницкого позволили ему реконструировать перекрытие постройки в виде шестиугольного брусчатого купола – рузан.

## 5. *Мечети Хорасана и Средней Азии*

Подобные иранским грандиозные соборные мечети в Средней Азии появились в XIV-XV вв. В частности, в 1399-1404 годах в Самарканде после похода Тимура в Индию, была построена соборная мечеть Биби-ханым (рис. 17, 18). Свой военный триумф правитель государства отметил громадным сооружением площадью 83x62 м, где в огромный двор, обстроенный по периметру многокупольными галереями на цилиндрических каменных колоннах, ведет мощный высокий входной портал с аркой пролетом в 18,8 м. Величественное главное здание мечети находится на противоположном от входа конце. Его высота достигает 44м, а две меньше мечети располагались на поперечной оси двора. Четыре высоких стройных минарета закрепляют углы сооружения, фасады которого покрывает глазурованная облицовка. Особенно богато были оформлены порталы айванов, где применялась мозаика и резные мраморные вставки. Так как мечеть начала разрушаться уже в XV веке, до нашего времени дошли лишь величественные руины порталов, минаретов и куполов. Реставрационные работы, начавшиеся в конце 1980-х годов, полностью восстановили все части величественной мечети. В начале 2000-го года начались облицовочные работы, и вскоре эта самая крупная мечеть в Центральной Азии вновь засверкает своими изразцовыми мозаиками и панелями из мрамора[73].

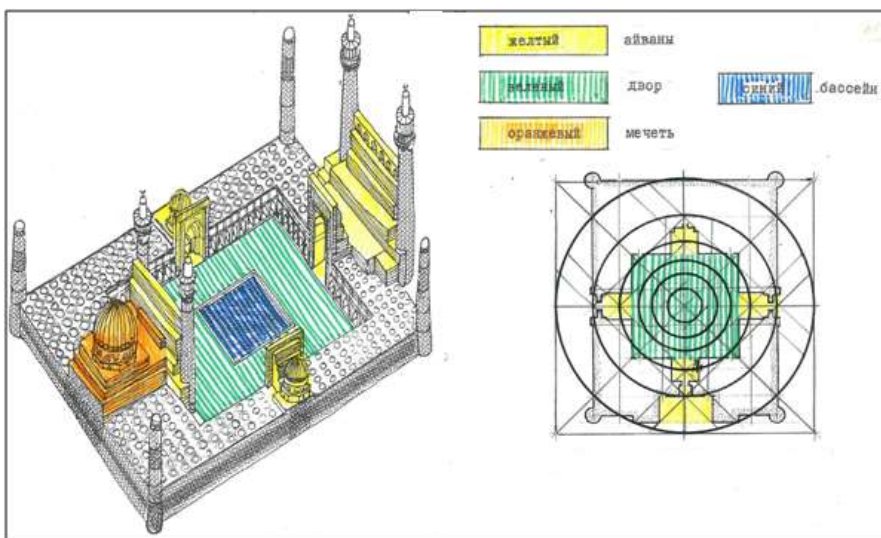

**Рис. 17. Четырехайванная объемно-пространственная композиция. Слева: аксонометрический рисунок мечети Биби-Ханум в Самарканде, XV в.; справа – построение медресе Улугбека в Самарканде, XV в.**

Четырехайванно-дворовую композицию плана имеет Большая соборная мечеть Герата, строительство которой было начато Гияс ад-Дином ибн Самом в 1200 году. Здесь по обычному дворовому плану галереи мечети охватили площадь 95-75м, так что знаменитая мечеть Биби-ханым значительно уступает гератской мечети по масштабам. Особенность гератской мечети – двухъярусные боковые галереи. На северной стороне двора находился зиёрат – усыпальница Гияс ад-Дина (купольное сооружение со стукovým орнаментом) [74].

В XV в. в Герате сооружается роскошное сооружение эпохи – гератская загородная мечеть-мусалла, в составе которой строится большая мечеть- мусалла и мадраса с мавзолеем, где впоследствии были похоронены Шахрух, его супруга Гаухаршад и другие члены правящей династии Тимуридов. Автором сооружения был знаменитый зодчий Хорасана Кавам ад-Дин Ширази[75].



**Рис. 18. Самарканд. Мечеть Биби-Ханум, XV в.**



**Рис. 19. Иран, г. Мешхед. Пятничная мечеть Гавхаршад. XV в.  
6. Средневековые мечети на территории Таджикистана**

В завершении нашего обзора мечетей остановимся кратко на архитектурно-планировочных особенностях мечетей на территории Таджикистана, имея в виду границы таджикского государства, определенные лишь в начале XX столетия во время советской государственности (1924 год).

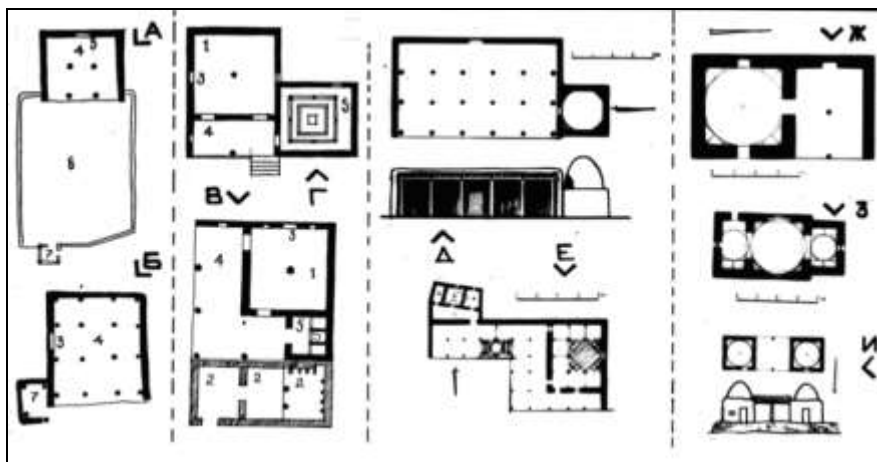

*Рис. 20. Функционально-типологические особенности мечетей. А,Б – сельские мечети-намозгох в селениях Пастигав и Амондара (колонный айван с двором); В,Г – мечети, совмещенный со школами-мактаб в селениях Эсиз и Заврони Поён; Д,Е – мечети с усыпальницами Бузанги Ота в Гафуровском районе и Савристон в селении Ругунд Истаравшанского района; Ж,З,И – купольные мечети Гумбаз и Чашмаи Арзанак в Худжанде, Шайх Бурхон в Гафуровском районе.*

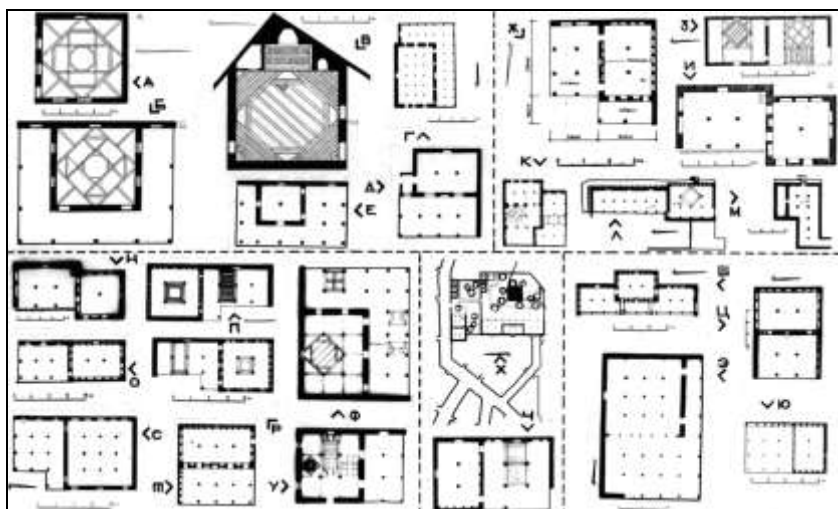

*Рис. 21. Территориальные особенности мечетей Северного Таджикистана. В Истаравшане: А-Ходжажсон; Б-Рустамбек; В-Тура Зайниддин; Г-Хазрати-Шох; Д-Чанозахона; Е-Мавлоно Усмони Чархи. В Исфаре: К-Хочиён; З – Сурх; Ж-Тухтакул; И-Кулькент; Л,М-Сари Бозор, планы уровней. В Канибадаме: Н-Кулькент; О-Касымбай; П-Равот; Р-Пулотон; С-Эшонбобо; Т-Зарбеди Боло. В Ганчинском районе: У-Боло; Ф-Поён. В Ворухе: Х-комплекс Хазрати Мавлоно; Ч-Килич Бурхониддин. В Айтском районе: Ш-Бободархон; Ц-Сафед в Айте; Э-Джоми; Ю-Муродбой в кишлаке Пангаз.*

Эта территория, как показывают исследования таджикских ученых (Н.Н.Негматова, Р.М.Масова, А.М.Мухтарова и др.), всего лишь характеризует политическое размежевание республик Средней Азии, но не историко-культурное. Тем не менее, не акцентируя внимание на таджикоязычное население исторических центров Центральной Азии (Самарканда, Бухары, Шахриябза, Карши и др. на территории Узбекской республики) и их историко-культурное и социальное происхождение, проанализируем ряд мечетей Республики Таджикистан.

Следует особо отметить, что мечети Таджикистана детально изучены и систематизированы доктором архитектуры



С.М.Мамаджановой и Р.С.Мукимовым в известной монографии «Мечети Таджикистана» [76] (рис. 20, 21). Поэтому мы только бегло охарактеризуем особенности мечетей на указанной территории и упомянем наиболее значительные из них.

Городские и сельские мечети Таджикистана стали объектом изучения исследователей, начиная с 1940-х годов XX века[77]. Более целенаправленные исследования мечетей на территории Таджикистана были начаты в 50-90-х годах XX в. таджикскими исследователями памятников архитектуры С.Г.Хмельницким, М.Х.Мамадназаровым, С.М.Мамаджановой, Р.С.Мукимовым[78].

В целом, на территории Таджикистана, так же как и целиком в Центральной Азии, в течение средневекового периода сформировалось несколько типов мечетей, в частности, айванно-дворовые (в Таджикистане – мечеть Кук-Гумбаз в Истравшане) (рис. 22, 23), купольные (в Таджикистане – мечеть Сангин в Хисоре, мечеть Мавлоно Яъкуби Чархи близ Душанбе, мечеть Гумбаз в Худжанде, Кухна Масджид в Кобадiane и др.), а также квартальные мечети каркасного варианта (распространены по всей территории среднеазиатского региона, в том числе в Таджикистане) (рис. 21). По назначению и значимости мечети подразделяются на соборные (Джума) и квартальные (гузарные). Оба эти разновидности в городах Таджикистана встречаются как в кирпичном, так и каркасном вариантах. Если смотреть на мечети в региональном аспекте, то согласно исследованиям ученых, в городах Северного Таджикистана в основном распространены каркасные варианты построек, а в Центральном и Южном Таджикистане – кирпичные, часто сырцовые, как это наблюдается в Кобадiane[79].



*Рис. 22. Аксонометрический разрез медресе-мечети Кук-Гумбаз в Истаравшане*

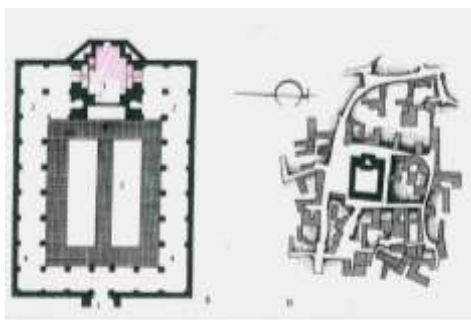

*Рис. 23. Медресе-мечеть Кук-Гумбаз в Истаравшане, XVI в. План с элементами реконструкции и фрагмент схемы плана одноименного квартала с медресе-мечетью.*

Рассмотрим кратко несколько мечетей в городах Таджикистана, ориентируясь на материалах В.Л.Вороной, С.М.Мамаджановой и Р.С.Мукимова. Так, мечеть Абдулатифа, известная как Кук-Гумбаз, дает пример сооружения с дворовой организацией пространства, которая была удобна для соборных мечетей с выделенной продольной осью в плановой композиции (рис. 23). Этот тип мечетей, как уже было отмечено выше, характерен для сооружений «диванной» композиции (термин введен Л.Ю.Маньковской), где портал купольного молельного зала на продольной оси, обращенный во двор, служил собравшимся большим михрабом. Образцом подражания мечети в Истаравшане, служил, как считают С.Мамаджанова и Р.Мукимов, монументальная дворовая мечеть XVI в. Ходжа в Бухаре. Впоследствии мечеть была приспособлена под мадраса общегородского значения. В настоящее время в результате реставрационных работ мечеть-мадраса Кук-Гумбаз восстановлена в своей дворовой композиции и стала основным архитектурным ориентиром в старой части Истаравшана.

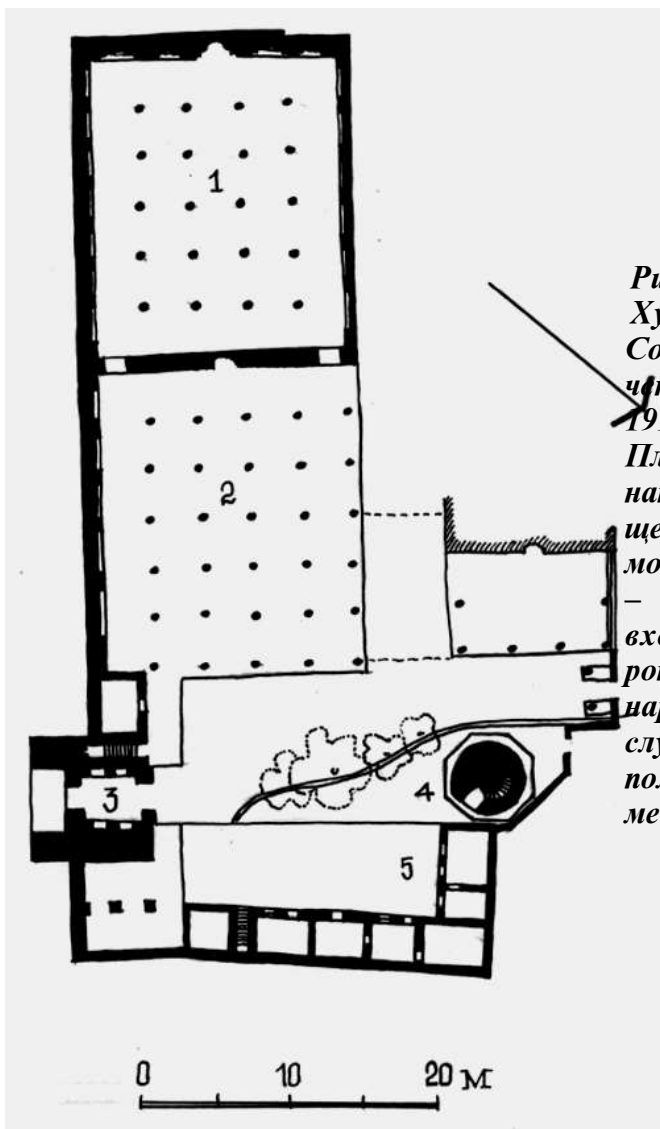

*Рис. 24.  
Худжанд.  
Соборная ме-  
четь, 1912-  
1913 гг.  
План: 1 – хо-  
нако (поме-  
щение для  
молитвы); 2  
– парадные  
входные во-  
рота; 4 – ми-  
нарет; 5 –  
служебные  
помещения  
мечети.*



*Рис. 25. Худжанд. Резная дверь соборной мечети, нач. XIX в.*

Примером крупного городского ансамбля является соборная мечеть (Джума-мечеть) Худжанда (рис. 24, 25). Её планировочная композиция близка к ферганскому варианту мечетей, где зимнее помещение лежит на одной плоскости с айваном, создаваемую протяженную плановую структуру. Мечеть была построена в 1912-1913 годах на общегородской площади Пандшанбе; она имеет многоколонный зимний зал (16x19 м) с многоколонным же айваном на короткой стороне (16x21м). Конструктивно стены здания сырцовые с плоской балочной кровлей. Мечеть отличается богатством внутренней архитектурной декорации. На южном фасаде, рядом с айваном, устроен портал с обширным и двухсекционным сводчатым проходом внутрь двора. В настоящее время Джума-мечеть (до 1991 года здесь находился областной краеведческий музей) входит в ансамбль построек мадраса Шейха Муслихиддина[80].

Представителем другой группы сооружений является мечеть-намозгох близ Исфары, возведенный в 1585-1586 го-

дах и изученная Б.А.Литвинским в 50-х годах XX в. [81]. По своему архитектурно-планировочному решению чрезвычайно близки к намазгох Средней Азии XVI-XVII вв., например, мечети Кок-Гумбаз Карши[82], семинефному намазгох 1630 года в Самарканде[83], намазгох XVIII-XIX вв. в Кермине[84] (рис. 26).



*Рис. 26. Исфаринский район. Медресе-мечеть Абдуллахана в близ Исфары, План, фасад, разрез, XVIII в.*

Мечеть-намазгох близ Исфары состоит из центрального купольного помещения и многокупольных боковых «крыльев». Портал декорирован поздней росписью. В 1909 году в центре двора строится минарет, который сохранился до нашего времени. В настоящее время мечеть-намазгох восстановлена полностью на период XVIII-XIX вв., когда она стала медресе. Торжественное открытие медресе было проведено в августе 1999 года, когда Таджикистан отмечал 1100-летний юбилей Государства Саманидов.



*Рис. 27. Хисори Шодмон Мечеть Сангин. Фото 2011 г.*

Масджиди Сангин (Каменная мечеть) мы рассмотрели в выше, здесь же отметим, что она является квартальной мечетью средневекового города Гиссара близ Душанбе. В настоящее время мечеть Сангин полностью отреставрирована и включена в круг памятников Гиссарского Заповедника как музей просветителей Гиссара (рис. 27).

Примером мечети каркасного варианта в городе Канибадаме является мечеть Хавзи Баланд, построенная в начале XX в. Изученная впервые С.Мамаджановой и Р.Мукимовым, она состоит из двух одинаковых зимних помещений и колонного айвана между ними. Симметричная композиция фасада выделена центральным кайваном над центральным нефом айвана. Каждый хонакох, т.е. зимнее помещение имеет внутри четыре резные колонны. На фасаде выделяется деревянная лестница на второй уровень, устроенная над правым зимним залом. Слева от фасада высится пахсовая лестница, ведущая на кровлю левого хонакох. Эти особенности архитектуры придают облику мечети особую торжествен-

ность и парадность, выделив ее среди однообразной, квартальной застройки гузара Хавзи Баланд города Канибадама.

Таким образом, мы на нескольких примерах различных типов построек рассмотрели особенности архитектуры мечетей в городах Таджикистана. Большинство квартальных мечетей в селениях республики достаточно хорошо изучены и освещены в указанных книгах С.Мамаджановой, Р.Мукимова, М.Мамадзарова, А.Мирбабаева и других исследователей народного зодчества на территории Таджикистана и поэтому отдельно останавливаться на них нет необходимости. Все мечети Таджикистана, в том числе и приведенные в настоящей книге, наглядно показывают большое разнообразие архитектурно-художественного облика этих своеобразных сооружений, которые часто являются единственной достопримечательностью квартала или всего города[85].

## 7. *Минареты*

Типологически минареты радикально отличаются от прямоугольных минаретов Ближнего Востока, прообраз которых некоторые ученые (например, К.А.Кресвелл) усматривают в формах крепостных башен мусульманской Сирии[86]. Облик наиболее ранних минаретов Центральной Азии можно восстановить по описанию Мухаммада Наршахи в книге «История Бухары», где он упоминает минарет соборной мечети между крепостью и шахристаном, построенным вазиром Джайхони в 918-919 гг. У этого минарета было деревянное завершение[87], очевидно, подобное деревянным павильонам, венчающим ранние иранские минареты[88].

Минареты строились высокими, и обусловлено это было, скорее, их назначением – призыв на молитву должен был охватить как можно большую территорию квартала, города или селения. Позже, в XIV-XV вв. в Средней Азии минареты стали воздвигать не только в силу ритуальных функций, но и как символ государственного или личного престижа[89]. Однако более приемлемой кажется другое утверждение (Л.Ю.Маньковской), а именно: минареты создавали четкую

систему пространственных ориентиров, отмечавших места крупных мечетей, медресе, комплексов[90].

С утверждением ислама для призыва на молитву (азана) появились Минареты в странах арабского халифата повторяли местные башенные сооружения. Как считает А.М.Прибыткова, в Средней Азии, а значит и в Мавераннахре, строительным прототипом для них послужили сторожевые и сигнальные башни[91] (рис. 28).

Они, минареты мечетей, в архитектурной композиции городов эпохи феодализма играли большую роль, прежде всего как место, с которого призывали мусульман на молитву. Однако сооружения, подобные минаретам или в той или иной мере близкие к ним, существовали в мировом зодчестве независимо и задолго до возникновения ислама. Как пишет Л.Ю.Маньковская, в основе их центрально-азиатской типологии – формы башен крепостных стен, известные уже с эпохи бронзы, которые могли послужить прообразом минаретов с округлым стволом; мемориальные столбы – стамбха в буддизме; столбы-мили, отмечающие расстояния и служащие ориентирами в пространстве у кочевых племен; цилиндрические или конические башни бурджи, на вершине их водружались идолы или горел огонь; маяки[92]. Конструктивные принципы этих построек могли быть использованы для сооружения минаретов, и повлиять на их формы. Строительство минаретов, видимо, началось не сразу. В литературе отмечается свидетельство Ибн-Хаукаля (X в.) о противодействии эмиров, вельмож и народов возведению минаретов как нарушение обычаев предков[93].

Л.Ю.Маньковская отмечает, что минареты различаются по их положению в пространстве (отдельно стоящие или встроенные); форме венчания (круглоствольные с фонарем наверху или многозвездные игольчатые); способу архитектурной разделки ствола: вертикальной (гофры), горизонтальной (фигурные кладки, облицовка), гладкой или сетчатой[94] (рис. 28, 32, 33).



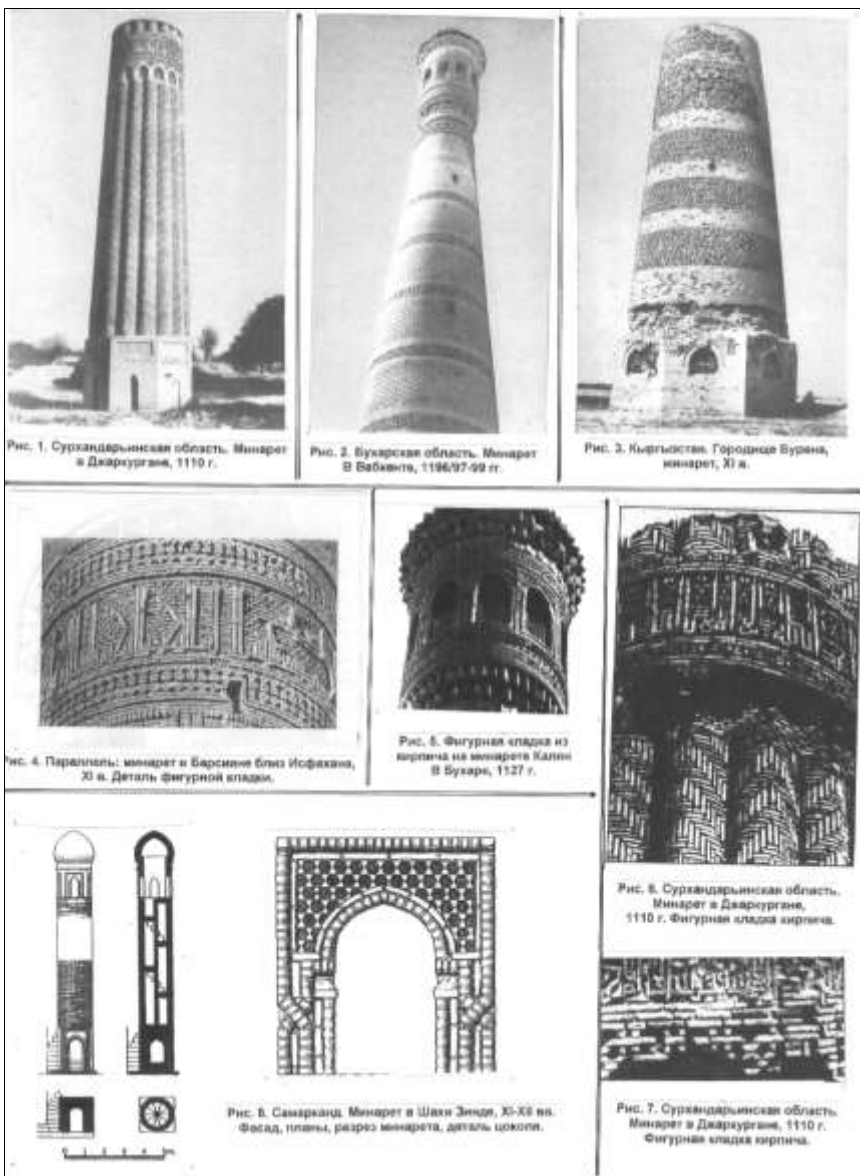

*Рис. 28. Минареты Мавераннахра и Хорасана*

В пределах Центральной Азии в целом сформировались устойчивые типологические признаки в виде формы ствола (цилиндрическая, коническая с энтазисом), ярусности (однозвенные, двухзвенные) и формы завершения фонаря. Разновидности проявляются в разработке членений ствола и индивидуальности решения пропорций, орнамента и техники декора. В основном типологически в регионе развилась форма круглоствольного минарета. Для Мавераннахра и Ферганы характерными стали однозвенные минареты с нависающим фонарем. К ним можно отнести сырцовые минареты X-XI вв. в Рарзе, Фатмеве и Айни в Айнинском районе Таджикистана, минарет в Узгене начала X в. и др. [95] (рис. 29).

Наиболее ранние минареты не сохранились. Некоторые письменные сведения о них, археологические материалы, руины ранних сооружений подобного типа не восходят раньше, чем X в., что, однако, еще не определяет время первых построек.

Первые упоминания о *сырцовых минаретах Верхнего Зеравшана* появились в сообщениях В.Р.Чейлытко[96] и в отчете М.С.Андреева[97]. Детальное обследование минаретов в селениях Айни, Рарзе и Фатмеве было произведено СТАЭ в 1946-1947 гг. Под руководством А.Ю.Якубовского, давшего им предварительное описание и датировку[98]. Впоследствии В.Л.Воронина подробно описала их и выполнила архитектурные обмеры с частичной реконструкцией[99] (рис. 29). В 1977-79 гг. сырцовые минареты дополнительно были изучены Р.С.Мукимовым и материалы исследования были изложены в кандидатской диссертации[100]. Мы в 2002 году при посещении Айнинского района повторно осмотрели визуально минареты в указанных селениях. Из трех сохранившихся минаретов наиболее лучшим виде представляет сырцовое башенное сооружение в районном центре Айни, которое покрыто навесом, предохраняющим его от дождя и снега. Остальные два минарета находятся в руинированном состоянии.

Мухаммад Наршахи сообщает о минарете с деревянным верхом, построенным в Бухаре рядом с соборной мечетью визирем Джейхани в 918-919 годах[101]. Географ X в. Макдиси, описывая хоросанские города, упоминает минарет в Гиренге. Характеризуя город Ахур, он пишет: «Ахур - (главный) город волости Дахистан... в нем минарет, видный издалека...»[102].



**Рис. 29. Поселок Айни одноименного района, сырцовый минарет, X-XII вв. (Материалы СНРПМ МК Тадж.ССР, 1981 г.)**

Раскопки академика В.В.Бартольда в 1904 году на месте древней соборной мечети на Афрасиабе (шахристан Самарканда) обнаружили основание минарета, которое было сложено из крупного кирпича 45,5x37,5x7 см на алебастровом растворе[103]. Основание имело два уступа: нижний размером 4,68x4,47x2,24 м и верхний –3,6x3,6x0,7 м. В.В.Бартольд

считал, что минарет можно датировать не позднее, чем X в., судя по характеру надписей на кирпичах (собственные имена, место выделки) и по монетам X века, найденным там же.

Большим количеством минаретов представлено зодчество Средней Азии XI в. Все эти минареты не сохранили своего завершения и даже верхней половины ствола. Такая же участь постигла и минареты XII в. Только два из них – Калян и минарет в Вабкенте – сохранились полностью.

Сохранилось изображение юго-западного минарета в Рабат-и-Малик (XI в.) на рисунке А.Лемана 1841 года[104]. Тогда минарет был завершен подобно минарету Калян. Исходя из этого, А.М.Прибыткова делает вывод, что в XI в. форма верхней части минарета уже установилась[105]. Такой её можно предполагать и у других минаретов этого времени.



*Рис. 30. Бухара. Пои Калян. Масджиди Калян.  
1-я половина XV – серед. XVI вв. Минарет Калян, 1127 г.*



*Рис. 31. Бухара.  
Минарет Калян,  
XII в.*

Минаретам придавались коническая форма (исключение составляет цилиндрический *термезский минарет*, что наблюдается уже в ранних постройках). Ствол у большинства минаретов, поставленный на восьмигранный цоколь, состоял из наружной стенки кольцевого сечения и внутреннего столба на всю высоту минарета. Между стенкой и столбом, местами освещаемая небольшими проемами и обычно направленная против хода часовой стрелки, находилась лестница, которая по спирали вела на верхнюю площадку. Площадка представляла собой круговой балкон вокруг центрального столба, окруженного аркадой с перилами.

Минареты стояли или отдельно от мечети (например, минареты 918-919 гг. и Калян в Бухаре), или же примыкали к углам пересечения стен, окружающих двор мечети (минарет Башане). Вход в них устраивался на уровне земли либо с

прилежащих стен и строений (минареты в Рабат-и-Малик, в Вабкенте и Калян в Бухаре) (рис. 30, 31).

Ранние минареты строились из сырца и почти не сохранились до нашего времени[106]. С XI века с развитием строительства из обожженного кирпича в значительных культовых сооружениях минареты начали возводить из этого материала. Наиболее высокими минаретами в Мавераннахре являются минарет в Вабкенте (40 м) и Калян (45,6 м).

Искусное возведение минаретов было залогом их устойчивости при ветровой нагрузке и, особенно, сейсмических явлениях. При подземных толчках наиболее сильный удар получают нижние части ствола, в кирпиче которых появляются тончайшие трещины, и он разрушается, а раствор теряет свою связующую способность и рассыпается[107]. Кладка верхних частей сохраняется благодаря эластичности алебастрового раствора, его способности сжиматься и как бы поглощать удар. Однако при очень сильных толчках верхние части сооружений сбрасываются. Вот почему большинство древних минаретов представляли перед нами без верхних частей. Имеет также значение направление удара – вертикальное или наклонное. От косога удара минареты отклоняются от вертикального положения. То же происходит с минаретами, поставленными в углах стен прилежащих построек благодаря деформации последних при землетрясениях.

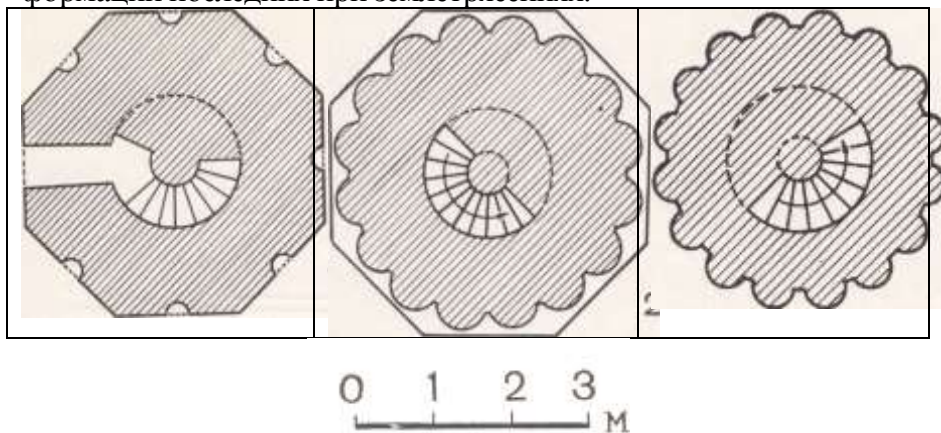

**Рис. 32. Джаркурганский минарет. Горизонтальные сечения**



**Рис. 33. Джаркурганский район. Минарет XII в.**

Нижние части минаретов разрушались также от прикосновения грунтовых и поверхностных вод. В этих случаях кирпич быстро растаскивался местным населением, что способствовало, в свою очередь, дальнейшему разрушению сооружения.

Наиболее распространенным средством художественного оформления построек башенного типа являлась орнаментальная кладка, широко используемая на внешних поверхностях сооружений в виде отдельных поясов, чередующихся с обыкновенной кладкой или примыкающих один к другому (см. рис. 33). Орнаментальная кладка служила облицовкой и выполнялась из более мелкого кирпича, чем основная кладка, что облегчало образование криволинейной конической поверхности. Все минареты из обожженного кирпича сложены на алебастровом растворе. Этот раствор играл исключительную роль в среднеазиатском зодчестве. Его быстрое схватывание позволяло осуществлять кладку сводов и куполов без опалубки, что было решающим фактором в развитии подобных конструкций в условиях Центральной Азии. Алебастровый раствор, благодаря своей эластичности, допускал в известной мере деформацию зданий вместо жесткого сопротивления, ведущего к разрушению.

#### ***8. Средневековые медресе Центральной Азии и Ирана***

Хотя с раннеисламского периода на территории Мавераннахра, в том числе Таджикистана до нас дошло ограниченное количество медресе, мы, тем не менее, остановимся на этих сооружениях гражданского зодчества. Правда, не все исследователи единодушны, что мадраса является общественным типом сооружения, считая ее центром подготовки культовых служителей. Так, Г.А.Пугаченкова называет мадраса «Академией богословия», включая ее в число зданий культовой архитектуры[108]. Мы же придерживаемся мнения А.К.Мирбабаева, который относит медресе к учебным типам, т.е. к светским, гражданским учреждениям[109]. Того же мнения придерживается Л.Ю.Маньковская, которая замечает, что наряду «...с богословием в медресе преподавалось много наук светского характера: философия, логика, риторика, каллиграфия, арабский и персидский языки, музыка, юристпруденция, медицина, география, астрономия, математика, естествознание»[110].





Рис. 34. Истоки и развитие медресе



**Рис. 35. Форомирование медресе (слева направо) (по Т.Ф.Панкратьевой)**

Как свидетельствуют материалы исследователей, медресе возникла на основе учебных кружков для взрослых, уже получивших начальное образование в частных школах или в мечетях (рис. 34, 35). На территории Мавераннахра первые медресе появились не раньше X века, о чем было сказано (медресе Фарджек) в известном труде М.Наршахи «Таърихи Бухоро» [111].

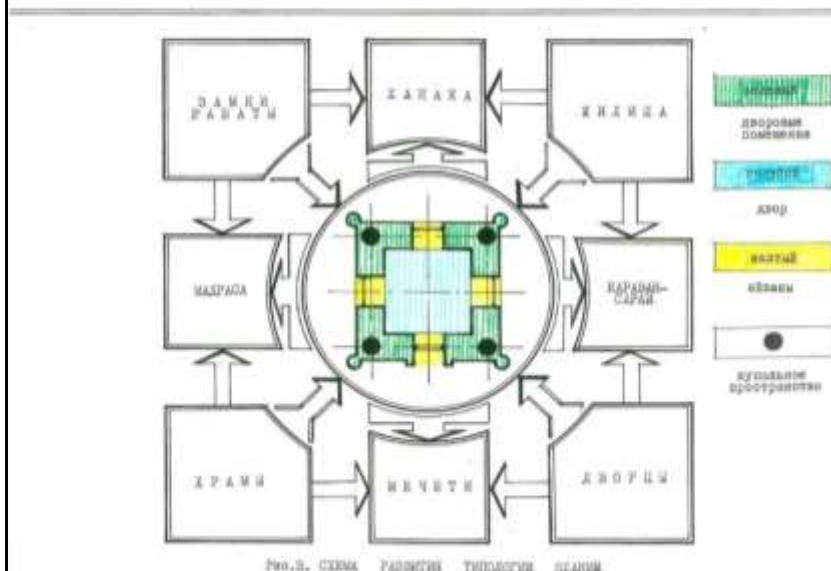
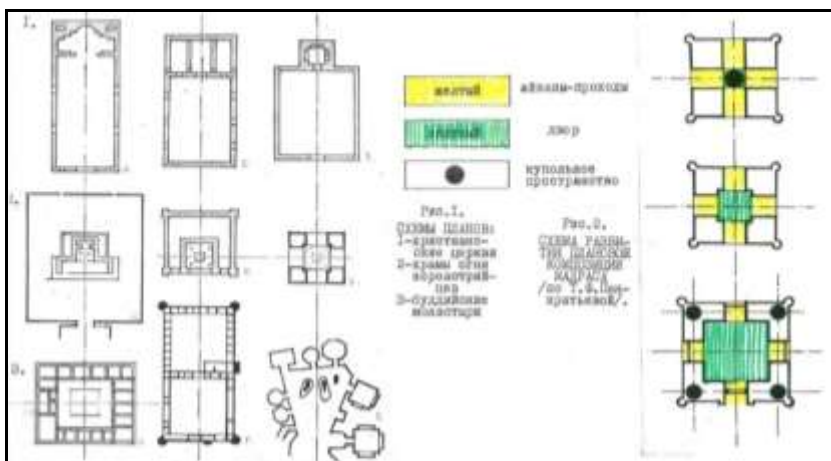
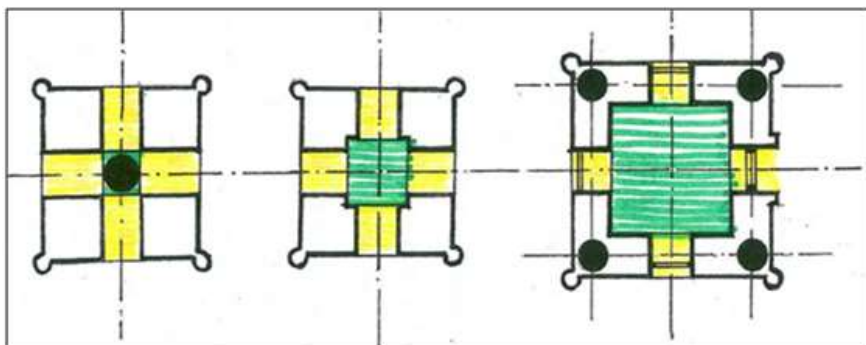
О происхождении учебного типа заведения – медресе - написано много трудов, обобщенные в коллективном труде таджикских ученых в 1997 году[112]. Поэтому мы сразу отметим, что в Мавераннахре в рассматриваемый нами период уже существовала определенная дифференциация образовательных уровней, и медресе как высшая форма образования стала неотъемлемой частью архитектурного облика феодального города. Например, при Саманидах в Самарканде действовали 17 медресе, в области Хутталяна существовало свыше 20 медресе[113]. В наше время из 20-ти медресе Хутталяна уцелела лишь медресе Ходжа Машад, находящийся в селении Сайёд Шахритусского района. Коротко остановимся на Ходжа Машаде, как на типе учебного заведения.

В основном, назначение Ходжа Машад как медресе впервые дал С.Г.Хмельницкий в 1978 году[114], а затем более подробно остановился в своей монографии «Между Саманидов и монголами» [115] (рис. 36, 37, 38, 73). В частности, ис-

следования показали, что в XI веке к уже рассмотренным купольным зданиям IX века с севера пристроили обширный двор, обстроенный с трех сторон кельями-худжрами. Прямо на оси «север-юг», напротив двух купольных зданий из жженого кирпича возводится опять же трехчастная сырцовая мечеть (углубленный айван с двумя купольными залами по сторонам) с михрабом полукруглой формы планом. Здание возводится из кирпича 27x27 см. Углы главного парадного южного фасада с монументальным входным арочным порталом оформляются трехчетвертными колоннами-гульдаста, завершенные купольной ротондой. На поперечной оси «запад-восток» устраиваются открытые айваны, тем самым, повторив традиционную дворово-айванную плановую композицию, ставшей основой многих типов средневековой архитектуры - медресе, мечетей, каравансараев и др.

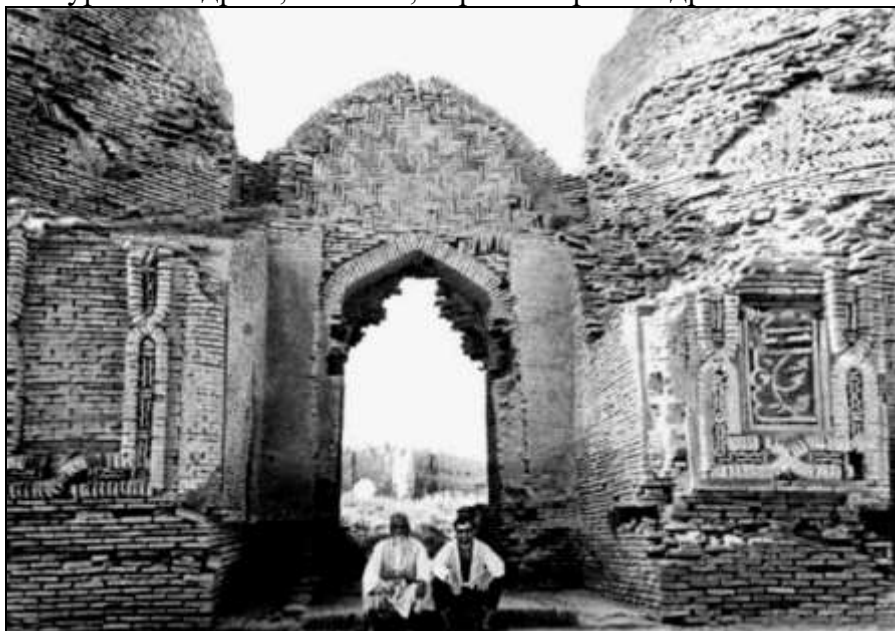

*Рис. 36. Шаартузский район Хатлонской области.  
Мавзолей-медресе Ходжа Маишад, X-XII вв. Фото 1980-х гг.*

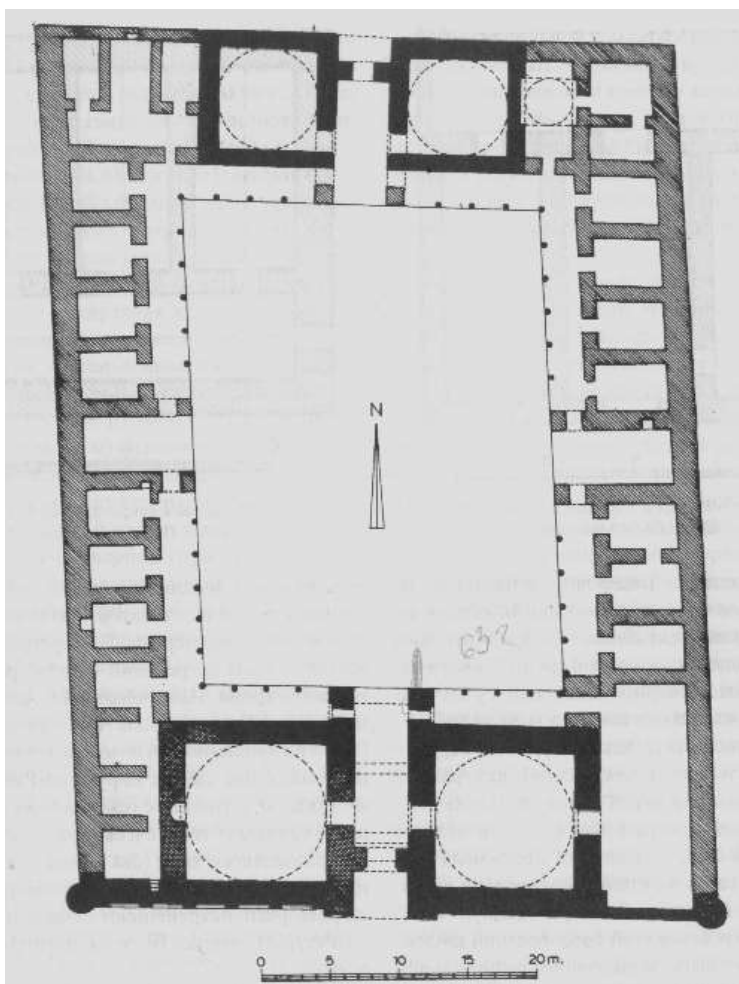

*Рис. 37. Медресе Ходжа Машад. Реконструкция  
плана С.Г.Хмельницкого*

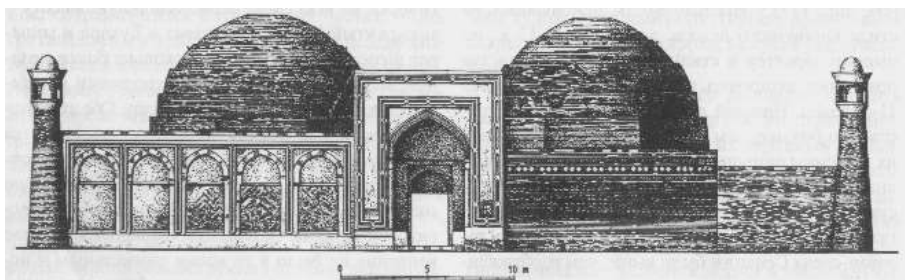

***Рис. 38. Шаартузский район Хатлонской области. Медресе Ходжа Машад. Реконструкция южного фасада С.Г.Хмельницкого***

### ***9. Мадраса Ирана и Хорасана***

В Иране медресестроение имеет очень давние традиции. При Низам ал-Мульке, государственном деятеле Сельджукидского периода, визире при Алп-Арслане и Малик-Шахе, медресе стало государственным учреждением. Архитектурно-планировочная композиция, основанная на 4-х айванном плане, как и мечеть, ведет своё происхождение от хоросанских жилищ[116]. Один из айванов, поменьше, служит входом, другой, напротив входа, самый большой, выполняет функции мечети. Наиболее ранние образцы этих сооружений – два четырехайванных медресе сохранились в Иране с XI в. Низамие в Харгирде представляет собой груду развалин, где едва заметны контуры отдельных частей; фрагмент надписи резной терракоты в главном айване указывает имя Низам ал-Мулька. Остатки близкой по времени постройки со стукowym орнаментом открыты в Рее – небольшая медресе 49x38 м с ограниченным числом келий, расположенных между айванами по углам здания[117]. Остатки дворового медресе 1175 года сохранились на востоке Хорасана в селении Шахи-Машаде[118].

На этой же 4-х айванной системе в XII в. начали строить также каравансарай, из ранних примеров которых следует назвать каравансарай Рабати-Шараф в Хорасане, построенный в 1114-1115 гг. из необработанного бутового кам-

ня[119]. Он интересен своей планировкой (каравансарай построен по приказу мервского правителя Шараф ад-Дина, визиря Султана Санджара). Он делится на два двора, где каждая ось прямоугольного открытого пространства отмечены четырьмя айванами. Впоследствии двухдворовые четырехайванные композиции плана медресе стали часто применяться в Средней Азии, например, медресе Хурджум в Хиве (XVIII в.) или Мухаммад Рахим-хана там же (XIX в.) [120]. Как считает Л.Ю.Маньковская, медресе возникла на базе таких зданий, как рабат, ханака и каравансарай[121] (рис. 39).

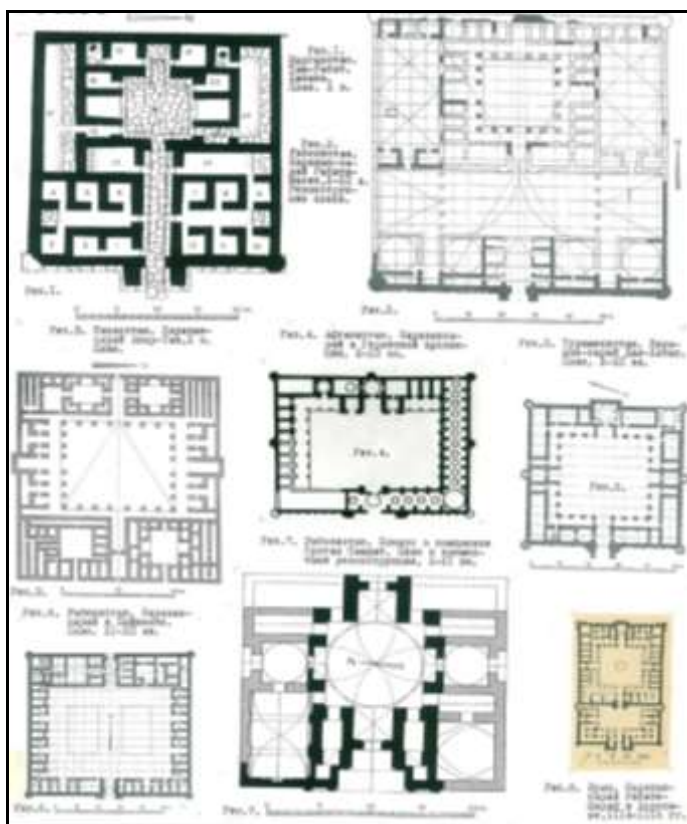

*Рис. 39. Каравансарай и ханака как генетические параллели медресе*



***Рис. 40. Самарканд. Регистан. Мечеть Тиллякори.  
Входной портал***

Архитектуру Ирана XIV в. характеризуют три сохранившихся небольших медресе Исфахана и Йезда. Четырехайванное медресе Имами в Исфахане (1354 г.) включает небольшое число построенных в два этажа худжр и квадратную купольную мечеть позади южного айвана. Боковые айваны двора слабо выявлены и неглубоки. Лишь северный занимает всю ширину корпуса. Айваны и фасады двора облицованы глазурированной мозаикой. Как считает В.Л.Воронина, мозаичный михраб, находящийся в Государственном музее искусств в Нью Йорке, возможно, происходит из медресе Имами[122].

Поистине расцветом медресного строительства является эпоха Тимура и Тимуридов, когда медресе стало играть роль главного центра книжной учености, где религиозная схоластика сосуществовала с изучением точных наук. Здания медресе получают разработанную архитектурную типологию именно в Иране и в XV в. В это время медресе имеют

прямоугольный план, где замкнутый быт обитателей способствует к изоляции здания глухими стенами от внешнего мира. Главный и часто единственный вход выделяется пештаком, причем вестибюль здесь раздваивается коленчатым изломом, чтобы посторонний взор не проник во внутрь. Организующее ядро постройки составляет квадратный или прямоугольный двор.

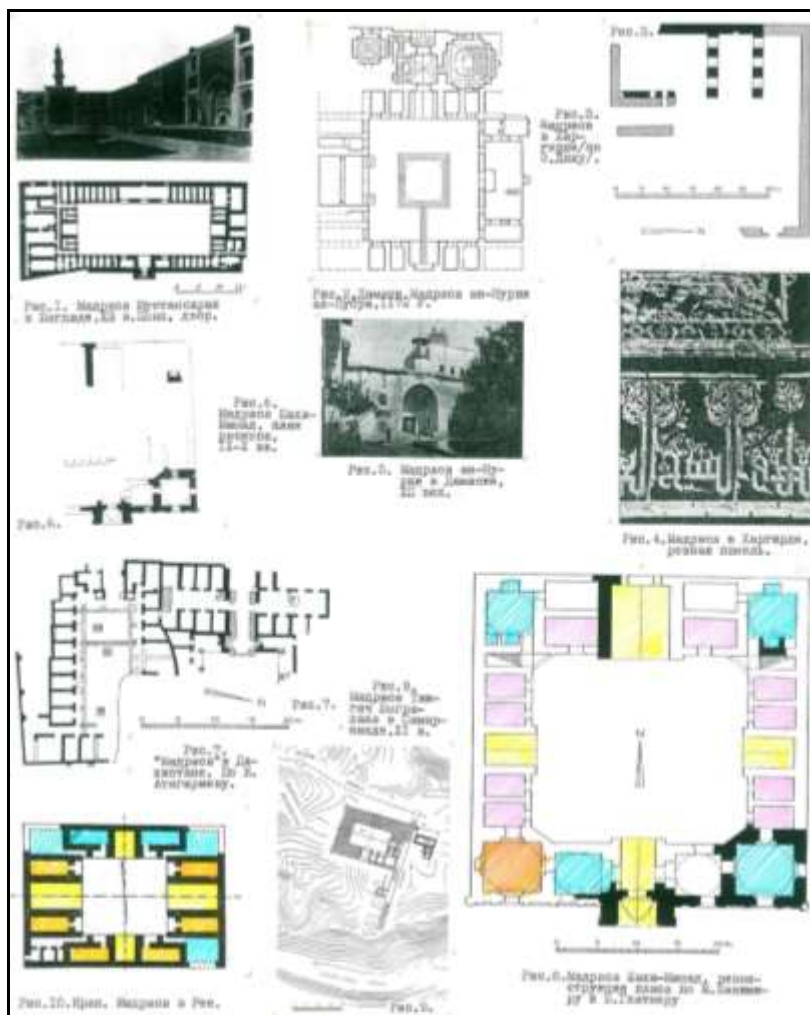

**Рис. 41. Ранние медресе исламского мира**



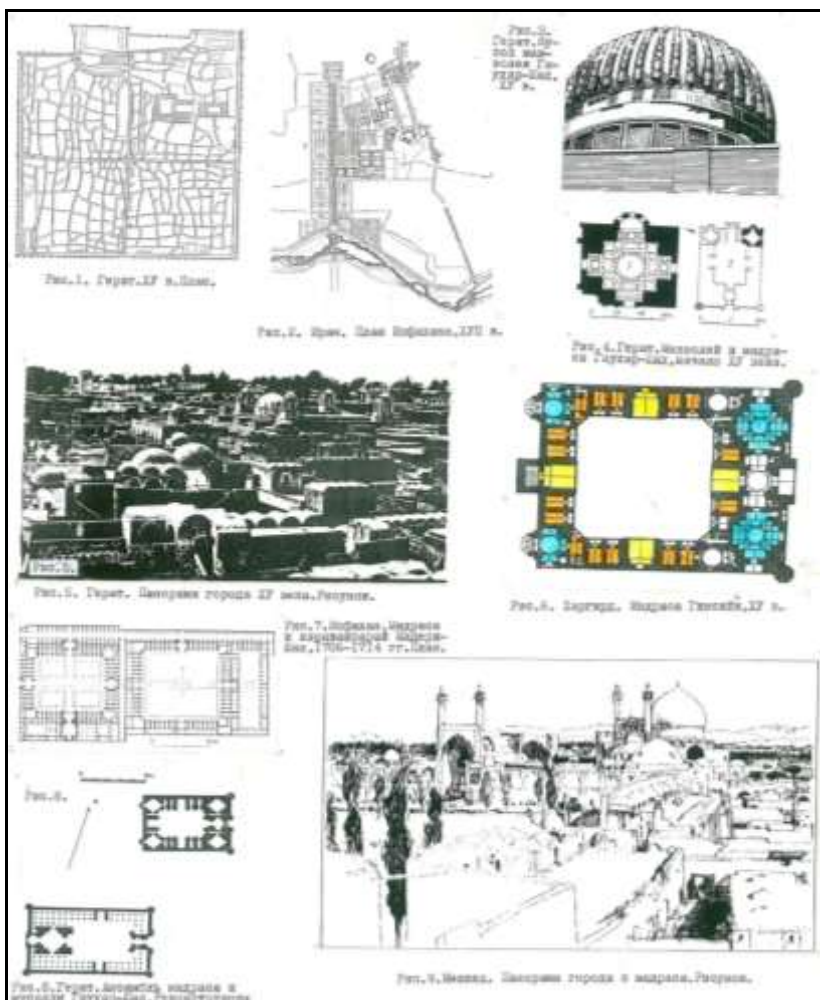

**Рис. 42. Медресе Хорасана**

Большие медресе, как, например, Гиясийе в Харгирде, обычно четырехайванные, с двумя этажами худжр, с помещением мечети, кибохана-библиотеки, четырех или шести купольными дарсхона-аудиториями, а также четырьмя угловыми минаретами[123] (рис. 42). Средние и малые медресе имеют лишь два айвана на продольной оси двора, где

дарсхона и два минарета по главному фасаду, один, реже - два яруса худжр[124].

Блещащие памятники медресестроения были созданы на территории Хорасана известным зодчим XV в. из Ширази Кавам ад-Дином Ширази. Как мы указывали выше, он разработал новый тип для Центральной Азии конструкцию купола на пересекающихся арках, соединяющие четыре угла здания. Он разрабатывал и обогащал эту конструкцию почти сорок лет, воплощая ее в ряде великолепных по архитектуре построек. Наиболее ранняя из известных работ этого зодчего является мечеть Гаухаршада в Мешхеде, которая была построена в 1405-1519 гг. Мечеть представляет довольно сложный комплекс разновременных построек, где сама мечеть имеет двор размером около 55x45 м, окруженный галереями на пилонах. Айван купольного зала фланкирован круглыми минаретами, что является новым решением портала, к тому же открытого гигантской входной аркой почти на всю ширину зала. Входной внешний портал отсутствует, так как мечеть с северной стороны примыкает к гробнице имама Реза и связана с ней дверью.

Здесь же, в комплексе построек, помимо мечети и гробницы, находится айван Алишера Навои, каравансарай и медресе. Последняя представляет собой дворовую 4-х айванную композицию с одноэтажными худжрами без монументального входного портала. Медресе находится с восточной стороны мечети Гаухаршад и отделяется от нее двумя продолговатыми в плане обширными помещениями.

Вершиной творчества Кавам ад-Дина были ансамбли Герата, а финалом – известное медресе в Харгирде, построенное в 1444 году. Ныне Харгирд – это небольшое селение на восточной границе Ирана, но в XV в. он входил в орбиту славы Герата, будучи расположен на подступах к нему со стороны Иранского нагорья[125] (рис. 42). По плану медресе представляет прямоугольный двор, окруженный различными помещениями, в том числе четырьмя айванами, расположенными на главных взаимно перпендикулярных осях. Главный фасад, отмеченный монументальным порталом-пештаком, на углах фланкирован гранеными в плане по-

стаментами с трехчетвертными круглыми башнями-гульдаста. Размер здания 42x56 м с внутренним двором 20x28 м. По сторонам купольного вестибюля-миенсарая находятся мечеть и аудитория-дарсхона.

По письменным источникам мы можем судить об архитектурном облике не менее величественных тимуридских медресе. Так, медресе Шахруха, сына Тимура, воздвигнутое в 1410-1411 гг. к югу от гератской цитадели в комплексе с ханака (композиция «кош», т.е. парная), была одним из самых крупных в Герате. Строительство и декоративная отделка ее осуществлялась зодчими Кавам ад-Дином и Хаджи Али-Хафизом Тебрези. Медресе имело обширный двор с просторным айваном, фасад его фланкировали два стройных минарета, в центре располагалась порталная арка, золото и лазурь покрывали стены и главный вход. По тонкости работы и стройности пропорций медресе, по словам Хафиза Аbru, не знала равных. Едва ли в этом отношении уступала ей и медресе Гаухар-Шад (1432 г.), воздвигнутое в ансамбле гератской мусалля тем же зодчим Кавам ад-Дином Ширази. От нее дошли лишь минарет и мавзолей Тимуридов. Тот и другой являют чудо инженерно-технического мастерства и тонкости декора. Как писал Алишер Навои, «от изразцовой облицовки этой медресе приходит в изумление ум архитектора и от блеска позолоты проницательный строитель теряет голову».

В 1706-1714 гг. в Исфахане была построено медресе Мадери-Хан, относящаяся к позднему произведению сефевидского периода. Ему свойственно благородство форм и пропорций, спокойное величие масс, богатство многоцветных мозаик. Планировочная композиция Мадери-Хан представляет собой симбиоз двух близких по плановой структуре сооружений – медресе и каравансарай, составляющий цельный организм из трех дворов в окружении рядовой застройки по периметру. Медресе имеет 4-х айванную структуру с ярко выраженной входной частью по оси запад-восток. В плане выделяются крупные аудитории-дарсхона, подкупольные пространства на главных айванах и углах периметральной застройки. Монументальный портал входа связан око-

ванном серебром дверью с октогональным вестибюлем, где под куполом устроен бассейн для омовений.

Одним из крупных научных и учебных центров Хорасана был город Герат, своеобразный культурный и торговый центр Гуридской империи. Наиболее блестящим периодом расцвета этого города были XIV-XV вв., когда Герат становится столицей обширного государства и крупнейшим культурным центром Среднего Востока, особенно при правлении тимуридов Шахруха и Хусейна Байкара. Гератский двор делается местом сосредоточения талантливых миниатюристов и каллиграфов, выдающихся мыслителей и поэтов. Среди них к концу XV в. выделились такие блестящие имена, как миниатюрист Камаль ад-Дин Бехзад и визир султана Хусейна Байкара – Мир-Алишер Навои, великий государственный деятель, поэт и ученый. Придворным зодчим Шахруха был знаменитый Кавам ад-Дин Ширази, игравший большую роль в формировании архитектуры Хорасана XV в.

Площадь тимуридского Герата равнялась 2,5 кв. км, а численность населения – более чем полмиллиона жителей (рис. 42). В это время город и его окрестности наполняются великолепными сооружениями и общественными зданиями, садами и культовыми ансамблями. В Герате было множество медресе, ханака, мечетей и мавзолеев, каравансараев, больниц и бань. Многие монументальные сооружения сосредотачивались вдоль широкой аллеи Хиябон, протянувшаяся к северо-западу от городских стен. В числе этих сооружений следует назвать гератскую загородную мечеть-мусалля, которая, по словам современников, не имела себе равных. Построил ее зодчий Кавам ад-Дин Ширази по приказу супруги Шахруха – Гаухаршад. Мечеть-мусалля включала большую мечеть мусалля и медресе с мавзолеем, где впоследствии были похоронены сама Гаухаршад и другие члены правящей династии. Строительство велось в общей сложности 20 лет (1418-1438 гг.). Позднее к ансамблю была добавлена медресе Хусейна Байкара, после чего комплекс протянулся примерно на 550 м. Сооружение не дошло до нас: оно сильно пострадало в 1885 году и снесено было эмиром Абд-ар-Рахманом.

Ныне уцелели лишь мавзолей, четыре из восьми минаретов, отмечавшие углы мусалля и медресе[126].

Особое место в застройке Герата занимал Алишер Навои. Помимо всего прочего, что он сделал для своего родного города, на противоположном берегу канала Инджиль, против мусалля, Навои построил знаменитый квартал, куда входили жилые здания, мечеть и мавзолей, медресе и ханака, баня и больница.

Средоточием множества монументальных зданий, в том числе медресе, был Балх (ныне Вазирабад), некогда столица Бактрии, средоточие святынь при Кушанах, важный торговый центр VIII-X вв. При Тимуридах город переживает последний период расцвета. Согласно сведений, которые приводит в своей книге академик Ахрор Мухтаров, в X-XII вв. в Балхе насчитывалось 400 медресе[127]. В XVI-XVIII вв. уже упоминается название всего несколько медресе, одно из которых носила название Камалуддина Кунака. В конце XVI в. Субхан-Кули-хан в Балхе строит медресе, о котором один из авторов пишет: «Из его (Субхан-Кули-хана) построек в области Балха (следует упомянуть о) медресе, сооруженный против купольного мазара Ходжи Абу Наср Парса...Это медресе, до чрезвычайности обширное и высокое, снаружи украшено изразцами»[128].

### *10. Медресе Мавераннахра*

До сих пор мы рассматривали наиболее значительные медресе на территории средневекового Хорасана, в который входили большая часть Ирана и Афганистана. Этот регион, в особенности, Иран, волей исторических судеб, природных условий и этнической общности был тесно связан со Средней Азией, в частности, с Мавераннахром, т.е. Среднеазиатским Междуречьем. Не раз Хорасан и Мавераннахр или их значительная часть объединялась в одно политическое целое и при любых условиях между ними существовала тесное культурное общение. Поэтому не удивительно близость архитектурных форм, композиционных приемов, конструктивных структур Ирана, Афганистана и Средней Азии. Однако при

всей схожести архитектурно-художественных традиций у каждого из этих регионов и стран есть свои индивидуальные особенности, которые можно продемонстрировать на примере медресного строительства.

Сведения о наиболее ранних медресе Мавераннахра имеются в письменных источниках, однако они до нашего времени не дошли. Общее сходство в планировке каравансараев и медресе, о котором говорилось выше, позволяет предположить, что ранние медресе имели планировку застроенного по периметру внутреннего двора. Помимо помещений для учащихся – худжр – в состав медресе входили аудитории, библиотеки, мечети, требующие больших размеров, более сложных перекрытий и большого использования средств художественной выразительности. В Мавераннахре наиболее ранним медресе можно считать медресе Тамгач Богра-хана, отстроенный от имени первого караханидского правителя Самарканда на юге города к 1066 году[129].

Письменные источники, в частности, вакуфный акт Тамгач Богра-хана, сообщают, что медресе Тамгач Богра-хана находилась рядом с мавзолеем Кусамы ибн Аббаса, в медине Самарканда (Афрасиаб), в месте известном под названием Железные ворота[130] (рис. 44). Согласно исследованиям археологов, медресе представляет собой дворово-айванную схему планировки, предположительно четырехайванной композиции с размерами здания 44x55 м.

Это пока единственное для Средней Азии медресе XI в. показывает, что уже в то время в Самарканде существовал в принципе сложившийся архитектурный тип медресе, в плане которого были заложены основные элементы классических, канонизированных медресе Мавераннахра XV-XVII вв.

Медресе Шахи-Зинда была полностью выстроено из обожженного прямоугольного домонгольского кирпича. Медресе было одноэтажным. Композиционной осью ее главного восточного фасада был портал в обрамлении «П» образной рамы, обведенной лентами резной терракоты с эпиграфическим, растительным и геометрическим орнаментами, типологически схожими с известными облицовками Мавераннахра X-XII вв., хотя отдельные варианты его уни-

кальны. Плоскости боковых крыльев фасада, как показывает реконструкция медресе [131], членились глухой аркатурой (по четыре арки в стороне), несли облицовку из спаренного шлифованного кирпича. Другие части фасада и внутренние помещения медресе украшались различными видами архитектурной керамики – кирпичным геометрическим набором в сочетании с резным ганчем, резной терракотой с изящным растительным орнаментом и крупным геометрическим рисунком.

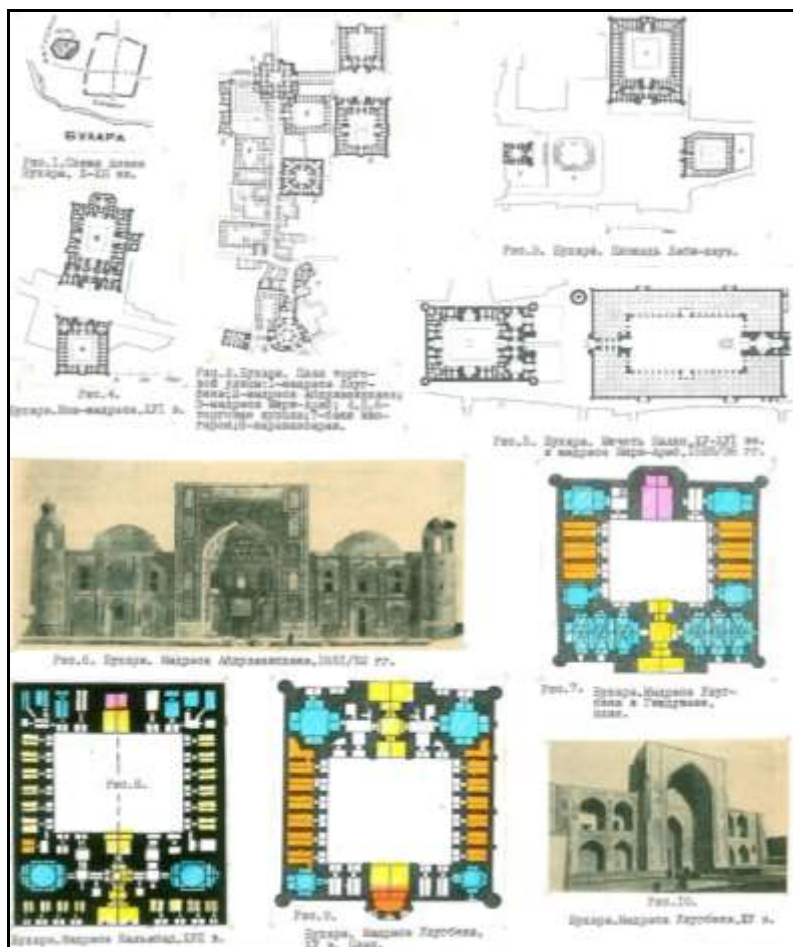

*Рис. 43. Медресе Мавераннахра. Бухара*

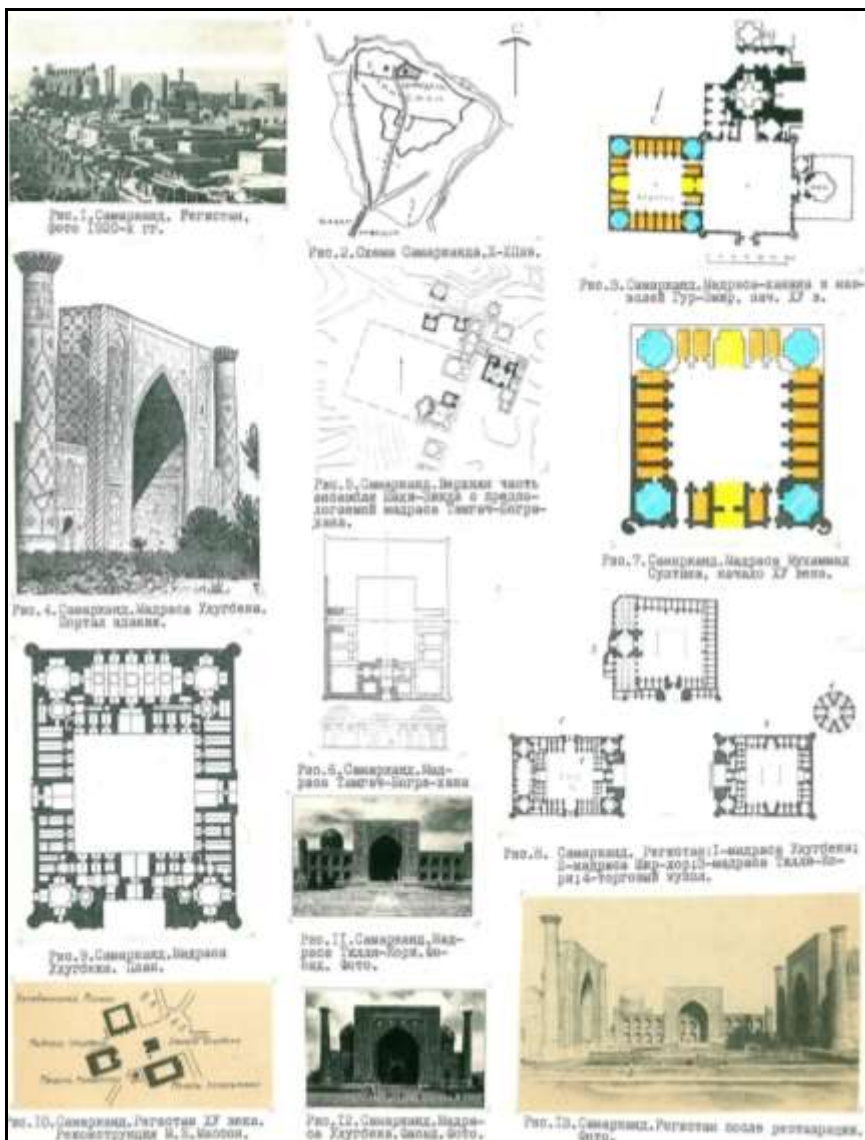

**Рис. 44. Медресе Мавераннахра. Самарканд**

Медресе, построенные в XIII в., до нас не дошли, однако реконструкция плана одного из первых медресе, построенного Тимуром в Самарканде для своего внука Мухаммада Султана, показывает большую близость ее планировки к



южно-туркменистанским каравансараям XI-XII вв., нежели к самаркандским и бухарским медресе XV-XVII вв. Этот удивительный ансамбль, созданный еще к началу XV в. (до 1403 года), представляет собой квадратный в плане двор с четырьмя айванами порталных входов, где медресе Мухаммад Султана и ханака его же имени противостояли друг другу по оси восток-запад (рис. 45). Само же медресе представляло дворовую композицию, где выделялись четыре угловых аудиторий, перекрытых куполами, а также два айвана на названной центральной оси. С южной стороны центрального двора располагалась восточная галерея 1424 года и купольное помещение. Напротив этой части ансамбля находился входной портал, облицованный тесанными кирпичами и наборной кашинной мозаикой звучных тонов с преобладанием синего фона. Над входом сохранилось имя создателя этих облицовок – Мухаммадбине Махмуд Исфакхани. В 1404-1405 гг. на оси север-юг была возведена восьмигранная призма – цилиндрический барабан – сфероконический купол, которые определили не только крупные размеры усыпальницы Гур-Эмир, но и простоту ее форм[132].

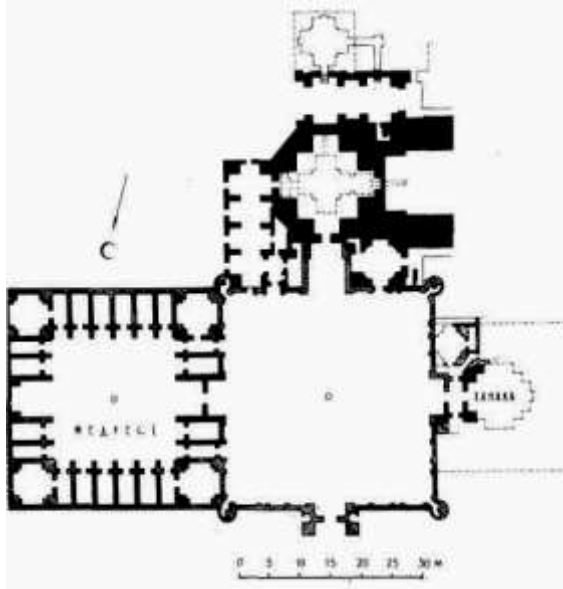

*Рис. 45. Самарканд.  
Комплекс медресе-ханака Мухаммад Султана и мавзолей Гур-Эмир. План.  
(по А.Пугаченковой)*

Новый этап в развитии архитектура Мавераннахра знаменует эпоха Тимура и Тимуридов, т.е. XIV-XV вв. Этот период характеризуется взаимообогащением архитектуры разных районов огромной тимуридской державы путем проникновения и слияния творческих идей и направлений, формировавшихся как в столичных центрах, так и на периферии. Поэтому есть необходимость хотя бы бегло рассказать о некоторых выдающихся образцах монументальной архитектуры, среди которых особое место занимают медресе – средоточие науки и образования. Тем более, что этот тип сооружения был одним из наиболее выразительных элементов архитектурных ансамблей в городской застройке, организующих главные площади – Регистаны городов.

Самарканд, один из древних культурных центров Мавераннахра, к X-XII вв. из-за тесноты в старых границах стал развиваться к югу от Афрасиаба, где складывается «внешний город», обведенный новым кольцом стен. Монголы в 1220 году разрушили город, перебили жителей и повредили канал, питавший город водой. После этого Афрасиаб уже не возрождался. В XIV в. Самарканд разрастается на территории «внешнего города» или Хисара. С 1371 года в Самарканде развивается бурное строительство: он заново окружается стенами, в западной части возводится большая крепость. Шесть улиц города сбегаются в центр под рыночный купол, строятся каравансарай, бани, мечети и мадраса, широкие каналы наполняют бассейны проточной водой, за городской стеной цветут бесчисленные сады[133] (рис. 44, 46).

Волей Тимура в Самарканде строили зодчие из Хорезма, Ирана, Индии и других покоренных стран. Одним из первых грандиозных построек Тимура в Самарканде стала соборная мечеть Биби-Ханым, заложенная в 1399 году, где только двор занимает площадь 78x64 м. Напротив мечети, в паре с ней, была одновременно возведена медресе, от которой сохранилась (без купола) лишь усыпальница женщин правящей династии, известная как «мавзолей Биби-Ханым».

Архитектурный облик Самарканда окончательно сложился в годы правления Улугбека, внука Тимура. Это время (1409-1449 гг.) было плодотворно для развития науки и искусства. Улугбек собрал при дворе видных ученых и поэтов, он и сам занимался астрономией и математикой, писал стихи и руководил застройкой столицы Мавераннахра.

При Улугбеке получило достойное оформление центральная площадь Самарканда – Регистан, существовавшая ещё в X-XII вв. (см. рис. 46). С 1417 года по трем сторонам ее были возведены каравансарай Мирзои, ханака и медресе[134].

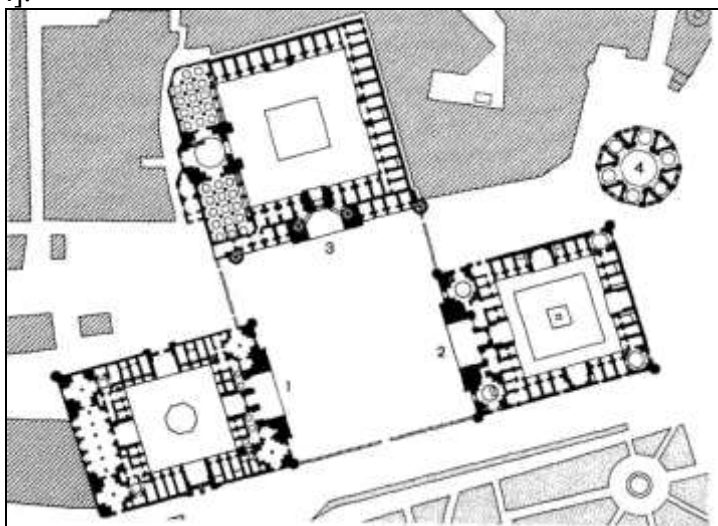

*Рис. 46. Самарканд. Регистан, XV-XVII вв.  
1-медресе Улугбека; 2-медресе Шир-Дор; 3-медресе  
Тия-Кори; 4-Чорсу.*

Строительство медресе Улугбека было завершено в 1420 году и оно явилось новым словом в архитектуре того времени. У этого здания (56x81 м), как и у одновременного бухарского медресе, квадратный двор, но во двор выходят четыре портала. Могучий портал входа занимает 2/3 длины лицевого портала. По углам здания высились четыре высоких минарета. По обе стороны входа размещаются крестовые в плане аудитории, по другую сторону двора – вытяну-

тый зал мечети. Небольшие простенки между главным порталом и угловыми минаретами решены плоскостно, без обычных глубоких арок. Огромные плоскости фасадов и минаретов разделаны геометрическими узорами и монограммами, выложенными из голубых и синих глазурованных кирпичиков на желтоватом фоне обожженного кирпича. Этот вид орнамента характерен для построек времени Тимура и Тимуридов. На портале медресе Улугбека мы видим резную глазурованную мозаику. Элементы растительного и геометрического узоров выпиливались в тонкой плитке особого состава, покрытой глазурями голубого, синего, зеленого, белого, черного, желтого тонов. Как отмечает В.Л.Воронина, мозаики медресе Улугбека как по ювелирной технике, так и по изысканной композиции рисунка принадлежат к лучшим достижениям керамистов XV в.[135].

Стрельчатая арка портала пролетом около 18 м обрамлена жгутом. Основание главного фасада подчеркнуто величественной мраморной панелью. В этом величественном здании преподавались не только богословие, но и светские науки. Сам Улугбек читал здесь лекции по астрономии. К сожалению, здание дошло до нас в искаженном виде: в XVIII в. был снесен второй этаж, исчезли высокие купола аудиторий и своды мечети, один минарет упал, остальные утратили свои завершения. Ещё одну, но более скромную, медресе Улугбек строит в Гиждуване.

Первые Шейбаниды в начале XVI в. избрали своей резиденцией Самарканд, где они строили много крупных зданий. Но постройки той поры не сохранились. Новый расцвет строительства Самарканда наступает в XVII в., когда Ялангуш, фактически независимый правитель, сосредоточил в своих руках большие средства, собранные в удачных походах. По его инициативе обновляется ансамбль площади Регистан: снесены уже полуразрушенная ханака Улугбека и каравансарай Мирзои, а на их месте появились медресе Ширдор и Тилля-кори.

Медресе Шир-дор, начатое строительством в 1619 году и законченное в 1635-1636 гг., возведенное напротив медресе

Улугбека, зеркально воспроизводит его черты. Повторена композиция фасада с огромным порталом и минаретами, по обе стороны портала поднимаются бирюзовые рубчатые купола (такие же, очевидно, были на мадраса Улугбека). Ширина обеих зданий одинакова, между ними лежит почти квадратное пространство. Но поверхность грунта за два столетия заметно поднялась и фасад мадраса Шир-дор, приравненный по высоте к своему «собрату», получил несколько более приземистые пропорции. Шир-дор – это обычное медресе с мечетью и аудиторией в лицевой части, с равной шириной корпуса по боковым и задней сторонам. Мозаики Шир-дора очень хороши, но все же уступают мозаикам XV в. Особенностью медресе является изображения на тимпанах портала: лев (или тигр), нападающий на джейрана, и диск восходящего солнца с чертами человеческого лица. Минареты обеих медресе завершаются венцом сталактитов без фонарей. Традиции прошлого чувствуются и в отделке интерьера (кундаль в зале мечети).

На северной стороне площади в 1646-1647 гг. была начата постройка медресе Тилля-Кори, но отделочные работы продолжались ещё в 1660 году, а некоторые части здания так и остались незаконченными. Композиция ее та же, что и в бухарских медресе: портал меньше, по обе его стороны тянутся в два яруса арки, завершаемые на углах двумя массивными башнями. В корпусе медресе Тилля-Кори с западной стороны помещается городская соборная мечеть с галереями и купольным залом (его внешний купол не был поставлен). Поливной декор фасадов пострадал от времени. Росписи внутри мечети с обильной позолотой дали название и медресе «Тилля-Кори», т.е. «Раззолоченная».

К XVII в. относится в Самарканде ещё одно сооружение – небольшое медресе Надира Диван-беги у южных ворот. В XVIII в. в Самарканде наступает пора смут и хозяйственной разрухи и он начал оживать лишь в конце столетия.



*Рис. 47. Бухара. Болохауз. Мечеть начала XX в.*

К X в. Бухара представляла собой крупный город площадью 35 га, ставшей столицей обширного государства Саманидов. В это время Бухара становится средоточием науки и искусства, здесь жили и творили величайшие средневековые ученые и поэты, дворцовая библиотека соперничала с ширазской. Жизнь кипела в Бухаре и при Караханидах в XI–XII вв., когда окончательно формируется ясная художественная концепция, а техническая мысль совершенствует конструкции покрытий. В это время в городе были возведены соборная мечеть, а при ней величественный минарет Калян высотой 45,6 м (1127 год строительства) (рис. 31).

От периода следовавшего после монгольского нашествия, в Бухаре в XIII в. были выстроены два больших медресе (вместимость каждой до 1000 студентов) на пожертвования местных феодалов (рис. 43). Оба здания были разрушены во второй половине XIII в. [136]. Из архитектуры Бухары XV в. следует назвать старейшую из сохранившихся в

Средней Азии медресе, построенного посвященным Улугбеком в 1417 году. Оно стоит в центре Бухары и его формы стали позднее эталоном крупных зданий учебно-просветительского назначения. Автор этого здания Исмаил бини Тахир Исфакхани построил двухъярусный двор с двумя этажами худжр, дарсханой и мечетью, в которой своеобразны и конструктивно логичны подкупольные системы. Главный фасад выделен порталом, двухъярусными лоджиями и угловыми башенками-гульдаста. Памятник отличается равновесием форм и строгостью пропорций. Декор сдержанный, его основу составляют выкладки из глазурованных кирпичей, местами применена майолика. В 1585 году на главный и дворные фасады при реставрации были нанесены майоликовые облицовки. В 1562 году напротив, через узкую улочку, в ансамбле «кош» была построена медресе Абдулазисхана, автором которой является зодчий Мухаммад Солех, а мастерами декора – Мир Хакан и Мухаммад Амин.

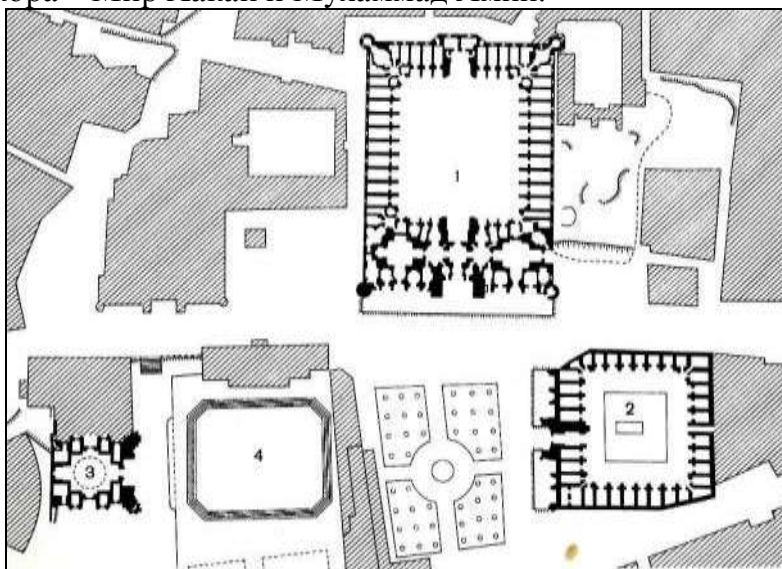

**Рис. 48. Бухара. Ансамбль Лоби-Хауз, XVI-XVII вв.: 1—медресе Кукельташ (1568 г.); 2—медресе Надира-Диван-Биги (XVI в.); Лоби-Хауз (1620 г.) (по Г.А.Пугаченковой)**

С падением государства Тимуридов в Бухару переместились ученые и художники, до того собранные при гератском дворе. Особенно расцветом искусств отмечена эпоха Абдулла-хана, который был известен как покровитель просвещения и меценат. Его время отмечен большим размахом строительства гражданских зданий, в том числе учебных. В этот период частично изменяется планировка медресе. Углы двора срезаются, что даёт возможность обеспечить независимый ход в угловые помещения. Галерея главного фасада не только связывает келья этой части здания, но и открывает доступ к помещениям второго этажа, расположенные позади портала. В развязке внутренних узлов медресе используются смелые решения. Для бухарских медресе, в противоположность самаркандским, характерен вход по оси с последующим разветвлением на два коридора, причем дворový портал открывается к входу более зарешеченным окном. По обе стороны от входа лежат залы мечети и аудитории-дарсхона.

Меняется и внешний облик зданий. Ниши порталов получают граненую форму и сводятся вверху полукуполом. Оставшиеся необработанные боковые уличные фасады мадраса во втором этаже оформляются аркадами. Высокие угловые минареты уступают место массивным башням, срезанным на уровне стен и покрытым купольным фонарем. Как отмечает В.Л.Воронина, башни, закрепляя композиционно линию фасада, выполняли и конструктивную роль угловых устоев[137].

Облик феодальной Бухары окончательно слагается в XVI в., когда и появляются самые значительные сооружения, в том числе медресе. В основном они строятся по принципу «кош», т.е. в парной композиции, когда ансамбль создаётся из поставленных на одной оси навстречу друг другу зданий. Так, в сердце города возник замечательный ансамбль мечети Калян и мадраса Мири-Араб (1935-1536 гг.) (рис. 30, 43, 47, 48). Эта крупное двухэтажное медресе с четырьмя дворowymi порталами имеет 110 худжр. План ее значительно усложнен – срезанные углы двора образуют вход в угловые помещения, ниша входа граненная. Красота рисунка и совершен-



ные пропорции ставят этот памятник вне сравнения с другими медресе. Два зала мечети-аудитории и усыпальницы покрыты куполами. На пересекающихся арках высятся внешние лазоревые купола. Изразцовый мозаичный декор главного и дворовых фасадов создан ещё целиком в прошлого столетия, но появились и новые черты: вкрапление вставок и алебастровая лепка полукуполов дворовых порталов, декоративные плоские купола ведущих во двор коридоров с кладкой шлифованного кирпича и бирюзовой сеткой швов, заполненных полосками изразцов.

В период правления Абдуллахана относится и медресе Гаукушон, построенная во второй половине XVI в. на трапецевидном участке. Памятник находится в старой части города, насыщенной древними постройками[138]. На севере от мадраса расположена мечеть Ходжа с примыкающим к ней минаретом (уменьшенная копия минарета Калян). Между мечетью и минаретом протекает древний магистральный канал Шахруд. Из-за специфичности участка медресе получило трапецевидную форму плана (39x35 м).

В 1568-1569 гг. строится медресе Кукельташ, самое крупное в Средней Азии, - оно занимает площадь 86x69 м и насчитывает до 130 худжр. Здание не отличается особыми достоинствами плана или общей композиции, а отделка ее не была закончена. Но великолепные купола мечети и аудитории представляют лучший образец объемного решения «белого интерьерера», а плоские декоративные купола над проходами во двор исключительно богаты по формам. Оригинальная особенность медресе – аркады по второму этажу боковых фасадов.

Спустя полстолетия на площади перед мадраса Кукельташ образовался ансамбль: по распоряжению сановника Надира Диван-беги был вырыт большой водоём, по обе стороны которого поставлены мечеть-ханака и каравансарай, вскоре превращенный в медресе (см. рис. 48). По размерам эта площадь, Лаби-Хауз, уступает в Бухаре лишь Регистану. В западной части города сложился другой ансамбль, известный под именем Кош-медресе. Небольшое и скромное

медресе Модари-хани (матери Абдуллахана) построено в 1566-1567 гг., медресе Абдуллахана – 1588-1590 гг. Косая постановка первого здания относительно улицы отразилась в плане постройки. Медресе Абдуллахана по формам и декору – типичное произведение своего времени. В сложном плане выразились напряженные поиски новых решений – западный портал ведет в октогональный купольный зал, куда открыты ниши комнат первого и второго этажей, на северной стороне двора другой узел помещений, разбитых поэтажно. Детально разработан план угловых многокомнатных групп. В мечети купол покоится на пересекающихся арках с рельефным звездчатым узором. Прекрасно выполнены резные двери наборной работы.

В XVII в Бухара становится столицей государства Аштарханидов с более суженными границами. Строительство продолжается с большим размахом, но поступательное движение творческой мысли приостановилось. Зодчие пользуются уже известными конструкциями и выразительными средствами. Близ купола Заргарон, напротив медресе Улугбека, появилась медресе Абдулазисхана (1651-1652 гг.). Богато отделанное мозаикой и майоликой, кое-где рельефной (облицовка осталась местами незавершенной) здание все же уступает шедеврам прошлого столетия. В майоликах интересны изобразительные сюжеты, а в интерьере мечети и аудиторий – пышно разработанные декоративные «сталактитовые» покрытия с полихромной росписью и настенные панно с пейзажной росписью.

В XVIII в. бухарские владения сузились. Экономика была подорвана, новые постройки Бухары мельчают, уступают прежним по художественным достоинствам.

Следует добавить, что крупнейшие медресе Бухары имели богатые библиотеки, которые подверглись полному разорению при Насруллахане[139]. По данным журнала «Шуро» (Оренбург, 1916, № 12) в Бухаре в начале XX в. числилось ещё одиннадцать больших библиотек и вакуфные доходы шли на их содержание. Л.И.Ремпель в своей книге «Далекое и близкое» называет эти библиотеки: Джафар-ходжа,

Гаукушон, Ходжа-Ниголь, Кукельташ, Абдулазисхан, Мирзо Улугбек, Бадалбек, Доришифо, Бозори Гусфанд, Болохауз и Джуйбар[140].

Самой крупной медресе Ташкента XIX в. являлось медресе Абулкасима, расположенный по улице Янги-Махалла[141]. Оно представляет собой прямоугольное сооружение с размерами 55x46 м и внутренним двором 22x28 м. Двор по периметру окружен двухэтажным рядом худжр (рис. 49).

Более ранние медресе Ташкента также отличаются большим объемом и ансамблевостью застройки. К ним следует отнести медресе ансамбля Чорсу (мадраса Ходжа Ахрара 1451 года, Кукельташ середины XVI в.), площади Регистан у Арка (мадраса Беклярбека), комплекса Хазрет Имама (медресе Барак-хана, 30-50-е годы XVI в., Муй Муборак, XIX в., Кулават), Шейхантура (Ишанкул-датха, 40-е годы XIX в., Хазрети Юнусхана), Бешагача (Сеид Абулькасима, сер. XIX в.)[142].

Ташкентское медресе XV в., например, Ходжа Ахрара, не повторяя известные прототипы (двухайванные медресе Улугбека в Гиждуване и Бухаре), знакомую задачу строительства решали заново. С фасадов медресе удалены все пластические формы – выступ входного портала, угловые гюльдаста, граненый выступ на оси двора. План мадраса вписан в четкий прямоугольник, вытянутый по продольной оси север-юг и отмеченный купольным вестибюлем, подквадратным, чуть вытянутым двором и прямоугольной глубокой, без уступов, ниши летней мечети (см. рис. 49). Входная группа ассиметрична, квадратная дарсхона и коленчатый проход в восточной части разобщены, на западе на одной оси с вестибюлем устроен продолговатый зал мечети.



ка»[144]. Чуть позже на месте ханаки строится ещё одно медресе, составившая ансамбль «кош» с более ранней медресы Саид-Аталык. Оба здания послужили основой для организации основной магистрали, ориентированной на въезд в крепость. Уже в наше время в результате реконструкции центра Денау, разрушившаяся медресе напротив Саид-Аталыка сносится и последняя раскрывается главным фасадом на новую городскую магистраль.

Медресе Саид-Аталык представляет собой крупное прямоугольное в плане здание с башнями по углам, вытянутое по оси север-юг. По всему его периметру в двух этажах располагаются худжры, обращенные лоджиями во двор, а на уровне первого этажа также и наружу. Портальная ниша полувосьмигранная в плане, стены по сторонам пештака заняты нишами лоджий в два яруса, по три ниши в каждом. Композиция двора построена по принципу двухайванной схемы. Айваны – в виде высоких порталов, с севера – граненый в плане, с юга – глубокий и прямоугольный. Двор обступают арки худжр, в северных скошенных углах двора устроены полувосьмигранные ниши с входами в помещения крестообразного плана. Удлиненные проходы ведут из северного айвана к трем прямоугольным в плане жилым комнатам в два этажа, объединенным несколько выступающим на наружном фасаде объемом. Группа помещений при входе в медресе включает коленчатый вестибюль и крестообразные в плане мечеть и дарсхону. Перекрытия в миенсарае – в виде низких куполов на щитовидных парусах, а в мечети и дарсхоне – система прересекающихся арок держит купол со световым фонарем в зените. Худжры перекрыты сводами типа «балхи».

Одним из древних городов таджикоязычной Ферганской долины был Андижан, называвшийся в раннем средневековье Андуканом. Во времена Захириддина Бабура Андижан становится центром Ферганской долины, где развиваются ремесла, наука и культура. Впоследствии, после переноса столицы в Коканд, город приходит в упадок. Сейчас это областной центр одноименной области Узбекистана, где

из сохранившихся памятников привлекает внимание комплекс Джамы, построенный в конце XIX в.[145].

В плане комплекс представляет прямоугольник (121,5x174,5 м) с внутренним двором, вокруг которого расположены мечеть, медресе, минарет и другие постройки. Медресе Джамы состоит из двухэтажных худжр, дарсхоны и проходного помещения, находящегося за порталом. Входы в худжры первого этажа находятся со стороны двора, а худжры второго выходят на галерею главного фасада. Главный восточный фасад имеет симметричную фронтальную композицию с пышным декоративным убранством. Он фланкирован угловыми гульдаста с незавершенным фонарем. В центре возвышается традиционный высокий портал, выполненный в ферганском стиле со стрельчатой нишей и арочной галереей.

Очень интересны своеобразные объемно-пространственные и архитектурно-художественные решения угловых купольных помещений дарсхоны. Со стороны уличного фасада они выглядят приземистыми, уступчатыми; переход осуществляется от четверика через восьмерик к барабану, разбитому на 12 оконных проемов, заполненных панджарой. Весь барабан покрыт мозаичной облицовкой.

В западной части комплекса расположена мечеть Джамы (15,0x90,5 м), окруженная с трех сторон многоколонным айваном (59 колонн) с расписным потолком. В западной части двора недалеко от мечети возвышается самый высокий минарет Ферганы (31,80 м) – цилиндрический (6,5 м), незначительно сужающийся кверху объем с восьмигранным основанием.

Из медресе Ферганской долины также привлекает внимание медресе Норбута-бия, известная под названием Мад-расаи–Мир в Коканде, выстроенная в конце XVIII в.[146]<sup>31</sup>. Это одноэтажное, с обнаженной кладкой жженого кирпича, лишенное декора здание (52x72 м). Направо от входа находится мечеть с куполом на пересекающихся арках и барабане, прорезанном дюжиной стрельчатых окон, а налево – дарсхона с куполом на тропях и щитовидных парусах. Убранство мечети, более нарядное, чем в дарсхона, включает сталактитовые подкупольный карниз и нишу михраба. В об-

лике главного портала чувствуется влияние бухарских медресе – Кукельташа, Абдулазисхана, Мири-Араба и других, что говорит об участии бухарских мастеров в строительстве этого медресе.

## *11. Медресе Таджикистана*

В целом, медресе на территории современного Таджикистана нельзя отделять от подобных сооружений Мавераннахра, ибо они все развивались в едином русле средневекового зодчества. Тем не менее, в них можно обнаружить, при всей скромности их архитектурно-художественного облика, своеобразные черты и приемы. Поэтому есть необходимость кратко рассмотреть медресе Таджикистана.

Не лишены своеобразия поздние медресе Гиссара, хотя по архитектурно-декоративному решению они не идут в сравнение с известными образцами самаркандских, гератских и бухарских медресе. Наиболее ранний из двух медресе средневекового Гиссара (Хисори Шодмон) носит название «мадрасаи Кухна», т.е. медресе Кухна (рис. 50, 51, 52). Оно представляет собой обширный прямоугольный двор размером 27х26 м, окруженный одноэтажными худжрами, мечетью, аудиториями и вспомогательными помещениями (внешние размеры здания 50х45 м) и обращенный на Регистан средневекового Хисора монументальный портал. Справа от последнего расположена купольная мечеть, а слева – аудитории. Углы главного фасада укреплены невысокими трехчетвертными башнями-гульдаста, украшенные рельефным кирпичным орнаментом. Двор помимо помещений северной группы окружен 27 худжрами размером каждая 3х4 м. Здесь жили учащиеся, готовились к занятиям и проводили свой досуг. Одна из особенностей входной части медресе является наличие болохона-библиотеки над купольным вестибюлем, закрытый на фасаде порталом, в нише которого устроен деревянный балкон над воротами с видом на городскую площадь. Архитектурной декорации медресе не имело. Согласно исследованиям ученых, медресе Кухна датируется XVI-XVII вв.[147].

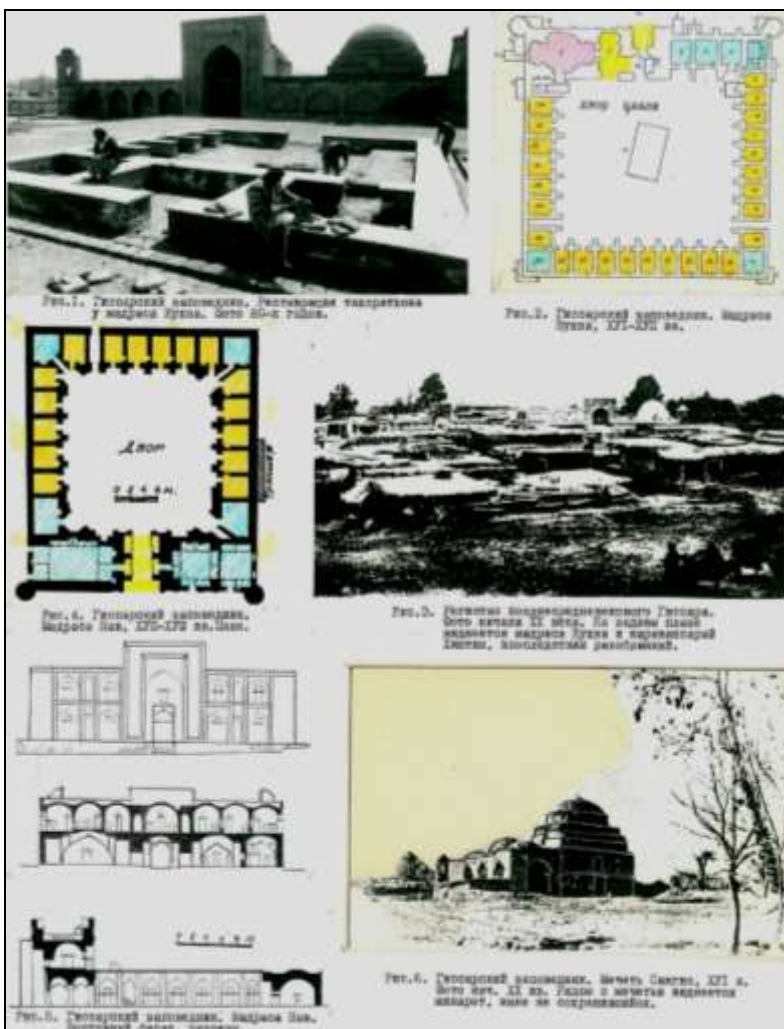

**Рис. 50. Архитектурные памятники средневекового Хисори Шодмон**  
**Рис. 1 – Реставрация тахоратхона у мадраса Кухна, фото 1960-х гг.**  
**Рис. 2 – Медресе Кухна, XVI-XVII вв. План. Рис. 3 – Регистан Хисори Шодмон.**  
**Фото нач. XX в. На заднем плане виднеется медресе Кухна и**  
**каравансарай Хиштин, впоследствии разобранный. Рис. 4 – Медресе**  
**Нав, XVII-XVIII вв. План. Рис. 5 – Медресе Нав. Восточный фасад, разрезы.**  
**Рис. 6 – Мечеть Сангин, XVI в. Фото нач. XX в. Рядом с мечетью**  
**виднеется минарет, ныне не сохранившийся.**





*Рис. 51. Хисори Шодмон. Медресе Кухна, XVI-XVII вв. На переднем плане – тахоратхона с консервацией стен, XVI в.*



*Рис. 52. Хисори Шодмон. Медресе Нав, восточный фасад, XVII-XVIII вв.*

Рядом с медресе Кухна высятся медресе Нав, построенная чуть позднее, а именно в XVII-XVIII вв.[148] (рис. 50, 52). Оно также обращено восточным фасадом на городскую площадь средневекового Хисора и стоит у древней дороги, ведущей к южным городским воротам Шикори (Шакари). Вместе с медресе Кухна Нав составляет своеобразный парный ансамбль, дополненный каравансараем Хиштин. Имеет дворовую плановую композицию с одноэтажным рядом худжр с трех сторон (юга, запада и севера) и двухэтажной фасадной частью, фланкированной снаружи угловыми башнями без фонарей (внешние размеры здания 35,2x38,4 м). Здание на первом этаже имеет порталный входной сводчатый проход (вестибюль с мечетью) и дарсхона-аудиторий (с правой стороны). Второй этаж также имеет худжры, объединенные не только сквозными открытыми галереями, обращенными во двор, но и открытой стрельчатой аркадой на восточном фасаде. Последний разработан углубленной аркадой на втором этаже, и плоской, рельефной – на первом уровне. Основание квадратного в плане двора со скошенными углами (прием бухарских медресе) выложено кирпичем (размер двора 20x21 м). В его середине устроен круглый в плане колодец для стока талых вод. Все помещения покрыты куполами и сводами «балхи» (худжры). В порталной нише установлены двухстворчатые резные ворота позднего происхождения. По своему назначению медресе совмещала функции городской соборной мечети.

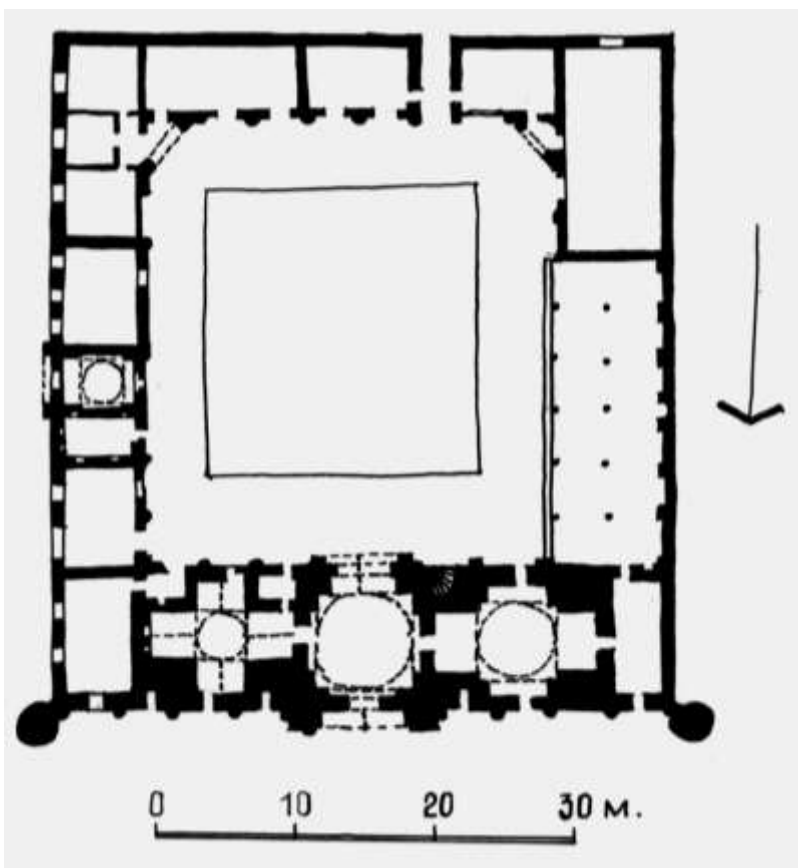

*Рис. 53. Канибадам. Медресе Мирраджаб Додхо, план. XVII в.*

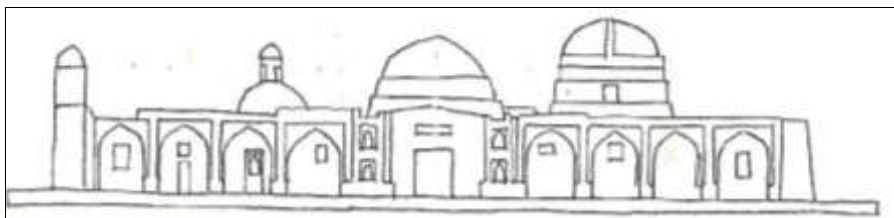

*Рис. 54. Медресе Мирраджаб Додхо в Канибадаме. Северный фасад. XVII в.*



*Рис. 55. Канибадам. Минарет медресе Майдони Машихад,  
XVIII-XIX вв.*



*Рис. 56. Канибадам. Медресе Олим Додхо, XVII-начало XX вв.*

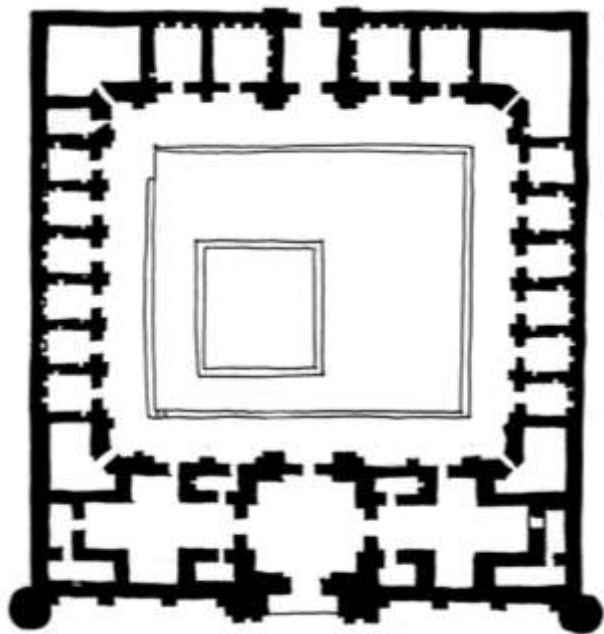

*Рис. 57.  
Канибадам.  
Медресе Оим,  
нач. XIX в.*

В Северном Таджикистане сохранилось несколько городских медресе, свидетельствующих об активном образовательном процессе в средние века. Одной из них является медресе Мирраджаб Додхо в Канибадаме, выстроенное из жженого кирпича в 1660 году правителем округа в местности Джуи Лаби Джар<sup>34</sup> (рис. 56, 57). Медресе, обращенное главным фасадом на городскую магистраль, состоит из квадратного в плане двора, окруженного со всех сторон одноэтажными постройками различного назначения. На главном северном фасаде выделяется крупный проходной купольный зал-дарвозахона, украшенный монументальным порталом. Углы фасадной плоскости фланкируют минареты-гульдаста, поднимающиеся над уровнем кровли. К западу от проходного зала располагается крестообразное в плане купольное помещение мечети, а к востоку – крестообразное же, но меньшее по размерам помещение дарсхона, также перекрытое куполом.

К типу медресе-мечети относится крупное сооружение Абдулатифа Султана или Кок-Гумбаз в древнем городе Истравшане (бывшее Ура-Тюбе)[149] (рис. 22, 23). Оно имеет дворовую организацию пространства, которая была удобна для соборных мечетей с выделенной продольной осью в планировочной композиции. Главное здание Кок-Гумбаз, сложенное из квадратного кирпича, имеет внутри большое квадратное помещение размером 6,95x7,05 м с четырьмя глубокими нишами по сторонам. Ниша с михрабом имеет богатый лепной из алебастра сталактитовый свод. Стены в интерьере расписаны. Главное здание мечети с перекрытием из двойного купола на высоком цилиндрическом барабане входило в ансамбль построек мадраса с квадратным в плане двором, окруженным с трех сторон крытыми галереями, куда выходили худжры учащихся. В настоящее время все эти утраченные части медресе восстановлены, где полностью отреставрирована майоликовая облицовка купола, барабана и входного портала. Здание датируется XVI в.

Своеобразный тип намозгох-медресе составляет здание Абдуллахана в селении Навгилем Исфаринского района, возведенное в 1585-1586 гг.[150]. По своему архитектурно-планировочному решению медресе чрезвычайно близка к

намозгох Средней Азии XVI-XVII вв. Она состоит из центрального купольного помещения и многокупольных боковых крыльев. Длина фасада 20,2 м, в том числе центрального помещения – 10,47 м и боковых сторон – 15,15 и 15,85 м. Портал декорирован поздней росписью по штукатурке (рис. 26). Северную, восточную и южную стороны двора занимали худжры, не дошедшие до нашего времени (уцелели только частично худжры северной стороны). В 1909 году в центре двора строится минарет, который стоит и поныне. Занятия в медресе продолжались до 30-х годов XX в.

Таким образом, мы рассмотрели лишь наиболее интересные как в планировочном отношении, так и в художественно-декоративном плане медресе на территории Мавераннахра и Хорасана. Помимо рассмотренных почти в каждом городе, в том числе провинциальном, функционировало по несколько медресе. Причем, все они имели классическую схему планировки в виде двух или четырехайванной дворовой композиции. Большинство из них имело скромный облик и не выделялось по своей архитектуре среди других монументальных построек города. Однако все они являлись общественно-образовательными и религиозными центрами городов и крупных селений. В них воспитывалась целая плеяда поэтов, ученых, просветителей на всем протяжении средневековья[151]. Только это обстоятельство позволяет и пристально обратить внимание на эти своеобразные университеты Востока, которые в архитектурном плане на территории Мавераннахра и Хорасана создали великое множество разнообразных типов и отдельных уникальных образцов. Приведенные выше описания и анализ медресе является лишь малой частью крупного пласта неизведанной отрасли культуры, которая ждет ещё своих исследователей.

## ***12. Мемориальные сооружения Мавераннахра периода раннего ислама***

После арабского завоевания и внедрения ислама претерпели изменения многие обычаи населения Центральной, в том числе Средней Азии, например, погребальный ритуал.

Мавзолеи, как погребальные сооружения, стали в Центральной Азии одним из самых распространенных типов зодчества. В большинстве своём их возведение было связано с религиозным ритуалом поклонения могилам умерших. Правда, в истории Центральной Азии есть примеры строительства мавзолеев над вымышленными погребениями. Вспомним, например, мемориальный комплекс X-XI вв. в честь Кусамы ибн Аббаса в Шахи-Зинде (Самарканд), ближайшего сподвижника, двоюродного брата пророка Мухаммада. Раскопки в усыпальнице, где стоит роскошное майоликовое надгробие 80-х годов XIV века, показали, что там нет погребения Кусамы ибн Аббаса. Как считает Н.Немцева, создание фиктивных могил – явление распространенное не только в Центральной Азии, но на всем мусульманском Востоке[152] (рис. 58-20).

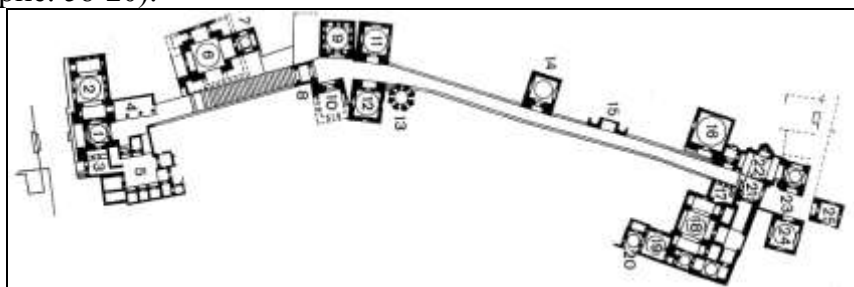

*Рис. 58. Самарканд. Ансамбль Шахи-Зинда, XI-XIX вв. 1-входной чортак Абдал-азиза; 2-мечеть; 3-худжера; 4-летняя мечеть; 5- медресе Девлет Кушбеги; 6,7-мавзолей Матери султана; 8-Средний чортак; 9-мавзолей Амир-Заде; 10-мавзолей Туглу-Текин; 11-мавзолей Шади-Мульк; 12-мавзолей Ширин-Бика-ака; 13-мавзолей Восьмигранник; 14-мавзолей «Безымянный-1»; 15-мавзолей «Безымянный-2»; 16-мавзолей Эмира Бурундука; 17-худжера; 18-Поминальная мечеть; 19-Зийратхона Куссама ибн-Аббаса; 20-мавзолей Куссама ибн-Аббаса; 21-Верхний чортак; 22-Поминальная мечеть Туман-ака; 23-мавзолей Туман-ака; 24-Безымянный мавзолей 1360/61 гг.; 25-мавзолей Ходжа Ахмада*



Истоки возникновения архитектурных форм мазаров-мавзолеев уходят в доисламское время, когда для совершения обрядов, например, культа предков, создавались специальные сооружения[153], или эти мазары восходят к Сасанидским купольным чортакам – кубическим храмам огня с куполом на четырех арках[154]. При этом необходимо учесть то обстоятельство, что с распространением в Средней Азии ислама наряду с изменениями многих обычаев населения изменился и погребальный ритуал. В частности, захоронения времени раннего ислама совершались в ямах, стенки которых облицовывались терракотовыми плитами, сырцовым или обожженным кирпичом. Затем эта «погребальная камера» заполнялась над погребенным землей и выстилалась кирпичом по алебастровому раствору[155]. И только в IX-X вв. постепенно стали преодолевать запрет ислама на строительство специальных погребальных сооружений. И это было обусловлено политическими мотивами, т.е. необходимостью прославления могущественной личности – главы Халифата. Первым примером стало возведение над могилой халифа ал-Мунтасира, умершего в 862 году, мавзолея Кубба ас-Сулабийя[156].

Возведение мавзолеев в первое время из непрочного материала – сырца – привело к исчезновению наиболее ранних из них. Первый сохранившийся до наших дней погребальный памятник был выстроен на рубеже IX-X вв. из жженого кирпича – это замечательный в архитектурно-художественном отношении мавзолей Саманидов в Бухаре. В разделе о храмах приведено исследование генезиса форм этого своеобразного памятника, которое говорит о местном характере происхождения облика мавзолея.

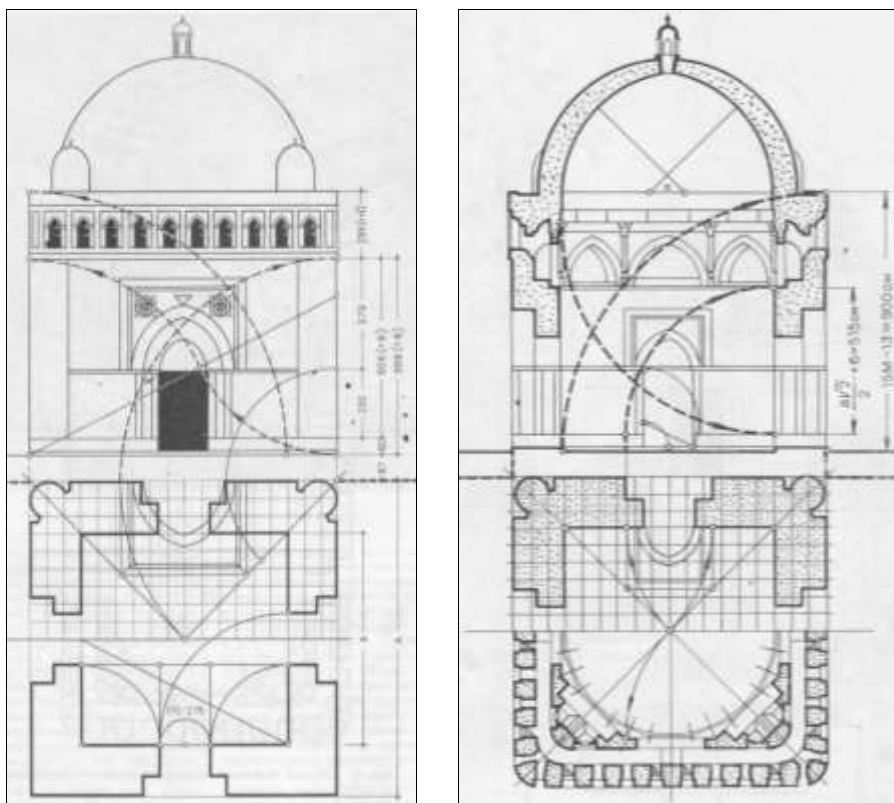

**Рис. 59. Мавзолей Саманидов в Бухаре. Фасад, план, разрез, план на уровне пола и тропов. Пропорциональный анализ (по М.С.Булатову)**

Типология исламских культовых сооружений в Средней Азии в целом определяется в IX-X вв., в формировании которой большое значение имели доисламские формы и архитектурно-художественные традиции. В первую очередь надо указать на такие специфичные типы исламской архитектуры как мечети, минареты, мавзолеи. Первые среди них получили распространение мечети[157], истоки которых в Северном Хорасане идут к иранскому типу мечети-киоску с четырьмя арками[158].

В Средней Азии распространение получили четырехколонные структуры типа мечети IX в. Деггарон в Хазаре Бу-

харской области Республики Узбекистан[159]. Структура чортака стала характерной и для ранних мавзолеев, как в Северном Хорасане (мавзолей Кыз-биби в Мерве, X в.), так и Мавераннахре (мавзолей Саманидов в Бухаре, IX-X вв.). В последующем эта структура преобразовывается (в течение X в.) в новую объемно-пространственную структуру портално-купольного здания.

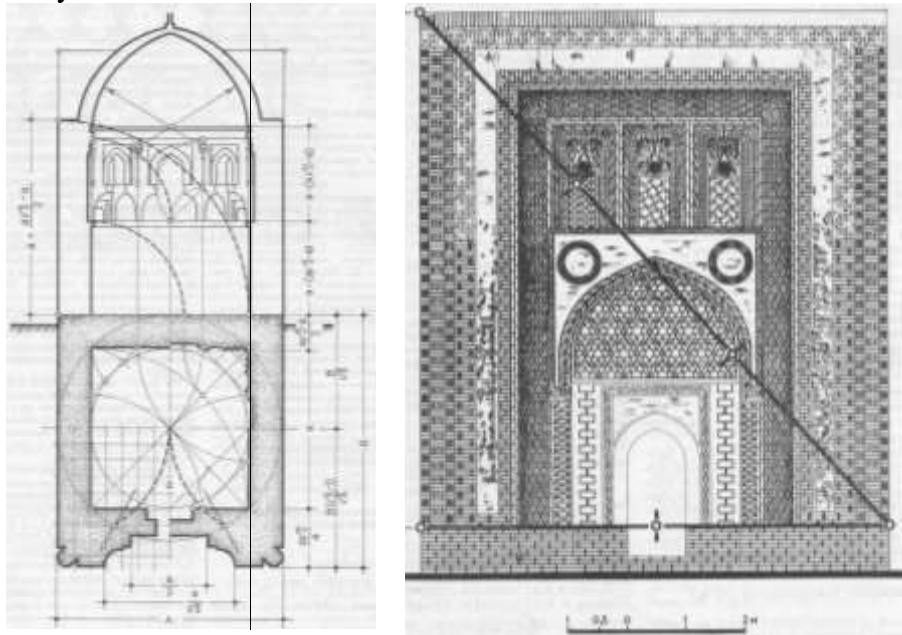

**Рис. 60. Узбекистан. Самаркандская область. Мавзолей в Тиле (по М.С.Булатову)**

Мавзолеи конца X в. Араб-Ата и Мирсаида Бахрома в долине Зеравшана знаменуют новую композицию в её основных чертах: портал с «П» образным рамным обрамлением зрительно сводит на нет конструктивную центричность здания. В этом случае портал как выделенный монументальный вход в виде выступа-пилона в фасадной стене здания сообщает объему купольного зала некоторую направленную динамику. Анализ генезиса центрических портално-купольных зданий с IX до XV-XVI вв. показывает, что раз-

меры портала менялись от едва заметного (например, в мавзолее Араб-Ата в Тиме, рис. 60) до крупного монументального портала с глубокой сводчатой нишей (например, порталы мавзолеев и других монументальных зданий эпохи Тимура и Тимуридов). Как считает С.Г.Хмельницкий, портал есть «...трансформация «тронного» айвана как части дворово-айванной структуры, и поэтому его ранние образцы принадлежат преимущественно гражданской, а не культовой архитектуре»[160].

На основе названных памятников X-XI вв. в Мавераннахре, а значит и в Таджикистане, окончательно формируется художественный образ архитектурного сооружения погребального назначения, где основным средством художественного обогащения интерьера и экстерьера становится декоративный кирпичный орнамент[161].

Начиная с XII в., в архитектуре портално-купольных и шатровых (характерны для Северного Хорасана) мавзолеев появляются глазурованные кирпичи и резная терракота. Сооружения поражают монументальностью и высоким строительным мастерством.

Обзор мемориального зодчества в Мавераннахре IX-начала XIII вв. показывает, что в раннеисламский период здесь сформировалось несколько типов погребальных сооружений:

- центрический открытый типа «чортак»;
- центрический замкнутый с единственным входом (по Л.Ю.Маньковской – «фасадный»)[162];
- однокамерный порталный;
- комплексный («конгломерат»), где гурхона представляет организующий элемент в составе групп помещений, часто разновременных.

В последствие, в XIV-XV вв., названные типы мавзолеев усложняются, дополняются и превращаются, зачастую, в пространственно организованные комплексы-конгломераты.

В первую типологическую группу мемориальных сооружений Мавераннахра IX- начала XIII вв. следует включить мавзолей Саманидов в Бухаре, представляющий собой

купольный киоск с четырьмя проёмами по четырем сторонам, погребальное сооружение Тилло Халоджи на юге Таджикистана (средневековый Кобадиян), мавзолей Ак-Астана-баба на южной границе Узбекистана и Таджикистана (средневековый Чаганиан) и др.

Ко второму типу (фасадному) относятся: мавзолей Ходжа Булхак XI-XII вв. и центрическое однокупольное беспортальное погребальное сооружение Ходжа Рушной близ селения Калача-Мазар Исфаринского района; мавзолей Ходжа Сарбоз XI в. в Северном Тохаристане (на юге Таджикистана) и другие.

К третьему типу следует отнести известные мавзолей Араб-Ата и Мирсаида Бахрома в долине Зеравшана (Самаркандской и Навоинской областей Республики Узбекистан); группа из двух усыпальниц Ходжа Нахшрон XI-XII вв. в Турсунзадиевском районе; Ходжа Дурбад на юге Таджикистана; Куммазор XI-XII вв. в Кобадиянском районе.

Четвертую типологическую разновидность характеризует такие сложные сооружения XI-XIII вв., как мавзолей-мечеть Мухаммада Бошаро в селении Мозори Шариф Пенджикентского района, культовый комплекс Махдуми Азам в Гиссаре, датируемый исследователями X-XI вв.; склепы архитектурного комплекса Шохи Хомуш в селении Лангар близ Куляба, XI-XII вв. в Вахдатском районе и ряд других построек.

Теперь рассмотрим последовательно выделенные разновидности мемориальных сооружений, которые в основном расположены на территории Мавераннахра, акцентируя внимание в основном на памятники, расположенные на территории современного Таджикистана.

1. Мавзолей Саманидов в Бухаре (рис. 59). Мавзолей Саманидов относится к типу сооружений, где архитектурно-конструктивный замысел строителей заключался в создании архитектурного образа, представленным кубическим объемом и куполом – с одной стороны, и в трехступенчатой конструктивной структуре перехода квадратного помещения к куполу через ярус парусов – с другой. Мотив завершающей

галереи поверху, заимствованный, как считают многие исследователи, из доисламских архитектурных образов, повлек за собой устройство обходного коридора на уровне яруса парусов. Только благодаря устройству обходного коридора, как считает М.С.Булатов, в мавзолее Саманидов появилась возможность полностью подчинить архитектурное членение внешней стены коридора идее композиции фасадов, а внутреннюю стену превратить в ограждение пространства восьмерика[163] (см. рис. 59).

М.С.Булатов в книге «Мавзолей Саманидов – жемчужина архитектуры Средней Азии» достаточно убедительно и подробно обосновал идею того, что галерея мавзолея восходит к обходному коридору храма Первопричины, на архитектурные формы которого указывает сообщение Шамс-ад-Дина ибн Абу Талеба Димешки[164]. Говоря о генезисе архитектурных форм мавзолея Саманидов, следует вспомнить о той идеологической борьбе, которая получила особенную остроту в связи с внедрением ислама в Мавераннахре и оказала существенное влияние на архитектуру.

Однако новая эпоха с ее новой идеологией не могла полностью отрешиться от доисламских архитектурных образов, от сложившихся строительных приемов, наоборот, достижения архитектуры прошлого в эпоху Саманидов и последующие периоды продолжают развиваться, обновляться и дополняться новыми идеями.

Как бы восполняя пробел синтеза искусств, в архитектуре мавзолея в широких масштабах применяется архитектурный декор, выполненный из того же жженого кирпича, из которого возведено само здание, при ограниченных масштабах использования алебаstra.

Стилистический анализ архитектурного орнамента и деталей сооружения, произведенных М.С.Булатовым, позволил ему проследить генетическую связь форм мавзолея Саманидов с местными раннесогдийскими памятниками материальной культуры и с архитектурной декорацией сасанидского Ирана и Самарры IX века[165].

Архитектурные традиции очень живучи. Однако, как бы не были сильны веками сложившиеся архитектурные традиции, они уступают своё место новому. Так произошло и в архитектуре мавзолея Саманидов, который как в зеркале отразил всё зодчество эпохи IX-XV вв. В частности, в нем использованы все приемы и формы, бытовавшие как традиционные в архитектуре античности и раннего средневековья. Следует также иметь в виду, что в архитектуре памятника имеет место новаторство, основанное на инновации, т.е. обновлении. Оно обусловлено новыми идеями эпохи – геометрической гармонизацией в архитектуре, тесно связанной со средневековым учением о гармонии, широким внедрением в практику строительства жженого кирпича и алебаstra, совершившими переворот в приемах построения архитектурной формы и строительной технике. Применение быстро схватывающего вяжущего материала – алебаstra при кладке стрельчатых арок и сводов позволил зодчим обходиться без кружал и опалубки, пользуясь лишь лекалами кривой – направляющими, выполненными также из алебаstra. Стрельчатые формы арок и сводов получили в последующие эпохи своё дальнейшее развитие и утвердились на многие столетия, тем самым, определив характерные стилевые особенности архитектуры Мавераннахра, в том числе Северного Тохаристана.

Зодчие IX-X вв. распознали прочностные качества и декоративные возможности жженого кирпича, что привело в дальнейшем к увеличению пролетов, перекрываемых кирпичными конструкциями помещений, к созданию различных типов и систем угловых парусов, к некоторому облегчению веса сооружения, удлинению сроков службы зданий, возводимых из кирпича, к развитию и совершенствованию кирпичного декора, к отказу от применения штукатурки, использовавшейся в сырцовом и пахсовом строительстве.

1. Мавзолей Тилло Халоджи (рис. 62). Он расположен на юге Шахритусского района, у селения Айвадж, входившего в прошлом в историко-культурную область Кобадиян. Об этом свидетельствует раннесредневековое горо-

диде с остатками крупной цитадели, сохранившееся недалеко от древнего мазара и датируемое исследователями-археологами XI-XII вв.

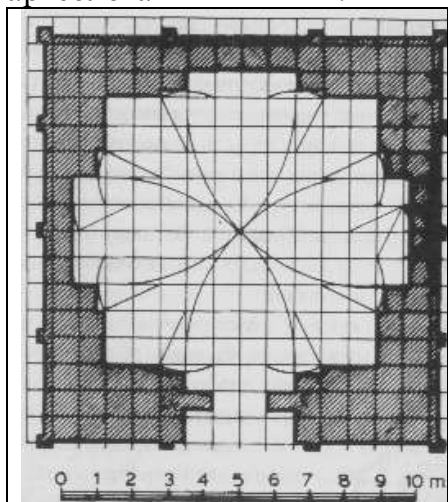

*Рис. 61. Мавзолей Ходжа Сарбоз. Геометрический анализ плана С.Хмельницкого*

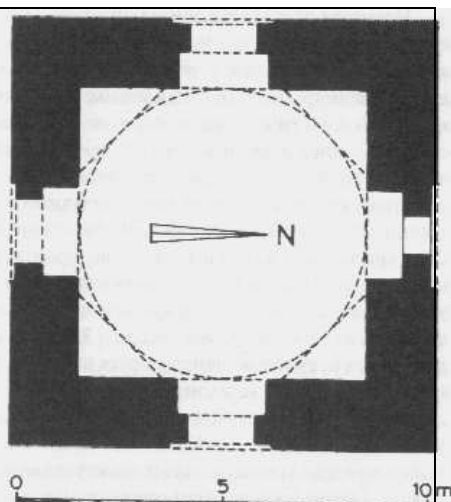

*Рис. 62. Шаартузский район. Мавзолей Тилло Халоджи. Реконструкция плана С.Хмельницкого*

Здание мавзолея Тилло Халоджи, изученное в конце 60-х годов прошлого столетия архитектором С.Г.Хмельницким[166], построено из прочного сырцового кирпича размером 26х26х6-5 см (арки выведены из более мелкого сырца - 23х23х5-5,5 см). В плане мавзолей квадратный с наружным размером около 10,5 м, а внутренним – около 6,9 м. В центре всех сохранившихся фасадов расположены неглубокие (в полкирпича) прямоугольные ниши шириной 240 см. В них встроены стрельчатые арочные проёмы, внутри им соответствуют более глубокие (87 см) арочные ниши той же ширины. Мавзолей, таким образом, имел одинаковые фасады, был центрическим и раскрывался наружу тремя арочными входами на юге, востоке и западе, т.е. он относится предпочтительно к выделенному нами первому типу погребальных сооружений.



Ниша северной стороны дверного проема не имела: в ней была врезана внутренняя, меньшая, также арочная ниша, над которой располагалось окно.

Прямоугольные порталные ниши на фасадах поднимаются до уровня внутреннего подкупольного восьмерика. Несохранившийся купол поддерживался арочными парусами. Они представляли собой перекинутые над углами сырцовые арки, сложенные в технике клинчатой кладки (рис. 62).

Прием квадратного купольного помещения с четырьмя крестообразно лежащими нишами был распространен в зодчестве Средней Азии с XI-XII вв., причем был характерен для погребальных сооружений типа мазара [167]. Особенностью Тилло Халоджи нужно считать необычайно малый размер внутренних ниш, ширина которых в среднем равна длине простенков между нишами и углами, т.е. составляет треть от длины стены (рис. 61).

Ближайшими аналогами айваджскому мавзолею в этом отношении являются южнотуркменские мавзолеи Се-рахс-баба и Абу-Саида (XI в.) [168], а также мавзолей Сан-джара в Мерве (XII в.) [169]. Но в этих памятниках внутренние ниши никак не выражены снаружи, а в Тилло Халоджи им отвечают плоские внешние ниши порталов, что создаёт впечатление сквозных проёмов. Тем самым, как считают С.М.Мамаджанова и Р.С.Мукимов, мавзолей в Айвадже можно рассматривать как разновидность «чортака» или как промежуточный этап между чортаком и мавзолеем с крестообразным планом [170].

Остатки сырцовых стен и небольшие фрагменты сырцовой кладки к востоку от мавзолея указывают на то, что памятник некогда был окружен другими постройками и, видимо, составлял часть ансамбля. В настоящее время от мазара сохранились стены без кровли с фрагментами восьмерика, образованного поверх четверика стен. Внутри помещения мавзолея прямо на завале имеется большое надгробное сооружение – сагона.

3. Мавзолей Ходжа Сарбоз (рис. 61). Расположен на юге Таджикистана, в 4-х км южнее районного центра

Шахритуса. Он выстроен XI-XII вв. из пахсы и квадратного сырцового кирпича (29-30 см в стороне) и входит в круг средневековых памятников Кабадиана. Памятник впервые изучен С.Г.Хмельницким в 1960-х годах[171].

В плановом отношении представляет собой внутренний квадрат со стороной около 7,6 м. (снаружи мавзолеей имеет размеры 11,5x11,2 м). По объемно-пространственной структуре Ходжа Сарбоз является центрическим купольным зданием. В типологическом отношении мы включаем памятник ко второму типу погребальных сооружений, т.е. фасадному. Особенностью сооружения являются выступы-лопатки, членивший западный и левый боковой фасады на прямоугольные углубленные панно: 3 панно на западном фасаде, 4 – на боковом. Лопатки были и на правом боковом фасаде, где они должны были располагаться также как и на левом, возможно, и на главном.

Внутри сырцовые стены помещения оформлены неглубокими нишами, встроенными по осям. В одном из ниш (восточном) устроен входной проем. Ниши перекрыты стрельчатыми арками и вписаны в плоские прямоугольные углубления (подобно фасадным нишам мавзолея Тилло Халоджи).

Несохранившийся сырцовый купол сфероконического очертания опирался на подкупольный восьмерик арочных парусов, которые были оформлены угловыми, полуоткрытыми в плане, нишами и поясом кирпичной кладки «поребрика». Подобный конструктивный и декоративный прием довольно часто встречается в постройках Южного Туркменистана и Термеза XI-XII вв. и даёт основу для датировки[172].

Пропорциональный анализ плана, произведенный С.Г.Хмельницким, обнаружил математически строгую продуманность плана, в основе которого лежит квадратная сетка (ячейка равна 76 см, т.е. одному гязу)[173].

4. Мавзолей Ак-Астана-Баба (рис. 63, 64). Памятник конца X - начала XI вв. расположен в Сарыасийском районе Сурхандарьинской области Республики Узбекистан, в селе-

нии Телпак Чинар. Он одиноко возвышается среди древних захоронений кладбища. Местные жители называют его «кадамджой», «место следа» Абу Хурейры, сподвижника пророка Мухаммада. Был изучен Г.А.Пугаченковой[174], И.Ф.Бородиной[175] и З.А.Хакимовым[176].



*Рис. 63. Сарыассийский район. Мавзолей Ак-Астана-Баба, конец X-начало XI вв. Фасад*

Мавзолей центрической композиции, квадратный в плане (размеры наружного контура 9x8,7 м, внутреннего – 5,65x5,80 см), ориентирован диагоналями к сторонам света. Углы его кубовидного объема фланкированы башенками-гульдаста, из которых в настоящее время сохранилась только южная. Здание увенчано стройным сфероконическим куполом с шишковидным навершием, называемым «куба». Нижняя часть купола, усиленная кладкой, приобрела вид барабана. Первоначальный проем на северо-востоке был заложен и пробит в юго-восточной стене в виде полуциркульной арки. Здание выложено из жженого квадратного кирпича

размером 23-24x3,5; 26x4,5; 22,5x4 см на глиняном растворе. Цоколь, первое кольцо купола и две завершающих ряда кладки стен выложены особым крупноразмерным кирпичом 45-50 см в стороне и 6 см толщиной.

Переход к сводчатому перекрытию осуществляет многогранник с арочными парусами, с заполнением пазух полукуполками. Грани восьмерика на осях стен оформлены двумя нишами с уступчатым завершением в прямоугольном углублении в верхней части. Стены интерьера имеют довольно глубокие стрельчатые ниши с двумя сохранившимися на углах трехчетвертными колонками, 12-гранными в плане. На полу подкупольного пространства устроено надгробие «Сагана», которое освещается через решетчатый световой проем в софите входной арки (см. рис. 64).

Фасады оформляет фигурная кладка парным кирпичом с широкими вертикальными швами. Верхний ряд кладки стен выложен поясом наклонно поставленного кирпича над двумя рядами выступающего крупноразмерного Северо-восточный фасад с заложённым кирпичным проемом сохранил очертания стрельчатого входа. Прямоугольное обрамление арки в верхней части украшено выпущенными углом кирпичами.

5. Мазар Ходжа Булхак, относимый нами ко второму типу мавзолеев, расположен на территории старого кладбища селения Чоркух Исфаринского района, вблизи культового комплекса Хазрати Шох. Мавзолей был изучен в 70-х годах прошлого столетия архитектором С.Г.Хмельницким[177]. Он представляет собой квадратное в плане здание с внутренними сторонами 5,60 м и толщиной стен в 0,75 м. По оси запад-восток в стенах устроены входные проемы. Перекрытие мазара не сохранилось, но, судя по структуре и традициям возведения центральных мемориальных зданий, он был перекрыт куполом.



***Рис. 64. Сарыассийский район. Мавзолей Ак-Астана-Баба, конец X- начало XI вв. Мраморное надгробие - сагона***

Здание сложено из сырцового кирпича размером 37-38x37x38x5 см. Портала мавзолей не имел и по своей планировке он находит близкую параллель с восточным зданием комплекса Ходжа Машад в селении Сайёд в Шахритусском районе, датируемый X-XI вв. Входы здесь также расположены по оси запад-восток и нет портала.

Проем, устроенный на западной стене, перекрыт стрельчатой аркой, которая заметно расширяется к низу. У пят арок пролет составляет 92 см. Клинчатая арочная пере-

мычка образует архивольт шириной 20 см (лицевая и нижняя поверхность арки, оформленная арочной кладкой). Над клинчатой аркой уложен один ряд кирпичей плашмя, образующий её верхнее, слегка нависающее покрытие. Это, как считает С.Г.Хмельницкий, характерный прием, восходящий к глубокой древности и известен в архитектуре зданий древнего Пенджикента, т.е. в период раннего средневековья.

Указанный арочный проём вписан в прямоугольное панно, образованное кирпичной кладкой из двух полос с каждой стороны. Ширина панно равна 11- см. Внутри образованного «П» образного панно заполнено своеобразной кладкой – она состоит из 5 рядов кирпичей, поставленных вертикально ложками наружу с легким наклоном в разные стороны. Ряды разделяются одинарными полосами горизонтально лежащих кирпичей. Вся эта живописная система напоминает, по мнению основного исследователя памятника, полки с книгами, образующих живописный орнаментальный узор. Назначение панно чисто декоративное и, видимо, оно повторяло композиционную систему портала с «П» образным обрамлением арочного входа. Такой прием, как считают ученые, не имеет аналогий в архитектуре Средней Азии. Противоположный вход также оформлен подобным образом.

6. Мазар Ходжа Рушнои (рис. 65). К фасадному типу мавзолеев относится и мазар Ходжа Рушнои близ селения Калача-Мазор Исфаринского района, имеющий подобный рассмотренному Ходжа Булхак план. Памятник был изучен и описан в начале 50-х годов XX века археологами Е.А.Давидовичем и Б.А.Литвинским и датирован X-XI вв.[178]. Выстроенный из сырцового кирпича мавзолеей располагается у подножия горы на территории древнего кладбища и представляет собой центрально-купольное беспортальное сооружение с фасадным входным проёмом, ориентированное углами по странам света. Купол здесь также не сохранился, но наземные остатки памятника позволяют достаточно точно охарактеризовать его.

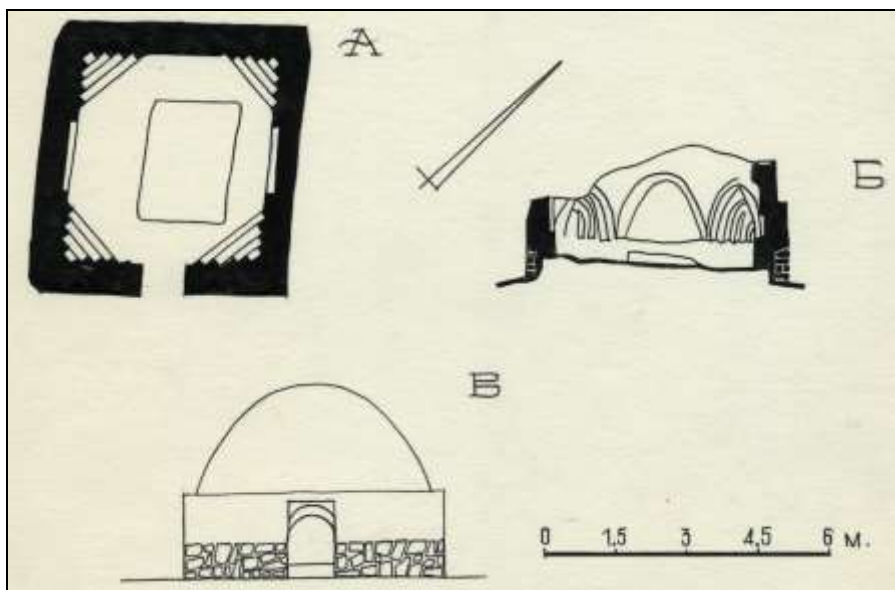

**Рис. 65. Исфаринский район. Мавзолей Ходжа Рушнои близ селения Калача Мазар. План, разрез и реконструкция, XI-XII вв. (по Давидовичу Е.А. и Б.Литвинскому)**

Здание (наружные размеры 5,5x5,6 м) выложено из сырцового кирпича, где нижняя часть стен снаружи облицованы камнем. Главный фасад, выделенный сводчатым входом с декоративным арочным углублением над ним, обращен на юго-восток. Остатки перспективных тропов на углах стен подсказывают примененную подкупольную конструкцию здания. Несмотря на весьма скромный облик, мавзолей привлекает внимание каменным цоколем, подчеркивающим благородную простоту объемной композиции.

7. Мавзолей Араб-ата в Тиме (рис. 60). Одним из первых погребальных сооружений портално-купольного типа сооружения считается мавзолей Араб-ата у порога горного ущелья Нуратинских гор, в таджикоязычном кишлаке Тим (Самаркандская область Узбекистана), точно датируемый Г.А.Пугаченковой 977 годом (точная дата возведения здания указана на арабоязычной куфической надписи, проходящей единой лентой на главном фасаде мавзолея)[179]. Как счита-

ют исследователи, он был выстроен в самом начале правления саманида Нуха бини Мансура от его имени над почитаемой могилой одного из первых воителей ислама[180]. Памятник состоит из небольшого квадратного помещения (5,6x5,6 м), увенчанного куполом. Купол опирается на двухъярусные угловые паруса, напоминающие структуру крупных ячеек сталактита. В углах восьмигранника видны изящные декоративные колонки. Главный фасад решен в виде развитого портала-пештака. Над входом внутри арочной ниши устроен сложный геометрический орнамент. Устой арки в углах закреплены гранеными колонками. На тимпанах видны дисковые розетки, выше – ряд трех прямоугольных ниш с фестончатой аркой. Ниши заполнены резьбой по ганчу. Все это замкнуто двумя пилонами портала. Четыре наружных угла здания на всю высоту закреплены восьмигранными колоннами – гильдаста. Боковые стены здания гладкие, выложены снаружи попарно кирпичами с фигурной расшивкой швов. Как считают исследователи, памятник построен на основе модульной сетки 50,35X50,35 см (рис. 60).

Таким образом, мавзолей в Тиме является объектом, где ясно видны черты и стиль целой эпохи в истории таджикского зодчества. Это самый ранний памятник мусульманской архитектуры, где впервые встречается самый ранний и довольно развитый портал[181].

#### 8. Мавзолей Акмазар в Южном Таджикистане (рис. 65).

К выделенному нами третьему типу можно отнести погребальное сооружение Акмазар в Кабадиане (близ кишлака Чапари), изученное архитектором С.Г.Хмельницким и историком А.М.Мухтаровым[182]. В целом сырцовое здание (арка входа и купол сложены из жженого кирпича 26x26x4 см) с остrokонечным уступчатым куполом с наружными размерами 21,4x13,5 м обращено невысоким порталным фасадом на восток. Стрельчатая арка портала, шириной 3,5 м, вписана в прямоугольное заглубленное обрамление, низ которого скрыт поздней стенкой. Пилоны портала украшены вертикальными прямоугольными заглублениями-панно, соединенных сверху широким горизонтальным поясом. На углах



портала выступают шишкообразные куполки – «башенки» (см. рис. 65, фасад).

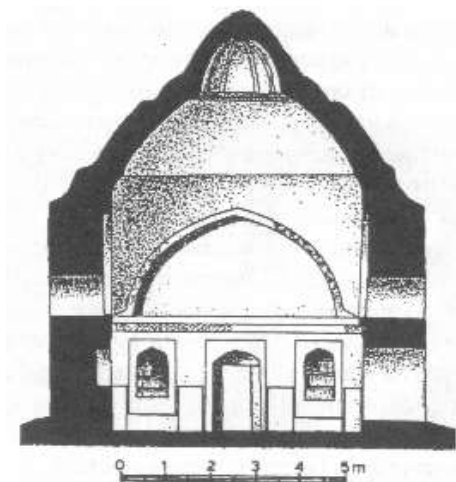
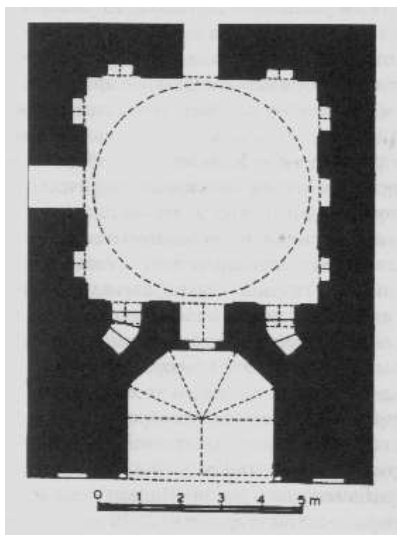
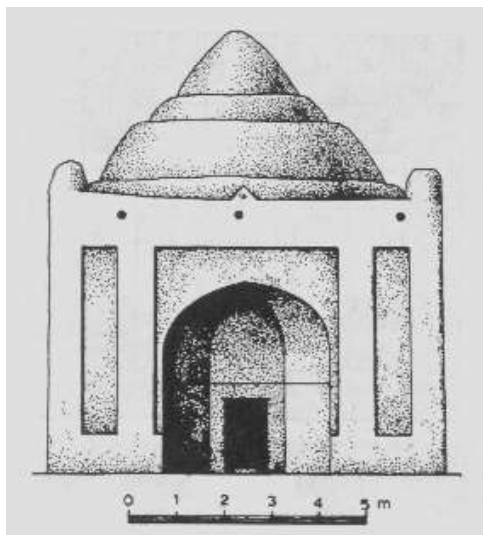

*Рис. 65.  
Кубодиёнский район Хатлонской области. Мавзолей  
Акмазар.  
Фасад, план, разрез*

Внутри гурхона на квадрат стен (стороной 5,5 м) установлен ярус сферических парусов с куполом, нижняя часть

которого сложена из жженого кирпича. В зените купола устроено круглое отверстие (диаметр около 180 см), перекрытое каркасным куполком на восьми деревянных изогнутых ребрах. Вверху куполка видна литая ганчевая шишка.

Две симметричные лестницы, устроенные внутри порталных пилонов, ведут изнутри усыпальницы (по сторонам главного входа) на кровлю.

Несмотря на кажущуюся «молодость» мавзолея, исследователи считают, что по многим признакам (например, прием членения стен купольного зала тремя арочными нишами, конструкции наклонных лестничных сводов, сложенных «отрезками» и с разным уровнем пят, сочетание в одном здании сырцовых и жженных кирпичей, устройство большого круглого люка в зените купола и др.) она соответствует домонгольскому времени, т.е. XI-XII вв. Как считает С.Г.Хмельницкий, за основу плана в здании была принята гязовая сетка с гязом длиной 68,8 см[173].

9. Мавзолей Ходжа Дурбад (рис. 66, 67) является любопытным памятником рассматриваемого нами периода, классифицируемый нами как портално-купольное однокамерное сооружение XI-XII вв. Он расположен южнее упомянутого выше селения Сайёд Шахритусского района. Здание представляет собой квадратный в плане невысокий четверик (длина стороны 724 см), сложенный из жженого кирпича (22x22x4-5 см, 26x26x5-5,5 см). Главный фасад со следами портала обращен на восток. Внешний облик здания в большей степени определяется цветом и фактурой кирпича, художественной выразительностью ничем не замаскированной кирпичной кладки. Несмотря на отсутствие резной терракоты или каких-либо иных приемов декоративного убранства, мавзолей снаружи выглядит нарядно. Это достигается разнообразием кладки, в которой чередуются ряды горизонтально уложенных и стоящих вертикально кирпичей. Этому же содействует пластичная своеобразная разработка внешних стен четверика прямоугольными лопатками. Пилоны портала выступают на 2,15 м при ширине 1,5 м. Портальная

ниша была перекрыта сводом, сложенным «отрезками» (рис. 66, 67).

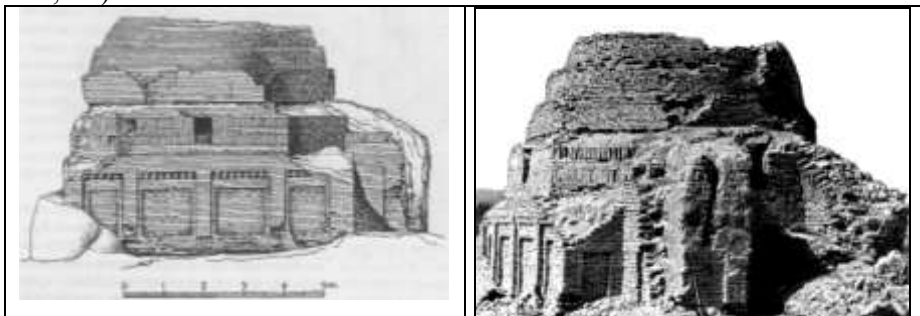

*Рис. 66. Шаартузский район. Мавзолей Ходжа Дурбад, X-XII вв. Чертеж фасада (по С.Хмельницкому). Фото до реставрации.*

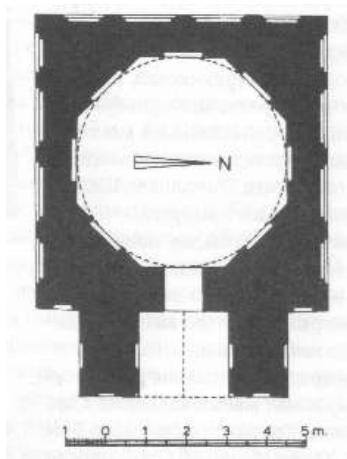

*Рис. 67. Шаартузский район. Мавзолей Ходжа Дурбад, X-XII вв. План (по С.Хмельницкому). Фото после реставрации*

В начале 1980-х годов под мавзолеем был обнаружен склеп. Вход в него в виде крутой лестницы был расположен перед входом в помещение. Склеп состоит из двух параллельных продолговатых в плане сводчатых камер (ширина 1,5-1,6 м при длине в 3,82 м), вытянутых по направлению север-юг. Вход был заложен.

Особенностью мавзолея является восьмигранный внутренний план при внешней квадратной форме (длина стороны

7,3 м). Такая планировка, как отмечает С.Г.Хмельницкий, – редкое явление в архитектуре Средней Азии[184]. Восьмигранная структура внутреннего пространства позволила строителям обойтись без сложных подкупольных конструкций: «арочные паруса» представляют собой стрельчатые арочные ниши и здесь они не висят над углами квадратного помещения, а венчают собой диагональные грани восьмигранника.

Интерьер Ходжа Дурбада расчленен на три яруса: нижняя часть соответствует четверику, средняя – восьмиграннику, а верхняя охватывает собой купол. Последний выложен в технике горизонтальной кольцевой кладки, по форме сферокопнический. В целях облегчения оболочка купола имеет трехступенчатый контур с постепенным утонением толщины купола к зениту от 2-х до 1-го кирпича.

Памятник был изучен одним из первых архитектором С.Г.Хмельницким и материалы опубликованы в специальной литературе. Впоследствии к этому средневековому образцу погребального сооружения на юге Таджикистана обращались различные ученые, в том числе и реставраторы СНРПМ Министерства культуры Таджикистана, которые в конце 1970-начале 1980- выполнили проект целостной реставрации и выполнили на объекте реставрационные работы[185].

10. Погребальный комплекс Ходжа Нахшрон (рис. 68, 69). Наиболее ранним средневековым памятником на западе Гиссарской долины является группа мемориальных сооружений под общим названием Ходжа Нахшрон, хорошо известная нам по материалам академика Б.А.Литвинского[186] и доктора искусствоведения из Германии С.Г.Хмельницкого[187]. Группа эта состоит из двух мавзолеев, стоящие в отдалении друг от друга в 12 м. Оба памятника принадлежат к портално-купольному типу погребальных сооружений. Они повернуты один к другому под небольшим углом и обращены входами на север-северо-запад. С.Г.Хмельницкий условно их назвал западным и восточным мавзолеями. Он же, по сути дела, первым дал архитектурное описание памятников с их графическими реконструкциями и композиционным анализом. В XVI или XVII вв. здания по-

страдали от землетрясения, в результате чего купола обрушились. Согласно реконструкции, произведенной С.Г.Хмельницким, восточный мавзолей Ходжа Нахшрон представлял собой портално-купольную структуру, где на «плечах» портала установлены минареты. На поверхности стен снаружи и внутри преобладает кирпичная кладка «парами» с простыми вертикальными вставками. Квадратный кирпич здесь имеет размеры в стороне 25-26 см при толщине 5-5,5 см на глиняном растворе. Раствор ганча, как и в западном мавзолее, только в облицовках портала (размер купольного зала 6,7 х 6,7 м) (рис. 68, 69).

Западный мавзолей построен также из жженого кирпича (24-25х24-25 см) на глиняном растворе. По плану представляет собой четверик стен с глубокой порталной нишей. Сторона зала равна 8,1 м, ширина сводчатой ниши массивного портала между двумя пилонами равна 3,8 м, глубина – 4,4 м, т.е. это был настоящий айван, к сожалению, сохранившийся в руинированном состоянии. Первоначально купол покоился на тропях, затем, после его обрушения от сильного землетрясения подкупольная конструкция получила новую форму – в XVI или XVII веке появились трехчастные щитовидные паруса с ячейками, заполненными «елочной» кладкой.

Главной достопримечательностью западного мавзолея является фигурная кладка кирпичей, составлявшая орнаментально-организованную кирпичную фактуру красивого охристого цвета. Орнаментальный узор как снаружи здания, так и в интерьере был выполнен облицовочными шлифованными кирпичиками, сложенными в различной технике – «лесенкой», «елочкой» и другой, где центры ритмично повторяющихся орнаментальных фигур выделены заглубленными крестиками с вставленными в них терракотовыми квадратиками. Как пишет С.Г.Хмельницкий, узорчатые облицовки некогда покрывали не только внутренние стены пилонов айвана, но и поверхности наружных стен[188]. Как показал композиционный анализ плана здания, произведенный названным ученым, он был построен на метрической сетке с модулем, равным одному гязу – 73,6 см.



Рис. 1. Мавзолей Ходжа Накирон (западный)  
Реконструкция разреза.



Рис. 2. Мавзолей Ходжа Накирон, западный.  
Центральная стена портала

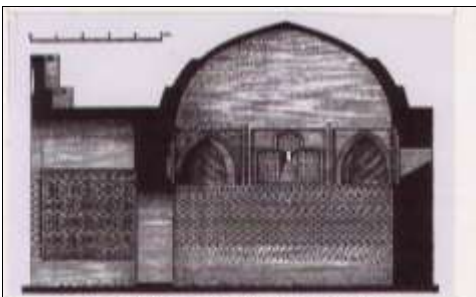

Рис. 3. Мавзолей Ходжа Накирон  
Западный (левый) и восточный  
(правый)



Рис. 4. Турсунзадеинский район. Западный мавзолей  
Ходжа Накирон, X-XI вв. Разрез (1976 г.).

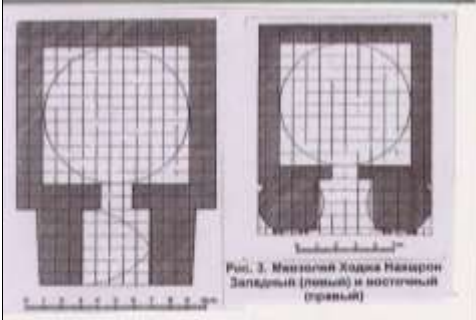

Рис. 7. Мавзолей Ходжа  
Накирон, восточный,  
Реконструкция,  
Дальновидение

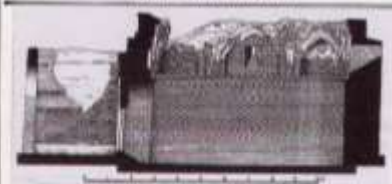

Рис. 5. Мавзолей Ходжа Накирон, западный. Рубль.

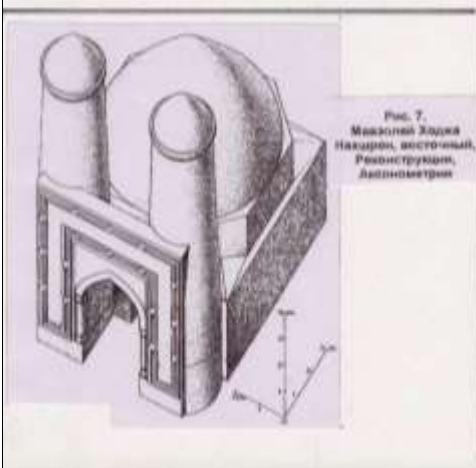

Рис. 6. Мавзолей Ходжа Накирон, восточный. Пилон портала

**Рис. 68. Комплекс погребальных сооружений Ходжа Нахирон  
близ Турсун-Заде, X-XII вв.**

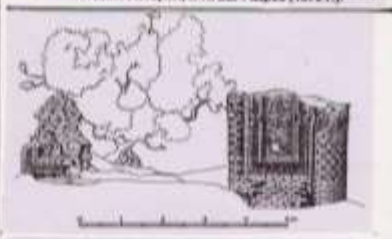

*Рис. 69. Западный мавзолей Ходжа Накирон.  
Стена входного айвана. Фото 2013 года*

Сравнение западного мавзолея с подобными сооружениями позволили С.Г.Хмельницкому датировать памятник XI-XII вв.

Восточный мавзолей, также сохранившийся в руинированном виде, построен из кирпичей того же размера (25-26x25-26x5-5,5 см) на глиняном растворе. Ганч здесь был применен только в облицовке портала (как и в западном мавзолее). Размер купольного зала равен 6,7x6,7 м. Портал представлял собой два массивных пилона с криволинейными очертаниями по бокам и квадратной по плану арочной нишей, по оси которой устроен входной проем в зал. Как считает С.Г.Хмельницкий, криволинейные выступы входного портала были частью минаретов, втиснутых в толщу пещака. Минареты возвышались над порталом и завершались куполами[189]. Подобные парные минареты были характерны для Ирана, Азербайджана, Малой Азии и Центральной Азии (например, их имела мечеть на городище Анау в Южном Туркменистане).

Поверхности стен восточного мавзолея также были облицованы шлифованными кирпичиками и терракотовыми деталями в различной технике кладки. На поверхности пилона портала из пиленных терракотовых деталей почерком «куфи» набрана арабская надпись, украшенная стилизованными листьями и побегами и вставками в виде крупных сердцеобразных фигур. Ближайшая аналогия по деталям и стилю украшения – это мадраса XI века Ходжа Машад в селении Сайёд в Шахритусском районе[190].

Плановое построение восточного мавзолея, также как и западного, было основано на метрической сетке с модульной единицей, равной 67 см.

Восточное здание культового комплекса, как предполагает С.Г.Хмельницкий, было построено одновременно с западным в середине XI века.

Как указывалось выше, к четвертой типологической группе погребальных сооружений относится комплексный («конгломерат»), где гурхона представляет организующий элемент в составе групп помещений, часто разновременных. К этому типу, как указывалось выше, можно отнести несколько памятников на территории современного Таджикистана и Узбекистана: мавзолей Мухаммада Бошаро в селении Мазори Шариф Пенджикентского района, мавзолей-мечеть Ходжа Машад в селении Сайёд Шахритусского района на юге Таджикистана, мавзолей Махдуми Азам в Гиссаре, склеп мавзолея Шохи Хомуш в селении Лянгар близ Куляба, склеп Сари Тал XI-XII вв. в Вахдатском районе, культовые комплексы Зу-л Кифл и Султан-Саодат, Хакими Термизи в Сухандарьинской области Республики Узбекистан, и ряд других построек. Всех их объединяет одна особенность – они все многослойны и разновременны, слагались постепенно в течении длительного периода. Дадим им краткие характеристики.

11. Мавзолей Мухаммада Бошаро (рис. 70, 71, 72) в селении Мозори Шариф упоминался в научной литературе уже в 30-х годах XX века и в последствии он стал объектом изучения многих исследователей[191], опубликовавших многочисленные статьи об этом памятнике. Невысокий прямоугольный трехчастный корпус здания построен на небольшой платформе в основании горы, покрытый древним



некрополем и заросшей арчовой рощей, увенчан большим центральным куполом диаметром около 7,6 м, опирающимся на угловые тромпы. Множество помещений, покрытых небольшими куполами и сводами, свидетельствует о его многовековом формировании.

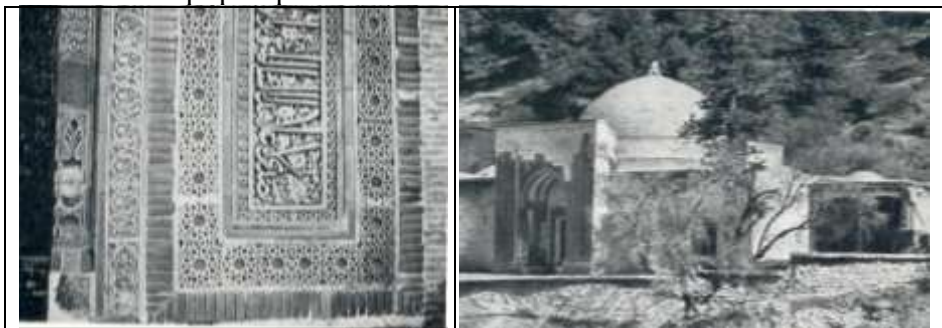

*Рис. 70. Пенджикентский район, селение Мозори Шариф. Мавзолей Мухаммада Бошаро, X-XIV вв. Общий вид. Фрагмент декора портала*

Первые исследователи памятника относят возведение ранней части мечети-мавзолея к XI-XII вв., к которому склоняются большинство исследователей (Л.С.Бретаницкий, затем В.Л.Воронина и К.С.Крюков).

Как считает С.Г.Хмельницкий (с множеством оговорок), в XIII веке (или XII в.) была построена квадратная в плане купольная мечеть, ориентированная михрабом на Кыблу. В угловых пространствах (осевых нишах) были устроены небольшие камеры «чилляхона». Позже, прямо перед входом в мечеть, в подземном склепе был похоронен известная личность с входом у порога мечети. Ещё позже, в начале XIV века над почитаемой могилой было построено здание в виде удлиненного зала, средний купол которого продолжил и замкнул продольную ось мечети. Оно закрыло главный фасад мечети, входной портал которой поэтому сломан. Купол пристройки был возведен точно над склепом, оказавшимся в его середине. Чуть позднее, в 1342 году, возводится нынешний портал[192].

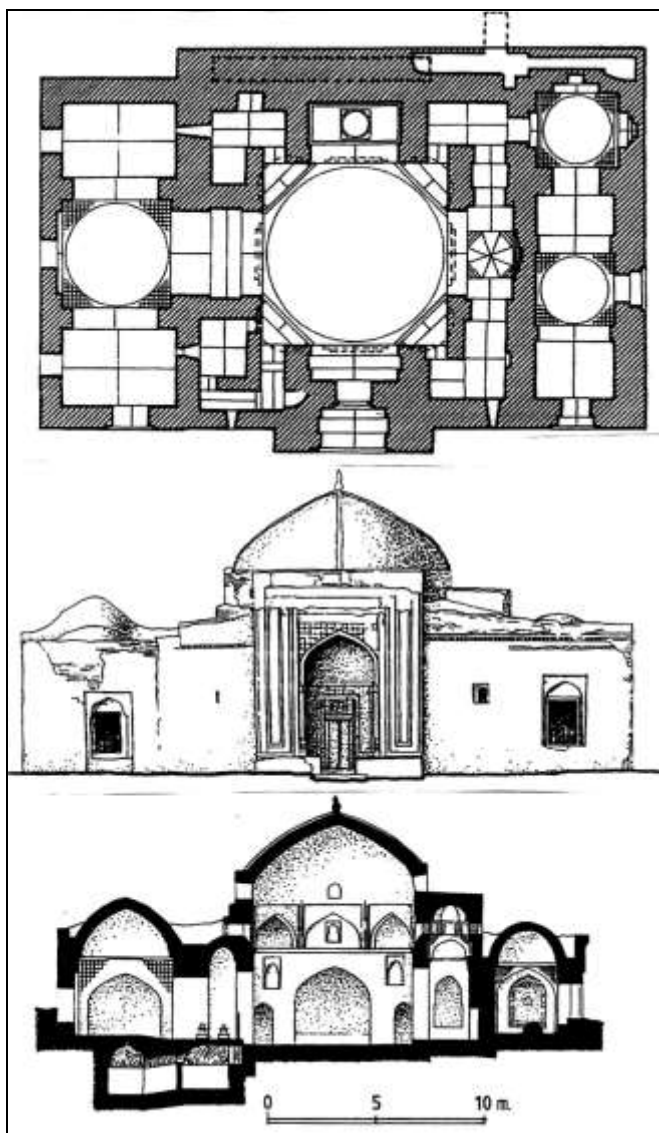

*Рис. 71.  
Мавзолей-  
мечеть Му-  
хаммада  
Бошаро в с.  
Мозори  
Шариф  
(верховья  
Зеравшана).  
Фасад,  
план, разрез*

Архитектура мавзолея, типичная для зданий выделенного нами типа «конгломерат» отражает генезис зодчества с XI по XIV-XV вв. в своей объемно-планировочной структуре, строительных приемах и декоре. Уникален портал Мухаммада Бошаро, где в его облицовке использованы одно-

временно резная и штампованная терракота, резная терракота с глазурью, поливная керамическая плитка, расписная майолика. Сегодня, как отмечают Т.Турекулов и Н.Турекулова, мавзолей – редкий памятник, в котором сохранилось такое сочетание керамики, отражающее переходной этап от использования в архитектуре резной терракоты к поливной керамике[193].



*Рис. 72. Портал мавзолея Мухаммада Бошаро близ Пенджикента, IX-XII, XIV вв.*

Истинным произведением каллиграфического искусства являются тексты из Корана, покрывающие «П» образно портал. Под вязью их букв – изящные растительные орнаменты, в которые вплетены и доисламские символы (например, рыбки, свастика над входной дверью и др.). Портал своими пропорциями и декором гармонично повторяет михраб мечети, а оба они очень напоминают зороастрийские и Греко-бактрийские алтари доисламского периода. В целом, как справедливо отмечается многими исследователями, мавзолеей Мухаммада Бошаро по своим художественным достоинствам и историко-архитектурной значимости стоит в ряду лучших образцов средневековой Средней Азии.

12. Мавзолей-медресе Ходжа Машад (рис. 73). Самым древним и наиболее интересным памятником XI-XII вв. на территории Кабадиана, средневековой области Тохаристана, является мавзолей Ходжа Машад в селении Сайед. Здесь на фоне голубого неба четко выделяются купола двух крупных помещений. Одно из них – восточное – датируется XI в., второе – западное – XII в. Между собой они соединены аркой. Купола кажутся одинаковыми. Вблизи, однако, видно, что у них различная форма и что сами здания под куполами отличаются одно от другого. Строгий величественный интерьер купольных залов освещен через круглые отверстия в вершинах куполов.

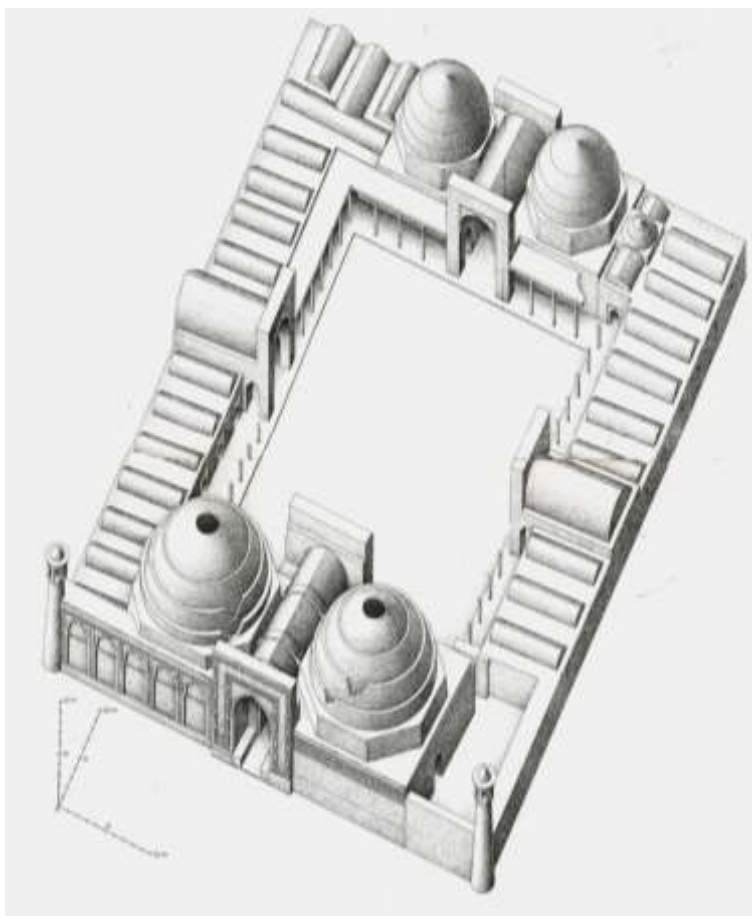

***Рис. 73. Шаартузский район Хатлонской области.  
Мавзолей-медресе Ходжа Маишад, X-XII вв.  
Графическая реконструкция С.Хмельницкого***

Хотя этот памятник был рассмотрен выше как медресе, отметим, что по плану памятник имеет два квадратных зала, перекрытых куполом, выходящих арочными дверьми в сводчатый айван с остатками портала. По оси свод-айван ориентирован на «север-юг». Восточное здание сложено из жженого кирпича в технике парной кладки и имеет широкий фриз по верху четверика с трех сторон. На южном фасаде западного здания сохранились остатки богатого декоративного убранства в виде арочных панно, выполненных разнообраз-

ной «елочной» кладкой и разделенных широкими лопатками, что было популярно в XI-XII вв.

С западной и северной стороны к зданиям примыкает обширный двор, окруженный остатками сырцовых стен и других разрушенных сооружений. Исследования С.Г.Хмельницкого этого памятника позволили ему достаточно убедительно обосновать назначение всего комплекса сооружения как медресе с айванно-дворовой плановой композицией, где налицо худжры вокруг двора, айваны на осях, купольные помещения, мечеть и угловые башни[194].

13. Многокамерный мавзолей Махдуми Азам (рис. 74, 75) также является многослойных памятников, генезис которого идет XI-XI вв., т.е. раннеисламского периода. В настоящее время это – один из наиболее интересных и важных объектов туристического осмотра Хисорского историко-культурного заповедника[195]. В плановой композиции здания выделяются два крестообразные портално-купольные помещения, обращенные соответственно на юг и запад и соединенные между собой небольшой купольной же камерой-усыпальницей размером 3,75x3,75 м. Помещение, обращенное входом на юг, представляет собой зиёратхона (поминальня) квадратного плана с четырьмя прямоугольными сводчатыми нишами в середине каждой стены, образующие упомянутую крестообразность. На северной арочной нише прорезан дверной проём в гурхона-усыпальницу. Гурхона в плане образует квадрат, расположенный на оси главного входа зиёратхона и перекрытый куполом на арочных парусах. На полу, ближе к северной стене, расположено невысокое ступенчатое надгробие-сагона с ганчевой облицовкой. Как показывают материалы археологического обследования памятника, произведенные Т.М.Атахановым, на всех четырех стенах гурхона были прорезаны дверные проёмы со световым люком – тобадон – над ними.



*Рис. 74. Гиссарский район. Средневековый город Хисори Шодмон. Мавзолей Махдуми Аъзам. Южный фасад. X-XII, XV-XVI вв.*

Проём на западной стене усыпальницы ведет в третье помещение, близкое по плану зиёратхона: квадрат стен с четырьмя глубокими нишами по сторонам, перекрытый куполом на четырех пересекающихся арках, образованных ганчевыми отливками. Восточная ниша, пятигранная в плане, в торце перекрыта сомкнутым сводом. На полу помещения в юго-восточном углу расположено прямоугольное возвышение с тремя небольшими сагона. Четвертая сагона находится к востоку от возвышения. Также как и зиёратхона и гурхона, третье помещение имело четыре прохода с наддверными проёмами в середине ниш, впоследствии заложенные с северной и западной сторон. Во время реставрации проемы были восстановлены. Проём на западной стороне, заполненный резной деревянной дверью и ганчевой решеткой над нею, выходит на глубокую порталную нишу.

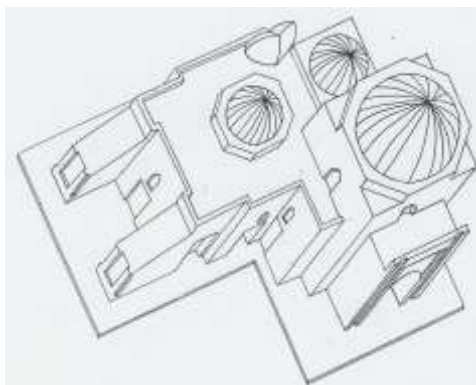
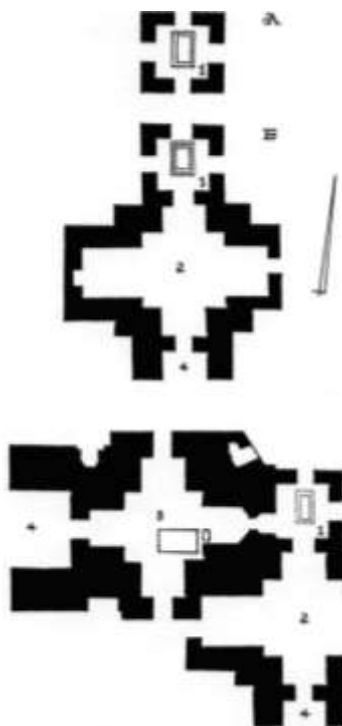

**Рис. 75. Средневековый Хисор. Мавзолей Махдуми Аъзам, X-XI; XII-XVI вв. Аксонометрия; слева - этапность формирования Махдуми Аъзам: А - X-XI вв.; Б - XI-XII вв.; В - XV-XVI вв.. 1 - гурхона-усыпальница; 2 - зиёртхона-поминальня; 3 - усыпальница; 4 - портал-айван**

Весьма живописно выглядит мавзолей снаружи, где привлекательность объемной композиции создают не декоративные элементы (их здесь просто нет), но сами геометрически уравновешенные купольные объемы отдельных помещений, воедино связанных общим, эстетически осмысленным зодческим замыслом. Своеобразие сооружения создано тем, что снаружи стены повторяют крестообразные линии плана, придавая многоплановость восприятия фасадов из всех без исключения сторон. Именно соответствие объемно-пространственной композиции мавзолея плановой структуре отличает его от большинства памятников Средней Азии, характеризующиеся сложным сочетанием помещений различного назначения, но не отраженные во внешнем облике.

Дополнительный анализ архитектуры и строительной культуры мавзолея Махдуми Азам, а также привлечение других данных (например, архитектурных параллелей) поз-



воляет уточнить период его становления. Отправной точкой в пересмотре генезиса мавзолея явилось утверждение Т.М.Атаханова, основного раскопщика здания: гурхона «...первоначально представляла собой отдельное центрическое купольное сооружение типа «чортак»...» [196]. Действительно, гурхона Махдуми Азам представляет купольный киоск с четырьмя входными проёмами со всех сторон и он, по справедливому замечанию Т.М.Атаханова, был построен намного раньше, чем зиёратхона. Мы считаем, что это время датируется XI веком, когда купольные сооружения типа «чортак» или «киоск» были наиболее ранними типами погребальных сооружений, традиция которых не была ограничена только Средним Востоком. Например, мавзолеи-киоски до середины XI века были нормой и для Египта, Ганы, Индии и других стран[197]. Причем, постройки типа «чортак» встречаются в Средней Азии в зданиях, как из жженого кирпича, так и сырца. И ещё одна особенность рассматриваемого типа сооружения: его универсальность использования.

В Хисоре «чортак» представлен с более усовершенствованными подкупольными конструкциями, а именно, купол на арочных парусах, заполненные сомкнутыми сводами, что позволяет датировать возведение гурхоны в X–XI вв. Этому же времени в общем не противоречит и разработка структуры купольных построек в виде четверика, несущего восьмирик, на котором покоится купол (вспомним мавзолей Исмаила Самони в Бухаре). Так что, можно предположить и более ранний период возведения зиёратхоны, купольная структура которой соответствует традициям XI–XII вв. Следует заметить, что прием объединения в одном комплексе усыпальницы с поминальной мечетью давно известен в Средней Азии и наиболее ранними примерами могут служить мечеть-мазар IX–X вв. Ширкабир в Машаде, Кусам ибн – Аббаса в Шахи Зинде (Самарканд), комплекс Кусам-ата в Фудине и др. [198].

Из истории мы знаем, что на протяжении всего развитого средневековья, от X до XIX века, прослеживается преобразование однокамерных мавзолеев в двухкамерные, а затем и многокамерные здания, относимые Л.Ю.Маньковской, к типу «конгломерат»[199]. Мавзолей Махдуми Азам в за-

вершенном виде предстаёт перед нами именно как разновременный многокамерный комплекс типа «конгломерат», имеющий, предположительно, три этапа формирования: однокупольный киоск с четырьмя проёмами по всем сторонам (X-XI вв.), затем двухкамерный мавзолей с поминальной мечетью и гурхона на главной оси (XI-XII вв.) и, наконец, многокамерный мавзолей (XVI в.).

14. Архитектурный комплекс Шохи Хомуш. Другим примером рассматриваемого четвертого типа погребальных сооружений является мазар Шохи Хомуш в селении Лянгари Калон, датируемый учеными XI-XII, XV-XVI вв.[200]. Он представляет собой мемориальный комплекс, который начал создаваться в конце XI – начале XII вв. с приходом на данную местность имама Сейид Мир Хасан Шох по прозвищу Хомуш. Вначале появился подземный склеп из жженого кирпича, над которым в XV-XVI вв. была выстроена усыпальница с молельней также из жженого кирпича. В последствие мавзолей несколько раз перестраивается и дополняется незначительными архитектурными деталями на фасаде.

В настоящее время Шохи Хомуш – это прямоугольное в плане сооружение (12x8 м) из жженого кирпича (25x25x4,5 см) с широким входным пештаком, обращенным на восток. На портале выделяются две башнеобразные навершия по углам, между которыми поверх арочной входной ниши устроены три стрельчатые ниши из сырцового кирпича. В плане мавзолей состоит из двух камер – поминальной мечети и усыпальницы, под которой и находится склеп XI-XII вв. Зиёратхона (3x6 м) перекрыта сводом «балхи». Гурхона, квадратная в плане, увеличена четырьмя арочными нишами по сторонам. Купол последнего опирается на кирпичный восьмерик. В конце 1980-х годов З.Б.Хасанов и П.Т.Самойлик, специалисты-реставраторы из СНРПМ Министерства культуры Таджикистана, вокруг памятника обнаружили ещё девять склепных захоронений из жженого кирпича, датируемые XI-XIII вв. Один из зафиксированных склепов носит название «Султон Санджар», остальные безымянные.

15. Склепы Сари Тал (76, 77). Подземные склепы XI-XII вв. обнаружены в Гиссарской долине под названием Сари Тал с захоронениями X-XII вв. в Вахдатском районе. Их об-

наружили и описали археолог Ю.Якубов и архитектор С.Хмельницким в местности Сари-Тал (склепы 1 и 2) и на кладбище селения Чуртак (склеп 3) в 1972 году[201]. Впоследствии более подробный анализ дал С.Г.Хмельницкий в своей книге «Между Саманидами и монголами» [202].

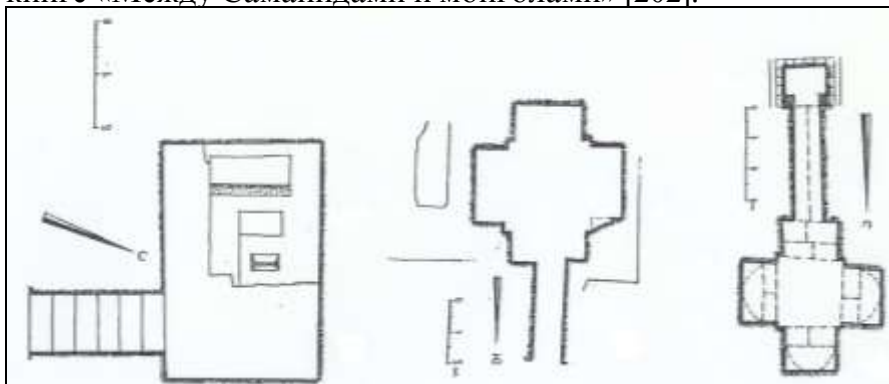

*Рис. 76. Вахдатский район республиканского подчинения, местность Сари Тал. Погребальные склепы. Планы (по С.Г.Хмельницкому и Ю.Якубову).*

*Справа: склеп XII-XIII вв. (2,1x2,2 м); в середине: склеп XIV в. (2,65x2,75 м); слева: склеп Хазрати Мавлоно Юсуф на кладбище с. Чуртак XIV-XV вв. (4,2x3,0 м).*

Первый склеп представляет собой подземное сооружение, выстроенное из жженого кирпича и ориентированное по оси «север-юг». Его центральное помещение в плане представляет собой правильный квадрат (2,1x2,2 м) с четырьмя нишами, создающими крестообразный абрис всего помещения. Формат кирпича 25x25x4-5 см. Южная ниша раскрывается в коридор длиной 3,5 м, заметно сужающийся наружу: у входа его ширина составляет 84 см, а внутри, у ниши – 96 см. Перед входом в коридор расположено небольшое прямоугольное помещение-тамбур размером 125x120 см без следов, ведущей к нему лестницы. Вся постройка заглублена в землю на 130 см. Толщина стены равна одному кирпичу, кладка кирпича осуществлялась на глиняном растворе. Ниши перекрыты стрельчатыми арками глубиной 51-52 см. Четыре клинчатые фасадные арки ниш образуют в совокупности пространственный каркас, на который опирается перекрытие центрального квадрата. Перекрытие

представляет собой свод «балхи», опирающийся на клинчатые перемычки стрельчатых арок и заполняет до самого основания промежутки между ними.

Входной коридор перекрыт сводом, сложенным техникой поперечных отрезков, который опирается на стены высотой около 1 метра. Наземная часть склепа, по предположению исследователей, была взята в кирпичный прямоугольный футляр для предохранения подземного помещения. В центре склепа, под сводом находится групповое захоронение.

Склеп 2 находится на оси склепа 1 в непосредственной близости. Планировка этой постройки напоминает склеп 1: подкупольный квадрат с четырьмя прямоугольными нишами по сторонам с входным коридором с южной стороны. Размеры этого помещения несколько больше предыдущего склепа: сторона квадрата колеблется от 265 до 274 см, глубина ниш от 100 до 116 см. Кирпичи здесь встречаются размером 22x22x4 см, 23x23x5 см и 23,5x23,5x5 см. Длина входного коридора 3,25 м, ширина коридора снаружи – 93 см, внутри 100 см.



*Рис. 77. Новое здание мавзолея над подземным склепом Мавлоно Юсуф Чархй в селе Чуртак, 2004 г.*

Перекрытие центрального квадрата предположительно было свод «балхи», ниши также были перекрыты сводами на

всю глубину. Кладка кирпича была на глиняном растворе в сочетании с ганчевым.

По предположению Ю.Якубова и С.Хмельницкого, над склепом 2 некогда возвышалось здание мавзолея с порталом, обращенным на запад[203]. Об этом свидетельствуют остатки фундаментов из кирпичной кладки. Датируется памятник XIV-XV вв. В середине помещения на полу также обнаружено захоронение нескольких людей разного возраста. Оба склепа датируются X-XII вв.

16. Мазар Зу-л Кифл (рис. 78). На территории Сурхандарьинской области Республики Узбекистан, в пограничной зоне с Таджикистаном, выделяются несколько памятников выделенного нами типа «конгломерат». Одним из них является комплексный мазар Зу-л Кифл, расположенный на острове Арал-Пайгамбар на Амударье («Остров пророка»). Здание представляет группу связанных между собой разновременных помещений ассиметричной, уступчатой в плане, композиции, возведенные из жженого квадратного кирпича размером 26-28x5,5-5 см. В него входят мечеть (6,95x6,95 м), гурхона-усыпальница с сагоной (6x4 м) и два помещения при ней. Во внешнем облике комплекса доминирует мечеть с полусферическим куполом на арочных парусах и на круглом барабане. Вход в мечеть выделен массивным порталом, обращенный на восток. Зал мечети квадратный в плане, на поперечной оси которого с юга примыкает прямоугольная в плане гурхона с сагоной. Перекрытие гурхоны – свод стрельчатой формы. Из усыпальницы два прохода ведут в два возведенные с нею купольных помещения, где северо-западное служило зиёратхой-поминальной.

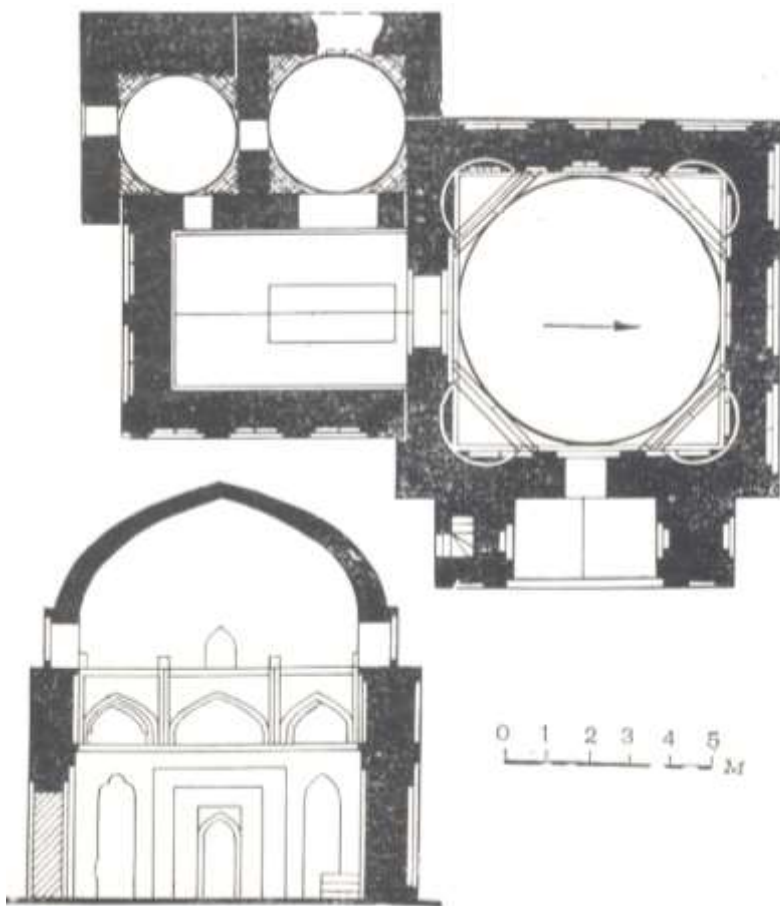

*Рис. 78. Термезский район. Погребальный комплекс Зу-л Кифл, план. XI – XII вв.*

Декор памятника состоит в облицовочной кладке из спаренных кирпичей, разделенных вертикально поставленными кирпичиками. В наружных швах гурхоны применен узор из крупных параллельных треугольников, выложенный «в ёлку».

В истории сооружения комплекса исследователи выделяют два основных строительных этапа. Первоначально была возведена мечеть. Позднее к зданию мечети пристроили гурхону и два помещения при ней. Затем мечеть и гурхона были изолированы закладкой[204].

17. Архитектурный комплекс Хаками Термизи (рис. 79-81). Одним из известных архитектурных памятников в городище Старого Термеза является комплекс Хаками-Термизи, датируемый IX-XV вв., слагавшийся на протяжении веков, недалеко от северо-западного угла термезской цитадели. Комплекс (размеры 28,0x29,0 м) возник у могилы суфия IX века, основателя дервишского ордена «хаками» ал-Хаками Термизи, чтимого как духовного покровителя города (над ним была устроена гурхона-мавзолей). В XI в. с севера к мавзолею примкнула поминальная айванная мечеть, перед которой в начале XIII века устраивается дворик. В дальнейшем (в конце XIV в.) к мавзолею и дворику пристраивается новая усыпальница с чилляхоной. В XV в. в комплекс входит крупная ханака, а над могилой Хаками-Термизи возводится мраморный намогильник.



*Рис. 79. Термезский район, городище Старого Термеза.  
Комплекс Хаками-Термизи, IX-XVIII вв.*

Сам мавзолей Хакими-Термизи – это небольшой квадратный в плане, центрического типа объем, несущий на четырех арках сфероконический купол, с богатым декором. Три арки чортака заложены кирпичом (в двух из них оставлены входные проемы), четвертая, северная, открытая. Стены, арки и купол изнутри сплошь покрыты глубоким резным шtukом. Уступчатый намогильник-сагона выполнен из мрамора оттенка слоновой кости и искусно орнаментирован резным растительным узором и эпиграфикой письма сульс.

С северной стороны к мавзолею пристроена айванная трехкупольная мечеть. Сюда открыта одна из арок усыпальницы, позволяющая видеть надгробие Хакими-Термизи[205].



*Рис. 80. Термезский район, городище Старого Термеза. Комплекс  
Хакими-Термизи, IX-XVIII вв. Интерьер с надгробным камнем  
Хакими Термизи*





***Рис. 81. Термезский район, городище Старого Термеза.  
Комплексе Хакими-Термизи, IX-XVIII вв. Навесы над чилляхона***

Таким образом, мы на нескольких примерах рассмотрели типологию погребальных сооружений Мавераннахра, в том числе на территории Северного Тохаристана средневекового периода. Анализ ряда построек исламского периода показал их большое разнообразие. Выявленные особенности памятников исследуемого периода наглядно продемонстрировали во многом редкостные, уникальные приемы объемно-пространственного и планового решения. Не менее замечательны и примененные декоративные средства, а также строительные конструкции и приемы, которые в последствие стали определяющими в зодчестве Средней Азии, например, в XV-XVI вв. (появление портала-пештака, майоликовая облицовка стен и многое другое). Многие из приведенных примеров погребальных сооружений стали образцами для подражания для мастеров средних веков (мавзолей Саманидов в Бухаре, тер-

ракетовая облицовка портала Мухаммада Бошаро в селении Мазори Шариф и др.). Поэтому можно с уверенностью утверждать, что рассмотренный период стал эпохой исконно таджикского зодческого искусства, заложившей средневековую архитектуру на обширной территории не только Мавераннахра и Хорасана, но и всей Средней Азии.

### ПРИМЕЧАНИЯ:

1. ВИА, в 12-ти томах. - Том 8. – М.: Стройиздат, 1969, с. 21-40, рис.

2. А.К.Мирбабаев. О работах Советско-Афганской археологической экспедиции в 1971-1972 гг. // Изв. АН Тадж.ССР. Отдел. обществ. наук, № 1(75). – Душанбе, 1974; В.И.Сарианиди. Древние земледельцы Афганистана. – М.: Наука, 1977, с. 126.

3. С.Р.Мукимова. Историко-архитектурные аспекты развития мадраса в условиях исламского мира (истоки, развитие, типологические особенности, взаимодействие и преемственность традиций). – Дисс...канд. архит. - Душанбе, 2000, с. 41.

4. С.Р.Мукимова. Историко-архитектурные аспекты..., указ. соч., с. 43.

5. А.М.Прибыткова. Строительная культура Средней Азии IX-XII вв. - М.: Стройиздат, 1973, с. 52, рис. 19, 25.

6. В.Л.Воронина. Мавзолей Саманидов и его зарубежные аналоги // АН. - 1985. – М. - Вып. 33, с. 191.

7. Г.А.Пугаченкова. Пути развития архитектуры Южного Туркменистана поры рабовладения и феодализма. – М.: АН СССР, 1958, с. 175-178, 402.

8. А.М.Прибыткова. Архитектурные школы Средней Азии // АН. - 1962. – М. - Вып. 30, с. 107-108.

9. А.М.Прибыткова. Строительная культура Средней Азии IX-XII вв., с. 52, 60; Она же. Архитектурные школы Средней Азии, с. 106.

10. ВИА, в 12-ти томах, т. 8, с. 215-216, рис. 15, 16

11.С.Мамаджанова. Преемственность и инновация традиций в культуре Центральной Азии в эпоху Бехзада // Камолиддин Бехзад и актуальные проблемы культуры Центральной Азии. – Душанбе: Ирфон, 2001, с. 142.

12.С.Мамаджанова, Р.Мукимов. Мазары Таджикистана. – Душанбе: Мерос, 1995, с. 6-14.

13.Л.И.Ремпель. Искусство Среднего Востока. Избранные труды. – М.: Совет. художник, 1978, с.91.

14. Л.И.Ремпель. Искусство Среднего Востока..., указ. соч., с. 99, схема 9, 10, 11.

15.Л.И.Ремпель. Искусство Среднего Востока..., указ. соч., с. 99, схема 13.

16. Л.И.Ремпель. Искусство Среднего Востока..., указ. соч., с. 103.

17.Новая линия, 25 февраля 1998 г., №4.

18.Л.С.Бретаницкий. Искусство ислама или Искусство мусульманских стран? // Художественное наследие Переднего Востока эпохи феодализма. /Избр. труды Л.С.Бретаницкого. - М.: Совет. художник, 1988, с.20.

19.Ислам. Энциклопедический словарь.- М.: Наука, 1991, с.160.

20.В.В.Бартольд. Ислам после пророка. Отделение церкви от государства. Сунна пророка // Соч. - Том 6.- М.: Наука, 1966; Он же. История культурной жизни Туркестана. - Соч. – Том 2, ч.1. – М.: Наука, 1963; Он же. Ориентировка первых мусульманских мечетей. // Соч. - Т.6, указ. соч.; А.М.Беленицкий. Вопросы идеологии и культов Согда // Живопись древнего Пенджикента. –М.: Наука, 1954; Е.А.Беляев. Арабы, ислам и арабский халифат в раннем средневековье. –М.: Прогресс, 1965; М.Булатов. Геометрическая гармонизация в архитектуре Средней Азии IX-XV вв. /Изд. 2-е. - М.: Наука, 1988; Б.В.Веймарн. Искусство арабских стран и Ирана (VII-XVII вв.). – М.: Искусство, 1974; В.Л.Воронина. Ислам и архитектура // АН. - 1983. –М. - Вып. 32; Она же. Средневековый город арабских стран. –М.: ВНИИТАГ, 1991; Л.Ю.Маньковская. Типологические основы зодчества Средней Азии (IX-XX вв.). – Ташкент: Фан, 1980; А.Мец. Мусульманский Ренессанс. – М.: Наука, 1966; Г.А.Пугаченкова, Л.И.Ремпель. Очерки искусства Средней Азии: древность и средневековье. –М.: Искусство, 1982; С.Г.Хмельницкий. Между Саманидами и монголами. - Часть 1. – Берлин-Рига: Гамаджум, 1996; O.Grabar. The formation of Islamic art. – New Haver. - London, 1973; A.Grabar. Le Masdjid-eDjem'a Niriz. -Al, I, p. 163; E.Diez. Churasaniche Baudenkmaler, Bd. I.- Berlin, 1918; и др.

21.Китаб макалат ал-ислабийин ва-хилаф ал-мусаллин. Таълиф ал-имам Абу-л-Хасан Али б. Исмаил ал-Ашъари. – Висбаден, 1963; Таърих Багдад ау мадинат ас-салам ли-л-Хафиз Абу Бакр Ахмад б. Али ал-Хатиб ал-Багдади, 1-14.-Миср, 1349/1931; Китаб усул ад-дин. Таълиф ал-имам ал-устаз Абу Мансур Абд ал-

Кахир б. Тахир ат-Тамими ал Багдади. 1.- Стамбул, 1346/1928; Le Recueil des Traditions mohametanes par Abou Abdailah Mohammed ibn Ismail al-Bokhari. Publ. par. M.Ludolf Kreht. 1-4. Leyde, 1862-1908; Аш-Шахристани, Мухаммад ибн Абд аль-Карим. Книга о религиях и сектах. - Ч. 1: Ислам. /Перев. с араб., введ. и коммент. С.М.Прозорова. – М.: Наука, 1984; и др.

22.В.В.Бартольд. Соч., т.6, указ. соч., с. 537-543.

23.В.Ародаки. Медресе – первые университеты Арабского Востока // Курьер ЮНЕСКО, 1973. , № 1, с. 35.

24.В.В.Бартольд. Ориентировка первых мусульманских мечетей, указ. соч., с. 539.

25.J.Pedersen, R.A.Kern, E.Diez. Masdjid. – Encyclopaedia of Islam, 1-4. –Leyde-London (1908), 1913-1931, 3, с. 372-449.

26.О.Г.Большаков. Масджид// Ислам. Энциклопедический справочник. – М.: Наука, 1991, с. 160.

27.С.Мамаджанова, Р.Мукимов. Мечети Таджикистана, указ. соч., с. 5-7.

28.Г.А.Пугаченкова. Зодчество Центральной Азии. XV век. – Ташкент: Издат. литер. и искусства, 1976, с. 53.

29.М.Аль-Хабиб. Арабская вязь на стенах. Единство каллиграфии и архитектуры// Курьер ЮНЕСКО. - 1973. -№ 1, с.41.

30.В.В.Бартольд. Ислам после пророка. Отделение церкви от государства. Сунна пророка, указ. соч., с. 111.

31.Фавваз Аль-Дахир. Культовая архитектура арабских стран Ближнего Востока и Центральной Азии (генезис, эволюция, историко-архитектурные сопоставления). – Дисс...канд. архит. - Бишкек, 2001, с.43.

32.В.Л.Воронина. Средневековый город арабских стран, указ. соч., с. 65.

33.В.Л.Воронина. Средневековый город арабских стран, указ. соч., с.66.

34.В.Л.Воронина. Резное дерево Зеравшанской долины // МИА СССР. - № 15 (Тр. СТАЭ, т.1). –М.-Л.: АН СССР, 1950; С.Мамаджанова. Р.Мукимов. Чудо, воплощенное в дереве // Комсомолец Таджикистана, 4 мая 1979 года.

35.Резьба по дереву в долине Зеравшана. Альбом средневековых орнаментов. – М.: Наука, 1966, с. 10-11, рис. 29.

36.А.И.Маняхина. Мавзолей Чоркух // Мероси ниёгон. - 1999.- Душанбе. - Вып. 4, с.102-105.

37.E.Diez. Minbar. –Enzyklopaedie des Islam, 1-4. -Leden-Leipzig. (1908), 1913-1934, 3, с. 575-577; О.Г.Большаков. Минбар // Ислам. Энциклопедический словарь. – М.: Наука, 1991, с. 165.

38. О.Г. Большаков. Манара // Ислам. Энциклопедический словарь. - М.: Наука, 1991, с. 157.

39. J. Pedersen, R.A. Kern, E. Diez. Masdjid, указ. соч., с. 318-389.

40. Архитектура в непрерывности. Исламские публикации. - Нью-Йорк, 1985 (Издание Фонда Ага Хана по архитектуре. Раздел: Мечеть в средневековом исламском мире. Автор Роберт Хилленбранд), на англ. яз.

41. Рената Холод, Хасануддин Хан. Мечеть в современном мире. - Лондон: Издат. «Темза и Гудзон», 1997, на англ. яз.

42. Архитектура в непрерывности. Исламский мир сегодня. Издание Фонда Ага Хана по архитектуре. - Нью-Йорк: Исламские публикации, 1983, на англ. яз.

43. Коран. Перевод смыслов и комментарии Валерии Пороховой. /Изд. 3-е. - М.: Аль-Фуркан, 1997. - 797 с.; Ислам: религия, общество, государство. - М.: Наука, 1984; Мусульманское право. Структура и основные институты. - М.: Наука, 1985; и др.

44. Р.С. Мукимов, С.М. Мамаджанова. Зодчество Таджикистана. - Душанбе: Маориф, 1990, с. 58-59, рис. 47; Н. Негматов, Р. Авзалов, С. Мамаджанова. Храм и мечеть Калаи Кахкаха 1 // Археологические открытия 1978 года. - М.: Наука, 1979; и др.

45. J. Pedersen, R.A. Kern, E. Diez. Masdjid, указ. Соч., с. 344-345; История искусств народов СССР. - Том 2. - М.: Наука, 1973, с. 25.

46. L. Golvin. La mosquee, ses origines, sa morphologie, ses divers fonctions. Son role dans la vie musulmane. - Paris, 1959; J. Pedersen, R.A. Kern, E. Diez, Masdjid, указ. соч., с. 372-449.

47. А.М. Прибыткова. Архитектура Средней Азии IX-X вв. // ВИА, в 12-ти томах. - Том 8. - М.: Стройиздат, 1969, с. 209.

48. А.М. Прибыткова. Строительная культура Средней Азии IX-XII вв., с. 58.

49. Н.Н. Негматов. Государство Саманидов (Мавераннахр и Хоросан в IX-X вв.). - Душанбе: Дониш, 1977.

50. Л.С. Бретаницкий. Архитектурные памятники Гиссара // МИА СССР. - № 15 (Тр. СТАЭ, т. 1). - М.-Л.: АН СССР, 1950.

51. З. Алиева., Р. Мукимов, П. Самойлик. Мечеть Сангин // Хисорский заповедник и его архитектурные памятники. - Душанбе: ХИКЗ, 1993, с. 40-52, рис. 1-3.

52. С. Мамаджанова, Р. Мукимов. Вопросы преемственности традиций в зодчестве Мавераннахра IX-XI вв. // Абуали ибн Сино и его эпоха. - Душанбе: Дониш, 1980, с. 82-90.

53. Н.Н. Негматов, Р.З. Авзалов, С.М. Мамаджанова. Храм и мечеть Бунджиката на Калаи Кахкаха I // МКТ. - Вып. 4. - Душанбе: Дониш, 1987, с. 207-208, рис. 7,8.

54.Р.С.Мукимов. История и теория таджикского зодчества, указ. соч., с. 199-200.

55.Э.В.Ртвеладзе, З.А.Аршавская, К.А.Абдуллаев. Древнейшая многоколонная мечеть Средней Азии // САУ. - № 4. – Ташкент, 1979, с. 34-36.

56.М.К.Ахмедов. Урта Осиё меъморчилиги тарихи (История архитектуры Средней Азии). – Ташкент: Узбекистан, 1995, с.36-37, рис. 10; С.Г.Хмельницкий. Между Саманидами и монголами, указ. соч., с. 71.

57.Ю.Ф.Буряков, М.Садиев, М.Н.Федоров. Соборная мечеть Самарканда в XI - начале XIII вв. // Афрасиаб. – Ташкент, 1975, с. 77-99.

58.С.Г.Хмельницкий. Между Саманидами и монголами, указ. соч., с. 72.

59.С.Г.Хмельницкий. Между Саманидами и монголами, указ. соч., с. 101-103, рис.76,77.

60.Т.М.Атаханов, М.Х.Мамадназаров. Обследование памятников архитектуры Гиссарской долины в 1984-1985 гг. // АРТ. - Вып. XXV (1985 год). – Душанбе: Дониш, с. 265, рис. 1.

61.Б.Д.Кочнев. Средневековые загородные культовые сооружения Средней Азии. – Ташкент, 1976, с. 74.

62.З.А.Аршавская, Э.В.Ртвеладзе, З.А.Хакимов. Средневековые памятники Сурхандарьи, указ. соч., с. 102, рис.

63. А.М.Прибыткова. Архитектура Средней Азии IX-X вв., указ соч., с.209, рис 9-1

64.С.Г.Хмельницкий. Между Саманидами и монголами, указ. соч., с. 94-95, рис.65.

65.Б.Д.Кочнев. Средневековые загородные культовые сооружения Средней Азии, указ. соч., с.22-29.

66.В.А.Нильсен. Бухарский Намазга // ТИИиААН Узб. ССР. - Том 2. – Ташкент, 1950, с. 71-80.

67. Г.А.Пугаченкова. Архитектурные памятники Дахистана, Абиверда, Серахса // Труды ЮТАКЭ. - Том 2. – Ашхабад, 1951, с. 221-223.

68.Г.А.Пугаченкова. Архитектурные памятники Нисы // Труды ЮТАКЭ. - Том 1. – Ашхабад, 1948, с. 241-251.

69.Н.Н.Негматов. Государство Саманидов, указ. соч., с. 149; С.Г.Хмельницкий. Обидаи Чильдухтарон (Храм Чильдухтарон) // Мероси ниёгон. - № 2. – Душанбе, 1995, с. 68-69, рис.

70.М.Рузиев. Резное дерево Чорку. – Душанбе: Дониш, 1975, рис 28 и др.

71.М.Рузиев. Резное дерево Чорку, указ. соч.

72.С.Г.Хмельницкий. Между арабами и тюрками, указ. соч.  
73.Исторический контекст. Древний Самарканд // Маскан. - 1992. –Ташкент. - № 9-10, с. 16-17.

74.ВИА, в 12-ти томах, т. 1, указ. соч., с. 357 рис. 3.

75.С.Мамаджанова, Р.Мукимов. Мечети Таджикистана. – Душанбе: Мерос, 1994. – 99с., 71 ил.

76.С.Мамаджанова, Р.Мукимов. Мечети Таджикистана. – Душанбе: Мерос, 1994. – 99с., 71 ил.

77.Б.В.Веймарн. Мечеть Кук-Гумбаз в Ура-Тюбе // Новые исследования по истории архитектуры народов СССР. Сообщения института истории и теории архитектуры. - Вып. 8. –М.: АА СССР, 1947; В.Л.Воронина. Народная архитектура Северного Таджикистана. – М.: Госстройиздат, 1959. –100с., ил.; А.Мухтаров. Город Ура-Тюбе // Археологи рассказывают. – Сталинабад: Таджикгосиздат, 1959, с. 86-98 и др.

78.С.Г.Хмельницкий. Исследования архитектурных памятников в Ура-Тюбе в 1959 году // АРТ. - Вып. VII (1959 год). – Душанбе: Дониш, 1961, с. 130-142; М.Х.Мамадназаров. Масчиди Мавлоно Якуби Чархи // Адабиёт ва санъати тоҷик. Энциклопедияи тоҷик, ч.II. –Душанбе; ТСЭ, 1989; Р.Мукимов, С.Мамаджанова. Зодчество Таджикистана. – Душанбе: Маориф, 1990; Они же. Энциклопедия памятников..., указ. соч.; Они же. Мечети Таджикистана, указ. соч.; Они же. Кирополь – Истравшан - Ура-Тюбе. – Душанбе: Мерос, 1993; Они же. Архитектурное наследие Душанбе. – Душанбе: Мерос, 1993; Р.С.Мукимов. История и теория таджикского зодчества, указ. соч.; Саодат Мукимова, Савлатби Хаитова. Архитектура мечетей Ближнего и Среднего Востока (вопросы традиций и современности). – Душанбе: ТаджикНИИПАГ, 2003. – 176 с., ил.; статьи о мечетях Таджикистана; и др.

79.А.Мухтаров, С.Хмельницкий. Средневековое зодчество Кабадиана // По следам древних культур Таджикистана. – Душанбе: Ирфон, 1978, с. 55-87.

80.С.Мамаджанова, Р.Мукимов. Энциклопедия памятников ..., указ. соч., с. 77; Они же. Архитектурное наследие Худжанда..., указ. соч., с. 200-203.

81.Е.А.Давидович, Б.А.Литвинский. Археологический очерк Исфаринского района // Тр. ИИАиЭ. - Том 36. –Сталинабад: АН Тадж.ССР, 1955; Р.С.Мукимов. Масчиди Абдуллохон // Адабиёт ва санъати тоҷик. Энциклопедияи тоҷик, ч. II. – Душанбе: ТСЭ, 1989.

82. В.Л.Воронина. Неизвестные памятники Средней Азии // Материалы по истории архитектуры. –М., 1959, с. 93-96.

83. В.Л.Воронина. Неизвестные памятники..., указ. соч., с. 95

84. Л.Ю.Маньковская. Типологические основы зодчества..., указ. соч., с. 115.

85.Саодат Мукимова, Савлатби Хаитова. Происхождение и развитие мечетей на средневековом Востоке // Архитектура и градостроительство стран Востока: традиции и современные проблемы. Сбор. науч. трудов. - Вып. 3. –Душанбе: Мерос, 2002, с. 53-58 и др.

86.К.А.Creswell. The Evolution of the minarettes.// The Burlington magazine. –March-June. –London, 1926.

87.М.Наршахи. История Бухары, с. 68.

88.A.Survey of Persian Art. – London: New York, 1938, V. 2, p. 929.

89.Л.Ю.Маньковская. Типологические основы зодчества..., указ. соч., с. 121.

90.Л.Ю.Маньковская. Типологические основы зодчества..., указ. соч., с. 122.

91.А.М.Прибыткова. Строительная культура Средней Азии IX-XII вв., указ. соч., с. 58. Более подробно о минаретах см.: К.А.Creswell. The Evolution of the minarets. – «The Burlington Magazine»: March-June. –London, 1926; Наршахи Мухаммад. История Бухары, указ. соч., с. 68; A.Survey of Persian Art, v. II. – London-New-York, 1938, p. 929; С.Р.Мукимова, С.Р.Хаитова. Архитектура мечетей Ближнего и Среднего Востока, указ. соч., с. 55 и далее.

92.Л.Ю.Маньковская. Типологические основы зодчества..., указ. соч., с. 121

93.М.Е.Массон. Краткая историческая справка о среднеазиатских минаретах // Материалы Узбекистанского комитета по охране памятников старины и искусства. - Вып. 2-3. –Ташкент, 1933, с.4.

94.Л.Ю.Маньковская. Типологические основы зодчества..., указ. соч., с. 112.

95.В.Л.Воронина. Сырцовые минареты верховьев Зеравшана // Тр. АН Тадж. ССР. - Том XX. – Сталинабад, 1960, с. 55-59; В.Д.Горячева. Средневековые городские центры и архитектурные ансамбли Киргизии. Бурана, Узген, Сафид-Булан. – Фрунзе: Илим, 1983; Она же. Памятники древнего Узгена // Памятники Киргизстана. - Вып. 2. – 1974; и др.

96.В.Р.Чейлытко. Сырцовый минарет в Захматабаде // Сталинская молодежь. – 1946 - № 36 (Сталинабад).



97. М.С. Андреев. По Таджикистану. – Ташкент, 1927, с. 9, 10, рис. 4.

98. А.Ю. Якубовский. Итоги работ Согдийского-Таджикской археологической экспедиции в 1946-1947 гг. // МИА СССР. - № 15 (Тр. СТАЭ, т. 1). – М.-Л.: АН СССР, 1950, с. 17.

99. В.Л. Воронина. Сырцовые минареты верховьев Зеравшана // Тр. АН Тадж.ССР. - Том 120. – Сталинабад, 1960, с. 55-61.

100. Р.С. Мукимов. Народная архитектура Верхнего Зеравшана XIX- начала XX вв. – Автореф. дисс...канд. архит. – М., 1980, с.21.

101. М.Наршахи. История Бухары. /Под ред. В.В.Бартольда. – Ташкент, 1897.

102. Материалы по истории туркмен и Туркмении (МИТТ). - Том 1. – М.: АН СССР, 1939, с. 209.

103. В.В.Бартольд. Отчет о поездке в Среднюю Азию с научной целью в 1893-1894 годы. – Соч.. - Том IV. – М.: Наука, 1966, с. 23.

104. A.Lemann. Reise nach Buchara und Samarkand in den Jahren, 1841 und 1842. St. Pb. 1952, рис. 1

105. А.М.Прибыткова. Конструктивные особенности среднеазиатских минаретов X-XII вв. // АН. – М.- 1964. – Вып. 17, с. 196.

106. В.Л.Воронина. Сырцовые минареты верховьев Зеравшана, указ. соч., с.55-61; С.Мамаджанова, Р.Мукимов. Энциклопедия памятников..., указ. соч., с. 92, рис. 130, 131 и др.

107. Засыпкин Б.Н. Заметки по строительной культуре Советского Востока // Строительная промышленность. - 1930. – №1 - С. 10-71.

108. Г.А.Пугаченкова. Зодчество Центральной Азии, указ. соч., с. 69.

109. А.К.Мирбабаев. Из истории учебных заведений эпохи Абуали ибн Сино// Абуали ибн Сино и его эпоха. – Душанбе: До-ниш, 1980, с. 51-57.

110. Ю.Л.Маньковская. Типологические основы зодчества..., указ. соч., с. 81.

111. А.К.Мирбабаев. Из истории учебных заведений эпохи Абуали ибн Сино, указ. соч., с. 51-52.

112. А.К.Мирбабаев, Р.С.Мукимов, С.Р.Мукимова. Мадраса Мавераннахра и Хорасана, указ. соч., с. 9-26.

113. А.Мирбабаев, С.Мукимова, К.Усманов. Средневековая городская культура Центральной Азии. – Душанбе: Мерос, 2001, с.28.

114. С.Г.Хмельницкий. Медресе Ходжа Машад, указ. соч., с. 117-142.

115. С.Г.Хмельницкий. Между Саманидами и монголами, указ. соч., с. 260-276.
116. А.К.Мирбабаев, Р.С.Мукимов, С.Р.Мукимова. Мадраса Мавераннахра и Хоросана. – Душанбе: Мерос, 1998, с.9-26; А.Мирбабаев, С.Мукимова, К.Усманов. Средневековая городская культура Центральной Азии. – Душанбе: Мерос, 2001, с.5-44 и др.
117. ВИА, в 12-ти томах. - Том 8. – М.: Стройиздат, 1969, с. 155, рис. 13.
118. Rafi Samizay. Islamic Architecture n Hearat. - 1981 с. 14-15.
119. ВИА, в 12-ти томах. - Том 8. – М.: Стройиздат, 1969, с.157, рис. 14.
120. Л.Ю.Маньковская. Типологические основы зодчества Средней Азии (IX-нач. XIX вв.) –Ташкент: Фан, 1980, с. 89, рис. 6.
121. Л.Ю.Маньковская. Типологические основы зодчества..., указ. соч., с. 83.
122. ВИА, в 12-ти томах, т. 8, указ. соч., с. 166.
123. А.Мирбабаев, С.Мукимова, К.Усманов. Средневековая городская культура..., указ. соч., с. 22-43.
124. Г.А.Пугаченкова. Зодчество Центральной Азии. XV век. – Ташкент: Издат. литер. и искусства, 1976, с. 69.
125. Г.А.Пугаченкова. Зодчество Центральной Азии, указ. соч., с. 70.
126. ВИА, в 12-ти томах, т. 8, указ. соч., с. 360, рис. 5.
127. А.Мухтаров. Позднесредневековый Балх. – Душанбе: До-ниш, 1980, с. 65.
128. по А.Мухтаров. Позднесредневековый Балх, указ. соч., с. 68.
129. Н.Б.Немцева. Медресе Тамгач Богра-хана в Самарканде (из археологических работ в ансамбле Шахи-Зинда) // Афрасиаб. - Вып. III. – Ташкент: Наука, 1974, с. 99 и далее.
130. Н.Б.Немцева, Ю.З.Шваб. Ансамбль Шахи-Зинда. Историко-архитектурный очерк. – Ташкент: Издат. литер. и искусства, 1979, с. 41.
131. Н.Б.Немцева, Ю.З.Шваб. Ансамбль Шахи-Зинда, указ. соч., с. 42, рис. 36.
132. Средняя Азия. Справочник-путеводитель. /Составитель Г.А.Пугаченкова. – М.: Искусство, 1983, с. 391, рис.
133. Г.А.Пугаченкова. Зодчество Центральной Азии, указ. соч.
134. более подробно об этих зданиях см. А.Мирбабаев, Р.Мукимов, С.Мукимова. Мадраса Мавераннахра и Хоросана, указ. соч., с. 87.

135. Архитектурные памятники Средней Азии. Бухара, Самарканд. – Л.: Аврора, 1969, с. 19.
136. ВИА, в 12-ти томах, т. 8, указ. соч., с. 258.
137. ВИА, в 12-ти томах, т. 8, указ. соч., с. 305.
138. В.А.Шварц. Исследование и реставрация медресе Гаукушон в Бухаре // САУ. - 1977. – Ташкент. - № 3, с. 20-22, рис.
139. Л.И.Ремпель. Далекое и близкое. Бухарские записки. – Ташкент: Издат. литер. и искусства, 1981, с. 142.
140. Л.И.Ремпель. Далекое и близкое, указ. соч., с. 142.
141. А.Г.Яхьяев. Самое крупное медресе в Ташкенте (медресе Абулкасима: исследование и реставрация) // АСУ. - 1984. – Ташкент. - № 12, с. 6-12, рис.
142. В.Булатова, Л.Маньковская. Памятники зодчества Ташкента XIV-XIX вв. - Ташкент: Издат. литер. и искусства, 1983, с. 47.
143. З.А.Аршавская, Э.В.Ртвеладзе, З.А.Хакимов. Средневековые памятники Сурхандарьи. – Ташкент: Издат. литер. и искусства, 1982, с. 67-68.
144. Махмуд ибн-Вали. «Море тайн относительно доблести благородных» (географический трактат). /Перев. Б.А.Ахмедовой. – Ташкент, 1977.
145. А.Г.Яхьяев. Самый крупный архитектурный памятник Андижана (комплекс Джами: исследование и реставрация) // АСУ. - 1989. – Ташкент. - № 3, с. 14-16, ил.
146. И.Азимов. Фаргона водийсининг меъморчилик ёдгорликлари (Памятники архитектуры Ферганской долины). – Ташкент: Узбекистон, 1986, с. 30-31, на узб. яз.
147. Е.А.Давидович, А.М.Мухтаров. Страницы истории Гиссара. – Душанбе, 1969; А.Мирбабаев, М.Мамадназаров. Мадраса Кухна // ЭАСТ. - Часть II. – Душанбе: ТСЭ, 1989, с. 127-128; Р.Мукимов. Мадраса Кухна // Хисорский заповедник и его архитектурные памятники. – Душанбе: ГИКЗ, 1993, с. 68-80; Р.Мукимов. Энциклопедия памятников средневекового зодчества Таджикистана. – Душанбе: Мерос, 1993, с. 70 и др.
148. А.Мирбабаев, М.Мамадназаров. Мадраса Нав // ЭАСТ. - Часть II. – Душанбе: ТСЭ, 1989, с. 129; Р.Мукимов. Мадраса Нав // Хисорский заповедник и его архитектурные памятники. – Душанбе: ГИКЗ, 1993, с.81-95; и др.
149. Б.В.Веймарн. Мечеть Кок-Гумбаз в Ура-Тюбе // Новые исследования по истории архитектуры народов СССР. Сообщения Института истории и теории архитектуры. - Вып. 8. – М.: Гос-

стройиздат, 1947, с. 17-24; С.Мамаджанова, Р.Мукимов. Энциклопедия памятников..., указ. соч., с. 73; и др.

150. Б.А.Литвинский. Мечеть-намозгох в кишлаке Навгилем (Исфаринский район) // Докл. АН Тадж.ССР. - Вып. IX. - Сталинабад, 1953.

151. А.К.Мирбабаев. История мадраса Таджикистана. Часть П. - Душанбе: Мерос, 1994, с. 6-21.

152. Н.Немцева. Шахи-Зинда. - Ташкент: Фан, 1987, с. 13.

153. Л.Ю.Маньковская. Типологические основы зодчества..., указ. соч., с. 134.

154. А.М.Прибыткова. Строительная культура Средней Азии IX-XII вв., с. 60.

155. И.А.Сухарева. Мусульманские захоронения первых веков хиджры в Бухаре. // Изв. Узб. Филиала АН СССР., -1940. - М. - № 12.

156. Г.А.Пугаченкова. Мавзолей Араб-Ата..., указ. соч., с. 60.

157. С.М.Мамаджанова, Р.С.Мукимов. Мечети Таджикистана. - Душанбе: Мерос, 1994.

158. Н.Б.Немцева. Раскопки архитектурного комплекса Ходжа Машад в Сайяте на юге Таджикистана // СА. - № 3. - М. - 1969, с. 106-107.

159. Б.Н.Засыпкин. Архитектура Средней Азии. - М., 1948, с. 34-37, рис. 19.

160. С.Хмельницкий. Пештак и михраб // Изв. АН Тадж.ССР. Отдел. Обществ. Наук. - Вып. 68. - Душанбе, 1968, с. 36, 37.

161. С.Мамаджанова, Р.Мукимов. Мазары Таджикистана. - Душанбе: Мерос, 1995, с. 11.

162. Л.Ю.Маньковская. Типологические основы зодчества..., указ. соч., с. 135.

163. М.С.Булатов. Мавзолей Саманидов - жемчужина..., указ. соч., с. 71-72.

164. М.С.Булатов. Мавзолей Саманидов - жемчужина..., указ. соч., с. 74-75.

165. М.С.Булатов. Мавзолей Саманидов - жемчужина..., указ. соч., с. 39.

166. С.Г.Хмельницкий. Два новых памятника таджикского зодчества XII в. // Вопросы строительства и архитектуры. - Тр. ТПИ. - Вып. 8. - Душанбе: ТПИ, 1972.

167. И.Ф.Бородина. Типология среднеазиатских мавзолеев XI-XV вв. // АН. - Вып. 33. - М.: 1985, с. 157-164. Л.Ю.Маньковская. Типологические основы зодчества..., указ. соч., с. 138-139; Она же. О типологии мемориального зодчества Средней Азии. Мавзолей

Фудины и Касби // Культура и искусство народов Средней Азии в древности и средневековье. – М., 1979, с. 96-104, ил.; и др.

168. Г.А.Пугаченкова. Хорасанские мавзолеи // Художественная культура Средней Азии IX-XIII вв. – Ташкент: Издат. литер. и искусства, 1983, с.14-29.

169. Г.А.Пугаченкова. Конструктивные элементы мавзолея Санджара // Изв. АН Туркм.ССР. - Вып. 2. –Ашхабад, 1952.

170. Мамаджанова С.М., Мукимов Р.С. Мазары Таджикистана. – Душанбе: Мерос, 1995, с. 22.

171. С.Г.Хмельницкий. Два новых памятника таджикского зодчества XII в. // Вопросы строительства и архитектуры. Тр. ТПИ. - Вып. 8. – Душанбе: ТПИ, 1972.

172. З.А.Аршавская, Р.В.Ртвеладзе, З.А. Хакимов. Средневековые памятники Сурхандарьи. – Ташкент: Издат. литер. и искусства, 1982, с. 77-78; Г.А.Пугаченкова. Пути развития архитектуры Южного Туркменистана поры рабовладения и феодализма. – М.: АН СССР, 1958; А.М.Прибыткова. Строительная культура Средней Азии IX-XII вв., указ. соч. и др.

173. С.Г.Хмельницкий. От Саманидов до монголов, указ. соч., с. 163-164, рис. 153.

174. Г.А.Пугаченкова. Ак-Астана-баба // СА. - № 3 – М., 1960, с. 50; Она же. Археологическая разведка у селениях Халчаян // Изв. АН Узб.ССР. Серия обществ. наук. – Ташкент, 1960, с.323-327.

175. И.Ф.Бородина. Мавзолей Ак-Астана-баба // АН. – Вып. 20. – М., 1973, с. 162-168.

176. З.А.Хакимов. О малоизвестном памятнике монументальной архитектуры Южного Узбекистана Ак-Астана-баба // Вопросы теории и истории архитектуры Узбекистана. Сб. науч. трудов ТашПИ. - Вып. 116. – Ташкент, 1974, с. 60-65.

177. С.Г.Хмельницкий. Два новых памятников таджикского зодчества X-XII вв. // Вопросы строительства и архитектуры. - Тр. ТПИ. - Вып. 8. – Душанбе: ТПИ, 1972, с. 102-114, ил.

178. Е.А.Давидович, Б.А.Литвинский. Археологический очерк Исфаринского района // Тр. ИИАиЭ. - Т. 35. – Сталинабад, 1955.

179. Г.А.Пугаченкова. Мавзолей Араб-Ата (из истории архитектуры Мавераннахра IX-X вв.) // Искусство зодчих Узбекистана. - Вып. 11. – Ташкент, 1963.

180. Б.Д.Кочнев. Новое о мавзолее Араб-ата в Тиме // САУ. - № 8. – Ташкент. - 1981, с. 34-35.

181. П.Ш.Захидов. Звезда зодчества (памятнику 1000 лет) // САУ. - № 4. – Ташкент. - 1978, с. 48-50.

182. С.Г.Хмельницкий, А.М.Мухтаров. Средневековое зодчество Кабадиана // По следам древних культур Таджикистан. – Душанбе: Ирфон, 1978, с. 55-87; С.Г.Хмельницкий. Между Саманидами и монголами, указ. соч., с. 166-168, рис.

183. С.Г.Хмельницкий. Между Саманидами и монголами, указ. соч., с. 168, рис. 162.

184. С.Г.Хмельницкий. Ходжа Дурбад // Тр. ТПИ. - Вып. 7. – Душанбе, 1971, с. 92-105.

185. А.П.Колпаков. Археологические памятники на юге Таджикистана // Сообщения ФАН СССР. - Вып. 1. – М., 1947; С.Г.Хмельницкий. Ходжа Дурбад, указ. соч., с. 92-105; С.М.Мамаджанова, Р.С.Мукимов. Энциклопедия памятников..., указ. соч., 105, рис. 160; Р.С.Мукимов. Макбараи Хоча Дурбод (Мавзолей Ходжа Дурбад) // ЭАСТ. - Часть II. – Душанбе: Гл. науч. редак. ТСЭ, 1989, с. 209, рис. 1,2; С.М.Мамаджанова. Зодчество Таджикистана.- Душанбе: Маориф, 1990, с. 76, рис. 58; С.Г.Хмельницкий. Между Саманидами и монголами, указ. соч., с. 219-221; Р.С.Мукимов. История и теория таджикского зодчества, указ. соч., с. 257; и др.

186. Б.А.Литвинский. Архитектурный комплекс Ходжа Нахшран // Труды ТИИАиЭ. - Т.ХVII. – Сталинабад: АН Тадж. ССР, 1953.

187. С.Г.Хмельницкий. Между Саманидами и монголами, указ. соч., с.208-216.

188. С.Г.Хмельницкий. От Саманидов до монголов, указ. соч., с.210, рис. 217, 218.

189. С.Г.Хмельницкий. От Саманидов до монголов, указ. соч., с. 216, рис. 226, 227.

190. С.Г.Хмельницкий. Медресе Ходжа Машад // По следам древних культур Таджикистана. – Душанбе: Ирфон: 1978, с.117-142, ил.

191. Л.С.Бретаницкий. Об одном малоизвестном памятнике таджикского зодчества // МИА СССР. - № 66. – М.-Л.: АН СССР, 1958; В.Л.Воронина, К.С.Крюков. Мавзолей Бошаро// Древность и средневековые народы Средней Азии (история и культура). – М., 1978; С.Г.Хмельницкий. Мавзолей Мухаммада Бошаро // Известия АН Тадж.ССР. Серия: ВИФ. - № 2 (18). - 1990, с. 28-35; Р.Мукимов, С.Мамаджанова. Зодчество Таджикистана. – Душанбе: Маориф, 1990; Р.С.Мукимов. История и теория таджикского зодчества. – Душанбе: ТТУ, 2002; Т.Турекулов, Н.Турекулова. Мавзолей Мухаммада Бошаро в Таджикистане // Гумбез. - № 2-3. – Алма-Ата, 2003, с. 43-47; и др.

192. С.Г.Хмельницкий. Мавзолей Мухаммада Бошаро, указ. соч., с. 33-34.

193. Т.Турекулов, Н.Турекулова. Мавзолей Мухаммада Бошаро в Таджикистане, указ. соч., с. 44.

194. С.Г.Хмельницкий. Медресе Ходжа Машад // По следам древних культур Таджикистана. – Душанбе: Ирфон, 1978, с. 117-142; Он же. Между Саманидами и монголами. Архитектура Средней Азии XI-XIII вв. - Часть 1. – Берлин-Рига, 1996, с. 261-27, ил.; А.М.Беленицкий. Мавзолей у селения Саят // МИА СССР. - № 15 - (Тр. СТАЭ, т. 1). – М.-Л.: АН СССР, 1950, с. 207-209; и др.

195. О мавзолее Махдуми Азам см.: Л.С.Бретаницкий. Архитектурные памятники Гиссара // МИА СССР. - № 15 (Тр. СТАЭ, т. 1). – М.-Л.: АН СССР, 1950; Е.Давидович, М.Мухтаров. Страницы истории Гиссара. – Душанбе: Дониш, 1969; Т.М.Атаханов. Мавзолей Махдуми Азам в Гиссаре // Материалы по археологии и истории Таджикистана. – Душанбе: Дониш, 1977; А.Тоатов. Историческим памятникам – долгую жизнь. – Душанбе: Ирфон, 1986; Р.Мукимов, С.Мамаджанова. Зодчество Таджикистана. – Душанбе: Маориф, 1990; Р.Мукимов. Махдуми Азам // Хисорский заповедник и его архитектурные памятники. – Душанбе: ГИКЗ, 1993; и др.

196. Т.М.Атаханов. Мавзолей Махдуми Азам в Гиссаре, указ. соч.

197. В.Л.Воронина. Мавзолей Саманидов и его зарубежные аналоги // АН. – Вып. 33. – М. - 1985, с.191-197, ил.

198. А.М.Прибыткова. Строительная культура Средней Азии в IX-XII вв. – М.: Стройиздат, 1973, с. 59-74, ил.

199. Л.Ю.Маньковская. Типологические основы зодчества Средней Азии. Мавзолей Фидины и Касби // Культура и искусство народов Средней Азии в древности и средневековье. – М.: Наука, 1979, с.96-104, ил.

200. З.Б.Хасанов, П.Т.Самойлик. Архитектурный ансамбль Шохи Хомуш в селении Лянгар // История и культура Куляба (прошлое и настоящее). - Тез. докл. и сообщений науч.-практ. конфер., г. Куляб, 17-20 марта 1988 г. – Душанбе, 1988, с. 27-28; М.Х. Мамадназаров Макбараи Шохи Хомуш (Мавзолей Шохи Хомуш) // Энциклопедия «Адабиет ва санъати тоҷик». - Вып. П. – Душанбе: Гл. науч. редакция ТСЭ, 1989, с. 210, рис.; Х.Сафаров. Макбара дар Муминобод // Мероси ниёгон. - № 1. – Душанбе. - 1992, с. 121-123; С.М.Мамаджанова, Р.С. Мукимов Энциклопедия памятников средневекового зодчества Таджикистана, указ. соч., с. 108-109; и др.

201. Ю.Якубов, С.Хмельницкий. Археологические исследования в Орджоникидзебадском районе в 1972 году// АРТ. - Вып. XII (1972 год). –Душанбе: Дониш, 1976, с. 183-198, рис.

202. С.Г. Хмельницкий Между Саманидами и монголами, указ. соч., с. 240-243, рис.259-261.

203. Ю.Якубов, С.Хмельницкий. Археологические исследования..., указ. соч., с. 187-190.

204. М.Е. Массон Городище Старого Термеза и их изучение // Тр. Узб.ФАН СССР. Серия 1. - Вып. 2. – ТАКЭ. - 1936 г. – Ташкент, 1940, с. 66-68; Аршавская З.А.,Ртвеладзе Э.В., З.А.Хакимов. Средневековые памятники Сурхандарьи., указ.соч., с. 78-85, рис.

205. З.А.Аршавская, Э.В.Ртвеладзе, З.А.Хакимов.Средневековые памятники Сурхандарьи, указ. соч., с. 100-108, рис.



## ЭТНОГЕНЕЗ ТАДЖИКСКОГО НАРОДА<sup>1</sup>

### *1. Формирование территориального социума Исторического Таджикистана*

Прежде всего, следует определиться относительно принятых в заглавии и далее в тексте терминов «социум» и «Исторический Таджикистан». В основу понятия социум положено определение Э.Б.Алаева, принятое также С.П. Поляковым: - «территориальная общность людей, объединенных совместным проживанием на территории. Основной признак социума - территориальное единство» (*Поляков С.П. 1993, с. 5*). Второй термин «Исторический Таджикистан» введен в научный оборот для обозначения этнокультурной территории исторического расселения таджикского народа в I тыс. н.э. (равно как и к предыдущему периоду расселения его предков в I тыс. до н.э. и последующего периода территории проживания таджиков во II тыс. н.э.) в связи с тем, что это расселение ныне не совпадает с геополитической территорией современной Республики Таджикистан, носительницы этнического наименования народа (*Негматов Н.Н. 1992, с. 5-27*). Естественно, что использование такого термина будет отражать лишь реалии исторических процессов прошлой истории таджикского народа.

### *Формирование территориально-государственной общности таджикского народа.*

Процесс образования общности - территории таджикского народа - Исторического Таджикистана – был сложным и противоречивым процессом дробления и объединения государств, существовавших до IX в. в пределах областей сложения

---

<sup>1</sup> Текст соответствует второй главе книги: Негматов Н.Н. Таджикиский феномен: теория и история. – Душанбе: Изд. «Оли Сомон», 1997. – 406 с. (с. 71-112).

таджиков, завершившемся в конечном результате образованием централизованного Государства Саманидов. Кратко подытожим социоформирующие аспекты этого процесса.

В III-V вв., в период кризиса общинно-государственных отношений, к востоку и северу от Сасанидского государства распадаются три крупнейших объединения древнего периода Центральной Азии - Кушанская империя, Кангюй и Давань и на их месте возникает целый ряд небольших владений. На рубеже V-VI вв. большая часть этих владений была объединена в рамках Эфталитского государства, являвшегося сложным конгломератом оседлых и кочевых племен и народностей. Вхождение в Эфталитское государство способствовало усилению связей между отдельными владениями и последующих столетий. В 60-х гг. VI в. н.э. Эфталитское государство пало под ударами Западнотюркского хаканата, в результате чего основные области Средней Азии попали в сферу влияния последнего. В начале VII в. н.э. на арену вновь выступил ряд фактических независимых объединений на Зарафшане и Кашкадарье, в Хорезме, Тохаристане и в других районах.

Эфталитское государство и известная политическая консолидация первой половины VII в. вызванная к жизни наличием внешней угрозы сыграли определенную роль в процессе создания общности территории. Но в конце VII-начале VIII вв. эта политическая консолидация постепенно начала ослабевать и арабы застали здесь политическую раздробленность, что облегчило им завоевание. Некоторую положительную роль в усилении тенденции к объединению Средней Азии и выходе ее на более широкую историческую арену сыграл факт включения Мавераннахра и Хорасана в состав Арабского халифата. Арабские завоеватели застали здесь высоко развитую экономику, богатые научные и литературные традиции и развитое искусство. Несмотря на сугубо отрицательные, разрушительные последствия этого завоевания на первом его этапе, оно позднее имело и ряд положительных последствий. Положительную роль сыграли демократические, уравнивательские тенденции раннего ислама, которые проявлялись в различных народно-еретических те-

чениях. Объединение и взаимообращение в рамках Халифата различных народов Ближнего и Среднего Востока привело к расцвету положительных знаний, науки, творцами которых выступали представители разных народов. В создании Арабского халифата проявилась известная тенденция к государственной централизации, что впоследствии было успешно использовано местными иранскими династиями (*Гафуров Б., 1958, с. 53*).

Одним из важных последствий арабского завоевания была также ликвидация политической раздробленности Хорасана и Мавераннахра. В то же время оно и последующее подчинение власти Арабского халифата вызвали к жизни новые внутренние объединяющие силы, особенно ярко проявившиеся в широких народных восстаниях.

В VIII–XIII вв. история была свидетелем ряда попыток отторжения Средней Азии и ее отдельных областей из-под власти Халифата отдельными династиями и представителями местной правящей аристократии – Бармакидами (вторая половина VIII в.), Хайдаром, сыном Кавуса (афшин Уструшаны), Тахиридами, Саффаридами и Саманидами. Если попытка Бармакидов и Хайдара были безуспешными, то это в некоторой степени удалось Тахиридам и Саффаридам, а при Саманидах Средняя Азия уже полностью освободилась из-под власти Халифата.

Борьба народных масс выражалась в многочисленных мощных выступлениях и восстаниях, таких как выступление согдийцев Зарафшана в 720–722 гг. и в 728–729 гг. (*Джалилов А. 1961*) борьба хутталцев против арабского наместника в 725 г.; совместная борьба населения Согда, Хутталя и тюрок в 736–737 гг.; восстание трудящихся Бухары, возглавленное Шариком ибн Шейхом ал-Махри в 750–751 гг.; одновременное восстание Сумбада Мага в Хорасане и Исхака в Мавераннахре в 755 г.; восстание под руководством Устод Сиса в Гератской области. Халифату один из самых серьезных ударов в его истории нанесло крупное в истории Средней Азии народное движение «белорубашечников» под руководством Муканны (*Якубовский А.Ю., 1948; Айни С.,*

1944), а также восстание Рафи ибн Лайса в 806-810 гг., охватившие многие области Мавераннахра и крестьянское движение Систана и Хорасана рубежа VIII-IX вв. Эти мощные движения, прокатившиеся по всей Средней Азии (*Кадырова, 1953, 1954, 1965*), подрывали основы господства Аббасидского халифата и способствовали созданию местных местных относительно централизованных государств. Результатом всего этого процесса было выдвижение местных династий - сначала Тахиридов и Саффаридов, затем Саманидов. История их возвышения есть история собирания и объединения областей, населенных складывающимся таджикским народом. Центром этого объединения были Хорасан и Мавераннахр, ибо именно здесь созрели соответствующие силы, подготовленные ходом предшествующей истории.

Отметим, что самое упрочение династии Саманидов, и прежде всего решающая победа Исмаила Самани над Амром Саффарином в 900 г. были обусловлены поддержкой народных масс. Это подтверждают данные ал-Табари, ибн Мискавейха и Наршахи. Политика первых Саманидов была направлена на сближение с населением, на культивирование местных традиций, на своеобразный их синтез с мусульманской арабоязычной культурой. Важно отметить, что именно во время Саманидов сложилась идея объединения всех иранских народов, идея, выраженная в классической «Шахнаме» Фирдавси.

Династия Саманидов была восточноиранской, таджикской, а Саманидское государство было среднеазнатско-среднеазиатское. В государстве были расположены территории, издавна населенные народностями, формирующими таджикский народ. Первое общетаджикское феодальное государство Саманидов возникло, окрепло и достигло своего процветания за период немногим меньше двух веков, оно оставило большой след в экономике и культуре страны, в памяти многих поколений. Поэты и летописцы приравнивали Государство Саманидов к державе Сасанидов, которую Ф. Энгельс считал «упорядоченным персидским царством» (*Маркс, Энгельс, 1947, с. 75*). Таким образом, к Хв. была уже налицо территориальная общность таджикского народа.

## ***Историко-территориальные регионы – ареалы таджикского этногенеза.***

Усилившиеся в последние десятилетия историко-археологические исследования и большой накопленный материал позволяют в общих чертах, в порядке постановки вопроса, наметить три историко-территориальных региона-ареала, в которых шел процесс формирования таджикского народа. Первый из них, Южный, включал Тохаристан и Хорасан и прилегающие к ним более мелкие области, второй, Центральный - Зарафшанский и Кашкадарьинский Согд и третий, Северный - области бассейна Верхней и Средней Сырдарьи с главным ядром - Уструшаной, Худжандской областью и Ферганой. Постановка вопроса о выделении таких регионов-ареалов в последнее время назревает, однако, всестороннее изучение, а тем более, окончательное решение его - задача будущих исследований.

Пока специально в этом плане сделаны некоторые обобщения только по Северотаджикскому региону (*Негматов, 1978*). Здесь отметим лишь некоторые его аспекты.

Северным регионом-ареалом образования таджикской историко-территориальной и этно-культурной общности объективно следует считать территорию раннесредневековых областей бассейна Верхней и Средней Сырдарьи, и его главным ядром – Уструшану, Худжандскую область и Западную Фергану, где абсолютное большинство населения и поныне является таджикским. Известно, что в пределы этого сырдарьинского региона областей, особенно в Чач и Северную Фергану, в период раннего, и развитого средневековья проникали (оседая здесь) значительные группы тюркоязычного населения, что обуславливало процесс отюречивания местного ираноязычного населения и включение этих областей также в ареал образования узбекского народа.

В области политической истории раннее средневековье характеризуется раздробленностью рассматриваемых областей, однако, уже намечались признаки внутреннего подъема

и политической консолидации каждой из них в отдельности. Такая консолидация особенно успешно шла в Уструшане, где наличие сильной афшинской династии, многочисленной дехканской знати и общее антииноземное (антихалифатское) настроение народных масс позволили ей бороться с Аббасидским халифатом в течение около полутора столетий и превратиться в один из очагов антихалифатских выступлений. Примерно таково же было положение и в Худжандской области.

Общее стремление к сохранению политической самостоятельности в борьбе с внешними врагами, естественно, усиливало объединяющие силы, что облегчало Тахиридам и Саманидам создание общетаджикского государства. В составе Саманидского государства было осуществлено объединение всех северотаджикских земель.

В области экономической истории также намечаются некоторые объединительные традиции внутри региона - ареала сырдарьинских областей. Это выразилось, например, в экономическом взаимодополнении Худжанда, Уструшаны и Ферганы. Одним из важных свидетельств этого является отмеченный в письменных источниках факт снабжения города Худжанда уструшанским и ферганским хлебом. Это и другие данные позволяют говорить о появлении элементов экономической интеграции этих областей.

Что касается этнически-языковой консолидации, то она как будто выявляется яснее, чем остальные аспекты вопроса. Это, зафиксированный теперь найденными в ряде пунктов письменными памятниками, согдийский язык (и его уструшанский диалект), господствовавший в Согде, Уструшане, Худжандской области и широко распространенный вместе с сакским в Фергане, Чаче и Семиречье, и антропологически единый европеоидный тип «Среднеазиатского Междуречья» (по терминологии антропологов). Собственно таджикский язык в рассматриваемом Северном регионе областей распространился и заменил согдийский и сакский вслед за Бухарой и Самаркандом.

О согдийском и раннетаджикском языковом пласте не только в Уструшане и Худжанде, но и в Чаче, Илаке и Фер-

гане можно судить по зафиксированной источниками раннего средневековья топонимической номенклатуре этих областей, например, большинства наименований городов и населенных пунктов.

Некоторые моменты намечавшейся общности духовной культуры можно проследить пока только в религиозных воззрениях и обрядах захоронения. Письменные источники и археологический материал указывают на преобладание в Уструшане и соседних областях местного варианта зороастризма, сочетающего в себе почитание огня и идолов. Это отчетливо выступает в сообщениях о судебном процессе уструшанского афшна Хайдара. На рассматриваемой территории для раннего средневековья мы встречаем в основном три обряда погребения: а) захоронения в хумах и оссуриях, б) захоронения в ямах с каменной или деревянной обкладкой, в) захоронения в горных склонах-дахмаках.

Наиболее конкретно можно было бы проследить пути сложения общности материальной культуры северотаджикского региона - ареала областей: для этого уже накоплен значительный материал. Такую общность удастся установить в архитектуре - строительных материалах, планировке, конструктивных элементах (таких как пандусы, своды, тамбуры-ширмы), в технологии керамического производства, в формах и орнаментике керамики, а также в художественно-прикладных изделиях ювелирного и бронзолитейного производства, в искусстве резьбы по дереву, глине и т.п. Особенно интересны здесь материалы раскопок Мунчактепа и прилегающих некрополей, Мугтепа - цитадели Курукады, комплексе городищ и замков Кахкахинской группы в районе Шахристана, четырех памятников района Ашта (Тудаи Хурд, Тудаи Калон, Калаи Афрасиаб, Кухи Урда), Калаи Боло близ Исфары, ряда других оседлых поселений, а также многих групп погребальных сооружений предгорных местностей Туркестанского хребта и Карамазарских гор. В настоящее время более или менее выяснены стратиграфия поселений, основные этапы жизни, частично также вопросы датировки, облик хозяйства и культуры жителей, а для неко-

торых поселений уже сделаны попытки дробной классификации строительных комплексов вместе с керамическим и иным материалом, прослежена эволюция основных керамических форм. Все это, надо думать, позволит в будущем начать исследования в указанном выше аспекте.

Ставя вопрос о формировании таджикского народа в пределах трех историко-культурных ареалов, нельзя считать, что в каждом из этих регионов этот процесс шел изолированно, а, наоборот, выявляется тесная их связь во многих аспектах развития. Общие социально-экономические и культурные предпосылки оказались здесь сильнее географического фактора, который, казалось бы, должен был воздействовать изолирующе и в некоторой степени задерживающе - ведь каждый регион располагался в бассейне определенной основной реки и все они разделены между собой горами - Туркестанским и Гиссарским хребтами (кроме Хорасана). К примеру, такую тесную многостороннюю связь между Центральным и Северным регионами можно иллюстрировать на примере Согда и Уструшаны, включенных по предложенной схеме в оба эти региона - ареала.

Прежде всего, хотелось бы отметить этническую сторону вопроса. Уструшана в древности - это составная часть Согда в широком понимании, а ее население говорило на согдийском языке (обладавшим тут, видимо, своими диалектическими особенностями). Уструшану эпохи древности трудно отделить от Согда и политически и экономически; да и само название «Уструшана», или какая-либо другая форма его в античных и древневосточных письменных источниках, насколько нам известно, к данной территории не прилагается.

Однако, постепенно, в связи с развитием производительных сил - многоотраслевого сельского хозяйства, роста городов, городского населения и ремесленного производства, в условиях определенной географической изолированности данной части Согда, появились предпосылки к самостоятельному развитию этой территории. Как уже отмечалось выше, консолидация рассматриваемой части Согда, видимо, шла к завершению уже в конце кушанской эпохи, а с



распадом Кушанской империи, куда входил и Согд, Уструшана выделилась в отдельное владение. Поэтому в полном объеме вопрос об уструшано-согдийских взаимоотношениях может быть поставлен, конечно, именно для периода раннего средневековья.

В раннее средневековье на территории Уструшаны усилился процесс выделения и сложения родственной по происхождению и языку согдийцам Зарафшана уструшанской народности. Но в какой степени эта народность успела сложиться к моменту ее включения в состав таджикского народа из-за скудности этногенетического материала пока судить трудно. Такому выводу не противоречат и последние научные обобщения по согдийскому языку и его диалектам, сделанные лингвистами-иранистами.

Уструшана и Согд имели самые близкие экономические взаимоотношения. В обеих областях производится почти весь цикл сельскохозяйственного, горнодобывающего и ремесленного производств, известных для раннего средневековья вообще. Все три указанных цикла экономики в обеих областях были в целом довольно высоко развиты. Однако удельный вес отдельных отраслей производства был, пожалуй, несколько различен. Так, Уструшана обладала более развитым и многоотраслевым горным делом. Среди разнообразных отраслей сельскохозяйственного производства Уструшана была больше профилирована в зерноводстве и пастушеском горно-отгонном скотоводстве, чему способствовали природно-географические условия края. В уструшанском ремесленном производстве особенно развивалось оружейное дело, обработка шерсти и прикладные ремесла. И в Согде были развиты почти все такие отрасли ремесел и земледелия. Уструшана и Согд, следовательно, были полнокровными, хозяйственно взаимодополняющими партнерами в общесреднеазиатских экономических и торговых взаимоотношениях. Обе эти области стояли на достаточно высоком для раннего средневековья и одинаковом, по сравнению друг с другом, техническом уровне производств.

Согд и Уструшана имели также сходную политическую структуру. Фактически они представляли собой федерации мелких, во внутренних делах самостоятельных владений - ру-стаков ( 18 в Уструшане и 12 в Согде) со своими владельческими афшинами (в Уструшане) и дехканами (в Согде) во главе с верховным общеуструшанским афшином и общесогдийским ихшидом. Уструшанский афшин и согдийский ихшид являлись одновременно и гражданскими властителями, и верховными жрецами. Этническая и экономическая близость Согда и Уструшаны в течение всего раннего средневековья дополнялась тесными контактами и в политической жизни. Если внимательно проследить политическую историю Средней Азии этого времени, то мы наблюдаем почти одинаковые их судьбы: они входили в состав одних и тех же государственных образований, подвергались нашествию общих врагов и часто совместно боролись против иноземцев; уструшанцы и согдийцы сыграли одинаково выдающуюся роль в политической жизни Аббасидского халифата. Тесны были и династийные взаимоотношения Уструшаны и Согда. В годы наиболее острой борьбы с Халифатом согдийцы, недовольные соглашательской политикой своего ихшида Тархуна, низложили последнего, возвели на ихшидский трон активного антихалифатского деятеля Гурека, который по ряду данных являлся до этого афшином Уструшаны. Как известно, Уструшана во главе со своими энергичными афшинами многие десятилетия вела упорную борьбу с Халифатом и избрание уструшанского афшина ихшидом Согда - в высшей степени знаменательный факт тесных династийно-политических контактов в трудный для Согда момента борьбы с иноземным нашествием.

Некоторые параллели в области духовной культуры можно наметить пока в религиозных верованиях. Видимо, такой же, как в Уструшане, характер имел и согдийский зооастризм с таким же почитанием огня и идолов. В пенджикентских храмах наличествуют одновременно и живописная сцена жертвоприношения огню, и идолы-скульптуры в нишах центрального зала. Письменные источники фиксируют

наличие различных деревянных скульптурных идолов на самаркандской площади. И в Уструшане, и в Согде был широко распространен обряд захоронения в оссуариях и хума.

Много параллелей имеется в материальной культуре, прежде всего, в архитектуре раннесредневекового Согда и Уструшаны, где идентичны строительные материалы, во многом близки планировочная структура и конструктивные элементы. Не раз исследователями отмечались конкретные параллели в керамике согдийских и уструшанских памятников, близки мотивы и приемы в живописи, скульптуре и резном дереве согдийского Пенджикента и шахристанских памятников Уструшаны. В материальной культуре Согда и Уструшаны проявляется много общих традиционных элементов предшествующих эпох истории (*Marshak and Necmatov, 1996, p. 233–280*).

Таким образом, по своему политическому и государственному устройству, в области развития экономики, социальных отношений и различных проявлений культуры, в этнической истории, Согд и Уструшана обнаруживают большое сходство и одинаковый уровень развития. Они сыграли равную роль в исторических судьбах Средней Азии и Востока, что раньше подчеркивалось только по отношению к Согду, находились на передовых позициях исторического процесса раннего средневековья.

Поставленные проблемы о территориально-этнокультурных регионах - ареалах формирования таджикского народа и об объединяющих путях развития этих регионов, думается вместе с другими вопросами этногенеза таджикского народа при подробном и разностороннем специальном рассмотрении дадут полную картину этого важнейшего процесса истории народа.

Таким образом, как явствует из истории формирования государственной территории таджикского народа и его трех историко-территориальных регионов - ареалов этногенеза, исторические судьбы таджикского народа проходили на значительной территории Центральной Азии и Среднего Востока. Этнически-территориальное ядро таджикского народа

включало пределы государства Саманидов и регионы проживания таджикского этноса прилегающих территорий. Пределы Исторического Таджикистана очерчивают также историко-экологическую зону обитания таджикского народа. Это природно-географические зоны Хорасано- Гиндукушских, Памиро-Алайских и Тяньшанских горных систем в восточной части, прилегающих степей и пустынь в западной части, орографически и культурно-исторически объединенных бассейнами Сырдарьи, Зарафшана, Амударьи, Хорасанского Мургаба и Герируда. Вот в такой общей экономической ситуации проходили исторические судьбы таджикского народа, создавшего свою богатую многогранную и воистину уникальную историю.

***Научный термин Исторический Таджикистан*** может быть объективно применен к историческим периодам:

а) первого тысячелетия до нашей эры - эпохи этнического формирования, социального, экономического и культурного бытия с земледельческим и урбанистическим образом жизни прямых предков таджикского народа - ираноязычных согдийцев, бактрийцев, маргианцев - парфян, хорезмийцев, ферганцев, а также скотоводческих сакских, массагетских и кангюйских племен степей и гор;

б) первого тысячелетия нашей эры - эпохе формирования самого таджикского народа в благодатное время от Государства Сасанидов по Государство Саманидов, когда единокровные этнические компоненты - согдийцы-уструшанцы, тохаристанцы (бактрийцы), хорасанцы (маргианцы- парфяне), хорезмийцы, ферганцы - слились в единый таджикский народ с единым парси-дари-таджикским языком. Отметим, что каждый из названных этнокомпонентных составляемых таджикского народа имел собственную исторически сложившуюся территорию исконного обживания, свой язык или диалект иранской языковой группы, родственный языку парси-дари- таджикскому по всем показателям;

в) второго тысячелетия нашей эры до начала формирования современной таджикской государственности. В этот

период этнокультурная история таджикского народа Центральной Азии протекала в составе ряда государственных образований с преимущественно тюркско-монгольскими династиями, в которых, однако, таджикский язык, культура и социально-экономическая практика, опыт и теория таджикского государственоведения и таджикское чиновничество продолжали функционировать, что предохраняло фактическое существование Исторического Таджикистана.

## **2. Этапы формирования и этнические компоненты таджикского народа.**

### ***Три этапа территориально-хронологического процесса этногенеза.***

Сложение таджиков в единый этнос или другими словами в единый народ, формирование соответственно таджикского языка парси-дари представляло собой трехэтапный территориально-хронологический процесс.

*Первый этап* совершился в составе разносторонне развитого централизованного Государства Сасанидов (226-651 гг.), в пределах его северо-восточной, традиционно обособленной, историко-географической и историко-культурной провинции Хорасан, включавшей при Сасанидах области к западу и югу от Амударьи с ведущими городскими центрами Марв, Герат и Балх. Этнокультурное формирование Хорасана в качестве единой страны началось в пределах северо-восточных приамударьинских территорий (сатрапий) ирано-среднеазиатской державы Ахеменидов (V-IV вв. до н.э.) и завершилось в составе первичного территориально-политического ядра Парфянского государства (сер. III в. до н.э. - 224 г. н.э.) со столицей Михрдаткирт (развалины городища Ниса близ современного Ашгабата). Другая часть Сасанидского государства во главе с Фарсом и древнеперсидским населением включала Южный и Центральный Иран и прилегающие средневосточные области.

О консолидации хорасанских таджиков в эпоху парфян и Сасанидов свидетельствует формирование на базе элементов иранских языков северо-западной группы, в частности, парфянского хорасано-таджикского языка парси-дари (Гафуров, 1972, с. 372). Зрелое состояние этого языка фиксируют дошедшие до нас надписи V-II-VIII вв. н.э. из Марва, свидетельство ал-Джахрири, согласно которому вплоть до 742 г. в Хорасане пользовалась письменность на фарси (вероятно, на основе пехлевийского алфавита), замененного в том году арабским языком и письменностью в делопроизводстве Хорасанского наместничества Арабского халифата. Вспомним также творчество таджикских поэтов VIII-IX вв. Таджикский язык парси-дари в первой половине VIII в. был распространен и в другом конце Хорасана, в Балхе. Об этом можно судить по сообщениям ал-Мукаффи и ал-Мукаддаси. До нас дошла также стихотворная песенка жителей Балха, сочиненная по случаю поражения арабского наместника Асада ибн Абдаллаха в Хуттале в 727 г. Это одно из первых стихотворных произведений на таджикском языке, сохранных историком ат-Табари:

*«Аз Хуталон омадия,  
Ба ру табох омадия,  
Обор боз омадия,  
Хашту низор омадия»*  
(История Табари. – Ташкент, 1987, с. 204)  
В русском переводе:  
*«Из Хутталона ты пришел.  
Обещанным ты пришел,  
Сокрушенным ты пришел,  
Истощенным - растерянным ты пришел»*

Таким образом, к V-II-VIII вв. консолидация хорасанских таджиков и прочное положение таджикского-парси языка в Хорасане были уже совершившимися историческими фактами.

*Второй этап* - территориально - хронологического процесса развития таджикского этногенеза связан с последовательным включением в его орбиту областей Мавераннахра, заселенных с исторических времен родственными таджиками восточно-иранскими народностями-согдийцами, тохарцами (бактрийцами), хорезмийцами, ферганцами, а также сакскими племенами степей и гор. Суть этого второго этапа процесса состояла в постепенном распространении таджикского языка (парси-дари) из Хорасана на Мавераннахр, вначале в Бухарский, Самаркандский и Кашкадарьинский Согд и правобережный Тохаристан, затем в Хорезм, Худжанд, Фергану, Бадахшан, другие горные долины Тяньшаня, Памира и замены местных восточноиранских языков и диалектов таджикским. Распространение парси -дари происходило посредством носителей общеиранской зороастрийской религии, через ее культурно-просветительские центры и ценности, а также вместе с манихейством через манихейские общины VI-II вв.(вплоть до Синьцзяна), через хорасанских парси-язычных мусульман-переселенцев (мавали) в составе арабских отрядов и гарнизонов городов Мавераннахра во второй половине VII-VIII вв. Язык парси-дари, ставший одним из важных орудий мусульманской пропаганды, распространялся широко вместе с исламом. Так, историк Наршахи (Xв.) отмечал, что в бухарской мечети в 713 г. Коран читался на фарси. Известно, что в 728 г. мусульманский миссионер отказывался от пропаганды ислама в Самарканде из-за нехорошего знания фарси. Отметим существовавшие тогда экономические выгоды принятия ислама (освобождение от некоторых специальных налогов), и языка фарси (содействие торгово-ремесленным операциям, особенно согдийцев и пр.), усилившиеся политические, экономические и культурные связи Мавераннахра с Хорасаном в рамках единого Хорасанского наместничества Арабского халифата.

Однако процесс распространения таджикского языка на Мавераннахр и замены им согдийского, тохаристанского, хорезмийского, ферганского, сакского языков был долгим и неравномерным. Вспомним известные сообще-

ния Сюаньцзана (630 г.) о территории распространения согдийского языка, письменности и культуры от Суяба (Долина реки Чу) до Кеша (совр. Шахрисабз), согдийские документы с замка на горе Муг (Верхний Зарафшан) начала VIII в., свидетельствующие о продолжающемся делопроизводстве на согдийском языке, сообщение Наршахи о специальных переводчиках на согдийский в бухарской мечети (713 г.). Но, тем не менее, уже к IX-X вв. основная часть населения крупных городов Мавераннахра, особенно Бухары, Самарканда, Худжанда, Ахсиката, Хульбука и ряда других перешла на язык парси (фарси)-дари. Этому способствовало создание государства Саманидов с таджикским языком делопроизводства, возрождение иранских традиций культуры, развитие художественной литературы и науки на таджикском языке, чему содействовала меценатствующая верхушка государства, широкое культурно-возрожденческое движение шуубизм. На языке фарси-дари в VIII-X вв. формируется персидско-таджикская классическая литература (Рудаки, Дакики, Фирдавси в др.), наука (Абуали ибн Сино и др.), на базе которых формируется таджикский (фарси-дари) литературный язык.

*Третий*, завершающий, этап территориально-хронологического процесса сложения таджикского народа связан полностью с Государством Саманидов (819-999 гг.). Эпоха Саманидов характеризуется развитием производительных сил, существенными сдвигами в социальной структуре общества и в его этнокультурном развитии: в этот период полностью победили феодальные отношения, завершился процесс формирования таджикского народа, оформилась его государственность, развивались материальная и духовная культура, исламизирующаяся идеология и быт таджикского народа. Это было время сложения среднеазиатского средневекового города с его довольно сложной социально-экономической, социально-культурной и архитектурно-топографической структурой.

В рассматриваемый период в пределах Государства Саманидов созревали в основном все определяющие признаки народа: общность языка, территории и культуры, сочетаю-



щиеся с наличием определенных экономических связей. Наметившиеся еще раньше территориальная, языковая и культурная общность раннесредневековых народностей в новых условиях государственной независимости Саманидов резко усилили объединительные силы общества. Этому способствовали также активная борьба народных масс, их непрерывные восстания против иноземного ига и ассимиляторской политики господствовавшей арабской военно-теократической знати, также как политика Саманидов по собиранию и возрождению местных культурных традиций и новых идеологических ценностей иранского ислама, приведших к созданию новых культурных ценностей, в том числе получившие мировое признание классическая поэзия и таджикская наука.

### *Этнические компоненты таджиков*

Основными этническими компонентами таджикского народа явились ираноязычные согдийцы и уструшанцы (долина Зарафшана, Кашкадарьинский оазис, бассейн Средней Сырдарьи), бактрийцы и тохары (бассейн Верхней и Средней Амударьи), маргианцы и парфяне (бассейн Мургаба, Северное и Южное Прикопетдагье), хорезмийцы (бассейн Нижней Амударьи), ферганцы (Ферганская долина), а также ряд сакских племен среднеазиатских степей и горных районов Тяньшаня, Алая и Памира. Все эти народы говорили на родственных с таджикским иранских языках, вели оседлый, преимущественно земледельческий образ жизни (за исключением саков - скотоводов).

К ним в разные периоды включались дополнительные этнические группы: хиониты-эфталиты и тюрки, проникавшие в IV-VIII вв. на территорию, где формировался таджикский народ, а затем арабы, частично обосновавшиеся в Средней Азии.

В количественном и качественном отношении роль каждого из перечисленных основных и дополнительных компонентов в сложении таджикского народа была различ-

ной. Особенно трудно определить роль кочевников в этом процессе. Здесь, очевидно, следует иметь в виду одно: так как территория, где происходил процесс формирования таджикского народа почти со всех сторон окружена областями, населенными кочевниками, отдельные их группы включались в состав населения окраинных и отчасти глубинных районов. Но, объективные возможности, например, такие как отсутствие или малочисленность неосвоенных для земледелия и пригодных для кочевого скотоводства земель, для значительного проникновения кочевников на территорию формирования таджикского народа были ограничены. Имеющиеся отдельные «островки» кочевников в областях земледельческого населения не могли играть значительную роль в этом процессе.

Первым по времени своего появления дополнительным этническим компонентом, включившемся в процесс формирования таджикского народа, были хиониты-эфталиты. Эта группа кочевых племен, как известно, появилась в Среднеазиатском Междуречье примерно в середине IV в.н.э., а к началу VI в. подчинила себе огромную территорию от Хотана до Ирана и от Семиречья до Индии. Абсолютное большинство фактических данных свидетельствует об их ираноязычности и этнической близости к среднеазиатским народностям. Имеется ряд прямых и косвенных указаний у китайских, армяно-греко-римских и арабских авторов об оседании хионитов-эфталитов на территории, где шло формирование таджикского народа; причем они оседали в сравнительно большом количестве и постепенно подвергались ассимиляции местным населением. Процесс их ассимиляции, очевидно, в основном уже закончился к VIII в. Хиониты-эфталиты количественно были существенным компонентом в формировании таджикского народа, но их качественная роль в этом процессе остается еще неясной. Определенную роль в этом хиониты-эфталиты сыграли и косвенно: они, хотя и на короткий период, объединили в рамках одного государства Среднеазиатское Междуречье с Южным Тохаристаном, что создало благоприятные условия для развития экономических и культурных связей между населением этих территорий.

Что же касается роли другого дополнительного компонента таджикского народа, а именно тюрок, то на основе всей совокупности данных исследователь проблемы А.М. Мандельштам пришел к следующему выводу. В VIII-X вв. на территории Согда, Уструшаны, Южной Ферганы и Кеша-Нахшаба значительного по количеству тюркского населения и, отсюда, значительного по своим размерам оседания тюрок не было. Вероятно, больше их имелось в Тохаристане, и в ряде других окраинных областей Средней Азии. Следует также учитывать одно важное обстоятельство: этнографические наблюдения показывают, что оседание тюркоязычных кочевников, как правило, происходит компактными группами, которые устойчиво сохраняют свою изолированность от окружающего иноязычного населения. Это явление свидетельствует об ограниченности скрещивания оседающих тюрок с коренным ираноязычным населением. Поэтому роль тюркских племен в сложении таджикского народа, во всяком случае, до X в. была невелика и существенного дополнительного компонента они не составили (*Мандельштам, 1954, с. 63 - 64*). В усилившемся в X в. отюречивании ираноязычного населения Нижней Сырдарьи, Нижней Амударьи и Хорасана (хорезмийцев, хорасанцев и групп ираноязычных кочевников в прилегающих степях) основную роль стали играть огузы и туркмены (*Агаджанов, 1969, 1971*).

Роль арабского элемента в этом процессе была также незначительна. Небольшое число арабов обосновалось в VIII-IX вв. в Хорасане и Мавераннахре. Следует заметить, что числа обосновавшихся арабов в первом было больше, чем во втором. Они, главным образом, обитали в городах, где первоначально составляли гарнизоны, а также в сельских местностях. Принесенный ими арабский язык, хотя всячески насаждался правителями и наместниками, остался лишь канцелярским языком и массового распространения не получил. Однако, он оказал влияние на лексику литературного таджикского языка, что засвидетельствовано наличием в нем арабизмов. Более результативным оказалось насаждение ислама. В X в. Хорасан и Мавераннахр рассматривались как

территории, населенные правоверными мусульманами. Победа ислама внесла определенные изменения в культуру местного населения. С этим связан также постепенный упадок ряда отраслей изобразительного искусства, успешно развивающихся ранее.

### **3. Иранские языковые структуры и формирование языка парси- дари-таджикского**

#### *Языковые структуры Исторического Таджикистана*

Иранские языковые структуры до периода формирования языка парси-дари-таджикского уже прошли длительную общую и частную консолидационную этнолингвистическую историю индоевропейской, индоиранской и собственно иранской стадий становления, развития и дробления. В итоге в I тысячелетии н.э. на территории Исторического Таджикистана, включавшего значительную часть областей ариев Авесты, функционировало большое число родственных языков и диалектов, разделенных лингвистами по их общим признакам условно на восточноиранскую и западноиранскую группы. Лингвистическая ситуация эпохи формирования таджикского народа в целом представляется достаточно сложной, но более или менее ясной, хотя социолингвистических факторов, требующих своего учета, много. Это - ареал распространения языков и их групп, контакта и взаимоотношения между ними, этап восточно-иранского и западно-иранского двуязычия в Средней Азии и его следствие - постепенное вытеснение первых вторыми, восточно-иранский субстрат в западно-иранских диалектах Средней Азии, диалектная основа и предистория сформировавшегося в эпоху Саманидов литературного языка парси-дари-таджикского.

Следует учитывать и другой круг социолингвистических факторов формирования литературного парси-дари-таджикского языка и скорого бурного взлета художественной и научной литературы на нем. Среди этих факторов пер-

востепенными были: потребность консолидирующего единого таджикского этноса в общенародном языке, а созданного единого государства - в официальном государственном языке, равно как и интеллектуальных слоев общества в литературно-художественном языковом самовыражении. Важным фактором также было наличие высокообразованных государственных деятелей во главе с династией Саманидов и их вазиров.

Иранская языковая группа со времени своего формирования по классификации и периодизации лингвистов, прошла три исторических этапа развития: древнеиранскую языковую эпоху (II тысячелетие до н.э. - IV-III вв. до н.э.), среднеиранскую языковую эпоху (IV-III вв. до н.э.-VIII-IX вв. н.э.) и новоиранскую языковую эпоху (с VIII-IX вв. н.э. до настоящего времени), а формирование таджикского народа в период «от Сасанидов по Саманидов» стал движущей силой крупного перехода и преобразования структур значительной части иранских языков от их среднеиранского состояния к новоиранской современности. В этом смысле формирование (от бытового до литературного состояния) новоиранского парси-дари таджикского языка было в полном смысле слова социолингвистической и этнокультурной революцией I тысячелетия н.э., приходящей на историческую арену таджикской этнической общности.

Иранские языки названных трех этапов соответственно включают:

1) древне-персидский язык Фарса (официальный язык ирано-среднеазиатской империи Ахеменидов); авестийский язык; сакские или скифские языки и диалекты (от Карпат до Алтая), включающие также диалекты скифо-сарматских и аланских племен, сако-хотанский или хотанский язык документов Хотанского оазиса; мидийский язык северо-западной части Иранского нагорья;

2) среднеперсидский язык Ирана и Хорасана с двумя системами письма (пехлевийской и маннхейской) и памятниками эпиграфики, обширной литературы духовного (зороастрийского и манихейского) и светского содержания, со-

зданная в эпоху своего официального признания в государстве Сасанидов в Ираке и Хорасане, позже, в УШ-ІХ вв. также в Турфанском оазисе; парфянский язык древней Парфии (исторической области к юго-востоку от Каспийского моря) и делопроизводства всего Парфянского царства ( ІІІ в. до н.э. - ІІІ в.н.э.) с двумя системами письма - собственно парфянского пахлавик (парфянские версии сасанидских надписей, хозяйственные документы І в. до н.э. из древней Нисы, эпиграфические памятники) и парфяно-манихейского миссионеров- манихеев в Хорасане, Мавераннахре и Восточном Туркестане; согдийский язык древних Согда, Уструшаиы, отчасти Ферганы и Чача, а также многочисленных торгово-ремесленных колоний вдоль трасс Великого шелкового пути до Монголии и Китая, с различными разновидностями письма (Мугский архив, «Старые письма», буддийские, христианские и манихейские тексты); хорезмийский язык древнего Хорезма с письмом арамейского происхождения (с идеограммами) близко родственным парфянскому и ранне-согдийскому, с памятниками эпиграфики и словесными реликтами в арабо-персидской оболочке сочинений Х-ІІІ вв.; бактрийский или этео-тохарский язык древней Бактрии (Тохаристан) с надписью на каменной плите из Сурх Коталя с особой разновидностью греческого письма;

3) язык фарси-дари-таджикский с двумя этапами истории: классический фарси-дари-таджикский (вторая половина І тысячелетия н.э.-первая половина ІІ тысячелетия н.э.) и современные территориально обособившиеся персидский (забони форси), таджикский язык, дари или фарси-кабули (вторая половина ІІ тысячелетия н.э.), а также примыкающие к ним диалекты бадахшони, хазара, чораймок, тимури и другие; язык пашто (афгани); осетинский (аланский) язык (с диалектами иронский и дигорский), упомянутый в Х в. н.э. с устойчивой письменной традицией, начиная с конца ХУІІІ в. - кириллицей, латиницей и грузинской графикой; курдский язык (письменная литература, начиная с ХІ-ХІІ вв.); белуджский язык (балучи); татский язык (тати); талышский язык; памирские (припамирские) языки - ваханский, ишкашим-

ский, шугнанский, рупанский, бартангский, орошорский, сарыкольский, язгуломский; мунджанский; ягнобский и многие другие.

Всего в настоящее время зарегистрировано до сорока живых иранских языков, диалектов и диалектных групп. Они распространены на обширной территории от бассейна Тигра на западе до Инда и Восточного Туркестана на востоке, от Кавказских гор на севере до Персидского залива и Аравийского моря на юге. Из них наибольшую территорию с компактным расселением носителей занимают персидский, таджикский и пашто языки. Они же обладают обширнейшей с непрерывной традицией письменной литературы на протяжении всего периода своей истории (*Основы иранского языкознания, 1979, 1981, 1982, 1987; Оранский, 1963; Киселева, 1985; Пахалина, 1969 и др.*).

Из них составными компонентами таджикского (фарси) языка в разное время стали располагавшиеся на территории Исторического Таджикистана языки: среднеперсидский, парфянский, согдийский, хорезмийский, бактрийский, этеотохарский, сако-согдийские диалекты памиро-алайских и тьяншанских гор и предгорий, памирские (припамирский) и ягнобский диалекты.

### ***Формирование языка парси-дари-таджикского***

В Средней Азии учеными отмечается процесс активного взаимодействия восточно-иранских и западноиранских языков и диалектов уже в эпоху Сасанидов (226-651). Это привело сначала к длительному двуязычию, а затем к массовой замене восточноиранских языков западноиранским парси-дари-таджикским, который стал консолидационным фактором - языком, состоявшим из северо-западных и юго-западных элементов и распространился как язык взаимного общения в течение сасанидского периода на значительной территории Средней Азии. По словам А.М. Мирзоева, «Произведения поэзии и прозы X в. написаны на развитом языке, который вряд ли мог сформироваться в течение одно-

го века. Зрелость языка дари и основные особенности памятников X века наталкивают на мысль, что этот язык задолго до появления ислама имел распространение наряду с согдийским на территории Мавераннахра и Хорасана и что он сильно ограничивал сферу применения самого согдийского языка» (Мирзоев, 1969, с.34-35).

Лингвистическая ситуация Ирана и Хорасана конца эпохи Сасанидов с действующими языками - народного парса, литературного среднеперсидского пахлави и языка городов Маданна дари - зарегистрирована Ибн ал-Мукаффой (ум.757 г.н.э.). Эти данные приведены в «Фехристе» Ибн ан-Надима (987 г.), «Мафатих ал- улум» Хорезми (ум.985 г.), у Хамзы Исфাহани (ум. 970 г.) и Якута (ум. 1229 г.). В арабском тексте «Истории Табари» зафиксирована фраза на разговорном парси VII в. «Ин бор дуруг гуфт», т.е. «На этот раз он соврал». Наршахи в «Истории Бухары» говорит о переводчице Корана на парси во время молитвы в мечети в начале VIII в. Термин «дари» во всех средневековых источниках понимается однозначно: как вариант языка парси, той же западноиранской группы языков. «Дари» (среднеперс. дариг) от слова «дар» («двор», «язык двора», «придворный язык»). По ал-Мукаддаси: «Население этих восьми климатов говорит на языке «аджами» (т.е. не по-арабски, а на иранских диалектах): часть на дари («дарийа»), а часть - на неизвестных диалектах; в целом все это называется «парси». В конце эпохи Сасанидов термин «парси» имел двойное значение – «языки Ирана» и «среднеперсидский литературный язык»; «пахлави» был идентичен понятию «парфянский язык», а «дари» был общеразговорным языком, отличным от «пахлави» в диалектном отношении, а от «парси» - стилистически. В VIII-X вв. термины «парси» и «дарн» не противопоставлялись друг другу, а к XIII в. они уже стали синонимами.

Таким образом, таджикская языковая история прошла такие этапы: в III в. н.э. смена парфянского государства сасанидским привела к языковой оппозиции пахлави (парфянский) - парси (среднеперсидский), т.е. двух государственных языков со своими письменностями арамейского происхож-



дения и традициями использования (например, в царских надписях). Затем, на рубеже III-IV вв. парси - среднеперсидский стал единственным официальным языком администрации, делопроизводства, религии и литературы Сасанидского государства. Язык дари одновременно становится общеразговорным языком при дворе царя, горожан и значительной части страны. Так появился языковой тандем, т.е. двух стилистических разновидностей одного языка парси – дари. Итак, в эпоху Сасанидов начался широкий процесс распространения парси-дари в Хорасане и Амударьинском Заречье. По словам корифея иранистики Е.Э. Бертельса «Этот персидский язык, тогда фарси, или дари, имел, по-видимому, уже в VI веке распространение от Балха до Бухары» (*Е. Бертельс, 1956, с.37-38*).

Темпы распространения этого языка в областях Мавераннахра были разные, в зависимости от степени зрелости местных восточноиранских языков и диалектов или удаленности их от принявших первыми крупными городскими центрами. В письменных источниках и научных комментариях много рассматриваются вопросы таджикско-согдийского языкового сотрудничества, смещения и окончательного единения в пользу таджикского языка. Этот процесс начался также давно, еще на заре раннего средневековья, в эпоху интенсивного функционирования Великого шелкового пути и активного участия в экономическом и культурном обмене носителей согдийского и парси-таджикского языков фактически в пределах всей Центральной Азии. Имеется серия сообщений Наршахи, Истахри, Ибн Хаукаля, Мукаддаси, Беруни, фиксирующих разные аспекты этого языкового процесса (*Lazard, 1971, 1975; Истахри, 1340; Ибн Хавкал, 1945; Ал-Мукаддаси, 1977*).

Таким образом, в результате наслоения западноиранского языкового элемента на восточноиранскую основу в VI-IX вв. фарси-дари-таджикский язык стал общим разговорным языком большинства ираноязычных областей Ирана, Хорасана и Мавераннахра, население которых объединяло этническое наименование «таджик». Язык фарси-дари-

таджикский в своей первоначальной основе, по утверждению лингвистов, включал уже две большие диалектные основы: западную и восточную, на юго-западе Ирана с большим среднеперсидским субстратом, а в Хорасане и Мавераннахре со множеством элементов парфянского, согдийского и других восточно-иранских языков. В IX-X вв., восточный, хорасано-мавераннахский, субстрат языка фарси-дари-таджикского получил статус официального языка Саманидского государства на огромной территории от Персидского залива до Аральского моря и Хафттруда (Семиречья). На базе этого языкового субстрата сформировался одновременно литературный фарси-дари-таджикский - язык богатейшей классической художественной и научной литературы средних веков и нового времени. Надо отметить, что процесс формирования литературного языка начался уже, по крайней мере, в конце VII-начале IX вв. Имела свою предисторию и классическая литература в великолепной иранской устной и письменной поэзии доисламской эпохи, а затем в VIII-X вв. дари-таджикский уже имел огромный всепреодолимый импульс развития. Самый ранний из известных словарей «Лугати фуре» Асади (середина XI в.) отражал состояние этого хорасано-мавераннахского дари-таджикского языка с его лексикой местных слов, неизвестных в западном фарси.

Ареал и время распространения парси-дари-таджикского можно определить очень уверенно на основе анализа топонимического материала Центральной Азии раннего средневековья. Они зафиксированы в реальной исторической географии, в средневековых арабоязычных, фарси-таджикских трудах по географии и истории, в согдийских и других письменных памятниках. Здесь, наряду с тем, что продолжал сохраняться крупный пласт восточноиранских - согдийских, хорезмийских, бактрийских, сакских названий, зарегистрирован пласт парси-таджикских топонимов. К ним относятся географические названия с компонентом «гирд» (арабизированный «джирд») – «населенный пункт»: Вазгирд, Вингирд, Гаргирд (в Согде) и целый ряд в Чаганиане и Хуттале; названия с компонентом «,диз» - «крепость», «замок»

встречаются в областях Бухары (Тодиза, Амдиза, Бордиза, Фагондиз – «Замок богов», Фагдиз), Самарканда (Шамдиз, Зарудиз - Старая крепость), Нахшаба ( Устугдодизе, Хашьяндизе, Суводиза), Уструшане (Дизак - совр. Джизак), Хорезме (Сафардиза). Причем, по мнению лингвистов, топонимы с «диз» появились здесь на заре раннего средневековья, а после X в. уже воспринимались как архаизмы. Были топонимы «Дари оханин» (арабск. Баб-ул-хадид – «Железные ворота») в области Нахшаба, «Дихи бузург» - «Большое село», «Сангреза» (арабск. Ар-Радрада) – «Камнепад», «Варгсор» (арабск. Рас-ул-ворг) – «Верх плотины» к востоку от Самарканда. Изложение материалов о языковых процессах и формировании таджикского языка завершим обобщением известного ираниста А.Л.Хромова, взятого из его параграфа главы XI второго тома «Истории таджикского народа» (Новое издание): «Обобщая все вышеизложенное, можно сделать следующие выводы. Уже в эпоху раннего средневековья, при Сасанидах, на территории Средней Азии, наряду с восточноиранскими языками (согдийским, хорезмийским, бактрийским и некоторыми другими), были распространены говоры языка дари-таджикского. Существовал длительный период двуязычия. Это нашло отражение в местной топонимии. Постепенно восточноиранские языки были заменены диалектами дари, причем происходила смена языка, а не смена населения. Миграция играла второстепенную роль. На базе восточной группы диалектов дари, наслонившихся на восточноиранскую основу и тем самым впитавших в себя восточноиранский, в значительной мере согдийский, субстрат, сформировался литературный язык «парсии дари» (парси, дари-таджикский), распространившийся начиная с X в. по всем ираноязычным регионам. Литературный язык был первоначально средством поэзии, возникший при местных дворах, где языком общения был дари и где арабский не знали или знали плохо. Этот процесс стал развиваться в восточных провинциях, так как они были менее подвергнуты влиянию арабской культуры и дари здесь в этот период уже не имел столь сильного конкурента, каким был, например, средне-

персидский язык в Западном Иране. Арабский язык первоначально не оказывал сильного влияния на дари, что подтверждается исследованиями лингвистов. Влияние арабского языка на дари осуществлялось постепенно и, главным образом, через посредство религии и культуры. В X веке на территории Средней Азии и в ряде соседних с ней регионов преимущественное положение занимали диалекты языка народности, получившей название таджики. В основном на базе этих диалектов и сформировался язык той литературы, которая сегодня называется персидско-таджикской классической литературой. Этноним «таджик» раньше вошел в обиход, чем сообщают первоисточники, а язык сначала назывался дари, парси (фарси), парсии дари (фарсии дари), а затем таджикский. Вопросам формирования языка дари посвящены работы *Бертельса (1950)*, *А.А. Семенова (1960)*, *Г.И. Козлова (1964)*.

#### **4. Культурогенез и рессогенез таджиков**

##### ***Формирование общности культуры.***

Этногенез народа теснейшим образом сопряжен с его культурогенезом. Ещё великий ученый-энциклопедист Абунаср Фараби (873-950) писал, что «Один народ отличается от другого тремя естественными вещами: естественным нравом, естественными чертами (характера) и третьей, основанной на характере (людей), которая также имеет какое-либо касательство к естественным вещам. Это – язык, т.е. речь, являющаяся средством выражения (мысли)» (*Цит. по: Хайруллаев, 1990, с. 229*). Этнонесущий блок культуры, по определению В.М.Массона, - включает обиходный язык, обыденное сознание и традиционно-бытовую культуру... Решающим рубежом в истории этноса является этническое самосознание, выражающееся в самоназвании, осознании общности в языке, быте и идеологических воззрениях. Последние играли в древности и средние века огромную роль, этнические группы зачастую приобретали этноконфессиональные черты». А «генеральная линия культурогенеза ле-

жит через взаимодействие и взаимообогащение культур как антитезы замкнутости, ограниченности, эгоцентрическим представлениям с негативными стереотипами в оценке других народов» (Массон, 1990, с. 43- 44). Отсюда культуругенез может быть изучен на основе письменных источников и в какой-то степени остатков материальной культуры. Средствами археологии древний этно-социальный организм может быть опознан путем выделения устойчивого набора данных. «В одном случае это может быть набор украшений, в другом - типы жилищ, в третьем - ряд специфических черт в формах и орнаментации глиняных сосудов и т.д.» (Мандельштам, 1954).

Становление общности культуры таджиков на всех этапах развития этого процесса, несомненно, было сложным и неравномерным. Нет возможности останавливаться на более или менее подробной характеристике культуры всех периодов и областей, составляющих территорию формирования таджикского народа. Отметим только наиболее общие моменты, которые возможно наметить на данном этапе исследований.

В становлении общности культуры явственно намечаются три культурно-исторических региона, совпадающих, с вышевыделенными центральным, южным и северным историко-территориальными группами областей формирования таджикского народа. Современное состояние изученности памятников материальной культуры и в некоторой степени имеющиеся данные письменных источников и этнографические наблюдения (например по свадебным обрядам) позволяют наметить следующие общие моменты этого процесса, для Центрального согдийского историко- культурного региона - ареала. Раскопки Афрасиаба (Самарканда), городища Тали Барзу и ряда других памятников под Самаркандом показывают в общем единую непрерывную линию развития местной богатой культуры Самаркандского Согда, начиная с ахеменидского периода по XI в. н.э. (Тереножкин, 1950, 1947; М. Массон, 1950; Сб.: Афрасиаб, вып. I, II, 1969, 1973 и др.). Это общее представление о характере развития культуры всего Согда на протяжении того же периода подкрепляют также археологические материалы по Бухарскому (Варахша,

Пайканд, памятники ирригации), Кашкадарьинскому (Еркурган, Нахшаб, серии отдельных памятников) оазисам и Пенджикентскому Согду (Древний Пенджикент, Гардани Хисор и др.). Складывающаяся общность материальной культуры Согда великолепно выявляется на художественной торовитке и по ткачеству (*Маршак, 1971, 1986; Иерусалимская, 1972 и др.*).

Археологические материалы Тохаристана, Хорасана и прилегающих областей, относимых нами к Южному историко-культурному региону - ареалу, с этой точки зрения еще специально не проработаны, хотя и здесь несомненно, намечаются свои общие моменты развития материальной культуры. Для древнейшего периода юга Средней Азии такие моменты уже выявляются для Маргианы, Бактрии и других древнеземледельческих областей (*М.Массон, 1959 и др. его работы; Дьяконов, 1954 и др.*). Для следующих периодов их можно выявить на основе материалов исследований Тирмиза, Нисы, Марва и многих других памятников (*М.Массон, Пугаченкова, Лунина, Усманова, Филянович и др.*).

Наряду с намечающимися общими моментами в развитии материальной культуры в каждом из указанных историко-культурных регионов прослеживается много общих линий в их культуре в целом. Например, отметим наличие близких культурно-исторических связей Марва и Марвского оазиса с Согдом, на которые явно указывают памятники искусства и письменные, главным образом, китайские источники (*Ремпель, 1949*).

Общность материальной культуры применительно ко всем культурно-историческим регионам в определенные узкие периоды раннего средневековья подкрепляется данными раскопок целого ряда археологических памятников в разных областях Средней Азии: Древнего Пенджикента, Варахши и области Бухары, Кафиркала в области Самарканда, Кульдортепа в Задаргомской степи, Мунчактепа близ Бекабада, Калаи Кахкаха в Шахристане, замков Актепа близ Ташкента, Калаи Боло (второй период) близ Исфары, поселений казанского периода Ферганы, Калаи Муг (замок Абаргар) на

Верхнем Зарафшане, городищ Каршинского оазиса (Мудинтепа, Кафиртепа, Дагантепа и др.), Балалыктепа, Хайрабадтепа (Анхорский район Сурхандарьинской области), Тирмиза, Мунчактепа в низовьях Кафирнигана, городища Узбеконтепа близ Пахтаабада, Кафиркала близ Колхозабада, развалины Балха, крепости Чорджуй-Сартского района (Чарвадордепа, Улыхаза Рекдепа, Намазкала и др.), городища Марвского оазиса - слои VI - VIII вв. в городищах Эркакала и Гяуркала Старого Марва, Муондепа в 25 км к северо-западу от Гяуркалы, Геокдепа, Туркмендепа, другое Геокдепа у ж-д разъезда № 66 между Мары и Байрамали, Кишмантепа в 30 км к северу от железно-дорожной станции Мары, а также раннесредневековые архитектурные памятники этого оазиса, Старого Серакса (слои VI-VIII и IX-X вв.), городищ Хосровкала (слои IV и V, относящихся к VI-VIII вв.), Койне-Каахка и Пештак (Аливердский район), мелкие памятники окрестностей Ашгабата и, наконец, городищ и поселений Дахистана V-VIII и IX-X вв. (Мисрианская равнина к северу от реки Атрек).

Археологические материалы показывают, что уже в V II-VIII вв. в пределах территорий Согда, Тохаристана, Хорасана и ряда других областей намечается некоторая общность материальной культуры, при наличии местных особенностей в той или иной области. Общность материальной культуры проявляется археологически в ряде явлений, в частности, в сходстве форм и техники изготовления керамики, значительной близости строительных приемов, материалов и архитектурных форм, в господстве на значительной территории погребений в оссуариях и хумах.

Наличие известной общности материальной и духовной культуры на указанной территории подтверждается и имеющимися данными письменных источников. Согласно китайской хронике Суйшу в начале VII в. нравы и обычаи населения отдельных владений Зарафшана и Кашкадарьи были одинаковы. Сюаньцзан (VII в.) также указывает на единство нравов, обычаев, языка и письменности населения Согда, причем, в это понятие он включает всю территорию от Суя-

ба до Кеша. Хойчао (УШ в.) также говорит о единстве нравов, обычаев, одежды и языка населения долины Зарафшана и Кашкадарьи.

Следует отметить также, что к УІ-УШ в., видимо, наметилась тенденция к установлению превосходства какой-то одной религиозной системы. Это, очевидно, была местная, среднеазиатская форма зороастризма (маздеизм), для которой, по-видимому, был характерен как обычай захоронений костей умерших после предварительного отделения их от мягких тканей в танбарах-оссуариях и хумах, так и сочетание поклонения огню с поклонением идолам.

В образовании культурной общности большую роль сыграла проведенная местными культурными кругами отмеченная выше культурно-политическая оппозиция владычеству арабов под наименованием шуубия.

Относительная общность материальной и духовной культуры на всей территории складывавшегося таджикского народа отчетлива появляется в X в. Проявления этой общности чрезвычайно разнообразны. В области материальной культуры общность наблюдается, например, в формах и технике изготовления поливной керамики со своим определенным типом поливы и декоративной росписи (*Большаков, 1954; Сайко, 1963, 1966*). В архитектуре наблюдается возрастание роли обожженного кирпича как строительного материала с уже вполне выработанным стандартом. Одним из основных видов монументальных построек становится здания центрически-купольного типа. Органическая связь конструкции с декоративным убранством становится характерной чертой архитектуры.

В X в. уже функционировал единый литературный таджикский язык, на котором говорило большинство населения и который являлся государственным языком, на этом языке создавались первоклассные художественные и научные произведения. Арабский язык ранее насаждавшийся всеми мерами в качестве официального и литературного языка, сохранил свои позиции только в области религиозной и части



научной литературы. Господствующей религией в Средней Азии в IX-X вв. стал ислам.

Ведущими центрами в период формирования общности культуры таджикского народа были Бухара, Самарканд, Балх, Марв, Нишапур, Худжанд, Аксикат, Бунджикат, Хульбук, Тирмиз и другие города. Но наиболее активную роль в процессе сложения общности культуры таджикского народа сыграла все же долина *Зарафшана* (*Бартольд, 1927, с.17-21*). Подробное представление о культурогенезе и культурной общности таджиков эпохи этнического формирования можно получить по материалам второго тома издающейся «Истории таджикского народа», а также в третьей главе данной книги. В них рассмотрен большой круг проблем, вопросов, явлений, начиная от градостроительства и архитектуры до художественных ремесел и разнообразной одежды в области материальной культуры, от мактабов и дабиристанов до мадраса в сфере просвещения, от зороастризма (преимущественно), буддизма, манихейства, христианства и других реликтовых культов до всеобщего утверждающегося ислама в области идеологии, от устного многожанрового фольклора и народных праздников до ансамблевых коллективов, письменной поэзии, прозы, профессиональной музыки в художественной словесности. Там же рассмотрен круг достижений начинающихся от навыков ведения орошаемого земледелия, горнодобычи, металлургии и технологии ремесел до высот научного познания во всех отраслях тогдашней мировой науки, от минералогии, камне- и металлообработки и прикладных ремесел до высших сфер изобразительного искусства - живописи, скульптуры, резьбы по дереву, ганчу и глине. И все это творили известные и неизвестные представители народа, в числе которых были и мастер-гончар Иноятон, и мастер-торевт Ахмад, и плеяда выдающихся ученых-энциклопедистов Мухаммад Хорезми, Закария Рази, Абунаsr Фараби, Абуали ибн Сино, Абурайхон Беруни, и непревзойденные поэты Рудаки и Фирдавси и их предок - великий музыкант Борбад.

## *Расовые типы Средней Азии<sup>2</sup>.*

Хотя антропологические особенности населения не несут в себе основных этнических определителей, антропология имеет определенное значение в решении вопросов этногенеза. Сходство или различия физического облика позволяют выявить наличие или отсутствие общих пластов сложившихся этносов, их компоненты. Сопоставление данных антропологических комплексов отдельных территорий с этнографическими и лингвистическими характеристиками позволяют выявить пути формирования населения конкретных областей и регионов.

Палеоантропологические и антропологические материалы о таджиках и их предках пока накоплены недостаточно. Имеются лишь несколько книг и серий статей, посвященных публикации добытого раскопками краниологического материала и итогов изучения части современного населения. В них содержатся ряд общих выводов и характеристик расового типа населения Средней Азии в прошлом и настоящем. На территории формирования таджикского народа, согласно концепции А.М.Ярхо и Л.В. Ошанина, выделены две локальные расы: 1) восточно-средиземноморская с характеристикой - большой продольный, малый поперечный диаметры головы, а следовательно и долихокефалия, высокое относительно узкое лицо с высоким и относительно узким носом, темная пигментация, среднее развитие рельефа в области надбровья, понижение по сравнению с переднеазиатской расой интенсивности волосяного покрова на лицо и теле, резкая горизонтальная профилировка (*Дубова, 1988, с. 50-51*); 2) памиро-ферганская европеоидная или раса Среднеазиатского Междуречья с характеристикой – «средние продольный и поперечный диаметры головы, брахикефалия, лицо средней высоты и ширины с относительно высоким и среднешироким носом, темная пигментация волос и глаз, среднее развитие третичного волосяного покрова, слабый рельеф в

---

<sup>2</sup> При написании данного раздела использованы рукописные материалы антрополога Т.П.Кияткиной.

области надбровных дуг, резкая горизонтальная профилировка лица» (*Там же, с.51*). Сложение этих расовых комплексов берет начало еще с неолитического времени и особенно усилился этот процесс в эпоху бронзы. «В эпоху неолита и бронзы население Средней Азии в антропологическом отношении было представлено двумя доминировавшими пластами - южными и северными (степными) европеоидами. Границы между зонами их распространения нечетки вследствие инфильтрации населения. Контактной территорией, больше тяготеющей к южной зоне, являлась долина Зарафшана. С эпохи поздней бронзы и раннего железа, согласно археологическим данным, прослеживаются крупные этнические передвижения с севера на юг и обратно. Однако на антропологическом материале эти передвижения фиксируются лишь отчасти (Ранний Тулхар, Прикаспий - с одной стороны, Тастыбу лак, Чуст - другой), поэтому детально говорить об изменении этнической ситуации на этой основе трудно» (*Аскаров, Буряков, Ходжайов, 1988, с.23*).

С середины I тыс. до н.э. до середины I тыс. н.э. продолжается абсолютное заселение европеоидного населения в обеих зонах хозяйственно-культурного типа Средней Азии. Лишь на Тяньшане, Алае, в низовьях Зарафшана и Приаралье появляются «слабые следы островков населения с монголоидной примесью, в III-II вв. появляются следы волн переселений ираноязычных скотоводческих сакских и сарматоидоидных групп (Хантепа, Даринтепа и Кызылкыр), шедших с севера и востока на юго-запад до красноводского полуострова и на юг через Центральные Кызылкумы и Центральный Согд до Бухарского оазиса и Северной Бактрии (*там же, с.23-24*).

В период раннего средневековья усиливаются социальные, экономические и культурные контакты земледельцев оазисов и скотоводов степей Средней Азии, одновременно усиливается освоение земледельцами и горожанами северных степных и горных районов, особенно бассейна Сырдарьи, долин и предгорий Тяньшаня, Семиречья. Причем антропологические изменения отмечены незначительные (*Аскаров, Буряков, Ходжалов, 1990, с.54-59*), так как и оседлое и коче-

вое население - участники этих интеграционных явлений - были представителями общего европеоидного древнеиранского мира.

Краниологический материал эпохи формирования таджиков в I тыс. н.э. археологически раскопан и изучен во многих местах Средней Азии. Вторая половина I тыс. н.э. представлена также обширными коллекциям. Они обнаружены при раскопках.

В Бактрии - Тохаристане - наиболее ранняя по времени небольшая серия получена при раскопках Актепе II - земледельческого поселения в южной части Бешкентской долины. Там были открыты погребальные ямы, в которых лежали человеческие кости и черепа. Они были предварительно очищены от мягких тканей, т.е. население хоронило покойников по зороастрийскому обряду. Вместе с костями был обильный сопровождающий инвентарь. Керамика оказалась похожей на керамику из верхних слоев Дальварзинтепа и Аккургана. Археологи датировали захоронение костей временем не ранее середины V в. н.э. Черепа крупных размеров, на них нет следов искусственной деформации, по черепному указателю мезокранного типа. Вообще черепа из Актепе II с развитым рельефом, что характеризует людей как массивных, с развитой мускулатурой. Лицо тоже очень крупное широкое, но не высокое. Ширина лица у актепинцев гораздо больше, чем у всех известных нам групп людей из раскопанных памятников этого или более раннего времени. Нос с очень высоким переносьем, резко вступающий лоб слегка нависает над глубоко посаженными большими глазами. Совершенно очевидно, что это признаки резко выраженного европеоидного расового типа. Но это не раса среднеазиатского междуречья, а какая-то другая, связанная, судя по описанному комплексу признаков, с протоевропеондными формами, т.е. с теми расовыми комплексами, которые известны в степных областях Евразии, точнее с кругом сако-сарматских племен.

Известны очень незначительные материалы из Тупхона - грунтового могильника в Гиссарском районе. В слое I, датированном М.М. Дьяконовым VI-VIII вв. н.э., было раско-

пано несколько погребений. В.В. Гинзбург на основании изучения костей пишет, что население этого региона относилось к расе Среднеазиатского Междуречья и было сходно с типом населения Согднаны.

В излучине Панджа, на верхней террасе, в 12 км к востоку от пос. Пандж, раскопан могильник Байтудашт. Внешне это большие (диаметр 12-32 м, высота 1,5-6,5 м) земляные насыпи, расположенные недалеко друг от друга. Раскопано 10 курганов. Под насыпью на уровне древнего горизонта располагался сгоревший камышовый настил, по периметру которого выложено кольцо из 1-2 рядов камней. Ниже оконтуривается могильная яма-дромос с катакомбой или подбоем (курган № 7 имеет подбой и катакомбу). Погребения либо одиночные, либо коллективные (до 16 человек). Все курганы ограбленные: не обнаружено ни одного ненарушенного захоронения; установить положение погребенных не удалось. Изучение сохранившегося погребального инвентаря - керамики, предметов вооружения (стрелки со свистком), украшений поясного набора - позволили датировать раскопанные курганы УП-УШ вв. н.э. Этнически памятник не атрибутирован. Обряд погребения не находит аналогий в памятниках этого времени на обширной территории Центральной Азии. На байтудаштских черепах нет следов ударов, травм, ранений, что может свидетельствовать о погребении здесь мирного населения, хотя возраст погребенных молодой - от 25 до 45 лет, продолжительность жизни была очень небольшой. Кроме черепов, при раскопках были найдены разбросанные отдельные длинные кости погребенных, по которым удалось определить рост людей. Три женщины были такого роста: одна - 168-170 см, две - 157- 160 см. Один мужчина имел рост 174 см. Цифры говорят, что захороненные были люди высокого роста. В группе мужчин следует различать два антропологических типа - один европеоидный, долихокранный с узким резко профилированным в горизонтальной плоскости лицом, низкими орбитами и очень выступающим носом, и второй - брахикранный, с очень высоким, нерезко профилированным лицом, высокими

орбитами, очевидно, с нерезко выступающим носом. Остальные черепа не могут быть охарактеризованы однозначно, на них фиксируются признаки, не позволяющие относить этих погребенных либо к одному, либо к другому типу; они занимают неопределенное положение.

В группе женщин также различаются несколько антропологических типов. Один - европеоидный, связанный по своей морфологической характеристике со средиземноморским типом. Несколько черепов несут на себе ярко выраженные черты высоко- и широколицевого центральноазиатского монголоидного типа (не южносибирского). Кроме того, выявляются черты, свойственные типу Среднеазиатского Междуречья. Таким образом, группа людей, оставившая могильник Байтудашт, представляется нашему взору не единой в расовом отношении, а смешанной. Причем это смешение, очевидно, было механическим; метисация, если она и была, очевидно, не имела давних и глубоких корней.

Обратимся к территории древней Маргианы: ее население европеоидное, средиземноморское, однако уже в эпоху античности здесь появляются иные типы, связанные с историческими событиями того времени. Антропологических материалов того времени крайне мало, что возможно, в целом можно объяснить существовавшими в то время похоронными обрядами, совершаемыми согласно зороастрийской традиции. Представление о раннесредневековом населении Маргианы дают серии из некрополей у Байрамали и Марва, датированные V-VII в. Судя по этим материалам, население, оставившее эти некрополи, было европеоидным, долихокранного типа с овальной недеформированной черепной коробкой, с нерезко профилированным в горизонтальной плоскости, средневысокими орбитами и узким, резко выступающим носом. Эта характеристика позволяет считать этот тип восточно-средиземноморским. Монголоидная

примесь крайне мала и обнаруживается лишь на отдельных индивидах. Следует отметить, что в сериях из Марва есть гипербрахиокранные европеоидные типы с недеформированной черепной коробкой; есть и долихокраний

тип. На определенные отличия серии из Марва от серии из Байрамали обращали внимание многие исследователи. Ставился вопрос о том, что между ними возможны этнические различия. Если байрамалинская серия черепов действительно относится к сельскому населению Маргианы, то в ней более отчетливо сохранились архаические черты восточно-средиземноморского типа. Если в некрополе I древнего Марва действительно погребено городское население, то весьма вероятно, что состав населения там был смешанным, включающим низколицый европеоидный тип и сближающимся со средневековым населением Хорезма (Гинзбург, Трофимова, 1972, с.212). Серия из Байрамали отнесена исследователями к восточно-средиземноморскому типу, однако строение мозговой коробки отлично от обычной для этого типа. Она более короткая и более широкая, что может быть объяснено процессом брахикефализации. Размеры лицевого отдела, его пропорции обычны для восточно-средиземноморского типа. Особо отмечается, что в женской группе лицевой отдел более граннальный и удлинённый (с учетом полового деморфизма) (*там же*, с.206).

В раннесредневековом Согде известно немного антропологических памятников: в первую очередь, назовем Пенджикент. В 1948-50 гг. там были вскрыты наусы - наземные погребальные сооружения (ограбленные в древности), датированные А.Ю.Якубовским концом VII-началом VIII вв., которые служили семейными усыпальницами. Антропологический материал был изучен В.В.Гинзбургом (*Гинзбург, 1953, с.147-167*). Он фиксировал среди погребенных два самостоятельных типа - брахикранный и долихомезокранный, свидетельствующий о том, что средиземноморская раса, известная здесь еще со времени бронзы, продолжает здесь бытовать. В некоторых наусах преобладает какой-то один тип, что и позволило считать наусы семенными усыпальницами. Долихомезокранные черепа свидетельствуют, видимо, о бытовании в среде городского населения Пенджикента грациального средиземноморского расового типа, связанного с древним местным населением, вступавшим в течение предшествующих веков в

тесные контакты (имеется в виду метисация) с населением, пришедшим в Среднюю Азию из других регионов.

Население пригорода Пенджикента известно по погребениям в хуме, найденном, в доме № 4, где лежали семь черепов (возможно, члены одной семьи). Описание черепов, которое сделал В.В.Гинзбург, показывает, что тип мужчин европеоидный. Массивность строения, широкое лицо, резко выступающий нос, говорят о большой близости этого типа к т.н. андроновскому типу, свойственному древнему населению степей Евразии. Трудно сказать, можно ли сопоставить этот тип с типом сакского населения, но то, что он резко отличается от грациального долихрального средиземноморского, зафиксированного в наусах Пенджикента, можно говорить уверенно. В загородном доме также были найдены осколки хумов и оссуариев с обломками черепов, изучение которых показало, что все захороненные там были европеоидного типа. Кроме того, в окрестностях Пенджикента было найдено несколько оссуариев, где имелся костный материал, судя по которому погребенные характеризовались типом Среднеазиатского Междуречья. В общем, ясно, что в оссуариях и хумах, найденных в пригороде и в окрестностях Пенджикента, захоронивались кости людей, расовый тип которых был, безусловно европеоидным.

Подводя итоги всему сказанному, следует считать, что важны следующие моменты: 1) Основной расовый тип населения был европеоидный. Расы второго порядка: Средиземноморская, Среднеазиатского Междуречья. 2) Нет оснований видеть у погребенных черты Южносибирского типа. Искусственная деформация (комбинированная лобнозатылочная с круговой), которая фиксируется на одном черепе, очень напоминает деформацию, отмеченную у одного погребенного в хуме под Чимкентом (А.Н.Бернштам считал, что это погребение было оставлено огузами).

Неподалеку от Пенджикента был обнаружен могильник Дашти Урдакон с погребениями II-III вв. В серии черепов было выделено три типа: 1) тип Среднеазиатского Междуречья; 2) восточносредиземноморский; 3) смешанный евро-



пеоидно-монголоидный. В целом, эти материалы близки к полученным на городище Пенджикента, что позволило считать место кладбищем либо горожан Пенджикента, либо населения города и его округи.

В Пайканде Бухарской области Г.В.Шишкиной были вскрыты оссуарные погребения, датированные VІІ в.н.э. Изучавшая краниологический материал В.Я.Зезенкова отмечает европеоидный тип погребенных.

В Самаркандской области, недалеко от раннесредневекового городища Кафыркала, были обнаружены оссуарии, датированные VІ в.н.э. Антропологический тип погребенных по зороастрийскому обычаю людей европеоидный, мезобрахикранный. Имеются основания отметить наличие промежуточного типа между Закаспийским и типом Среднеазиатского Междуречья, что свидетельствует о незаконченном, текущем процессе формирования типа Среднеазиатского Междуречья.

В Ургутском районе Самаркандской области было раскопано поселение Коштепа, где открыты погребения с трупоположением, датированные V-VІІІ вв. Расовый тип погребенных определен как восточно-средиземноморский.

Недалеко от города Иштихан Самаркандской области были раскопаны погребения VІ-VІІ вв.: краниологический материал свидетельствует о европеоидном типе погребенных. Монголоидная примесь отмечается изредка.

Судя по приведенным материалам, население раннесредневекового Согда было европеоидным по типу. Наличие восточносредиземноморского типа говорит о том, что оно, безусловно, включало в себя в большой степени древний пласт: местное, автохтонное земледельческое население. С другой стороны, мезобрахикрания, фиксируемая широко, и определенные пропорции в строении лицевого отдела, свидетельствуют о смешении этого типа с каким-то иным также европеоидным типом, но связанным в своих истоках, очевидно, с сакским кругом племен.

На территории Усгрушаны также известны погребения и могильники второй половины I тыс. н.э. Очень интересны материалы из городища Калаи Кахкаха II в районе Шахри-

стана, составной части столичного города Бунджиката. Ка-лаи Кахкаха II датируется VII-VIII и началом IX века. Она погибла в результате завоевания арабами Уструшаны в 822 г. При раскопках этого памятника, в дворцовом пандусе, соединяющем первый и второй этажи, обнаружена масса сцементированных заплывших лессом человеческих скелетов; они лежали в полном беспорядке, очень плотно. Как выяснилось, это были трупы убитых обитателей дворца, сложенные друг на друга в изгибе пандуса. Здесь были мужчины, женщины, старики, дети. Изучение всех костных останков показали, что все поребренные относились к одному антропологическому типу. При его описании надо выделить такие моменты: лицо бунджикатцев несколько ниже, чем у погребенных в наусах Пенджикента, орбиты ниже, нос выступает резче, черепная коробка несколько больших размеров. Все это позволяет думать о присутствии у бунджикатцев антропологического типа, характерного для населения сакосарматского круга. О сельском населении, жившем в окрестностях Бунджиката, свидетельствуют материалы холма Тепаи Пирмухаммад: по типу эти группы населения были близки.

В целом, краниологический материал второй половины I тыс. н.э. позволяет выделить на территории формирования таджикского

народа два морфологических комплекса по следующим ареалам:

- центральные области - Зарафшанская и Кашкадарьинская долины, части Хорезма и Хорасана с европеоидным грациальным расовым типом, связанным генетически с древним, распространенным в эпоху бронзы средиземноморским типом;

- территории Хорасана, Хорезмского оазиса и восточная часть Зарафшанской долины с европеоидным расовым типом, промежуточным между средиземноморской расой и расой Среднеазиатского Междуречья. В это время на Северо-Востоке Средней Азии - в Таласской и Чуйской долинах и в Семиречье краниологически фиксируется смешанный ев-

ропеоидный и монголоидный расовый тип, именуемый в науке Южносибирской расой.

Формировавшиеся в народ таджики Мавераннахра и Хорасана характеризуются антропологически следующим образом. В основе населения Мавераннахра, т.е. Северной Бактрии, Согда, Уструшаны, Чача, Ферганы и некоторых сопредельных областей были брахикранная европеоидная раса - так называемый тип Памиро-Ферганский или Среднеазиатского Междуречья еще с эпохи бронзы с примесью долихокранного европеоидного типа, проникавшего из-за Амударьи в эпоху бронзы в значительном количестве, а позже - все меньше.

Вообще население, обладающее брахикранным европеоидным типом Среднеазиатского Междуречья в I тысячелетии н.э. было широко распространено на территории от Нижнего Поволжья до Восточного Туркестана, проходя через обширные степи Казахстана, а на юге - до Амударьи.

Для областей таджикского заселения к югу и западу от Амударьи характерен долихокранный европеоидный восточно-средиземноморский тип. Он является преобладающим здесь уже с эпохи бронзы до настоящего времени (Хорасан, Иран, Бадахшан, Северная Индия и южные склоны Гиндукуша) (*Гинзбург, 1956, с.45- 47 и др.*).

Таким образом, если в основе антропологического типа таджиков Мавераннахра, лежит главным образом европеоидный темно-пигментированный брахикоанный тип Среднеазиатского Междуречья, то в основе антропологического типа таджиков Хорасана и Афганистана лежит долихокранный европеоидный восточно-средиземноморский тип.

## **1. Заключительное эссе этногенеза таджиков. Этноним «Таджик»**

Как показывает историческая объективность, главенствующими и преобладающими признаками определения абсолютного большинства этносов - народов или наций являются общность языка, территории проживания, экономиче-

ской структуры и культурогенеза, проявляющихся в разной степени зрелости. Эта общность у ряда народов уже формируется в древности и средневековье. Известно также, что признаки нации окончательно формируются в период таких суперинтеграций, как национальный рынок, национальные экономические и культурные центры, которые являются факторами, ликвидирующими хозяйственную раздробленность, этническую и культурную разобщенность. Отсюда понятно, что если для нации свойственна общность всех названных выше этнических черт, то для народа такая общность должна проявляться уже в этапной степени зрелости этноса.

Таким образом, можно считать, что определяющими признаками таджикского народа эпохи формирования является известная общность языка, культуры, сочетающаяся с наличием государственно-территориальных и экономических структур. При этом зрелость общности по отдельным признакам является, конечно, различной. Исходя из этих положений можно считать, что формирование нынешнего таджикского народа происходило в исторический промежуток времени от эпохи Сасанидов по эпоху Саманидов, а в IX-X вв. этот процесс уже в основном завершился.

Благодаря, главным образом археологическим исследованиям, выявляется ряд древнейших цивилизаций - согдийская, хорезмийская, маргиано-парфянская, бактрийско-тохаристанская, ферганская, сакская и массагетская с намечающимися у населения этих регионов своих государственно-территориальных образований, экономических и культурных традиций.

На основе усиления хозяйственных и культурных связей между отдельными государственными образованиями и районами Средней Азии, а также роста городской жизни в условиях развитых социальных отношений явственно наметилась тенденция к слиянию преимущественно оседлых, среднеазиатских народностей в один народ. Каждая из народностей, являвшаяся компонентом таджикского народа, внесла свой особый вклад в общенародную сокровищницу все, что было создано ею до образования таджикского народа. Отсюда в

новых, условиях государственной независимости Саманидов, объединивших всю Среднюю Азию, должно быть понятно то разностороннее развитие культуры в IX-X вв., которое мы с полным правом можем назвать временем собирания и возрождения древних восточноиранских в единые общетаджикские культурные традиции. Были созданы величайшие культурные ценности, в том числе получившие мировое признание поэзия, наука и искусство.

Территориальная, языковая и культурная общность народностей, слившихся в один таджикский народ, частично наметилась еще в эпоху Сасанидского государства (226-651 гг.), когда начали появляться некоторые предпосылки к образованию единого народа. Однако иноземное вторжение и ассимиляторская политика господствовавшего военно-теократического Арабского халифата в VII-VIII вв. несколько притормозили этот процесс, но не смогли в конечном итоге остановить общую тенденцию формирования таджикского народа. Наоборот, активная борьба населения Средней Азии, его непрерывные восстания против иноземного ига, способствовавшие в свою очередь созданию таджикского относительно централизованного государства Саманидов, придали процессу консолидации народа особую силу.

Выяснено, что общность языка, территории и культуры к IX-X вв. уже имели место для большинства оседлого земледельческого населения - ядра государства Саманидов, пределы которого составляли бассейны трех среднеазиатских рек - Сырдарьи, Зарафшана и Амударьи, т.е. Хорасана, Мавераннахра и Хорезма. Эти пределы, в общем, совпадают с границами расселения таджиков II тыс. н.э.

Основными исходными компонентами этногенеза таджикского народа являлись согдийцы, уструшанцы, ферганцы, бактрийцы - тохаристанцы, маргианцы-парфяне-хоросанцы, сакские, массагетские, кангюйские и эфталитские племена; основной линией этого процесса было постепенное слияние указанных народностей и племен, ассимиляция различных этнических групп; общность языка складывалась в результате замены языков восточно-иранской группы парси-

дари- таджикским языком; общность территории образовалась в результате длительного и сложного процесса постепенного объединения отдельных владений, завершившегося образованием Саманидского государства; что же касается общности культуры, то она складывалась в результате нивелировки местных отличий при воздействии наиболее развитых в экономическом и культурном отношении районов и городов.

Сформировавшаяся этническая общность получила наименование «таджики», понятийный смысл и история возникновения которого породили целую литературу в филологии и истории, уводившую нас в отмеченные выше исторические этапы и языковую среду компонентных слагаемых народа. Этническое имя таджиков дважды зарегистрировано таджикским историком XI в. Абулфазлом Байхаки: «У нас, у тазигов» под 1040- 1044 гг., и «воины - тазики» под 1040 г. (*Байхаки, 1962, с. 723, 758-759*). Таким образом, в первой половине XI в. наименование «таджик» зафиксировано как самоназвание сформировавшегося в эпоху «от Сасанидов по Саманидов» в Хорасане и Мавераннахре народа. Причем, по замечанию И.С.Брагинского «в XI-XV вв. как восточные, так и западные иранцы одинаково называли себя «таджик» (например, Саади в XIII в.), а свой язык – «фарси» (*Брагинский, 1984, с. 3*). Эта литература об этнониме «таджик» и существующие точки зрения ученых были обобщены недавно известным иранистом А.Л.Хромовым (*Хромов. 1984, с.28-39; 1990*) для второго тома нового издания «Истории таджикского народа». Ниже приведем текст А.Л.Хромова: «Особую проблему составляет этимология этнонима «таджик». На фоне многочисленных толкований этого термина отчетливо выделяются три гипотезы. Первая основана на материалах средневековых письменных источников, в первую очередь фархангов (толковых словарей). Она сводится к тому, что название «таджик» (в таджикском произношении «тоджик») было дано с древних времен коренному населению Хорасана и Средней Азии, говорившему на фарси и что само название происходит от слова «тадж» (таджикское «тодж») – «корона», «венец». Следовательно, дословно «таджик» означает

«венценосный». Наиболее полно эта гипотеза изложена в статье С. Айни «Значение слова «тоджик».

Вторая гипотеза в наиболее обобщенном виде представлена В.В.Бартольдом, но фактически впервые предложенная французским востоковедом Катремером (1782 -1852) и поддержанная немецким ученым Т.Нельдеке, сводится к следующему. Этноним «таджик» восходит к «тай», названию одного из племен Северной Аравии. От этого «тай» образованы также среднеперсидское и армянское «тачик» со значением «араб»; в мусульманскую эпоху появляются более поздние формы «тазик» и «тази»; от формы «тазик» возникло тюркское «таджик». Чередование букв «з» и «дж» в написаниях указывает на наличие в слове звука «к», что на самом деле подтверждается формой «таджик», встречающейся у Махмуда Кашгари. У этого автора, также как и у другого автора XI века Юсуфа Баласагуни, это слово употребляется в значении «перс», однако ранее тюрки называли таджиками арабов, на что указывает китайское «даши» - «араб». По понятиям того времени, всякий, принявший ислам, тем самым становился арабом. Таким образом, конечным результатом эволюции слова «таджик» по Бартольду, стало то, что тюрки, понимая его как «мусульманин», «человек мусульманской культуры» применили его как этнографический термин к большинству известных им мусульман, т.е. к иранцам. Затем этот термин стал самоназванием коренного ираноязычного населения Средней Азии. Концепция В.В. Бартольда надолго получила широкое признание. Однако по мере накопления нового материала, извлеченного из первоисточников, мнение В.В.Бартольда стало подвергаться сомнению, что привело к появлению работ, предлагавших иные толкования этнонима.

Наиболее серьезные возражения концепция В.В.Бартольда вызвала у А.К.Боровкова, аргументы которого состоят в следующем: 1) неверным является предположение, что в «мусульманскую эпоху» могли возникнуть поздние формы «тази» и «тазик» из первоначального «тачик». Именно в эту эпоху названия «тази» - «араб», «арабоязычный» и

«таджик» различались; 2) нет оснований предполагать, что при первом же появлении в Средней Азии арабов у тюркских народов тотчас же появилась новая форма «тазик» или «тажик» от «тази» или «тазик» в смысле «араб» и что тюрки совершенно не отличали арабов от иранских жителей Средней Азии, с которыми они давно имели прямые связи; 3) следует учесть, что в одной тибетской летописи под 732 г. н.э. упоминаются таджики - иранские жители Средней Азии как ближайшие соседи китайцев на западе, что еще более убеждает нас в различном происхождении слов «тази» и «таджик»; 4) наиболее вероятная этимология слова «таджик» - его народная этимология «венценосный» (по-видимому, по древнему головному убору, имевшему форму венца или гребня).

Оригинальную гипотезу предложил А.Н.Бернштам. Он считает, что название «таджик» доарабского происхождения, оно появилось на основе древнетаджикского языка населения Тохаристана примерно в середине первого тысячелетия до н.э. и восходит к древнеиранскому (сакскому) корню «тажи». Н.Н.Негматов полагает, что гипотезы А.К.Боровкова и А.Н. Бернштама, дополняющие друг друга, представляются наиболее правдоподобными.

Третья гипотеза, выдвинутая лингвистами, исходит из согдийского происхождения этнонима «таджик». Суть ее состоит в следующем. Ни в тексте Авесты, ни в древнеперсидских клинописных надписях, ни даже в среднеперсидских и парфянских надписях мы не встречаем термин «таджик» или слово, к которому мы могли бы возвести этот термин. По фонетико-словообразовательным признакам - это слово, которое могло возникнуть не ранее среднеиранского языкового периода. На это в свое время уже указывал Ф.Шпигель, писавший, что, судя по форме, это название, вероятно, возникло в эпоху Сасанидов и первоначально означало «араб».

Название «таджик» впервые появляется в источниках, относящихся к периоду арабского завоевания. В среднеперсидской литературе, написанной на «книжном пахлави», оно выступает в форме «тачик» или «тазиг» со значением «араб», «арабский».

В согдийских документах с замка на горе Муг встречается этноним «тажик» со значением «араб» (с производной



формой «таджиконе» - «арабский»), что дало В.А.Лившицу предположить его парфянско- согдийское происхождение: парфянское «таджик» - «араб» было заимствовано в согдийский, а затем из согдийского в парси и дари, в котором появилась вторичная форма «таджик». Таким образом, эта гипотеза, основанная почти исключительно на лингвистических данных, устанавливает среднеиранское происхождение этнонима «таджик». Что касается семантики слова «таджик» после заимствования его из согдийского языка в парси и дари, то оно приобрело значение «оседлый иранец– мусульманин», а в первой половине XI века стало самоназванием сформировавшегося в Средней Азии и Хорасане народа. Следовательно, эволюция названия «таджик» никак не наводит на мысль о том, что таджики как народ произошли от арабов. Речь идет только о семантическом сдвиге названия. Другие гипотезы представляются слабо аргументированными и не выдерживают критики. Таким образом, и сегодня, к сожалению, мы все еще вынуждены констатировать резонными слова Н.Н. Негматова о том, что, «видимо окончательно вопрос о происхождении термина «таджик» может быть решен лишь при получении многочисленных и более веских данных» (*Негматов, 1977, с. 219-222*) (Конец текста А.Л. Хромова).

\* \* \*

Выше рассмотренные концепции и хронология этногенеза таджикского народа и период его формирования в I тысячелетии н.э., а также этническая история на протяжении всей истории народа нам представляются в виде следующей схемы-таблицы. В ней отражены следующие главные аспекты вопроса: этапы этнического формирования, хронология этнической истории, этническая территория и межэтнические связи с другими этносами (см. таблицу).

По этногенезу таджиков

Этапы этнического формирования	Хронология этнической истории	Этническая территория	Межэтнические связи
1. Ранне-индо-европейская общность	неолит, энеолит	Степная и Горная Азия, Восточная и Центральная Европа	Контакты с другими ранними этническими общностями Европы и Азии
2. Индоиранская общность	эпоха бронзы	Степи Евразии, склоны горных систем Кавказа, Памира, Гималаев, Тянь-Шаня и Алтая	Контакты с другими соседними общностями: хеттосемитскими, дравидскими, финноугорскими и др.
3. Иранская общность	конец эпохи бронзы и начало эпохи железа	Степи Евразии от Алтая до Карпат, Средняя Азия, Средний Восток	Контакты с финноугорскими древнетюркскими глубинноазиатскими, дравидоидными, хеттосемитскими и другими общностями
4. Формирование ираноязычных народностей и племенных компонентов предков таджиков (бактрийцев, тохаристанцев, маргианцев, гурьян, согдийцев, хорез-	сер. I тыс. до н.э. - сер. I тыс. н.э.	Равнины, долины, горы и степи Центральной Азии	Контакты с Западноиранскими и другими этническими общностями Среднего Востока, Северной и Восточной Азии

<p>мийцев, ферганцев, саков, массагетов, кангюйцев, эфталитов)</p> <p>5. Развитие языка парсидари-таджикского, формирование государственности и сложение таджикского народа</p> <p>6. Таджикский народ: этапы этнической истории I тыс. н.э.</p>	<p>I тыс. н.э.</p>	<p>Центральная Азия: Хорасан, Мавераннахр, Хорезм, Хафтруд (Исторический Таджикистан)</p>	<p>Во второй половине этапа начала миграции тюрков в Северную и Восточную Среднюю Азию</p>
	<p>а) X-XV вв.</p>	<p>Центральная Азия: Мавераннахр, Хорасан, Хафтруд, Хорезм (Исторический Таджикистан)</p>	<p>Тесные этногенетические контакты таджиков в период массовой миграции и образования среднеазиатских тюрко-монгольских этнических компонентов</p>
<p>7. Формирование таджикской нации</p>	<p>б) XVI-XIX вв.</p>	<p>Средняя Азия: Мавераннахр, Хорасан, Бадахшан (Исторический Таджикистан)</p>	<p>Участие таджикского этнического компонента в формировании узбеков и туркмен в Мавераннахре, Хорасане и Хорезме, частично киргизов в Фергане, казахов Чача-Испиджаба и Семиречья</p>
	<p>XIX-XX вв.</p>	<p>Средняя Азия и Средний Восток</p>	<p>Тесные многосторонние контакты с тюркоязычными народами Центральной Азии</p>

В кратком изложении мы рассмотрели основные моменты формирования таджикского народа, причем этот процесс развивался в три этапа в пределах трех регионов - ареалов. Большой частью приводились материалы по Мавераннахру. Еще подробно не изучены конкретные детали этногенетического процесса Хорасана в широком понимании от Хорасанских гор до Хиндукуша и Бадахшана. Подробно и всесторонне не изучены пути формирования среднеазиатских народностей древнего периода, т.е. вышеназванных непосредственных предков таджиков. Подлежат подробным исследованиям все вопросы трех территориальных регионов - ареалов эпохи формирования таджикского народа. Не изучен специально вопрос о дальнейшей этнической истории таджикского народа после его сложения т.е. после X в. на протяжении последнего тысячелетия. Конкретно не изучены роль и значение всех кочевых групп, ассимилированных таджикским народом за последнее тысячелетие, равно как не исследована роль таджикского компонента в сложении других среднеазиатских народов и в первую очередь - наиболее близких по совместной социально-экономической и культурной жизни – узбеков и туркмен. Таким образом, многое еще предстоит сделать исследователям для составления цельной во всех деталях картины формирования и развития как предков, так и самого таджикского народа.

## НАУКА И ЗОДЧЕСКОЕ ИСКУССТВО В ЭПОХУ ФОРМИРОВАНИЯ ТАДЖИКСКОЙ КУЛЬТУРЫ

Целью настоящей работы является рассказать о развитии науки и зодческого искусства, а также о зодчих прошлого, об их осведомленности в различных отраслях знаний и положение в обществе в эпоху формирования таджикской культуры, когда создаётся первое таджикоязычное государство Саманидов. Именно тогда формируются многие традиции таджикского зодчества, создаются архитектурных форм, на многие годы ставшие образцом для всего Мавераннахра.

Архитектура на древнем Востоке в целом зародилась задолго до классового общества, в период неолита и раннегородских культур эпохи бронзы и раннего железа . Именно тогда архитектура была выделена не только как понятие социальное и, более того, эстетическое. Примером сказанному является гармонизация зданий и сооружений методом пропорционального построения плана и фасада, замеченного учеными современности в архитектурном наследии Центральной Азии. Поэтому понятным становится мудрое определение архитектуры древнеримским зодчим и ученым I в. до н.э. Марка Поллиона Витрувия. Во-первых, первую свою книгу он начинает словами: «Архитектура есть наука». Во-вторых, главный тезис сочинения Витрувия состоит в том, что в архитектуре все «должно делать, принимая во внимание прочность, пользу и красоту»<sup>4</sup>. В этой известной, так называемой, «витрувианской триаде» прочность определяет защитную функцию зданий, польза - инструментальную, а красота содержит эстетическую природу архитектуры.

Требования к профессиональным знаниям архитектора были весьма высоки, и об этом неоднократно упоминает Витрувий в своем трактате. «Он должен быть человеком грамотным, - пишет Витрувий, - умелым рисовальщиком, изучить геометрию, всесторонне знать историю, внимательно слушать философов, быть знакомым с музыкой, иметь понятие о медицине, знать решение юристов и обладать све-

дениями в астрономии и в небесных законах... Геометрия же приносит большую пользу архитектуре и, прежде всего, она учит употреблению циркуля и линейки, что чрезвычайно облегчает составление планов зданий и правильное применение наугольников, уровней и отвесов»<sup>3</sup>.

В древней Греции архитектурная профессия становится массовой и охватывает многие смежные профессии. Так, в VI-V вв. до н.э. встречаются архитекторы, строящие корабли, и только несколько позже профессия кораблестроителя выделяется как самостоятельная. Несомненно, и то, что греческие архитекторы составляли проекты в чертежах и в моделях<sup>7</sup>.

На Среднем Востоке профессия архитектора имела свои особенности, вызванные особыми географическими и социально-экономическими условиями в различные исторические эпохи. Несомненно, то, что зарождение профессии зодчего здесь имеет такую древнюю основу, как, например, в Древнем Египте или древнем Междуречье Тигра и Евфрата. Однако письменных источников, в отличие от древневосточных государств, здесь дошло до нас в ограниченном количестве. И как отмечает Л.С.Бретаницкий, чем ближе к нашему времени, тем круг подобных сведений как древнеегипетские записи на древних пирамидах и стелах или трактаты древнеримских ученых расширяется, т.е. сказывается поступательность развития человечества, увеличивается объем и меняется характер источников. Об этих некоторых сведениях необходимо особо остановиться, заключая настоящие строки тем выводом, что зарождение профессии архитектора на Среднем Востоке (да и Ближнем) относится к эпохе доклассового общества, когда появляются такие совершенные в архитектурном отношении протогородские центры, как Саразм, Сапаллитепа, Дашлы-3 и другие<sup>9</sup>.

Вопросы выявления общественного положения зодчего на Среднем Востоке были затронуты в трудах многих современных ученых, в частности, Л.С.Бретаницкого, Г.А.Пугаченковой, П.Ш.Захидова, Л.И.Ремпеля, М.С. Булатова и других<sup>10</sup>. Из источников мы знаем, что почет, уделяемый зодчему в Древнем Египте, был связан с особой ролью культового и заупокойного строительства. Но и в других областях древнего и средневекового Востока высокопоставлен-

ной персоне приписывались либо знания профессии архитектора, либо строительство каких-либо примечательных сооружений. Однако бесспорно одно - личность архитектора во все времена на Востоке стояла на высоком общественном положении. Здесь немалую роль сыграла их образованность во многих отраслях знаний, особенно в точных науках. Так, Цицерон (I в. до н.э.) и Витрувий говорили о том, что архитекторами были наиболее образованные специалисты, либо люди знатного происхождения, либо хорошего образования. Иногда архитектуре посвящали себя государственные деятели. Известно, что по проектам императора Андриана построено несколько крупных зданий<sup>12</sup>.

На Среднем Востоке также многие известные ученые посвящали свое творчество отдельным сторонам архитектуры. Так, известный ученый-энциклопедист Востока Абуали ибн Сино в своем трактате «Канон врачебной науки» уделил большое внимание вопросам микроклимата жилищ. В частности, он писал: «Тому, кто выбирает себе местожителство, следует знать, какова там почва, насколько земля возвышена или низменна, открыта ли или закрыта, какова там вода, каковы там субстанции воды, в какой степени она открыто выходит наружу, находится ли она высоко или низко. Он должен знать, доступно ли данное место ветрам или находится в котловине и какие там ветры -здоровые ли они там или холодные, а также какие там по соседству моря, болота, горы и рудники...». Обращая внимание на микроклимат жилища, Ибн-Сина считает совершенно обязательным инсоляцию и проветривание помещений, рекомендует, чтобы «окна и двери выходили на восток и на север, а также, чтобы восточные ветры могли бы проникать в здание, и солнце достигало в них любого места, ибо солнце оздоравливает воздух»<sup>13</sup>.

О месте, которое занимает архитектор в обществе IX-X вв., говорит в своем трактате «Афоризмы государственного деятеля» ал-Фараби, когда он классифицирует жителей города: «В идеальном городе жителей - пять частей: наиболее добродетельные или выдающиеся, истолкователи, эксперты или оценщики, воины и богачи. Наиболее выдающимися являются мудрые люди, наделенные практической мудростью, и люди с идеями о великих целях. Следующими идут носите-

ли религий и истолкователи, являющиеся ораторами, красноречивые люди, поэты, музыканты, секретари и подобные, относящиеся к их числу.

К оценщикам (экспертам, советчикам) относятся счетоводы, геометры (архитекторы), доктора, астрономы и подобные...»<sup>14</sup>. При этом не менее важное место в обществе занимали и мастера ремесла. Так, Кей-Кавус в «Кабуснаме» отмечает, что устод, адиб и мудрец в его время (он был выходцем из саманидской аристократической среды) занимали одинаковое общественное положение<sup>15</sup>. Данное высокое общественное положение архитектора и мастера сохранялось и в эпоху Тимура, что отмечено самим эмиром в упомянутом нами выше своем политическом завещании - Уложение Тимура. Здесь он очень высоко поднял роль мудрых и образованных людей. «Я оказывал почтение потомкам пророка, ученым, богословам, философам и историкам...» - написал он<sup>16</sup>. А в классификации общества эмир Тимур отнес ученых в первый класс, геометров (архитекторов) - в восьмой<sup>17</sup>. Здесь следует упомянуть, что ещё в IX-X вв., по словам Кей-Кавуса, строительство, постройка каризов относились к занятиям, связанным с наукой. Это значит, что люди науки и геометры занимали одно из самых высоких ступеней общественного положения средневековой Средней Азии. И об этом в стихотворной форме пишет Алишер Навои:

*«Он зодчим был, а также мудрецом.  
Гранильщиком и златокузнецом.  
Сегодня лекарь, завтра медник он,  
Для шаха лучший собеседник он.  
Он был искусством с головы до ног»<sup>19</sup>*

Именно в эпоху Алишера Навои начинается свобода художественного творчества, которая вывела ремесло в ведущую отрасль народного хозяйства страны. Поэтому X-XV вв. на Среднем Востоке ремесленник, а значит инженер, строитель ирригационных сооружений, занимает устойчивое общественное положение. Как пишет А.Н.Болдырев, ремесленники, торговцы, мелкие собственники «поставляли» городам деятелей науки, культуры, искусства, в том числе и



архитектуры, и в то же время и сами являлись потребителями духовных ценностей<sup>20</sup>.

Архитектор и его труд - порождение ремесленной среды, как справедливо пишет М.С.Булатов, сгусток всех ее технических интеллектуальных достижений. Ведущие зодчие, художники-орнаменталисты, инженеры и другие принадлежали к людям умственного труда; творческий труд свободного ремесленника, и строителя становится почетным делом и их потенциал находится в прямой зависимости от конкретных социально-экономических условий, масштабов градостроительства и значения строительного производства в жизни общества. Вот почему уделили определенное внимание общественному положению зодчего в средние века. Традиция высокой оценки труда зодчих в целом дошла почти до XX века, что подтверждается высоким качеством архитектурно-строительного производства в Мавераннахре. Строительство ирригационных сооружений типа каризов, дамб-сарбандов, мостов, крупных фортификационных сооружений вокруг городов и многое другое не только наглядно демонстрирует возможности архитекторов-строителей и инженеров, но и их профессиональные знания точных наук, умение делать чертежи и макеты, рассчитывать конструктивные детали и узлы, формировать облик зданий, в том числе научно-просветительского назначения, по законам гармонии и пропорционирования.

Наверное, будет уместным рассказать и о системе образования зодчих и инженеров, землемеров и строителей, которые строили здания университетов, академий, научно-просветительских центров и др. С глубокой древности профессия зодчего, строителя или иного инженерно-интеллектуального труда была наследственной и она часто передавалась от старших членов семьи к младшим. Наиболее ярко наследственность профессии проявилось в Древнем Египте, где уже в IV тыс. до н.э. архитектурная профессия превратилась в государственную и способствовала укреплению общественного строя, поэтому древнеегипетские зодчие, руководители грандиозных построек, получали самое высокое профессиональное образование и были окружены учеными-жрецами, многочисленными писцами и чертежника-

ми<sup>21</sup>. Система образования в Древнем Египте была связана с несколькими ступенями профессиональной подготовки.

В древней Греции специальные архитектурные школы были введены в римское время, когда сама профессия становится массовой. Однако, как пишет Витрувий, древнеримский теоретик и практик архитектуры, на ранней стадии развития Греции архитектурное образование было индивидуальным, семейным: «В старину... сами мастера не обучали никого, кроме собственных детей или родных, и воспитывали их людьми достойными, совести которых можно было бы без колебаний доверить деньги на такие важные вещи»<sup>22</sup>.

В Древнем Риме профессия инженера-строителя и военного инженера совмещалась с архитектурной профессией, но внутри не были специализированы. Обучение архитектора происходило единично, частным способом, в учениках у какого-нибудь мастера. Но уже в III веке император Александр Север установил положение о преподавании архитектуры в классах, где обучалась бедная молодежь, родители которой обязаны были оплачивать труд преподавателей натурой<sup>23</sup>.

На Среднем и Ближнем Востоке система архитектурного и инженерного образования имеет давние традиции. Однако более подробно о ней мы знаем с периода создания исламского мира, где бурное развитие городов способствовало раннему формированию системы подготовки ремесленников, строителей, зодчих и других специалистов. Процветание городов вместе со своими торговыми центрами находило свое отражение в архитектуре во дворцах, мечетях, Мадраса, обсерваториях, академиях, библиотеках, караван-сараях и многих других городских постройках и ансамблях. Сердцем средневекового исламского города был торгово-экономический район с целым лабиринтом улочек и переулков, вдоль которых располагались открытые мастерские, где трудились группы ремесленников - ткачи, резчики, красильщики, медники, занятых, как правило, тысяча и одним ремеслом. Все ремесленники были связаны между собой сложным институтом профессиональных объединений - гильдий, предполагающей дисциплину и сплоченность городской общины. Через гильдии ремесленники были знакомы друг с

другом, все были связаны единой системой информации и подчинялись одним и тем же тем же неписанным законам, нарушителей которых ждало осуждение со стороны их сотоварищей<sup>24</sup>.

В некоторых мусульманских странах, например, в Египте, о профессиональных объединениях написаны подробные трактаты, рассказывающие о таких обрядах, как церемония посвящения, во время которых нового члена гильдии опоясывали кушаком, завязанным узлами вокруг талии. Церемония опоясывания, по преданию, восходит к одеянию Али, «повелителя правоверных, двоюродного брата и зятя Мухаммада; его, согласно легенде, опоясал кушаком сам пророк, который, в свою очередь, точно также принял посвящение от архангела Гавриила<sup>25</sup>. В целом, церемония посвящения, церемония передачи мастерства и власти была характерна ордену дервишей, который набирал своих членов из среды ремесленников и купцов, которые в то же время были членами гильдий. Между этими двумя типами объединений (орден дервишей и ремесленные гильдии) сложилось глубокое взаимопроникновение духовной и профессиональной жизни. Это говорит о том, что моральный кодекс гильдий был непосредственно связан с религией.

Традиции профессиональных гильдий-объединений оказали воздействие также и на развитие архитектурной профессии, которая существовала в центрально-азиатском регионе в составе архитектурно-строительных школ. Школы эти создавались на основе особых цехов и объединений по подобию гильдий со своими неписанными правилами и уложениями. Именно в недрах этих цехов сохранялись и передавались последующим поколениям архитектурно-строительные традиции, в том числе, традиции инженерного искусства. Именно традиции осуществляют связь времен в архитектуре, преодолевая инерцию времени и многовековую толщу наслоений стилей и направлений различных эпох. Более того, традиции являются средством, обеспечивающее преемственность и поступательное развитие творческого процесса.

В чем же кроются корни, и состоит непреходящее значение традиций? Интересную роль в этом отношении высказал русский композитор И. Стравинский: «Слово «традиция»

теперь употребляется как то, что напоминает о прошлом... В действительности же истинно традиционное произведение может совершенно не напоминать о прошлом, особенно о ближайшем прошлом, которое наиболее знакомо большинству людей. Традиция - это просто то, что унаследовано от отцов детьми, что пронизывает течение жизни, что рождается, растет, зреет, стареет и возрождается»<sup>26</sup>.

Традиции и архитектурные формы не рождаются и не изобретаются по прихоти того или иного архитектора. Они могут быть порождены лишь вследствие действия стабильных изначальных факторов, о которых говорилось выше. Именно природные и региональные условия (географическая среда, климат, социальные формы бытия и др.) создают те специфические условия, при которых возникают характерные архитектурные формы, проявляются закономерности их образования, формируются устойчивые черты стилизации и т.п.

## ЛИТЕРАТУРА:

1. Р.Мукимов, С.Мамаджанова. Зодчество Таджикистана. - Душанбе, 1990, с. 12; Р.Мукимов. Истоки зодческого искусства Ариев Центральной Азии. - Душанбе: АН РТ, 2005, с. 35-55.

2. М.С.Булатов. Геометрическая гармонизация в архитектуре Средней Азии IX-XV вв. -Изд. 2-е. - М., 1988, с.43-44; В.Л.Воронина. Конструкции и художественный образ в архитектуре Востока. - М., 1977, с. 10, 26; С.М.Мамаджанова, Р.С.Мукимов. Ал-Хорезми и некоторые вопросы геометрической гармонизации в зодчестве Средней Азии VII-XI вв. // Хорезм и Мухаммад ал-Хорезми в мировой истории и культуре.- Душанбе,1983. - С.174-183, рис.; С.Мукимова. Архитектура гражданских зданий Центральной Азии, указ. соч., с. 31-33, и др.

3. Марк Поллион Витрувий. Десять книг об архитектуре. /Перевод с латинского Ф.А.Петровского. - М., 1936.

4. Марк Поллион Витрувий. Десять книг об архитектуре, с.28.

5. Марк Поллион Витрувий. Десять книг об архитектуре, кн.1, гл.1, п. 3-4. <sup>Д</sup> ИХ.Николаев. Профессия архитектора. - М., 1984, с.46.

7. Архитектура античного мира. - М., 1940, с. 307.

8. Л.С.Бретаницкий. Художественное наследие Переднего Востока эпохи феодализма. Избр. труды. - М., 1988, с. 164.

9. Р.Мукимов. Истоки зодческого искусства Ариев Центральной Азии. - Душанбе: АН РТ, 2005, с. 21-34.
10. Н.Б.Бакланов. Архитектурные чертежи узбекского мастера XVI в.// Сообщения института теории и истории архитектуры. - Вып. 4. - М., 1944; М.С.Булатов. Геометрическая гармонизация в архитектуре..., указ. соч.; Л.С.Бретаницкий. Творческая индивидуальность зодчего Переднего Востока эпохи средневековья// Художественное наследие Переднего наследия эпохи средневековья. Избр. труды. - М., 1988. - С. 170-208; П.Ш.Захидов. Выдающиеся зодчие Бухары - устод Бако-мемор // ОНУ. - № 6. - Ташкент, 1965; Б.А.Литвинский. О некоторых моментах развития средневекового города Средней Азии// Изв. АН Тадж.ССР. - ООИ. - вып. 4. - Душанбе, 1953; Г.А.Пугаченкова. Мастера средневековой архитектуры XVI-XVII вв.//ИЗУ. - вып.3. - Ташкент, 1965, и др.
11. И.С.Николаев. Профессия архитектора, с. 13-16; М.С.Булатов. Геометрическая гармонизация в архитектуре..., указ. соч., с.306-315, и др.
12. И.С.Николаев. Профессия архитектора, с.92.
13. Ибн-Сина. Канон врачебной науки. - Ташкент, 1954.
14. По: М.С.Булатов. Геометрическая гармонизация в архитектуре..., указ. соч., с.307.
15. Кабус-наме. - М., 1958, с.64.
16. Уложение Тимура, с.8.
17. Уложение Тимура, с.16-18.
18. Энциклопедия таджикско-персидской поэзии. -Душанбе, 1986, с.70.
19. М.С.Булатов. Геометрическая гармонизация в архитектуре..., указ. соч., с.310.
20. А.Болдырев. Очерки из жизни гератского общества// ТОВЭ. - Т.4. -М., 1947, с.404.
21. И.С.Николаев. Профессия архитектура, с. 14.
22. Марк Поллион Витрувий. Десять книг об архитектуре, кн. VI, Вступление, п.6.
23. И.С.Николаев. Профессия архитектура, с.88-94.
24. Мухаммад А. Сенасер. Города, которые процветали в пустыне. // Курьер ЮНЕСКО, январь. - 1976, с.9
25. Мухаммад А. Сенасер. Города, которые процветали в пустыне, с. 9-10.
26. В.П.Орфинский. Закономерности развития архитектуры. - Л., 1987.

## ТАДЖИКСКОЕ ЭХЪЁ. ОТ САСАНИДОВ ДО САМАНИДОВ<sup>3</sup>

### 1. Несколько вступительных замечаний

Весь баланс имеющихся культурологических материалов приводит исследователей к выводу о формирующемся в раннее средневековье и созревшем сполна в эпоху Саманидов Таджикском Эхъе. В новоиздаваемой «Истории таджикского народа» (II том) был произведен культурологический анализ этого процесса в контексте мировой истории раннего средневековья, в системе исламской макроцивилизации и среди других цивилизаций Евразии, причем с выявлением этапов развития и форм самореализации средневековой таджикской культуры. Здесь мы рассмотрим исходные позиции, преемственность культурно-исторического процесса и формирование Таджикского Эхъе в Центральной Азии, преимущественно в пределах Исторического Таджикистана.

Сначала о применяемых названиях этого процесса: Восточный ренессанс, Мусульманский ренессанс, Мусульманская макроцивилизация, Центрально-или Среднеазиатский ренессанс, Иранский ренессанс, Таджикский ренессанс, Эпоха достижений и др. Однако наиболее верным и всеобъемлющим, соответствующим сути процесса является термин «Эхъе» в смысле «оживление, возвращение к жизни, воскрешение, возрождение», которому мы отдаем предпочтение. Фактически суть всех терминов выражает одно стремление: особо выделить свершившийся фундаментальный и многообразный, базировавшийся на высокоразвитой экономике и городской жизни, подъем культурной жизни, причем одни исследователи берут широкие территориальные и временные рамки этого процесса, а другие - более конкретизируют это

---

<sup>3</sup> Текст соответствует третьей главе книги: Негматов Н.Н. Таджикский феномен: теория и история. – Душанбе: Изд. «Оли Сомон», 1997. – 406 с. (с. 113-142).

историческое явление и уточняют его этнокультурную принадлежность. Применительно к Средней Азии еще выделяются хронологические рамки: эпоха Саманидов (IX-X вв.), эпоха Тимура и Тимуридов (XIV-XV вв.), или весь период развитого средневековья - X-XV вв. Кстати оговоримся, что исторически объективно формировались не аморфные безродные ренессансы или цивилизации, а конкретные этнокультурные процессы у определенного этноса. Что же касается межэтнических культурно-интеграционных процессов, то их следует называть другими, конкретными в каждом случае, наименованиями. В данном случае мы имеем в виду формирование цивилизационных явлений в Средней Азии эпохи Тимура и Тимурадов. Однако, надо помнить, что крупный культурно-строительный подъем в этом случае начался и базировался в большей степени на насильно привозном материальном и людском потенциале из разграбленных Ирана и Индии, конечно, при государственной мобилизации внутренних сил всех народов самой Средней Азии. Ведущими создателями этой цивилизации в области материальной культуры были зодчие-строители и мастера ремесленники (преимущественно местные таджики и насильно пригнанные персы и индусы), а в области духовной культуры: великие гуманисты - поэты и мыслители таджик Абдурахман Джами и тюрок Алишер Навои, таджикский художник Камолиддин Бехзод, ученые Самаркандской обсерватории и правители-меценаты (Тимур и его жена, их наследники - Улугбек, Хусейн Бойкаро и другие), вазир Алишер Навои и другие. Таким образом, Тимуридская цивилизация была среднеазиатско-средневозточной, синкретической, тюркско-таджикско-персидско-индийской, и ее еще следует подробно исследовать объективно-исторически и конкретно-этнически (Концепцию см. в следующей главе).

Прежде всего, о хронологии Таджикского Эхье. Большинство исследователей, причем среди них самые строгие и педантичные ученые, обосновывают наличие подлинно возрожденческих явлений IX - X вв., т.е. фактически Самаидского ренессанса, а поскольку это был период мощного

культурного, государственного и этнического самовыражения таджикского народа, более резонно применение термина Таджикское Эхье. Заметам, что Саманидское возрождение продолжалось и в XI-нач. XII вв., когда был подытожен огромный блок знаний и социальных навыков в творчестве Ибн Сино - в философии и медицине, естествознании и гуманизме, ал - Бируни - в астрономии, геодезии, минералогии, страноведении и этнографии, Насираддина Туси - в астрономии и календарной реформатике, Низам алмулка - в истории, теории и практике государствоведения и, особенно, Умара Хайама - в широком спектре точных наук, философии, этике и великой поэзии гуманистического содержания. Поэтому, я не сомневаюсь в верхней Заключительной дате Таджикского Эхье и значимости заключительного деятеля Эхье: это Умар Хайам и XI век истории таджиков. А нижняя стартовая дата Таджикского Эхье, несомненно, эпоха собирания забытых и рассеянных материальных и духовных ценностей иранских народов Хорасана при расцвете могущественного просвещенного Сасанидского государства {226-651гг.). Итоги этого процесса явственно наметились особенно в V-VIII вв. Это: общегосударственный пехлевийский язык, письменность, эпическая, художественная и научная литература; государственная канонизированная зороастрийская религия с единым богом Ормуздом (Ахура Маздой), пророком Зардуштом (Зороастром) и единым сводом законов - Авестой; комплекс достижений художественной и духовной культуры, искусства, архитектуры, градостроительства и т.п. Таким образом, Таджикское Эхье охватывает длительный период истории таджиков между V-XI вв., лишь однажды прерванный, казалось бы, кардинальным историческим событием - завоеванием края Арабским халифатом и внедрением здесь новой религии ислама. Однако, факт замены местных древних религий зороастризма, буддизма и ряда древних культов исламом не должен нас смущать. Эта смена продолжалась несколько сот лет: если в крупных центрах Бухары, Самарканда, Марва и Балха приспособление храмов огня и идолов под мечети происходило в первой половине VIII в., то такое же в столице Уструшаны, городе Бун-



джикате было сделано в IX в., а строительство первых мусульманских призывных минаретов и мечетей с художественной резьбой деревянных михрабов и колонок (кстати, с доисламскими сюжетами) осуществлено в X-XI веках. Фактическая исламизация архитектуры городской и сельской застройки Хорасана и Мавераннахра начинается также лишь с X и последующих столетий. Отметим также, что исламу фактически не удалось прервать последовательный процесс развития Таджикского Эхье в VIII-X вв. В эти столетия и много позже, как показывают исследования, материальная и духовная культуры доисламского периода продолжали свое развитие и составили солидный компонент также формирующейся раннеисламской культуры.

Таджикское Эхье базировалось на достижениях культур прямых этнокомпонентных предков - согдийцев, бактрийцев, маргианцев, хорезмийцев, ферганцев и саков (скифов), ведших свои начальные традиции от раннеземледельческих общин Саразма, Геоксюра, Анау, Намазгатепа, Сапалли, Джаркутана, Дашли, Аркаима и других развитых оседлых и кочевых общин эпох энеолита, бронзы и раннего железа. Эти гнесисные основы в I тысячелетии до нашей эры - середине I тысячелетия н.э. породили целое созвездие микроцивилизаций на базе родственных восточноиранских языков и культур. Эти микроцивилизации Согда-Уструшаны, Бактрии-Тохаристана, Маргианы-Парфии, Хорезма, Ферганы с их социально- культурными центрами в составе упорядоченной Сасанидской державы, Согдийской федерации, Афригидского Хорезма и Тохаристано- Эфталитской конфедерации получили новый социальный импульс развития и оказались на пороге нового великого культурного взлета, нуждавшегося в двигательном феномене. Таковым двигательным феноменом на заре раннего средневековья стали формирующиеся парсидари-таджикский язык, общеиранское хорасано-мавераннахрское единение материальной и духовной культуры, социально-государственные и культуртрегерские усилия Сасанидов, хорасанская и согдийская социально-культурная инициатива. Требовалось одно: новое этническое образование, способное возглавить, объединить и повести

процесс формирования единой цивилизации. Такой новой ведущей силой стал формировавшийся тогда в пределах Хорасана и Мавераннахра таджикский народ - автор Таджикского Эхье. Начальной колыбелью этого процесса стал Хорасан, процветавший в составе Сасанидского государства. Завоеватели Арабского халифата и исламские миссионеры в VII - IX вв. встретили уже большую складывающуюся оседлоземледельческую и городскую цивилизацию во главе с Марвом, Балхом, Бухарой, Самаркандом и Худжандом с зороастрийско-буддийскими духовными ценностями, которые попытались разрушить и заменить исламом. Однако, им коренным образом изменить ход цивилизационного процесса не удалось, удовлетворившись верхушечными, преимущественно в городах, успехами. Позиции ислама практически укрепились позже, в X-XI вв. при Саманидах, Караханидах, Сельджукидах. Формирующиеся ценности Эхье были в своей основе местным прото-таджикским (пехлевийским, согдийским, тохаристанским, хорезмийским, ферганским и сакским) и собственно таджикским.

Таким образом, историческое восхождение Таджикского Эхье хронологически охватывает золотую эпоху «от Сасанидов по Саманидов» или «от Борбада до Хайама» с такими титанами таджикского классицизма как Мухаммад Хоразми, Абунаsr Фараби, Закарие Рази, Рудаки, Ибн Сино, Беруни и Фирдавси.

Таджикское Эхье V-XI вв. потом продолжалось во множестве отраслевых культур и территориальных центров на протяжении всего средневековья и нового времени.

Именно Таджикское Эхье обеспечило потенцию самовыражения в трудные для таджикского народа Периоды интервенций и опустошений, гонений и массовых резней и, не раз, геноцидов (например, чингизхановского и тамерлановского).

## **2. Согдийская цивилизация**

Прежде всего, остановимся на ведущей роли согдийской народности и цивилизации рассматриваемой эпохи. Согдийская цивилизация в мировой истории являет собой

уникальный феномен внутреннего саморазвития и международной интеграции, причем двухстороннего взаимодействия и территориально-многостороннего направления. Прежде всего, о хронологических рамках самой согдийской цивилизации. Основы согдийской цивилизации в Среднеазиатском Междуречье закладывались в археологических эпохах энеолита, бронзы и раннего железа (IV-I тысячелетия до н.э.) на исходной базе первых оседлоземледельческих общин Саразма и, возможно, им подобных в долинах и оазисах бассейна Зарафшана, степных скотоводческих общин того же бассейна (Заманбаба и другие памятники низовий реки) во взаимодействии с соседними оседлоземледельческими общинами нижнемургабского круга (геоксюрская и другие группы памятников) и низовий Амударьи (древнехорезмийские археологические культуры Кельтеминар, Тазабагыб и др.) и носителями так называемых культур степной бронзы (Кайраккумы и другие памятники Сырдарьинского бассейна), а также раннеоседлых общин Ферганской долины (Чустская культура). Этот эмбрионный период формирования согдийской цивилизации был одновременно конкретно региональным проявлением важного социально-исторического этапа развития общецентральноазиатской истории.

В первом тысячелетии до н.э. происходило завершение становления согдийской цивилизации, что, прежде всего, было письменно закреплено в Авесте как стране «Гава, где обитают согдийцы» - вторая в перечне стран, сотворенных первобожеством Ахурамаздой, в древнеперсидских надписях и рельефах, древнегреческих письменных источниках. В это время полностью формируются такие цивилизационные признаки как: собственное этническое становление согдийцев, их территориально-политическая консолидация, оседлоземледельческий и городской образ жизни, общетнический культурный облик с многогранными проявлениями, сильная направляющая струя развития внешних интеграционных процессов всех указанных направлений согдийского становления в составе старосветских мировых государственных образований Ахеменидов, Александра Македонского и его

преемников с выходом на пути международного обмена и взаимознакомства.

Далее, в первом тысячелетии нашей эры, мы видим уже уникальный согдийский феномен цивилизации во всем блеске внутреннего развития и полнокровного международного сотрудничества. В этот период согдийцы несут из края в край международных трансасиатских путей не только свои материальные и духовные ценности, но и помогают восприятию таковых раннетюркским и монгольским общинам, племенам и политическим образованиям Центральной Азии, Сибири и Дальнего Востока, выводят достижения последних на путь торгового и культурного обмена стран от Китая и Индии до Византии, ближневосточного и греко-римского мира. Здесь, несомненно, нередко умалчиваемая или умышленно преуменьшиваемая цивилизаторская роль согдийцев, их трудовых навыков и культуры. Воздавая должное этому талантливому и трудолюбивому народу, своего рода финикийцам Центральной, Северной и Восточной Азии, много сделавшим для прогресса ряда древних народов Азии, особенно вдоль трасс Великого шелкового пути, обоснованно было предложено назвать раннесредневековый период истории Великого шелкового пути согдийским этапом (*Н.Н. Негматов, 1989*).

В этот период происходит расцвет международной деятельности на этом пути, когда на всех его участках шли самые оживленные и результативные многосторонние торгово-хозяйственные и культурно-познавательные сношения, происходивший социально-экономический подъем прогрессирующего феодализма, завершается формирование всех потенциальных этнокультурных сил ряда древних центрально-азиатских народностей, формирование синтетических интеграционных цивилизаций - сасанидской, согдийской, бактрийско-тохаристанской, маргианской, парфянской, хорезмийской, сако-согдийско-тюркской.

В раннем средневековье Великий шелковый путь достиг своего апогея развития: от глубин Китая и Сибири, даже Дальнего Востока и Приморья до глубин Индостана, преде-

лов Византийской империи, африканского Магриба и стран Южной Европы; он стал великой трансконтинентальной трассой народов. Апогей развития Великого шелкового пути совпадает с вершиной согдийской цивилизации. Это не случайно и взаимосвязанно с пиком согдийского международного сотрудничества и цивилизирующей деятельности согдийцев в ряде регионов Центральной Азии, Сибири, Дальнего Востока и Восточной Европы.

Что же касается цивилизационных ценностей Согда, то это, во-первых, согдийские язык и письмо, ставшие не только развитыми средствами общения жителей самого Согда в широком понимании (Самаркандский Согд, Бухарский Согд, Южный Согд, Уструшана), значительной части Средней Азии «от реки Чу до Железных ворот», но и языком международной торговли и ремесла, наряду с китайским, фарси-таджикским и арабским, почти на всем протяжении Великого шелкового пути. Отметим, что восприятие согдийского письма уйгурами, манчжурами и вообще, создание на нем большой научной, художественной, эпистолярной литературы и канцелярского делопроизводства, обнаруженной не только в самом Согде, но и далеко вне его: Синцзяне, Монголии и других регионах. Во-вторых, это сформированная и отчеканенная до тонкостей теория и практика землепользования и водопользования с их наиболее развитой частью - земледелием на искусственном орошении с такими системами как Варагсарский и Рудизарский на Зарафшане и бассейново-парцелярной системой в Пенджикентском Согде и Уструшане.

В третьих, это развитая теория и практика урбанизации, ключевого и рекламного показателя уровня согдийской цивилизации. Согдийские города, их структура, форма и облик, их ремесленная промышленность, торговый потенциал, стройная и сложная топография и архитектура, яркий интерьер монументальных культовых, дворцовых и жилых сооружений, их декоративное убранство (живопись стен, резьба деревянных и глиняных элементов), богатая традиция идеологических тем - художественных, мифологических, эпических, культовых - все это теперь хорошо известно бла-

годаря многотрудной исследовательской работе археологов-согдологов (А.Ю.Якубовский, В.А.Шишкин, А.И.Беленицкий, Н.Н.Негматов, Б.И. Маршак, Ю.Я.Якубов, А.И.Исаков, Л.И.Альбаум, Г.А.Шишкина, М.Х. Исамиддинов, Р.Х.Сулейманов, В.И.Распопова и другие). Теперь наука знает яркие образы древнесогдийских и уструшанских городов - Пенджикента, Бунджиката, Самарканда (Афрасиаба), Варахши, Пайканда и др. Согдийские градостроители, ремесленники и торговцы построили и хозяйственно- культурно обустроили много городских поселений на трассах Великого шелкового пути, особенно в Хафтруде (Семиречье), Синзяне до Великой Китайской стены на юго-востоке, берегов Енисея на северо-востоке (согдийское поселение на речке Унга, открытое А.П.Окладниковым). Согдийско-самаиидское культурно-историческое присутствие зафиксировано почти на берегу Тихого океана, в Приморском крае (исследования профессора З.В.Шавкунова), а согдийские музыкальные инструменты хранятся в музее японского города Киото.

В-четвертых, это идеологические ценности согдийцев. Судя по обрывкам письменных источников, и, особенно, анализу археологических объектов, среди которых целые интеллектуальные комплексы древних Пенджикента, Бунджиката, самаркандского Афрасиаба с их сюжетными памятниками изобразительного искусства, а также согдийской терракоты, торевтики, керамики, памятников погребального ритуала. Согд является средоточием богатейшей духовной культуры включающей маздеистско- зороастрийские. мифологические, эпике-героические темы. Образование, которое уже с малолетства включало обучение счету, интеллект, который прежде всего направлялся успешно на практику градостроительства и архитектуры, ремесел и торговли, земледелия и ирригации, осмысления других бытовых и духовных дел, выработал в согдийцах жизненный практицизм, умение и мастерство во всем. Это позволило им выполнять великую культуртрегерскую миссию также вне Согда - среди тюркских, уйгурских и хазарских хаканов, знати и всего населения, а также в Арабском халифате.

Думается, что достаточно приведенного квартета ведущих отраслей согдийской раннесредневековой цивилизации, чтобы уже судить о согдийском феномене между Востоком и Западом.

### **3. Исходные позиции и преемственность культурного процесса**

Проблема изучения исходных позиций и преемственность культурного развития народов Центральной Азии эпохи средневековья, особенно ряда аспектов Эхье, в той или иной степени неоднократно ставилась и рассматривалась в гуманитарных науках. Не затрагивая подробно историю этого вопроса, отметим, что последние монографические обобщения по истории таджиков позволяют предложить конкретное определение возрожденческого этапа истории таджикского народа. Если IX век в целом был периодом возрождения таджикской государственности, экономики и культурных традиций после разрушительных набегов и владычества кочевых государств Эфталитов и Западных тюрков (V-VII вв.) и Арабского халифата (вторая половина VII-VIII вв.), то X век был уже временем расцвета производительных сил и экономики Мавераннахра и Хорасана, существенных сдвигов в социальной структуре общества, культуры феодальной эпохи, время особого расцвета науки, литературы и искусства, роста градостроительства и городской жизни. Экономическая и культурная основа, потенция производительных сил, заложенные в эпоху Саманидов, оказались настолько жизнедеятельными, что, несмотря на разрушительную силу внешнего караханидского и сельджукидского вторжений, всесторонний саманидско-таджикский прогресс продолжался неослабно также в XI веке. Отсюда было выдвинуто положение о том, что IX-XI столетия в истории Мавераннахра и Хорасана были эпохой Достижений исторически наиболее возможных высот средневекового экономического и культурного развития, временем становления таджикской государственности, полного восприятия факта

этногенетического формирования таджикского народа, его самосознания, начала консолидации северо-среднеазиатского тюркоязычного населения, временем выхода таджикской науки и литературы на мировую арену и началом их гуманистической службы на общечеловеческое благо. Это обобщенное определение данного периода истории с применением слова Достижение вместо термина Ренессанс, не встретило возражений или уточнений со стороны исследователей, а определение «Эпоха Достижений» принято в качестве подзаголовка четвертого тома международного издания ЮНЕСКО «История цивилизаций центральной Азии», посвященного периоду 750-1500 годы н.э.

Эпоха Таджикского Эхье V-XI вв., выработавшая свои формы и содержание, понятия, нормы и вкусы почти по всем сферам и явлениям культурно-исторического процесса являлась фундаментальной и решающей основой развития всего центральноазиатско-средневосточного общества последующих периодов средневековья. Чтобы убедиться в этом достаточно переосмыслить с данной объективной позиции сводные истории центральноазиатских народов и обобщающие труды по истории и истории науки, литературы, искусства ведущих исследователей: С.Айни, В.В.Бартольда, Э.Брауна, А.Н.Болдырева, И. С.Брагинского, М.С.Булатова, В.Л.Ворониной, Б.Г.Гафурова, Дж.Дармстетер, А.Джалилова, А.Ю. Крымского, Б.А.Литвинского, Л.Ю.Маньковской, Б.И.Маршака М.Е. Массона. В.М. Массона, А.М.Мирзоева, Р.С.Мукимова, С.Нафиси, Н.Н. Нематова, Г.А.Пугаченковой, Л.И.Ремпеля, Я.Рипка, Б.Я.Ставиского, А.Ю. Якубовского и других.

Отсюда особо выдающаяся историческая роль и место таджикского Эхье в судьбах среднеазиатских народов. Отсюда также важность проблемы поисков и выявления конкретных истоков генезиса этого Эхье, раннесредневековой, античной и сасанидской истории Средней Азии и Среднего Востока. В связи с этим стоит также вопрос о роли ислама, о степени (количестве и качестве) перелома, произведенного этой религией в истории народов средневековой Централь-



ной Азии. Есть немало исследователей которые придают исламу решающую роль в культурно- историческом процессе, принижая до минимума значение исходных основ этого развития, заложенные предыдущие периоды истории. Так появились термины «Домусульманский период», «Домусульманская культура или искусство» и «Мусульманская культура (или искусство)» и т.д., ставящие, порой искусственно, резкие хронологические и качественные грани между античной и раннесредневековой историей с одной стороны, и средневековой историей, с другой. Это несколько искажает подлинную картину непрерывного поступательного хода развития культурно-исторического процесса, идеализируя и даже иногда, революционизируя роль ислама в ЭТОМ процессе. Здесь исследователи порой не учитывают фундаментальную и решающую роль социально-экономических факторов культурного развития общества. Все эти вопросы особенно остро встали перед наукой, особенно культурологией в связи с большими открытиями археологов и искусствоведов во второй половине XX века в Пенджикенте, Шахристане (Бунджикат), на Афрасиабе (Самарканд), в Варахше, Балалыктепа, Аджинатепа, Халчаяне и на многих других памятниках. Многие из этих вопросов были поставлены и решены на известной Всесоюзной научной конференции 1977 г. в г. Пенджикенте (*Раннесредневековая культура.., 1977*). Серия докладов этой конференции засвидетельствовала, что резкой смены топонимии в Мавераннахре VII-VIII вв., при арабах и исламе не произошло, подтверждается бартольдовское наблюдение о тождестве географических названий X в. с таковыми V в. н.э. (*А.Л. Хромов*); продолжалось формообразование в зодчестве Средней Азии на рубеже раннего и развитого средневековья, где совершался «отбор универсальных форм, обслуживающих самые разные общественные процессы и в меньшей степени - специфических, закрепившихся за отдельными видами зданий. Те и другие вошли в типологию средневекового зодчества Средней Азии» (*Л.Ю. Маньковская*); имеют местный глубоко древний архитектурно-планировочный генезис среднеазиатские средневековые

каравансарай (*Н.Б. Немцева*); как архитектурный (конструктивный, композиционный и смысловой) и идеологический (модель макрокосма) феномен уходит далеко вглубь веков также средневековый среднеазиатский купол (*Б.А. Литвинский, Т.А. Шеркова*); орнаментальное искусство, в частности, геометрический и растительный орнаменты VIII в. и XIX - начала XX вв. оказались во многом идентичны (*М.А. Рузиев*). На этой же конференции Д.Абдуллаевым был поставлен вопрос о культурном наследии целой историко-культурной области Согда в мусульманской Средней Азии. Он отмечает преемственность форм согдийских колонн, и сомкнутых полуколонн - в архитектуре, орнаментированной керамике, теревтике и тканях, а также музыкальных инструментов в саманидское и постсаманидское время, преемственность сюжетов духовной культуры, зарегистрированных последовательно в пенджикентском искусстве и в фарси - таджикской литературе (*Рустамиада* и другие эпизоды «*Шахнаме*», сюжеты индийского «*Панчатантра*» в росписях Пенджикента и «*Калиле и Димне*» *Рудаки* и пр. На той же конференции одним из ведущих исследователей истории и культуры Средней Азии эпохи арабского завоевания и распространения ислама *А.Дж.Джалиловым* были высказаны следующие слова: «Некоторые востоковеды истоки средневековой культуры Средней Азии связывают с арабскими завоеваниями и исламом. По их мнению, только арабы и ислам послужили причиной развития у народов Средней Азии средневековой культуры. Правда, арабское завоевание привело к сближению между собой населения значительной части Востока, развития между ними экономических и культурных связей, способствовавших дальнейшему развитию культуры народов Средней Азии в новых условиях. Но оно не могло изменить общего хода и направления исторического развития. Зачатки того основного, что происходило в средние века, были даны уже в VI-VII вв. Именно наследие этого периода прежде всего и составляет базу дальнейшего развития культуры народов Средней Азии. Упомянутое одностороннее и тенденциозное определение роли арабов и ислама

в культуре Средней Азии, могло возникнуть из-за незнания или нежелания знать доисламскую жизнь и культуру ее народов» (*Джалилов, 1977, с. 171*).

В таджикостанской историографии последних десятилетий изучение таджикской цивилизации было еще более расширено и углублено путем выявления многочисленных конкретных фактов и явлении широкого круга аспектов историко-культурного процесса. Так, некоторое число фактов и явлений преемственности развития в обществе X-XI вв. было анализировано Б.А.Литвинским (*Литвинский, 1977*). В их числе: продолжение развития в Хорасане и Мавераниахре литературы на таджикском языке; наличие в эпоху Тахиридов части зороастрийского населения в г. Нишпауре; продолжение функционирования в первой половине IX в. марвской библиотеки пахлавийских книг, переводы пахлавийских сочинений на арабский язык, использование нахлавийских книг в персидско-таджикской литературе; факты фиксации литературной ситуации VII-VIII вв., особенно эпоса, в согдийской (пенджикентской) живописи; функционирование согдийского языка и письменности в Семиречье вплоть до XI в. (сообщение Махмуда Кашгари и эпиграфические материалы из Северного Киргизстана); буддийский фон и участие некоторых буддийских по происхождению деятелей в жизни мусульманского Халифата (дом Бармакндов, связи индо-буддийской философии и раннесредневекового буддизма); присутствие древних среднеазиатских верований и обрядов как существенных компонентов в мусульманских «верованиях и обрядах», связанных с рождением ребенка, свадьбой, сельскохозяйственным циклом, народными праздниками, космологическими представлениями, отношением к природным явлениям и т.д., причем у всех народов Средней Азии. В области материальной культуры - это сохранение в настенной живописи и резном штурке сильной струи домусульманской иконографической традиции (Лашкари Бозор, Хульбук, Сайед); восходящая к прежнему периоду преемственность в развитии городской жизни X-XI вв.. особенно его трехчастной структуры (цитадель – собственно город-пригород),

преобладающее применение по-прежнему в строительстве сырцового кирпича, сводчатых и купольных конструкций, типов раннесредневековых деревянных колонн, уходящие в предыдущие периоды основные формы и архитектурно-планировочные решения среднеазиатской архитектуры средних веков, проявляющиеся даже в генезисе таких специфических мусульманских типов сооружений как мечети, мадраса и мавзолеи, а также каравансараев; переход в средневековье фактически всех домусульманских основных структурных элементов архитектурных композиций, конструкций и декораций, а в главном из них - центрической, квадратной в плане схемы сооружений, исследователи полагают архитектурное воплощение индо- иранских представлений о четырехчленной системе мира.

На основе отмеченных фактов Б.А.Литвинский приходит к следующему резонному ходу суждений: «Как известно, основная часть местного населения Средней Азии на протяжении целого тысячелетия... считали себя мусульманами, выполняли определенные мусульманские обряды и предписания (в различной степени в городе и в деревне: больше - у оседлого населения, меньше у полуоседлого и кочевого населения). Но настолько глубоко и всесторонне ислам внедрился в народное сознание, насколько именно ислам определял идеологический мир населения. Нередко в литературе высказывается полное непонимание реального положения - исламу приписывается всеохватывающее влияние. В действительности все обстояло много сложнее» (*Литвинский, 1977, с. 21*). И далее: «нет никакого сомнения, что в первые века распространения ислама, в частности в X-XI вв., именно старые, домусульманские верования продолжали господствовать в идеологии народа, будучи лишь покрыты (и то не целиком) тонкой пленкой исламизированной амальгамы. Лишь среди небольшой прослойки населения, непосредственно связанной с мусульманским культом, ситуация была иной. К сожалению, изучение именно истории народной идеологии, в частности верований, делает лишь первые шаги» (*Там же, с. 22*). И еще: «Домусульманская (и немусульманская) идеоло-

гия - ядро народной идеологии средневековья - непосредственно и через фольклор (а не только путем письменной традиции и реминисценции, как иногда думают) оказывала огромное воздействие на литературу, а также на философию, науку, шире - духовную культуру общества. И именно это явилось питательной средой при сложении идеологии многих народных движений» (*Там же, с. 23*). И наконец, «... процесс исламизация ни в Средней Азии, ни в Иране в ту эпоху не был всеобъемлющим и не привел к «разрыву» с предшествующей тысячелетней традицией» (*Там же, с. 18*).

Материалы о домусульманском генезисе элементов и явлений культуры средневековья рассмотрены также в работах А.К.Мирбабаева, Д.Абдуллаева, С.М.Мамаджановой и Р.С.Мукимова, Р.М.Дадабаева, М.А.Рузиева, Л. Додхудоевой, Г.Гоибова и других таджикских исследователей. К ним добавим ряд фактов из политической и культурной истории.

Прежде всего отметим, что области Средней Азии были завоеваны и включены в орбиту исламизации и общехалифатской политико-экономической жизни в разное время. Если в таких равнинных областях как Хорасан, Согд, Хорезм это случалось в конце III-первые десятилетия VIII вв., то в остальных происходило гораздо позднее и сложнее, причиной тому были наличие на местах значительных противоборствующих сил. К последним относится Уструшана, Хуттал и другие области горной Средней Азии.

Так, Уструшана, благодаря своему свободолюбивому населению и хорошей фортификации своих городов и замков, почти полтора столетия успешно отражала набеги арабских отрядов и хотя в 822 г. была включена в Хорасанское наместничество Аббасидского халифата, однако эта зависимость была номинальной еще долго, до 893 г., когда ее правящая афшинская династия была окончательно ликвидирована, а Уструшана вошла в состав таджикского Государства Саманидов. Весьма показательное сообщение географа ал-Якуби, писавшего свое сочинение в 891 г. о том, что в Уструшане арабы длительный период не селились, так как уструшанцы не пускали их в свою область, лишь в X в. один

араб из племени Балу Шайбач поселился и поженился там. В этом же плане интересна религиозная история Уструшаны. Здесь господствовала среднеазиатская форма зороастризма с сочетанием поклонения огню и идолам, подтвержденные теперь и письменными и археологическими свидетельствами. В Уструшане исламизация шла очень медленно: там ислам получил признание к концу IX в. (в равнинной части) и к концу X-XI вв. (и горной части), а первыми дошедшими до нас памятниками ислама являются археологически раскопанные мечети и мавзолеи Чильдухтарона (в районе Шахристана), верхнезарафшанские сырцовые минареты X-XI вв. (в Варзиноре-Айни, Парзе, Фатмеве) и старинная мечеть в местности Майн близ селения Курут, деревянные михраб и колонны которой были разобраны впоследствии и установлены в поздних мечетях соседних селений (знаменитые михраб из с. Искодара, колонна из с. Курута и др.). Показательна также история жизни уструшанского афшина Хайдара, впоследствии ставшего первым доверенным военачальником халифского двора в Багдаде при ал-Мутасиме (833-842 гг.). Как показал его судебный процесс, не только население, но и афшины - представители крупной земельной знати - не принимали ислама, а сам Хайдар в Багдаде лишь внешне соблюдал требования ислама, в душе же мусульманином небыл. Он хранил у себя священную зороастрийскую книгу и почитал ее, ел мясо зарезанных не по мусульманскому обычаю животных, был небрит, необрезан. Хайдар был обвинен в том, что он наказал двух согдийцев, которые превратили храм идолов в мечеть, что он путем договора с царьками Согда, дал населению свободу вероисповедания, а это означало неуспех ислама, и, наконец, в том, что он позволял населению Уструшаны обращаться к себе как к «богу богов», т.е. допускал самое страшное, с точки зрения ислама, обожествление личности, нарушая, таким образом, основную заповедь Корана: «Нет никакого бога, кроме Аллаха».

Эти факты письменных источников ныне дополняются археологическими открытиями в Уструшане памятников искусства (настенной живописи, художественной резьбы по де-

реву и керамике VIII-X вв.) исключительно с домусульманскими древнеиранскими сюжетами и средневековых памятников торевтики и ювелирного искусства с сильным античным и раннесредневековым иконографическим влиянием. В связи с этим нельзя не вспомнить слова В.В.Бартольда, сказанные еще в конце XIX столетия о том, что подробное археологическое изучение Уструшаны, дольше всего сохранившей существенные черты местной культуры, даст наука важные материалы.

Таким образом, список выявленных фактов преемственности культурно- исторического процесса Средней Азии эпох раннего и развитого средневековья действительно велик. Налицо непрерывное развитие этого процесса, по крайней мере, в преобладающей части отраслей и явлений культуры, хотя казалось ислам и вовлечение Средней Азии в орбиту великой арабомусульманской империи внешне должна была бы изменить существенно ход такого развития. Отметим, что преемственность развития в области искусства на основе сопоставления письменных и архитектурных сведений уже отмечал В.В.Бартольд. Он писал: «Сопоставление этих известий на период от VI до X в. наглядно показывает, что восточно- иранское искусство в последние годы до и в первые после мусульманского завоевания должно быть рассмотрено как одно целое и что временем завоевания нельзя пользоваться для установления «terminus anlequem» (*Бартольд, 1971, с. 433*).

Такая преемственность по сути дела прослежена также этнографом О.А. Сухаревой по материалам народных верований. Прочитируем ряд ее суждений по этому поводу: «Взаимодействие ислама и древних культов не было односторонним; если ислам оказал на древние культы большое, хотя и поверхностное, влияние, то и эти культы, со своей стороны, наложили на ислам сильнейший отпечаток. Суфизм сложился в значительной степени на основе шаманистских идей, которые ислам должен был, но не смог искоренить. Он впитал их в себя, и в нем они получили дальнейшее развитие (*Сухарева. 1975, с. 82*). Далее: «Духовный мир таджиков в той

форме, в которую он отлился к началу XX в., включал в себя элементы, связанные с разными религиозными системами. Изучая этот мир, автор на первых порах с удивлением обнаружил, что идеи, порожденные исламом, занимали очень большое место. Все события жизни - болезни, несчастья, везение или невезение, удивляющая окружающих работоспособность одних и неспособность к труду других, неудачи в супружеской жизни, особенно бездетность - объяснялись волей Аллаха, не наказанием за грехи, не наградой за праведную жизнь, а причинами, целиком основанными на традиционном анимистическом мировоззрении и вытекающей из него практики» (*Сухарева, 1975, с. 84*). И еще: «Сращивание элементов ислама, в особенности суфизма, с реликтовыми верованиями имело большое значение для сохранения последних. Древние верования, в свою очередь, оказали влияние на ислам, они легли, в частности, в основу некоторых идей и обрядности суфизма» (*Там же, с. 85*). Отсюда следует ее общий вывод: «Установление взаимосвязи между древними верованиями и исламом все больше раскрывает непрерывность той цепи, которую представляла собой эволюция религиозной мысли у народов этого региона. Для понимания ее истории должны быть исследованы все звенья, а народные верования занимали среди них важное место» (*Там же, с. 85*).

Таким образом, все имеющиеся в распоряжении науки, материалы, частично перечисленные здесь, а также суждения и выводы ученых, часть которых также приведены выше, показывают, что нельзя говорить о всеобъемлющем охвате идеологией ислама, его теорией и практикой, средневекового среднеазиатского общества в целом, особенно его преобладающей части - трудящихся. Налицо было абсолютное господство ислама среди прослойки мусульманского духовенства (количественно значительного), его некоторое доминирование в среде определенных профессиональных и возрастных групп горожан, а ислам у массы остальной части городского и сельского населения (ремесленников, земледельцев, мелких торговцев и др.) представлял собой синкретизм, конгломерат мусульманских и домусульманских представлений



о реальном и загробном мире, материальном бытии и призвании человека, его конкретного материального и духовного мира, а также проявлений последних в материальной культуре общества.

Малая изученность средневекового общества с точки зрения этих ценностей, а также далеко не полное исследование самого ислама, его идеологии и практики, пока еще не позволяет судить в полной мере об удельном весе и объективном месте явлений чистого ортодоксальною ислама в духовной и материальной жизни средневекового среднеазиатского общества. Последние, думается, были не так уж преобладающими и абсолютными, как представляется нередко в общегуманитарных науках. Необходимо, чтобы современная научная историография подробно и объективно разобралась в этой важнейшей проблеме идеологии прошлого. Пока этого не будет сделано, исторически не правомерно именовать средневековый период в истории народов Средней Азии, особенно применительно к истории материальной культуры (археологии, архитектуры, искусства), чисто мусульманским, тем более для рассматриваемого периода Таджикского Эхье. Здесь следует напомнить слова великого исследователя Центральной Азии В.В.Бартольда о том, что: «Результатом дальнейших исследований, вероятно, будет очень сложная картина, полная кажущихся противоречий, устранение которых будет возможно только посредством тщательного и всестороннего рассмотрения не только всего культурного процесса в целом, но и каждого отдельного явления. Во всех отраслях востоковедения, в том числе и в области изучения восточного искусства, поверхностный дилетантизм и скороспелые заключения еще долго будут несравненно опаснее, чем увлечение незначущимися мелочами» (*Бартольд, 1971, с. 437*).

#### 4. Таджикское Эхье

Эпоха Таджикского Эхье знаменательна целым рядом крупнейших и первостепенных исторических итогов.

**Первый итог** - в целом завершился длительный процесс сложения таджиков в единый народ, причем в этом этногенетическом процессе основную роль сыграли ираноязычные народности и племена: бактрийцы-тохаристанцы, маргианцы-парфяне, согдийцы и уструшанцы, ферганцы и хорезмийцы, конфедерации сакских, массагетских, кангюйских, эфталитских племен степей и гор.

**Второй итог** - шире распространился и сформировался единый литературный язык фарси-дари-таджикский.

**Третий итог** - было создано первое собственно таджикское централизованное Государство Саманидов. Эта государство объединило почти все земли, заселенные тогда таджиками, оно полностью освободило Исторический Таджикистан из-под политического господства Арабского халифата и обеспечило возможности самостоятельного политического, экономического и культурного развития, формирования теории таджикского народного государства.

**Четвертый итог** - избавленный на целых полтора столетия от внешних вторжений и погромов таджикский народ получил возможность развить широко экономику страны, хозяйственные и культурные связи с соседними и отдаленными странами. Все это привело к формированию таджикского культурного феномена мирового значения: теории и практики земледелия и ирригации, градостроительства и зодчества, ремесленной промышленности, науки, литературы и искусства.

**Пятый итог** - формирование системы общего образования со стройным институтом дабиристанов, мактабов и мадраса, теории педагогической мысли.

**Шестой итог** - канонизация общеиранской социально-политической и миротворческой мысли о неминуемом, торжестве Добра и Света, о лучшем добродетельном государстве и справедливом уравнительско- демократическом обществе с девизами: Гуманизм, Благодеяние, Трудолюбие, Миролюбие.

Все эти процессы первостепенной исторической важности заложили основу таджикского исторического феномена в Мировом сообществе.

Исторический Таджикистан - это родина выдающихся знатоков земледелия и ирригации, горнопроходцев и рудокопов, ремесленников и мастеров-прикладников, градостроителей и зодчих, художников и скульпторов, чьи умелые руки и талант выводили культурные растения; выращивали зерно и хлопок; превращали оазисы, долины и склоны гор в сплошные возделанные поля и сады; строили на равнине и в горах ирригационные каналы, плотины и мосты-вододелители; выработали богатый опыт поисков и извлечения рудных богатств и навыки металлургического производства; создали великолепные и богатейшие комплексы бытовой и парадной керамической и металлической посуды и других предметов жизненной необходимости; возвели города, много памятников зодчества, создали шедевры живописи, скульптуры и рельефов, выдвинули целое региональное царство резного дерева горного Согда, Уструшаны и Ферганы.

Исторический Таджикистан - это родина замечательных ученых, поэтов, деятелей искусства, чьи имена украшают всемирную сокровищницу культуры. В Историческом Таджикистане работало много научных центров, научных, литературных и художественных школ, библиотек, обсерваторий, согдийские и уструшанские раннесредневековые, хутгальские средневековые школы художников и резчиков, бунджикатская школа бронзолитейщиков мастера Ахмада (X-XI вв.). Мало в средневековье наук, в которых таджикские ученые не внесли свой ощутимый вклад; мало жанров в поэзии и музыке, в которые таджикские литераторы и музыканты не творили бы; почти нет сторон деятельности таджика, который не был бы освещен в богатой устной народной словесности.

Сердцевину Таджикского Эхье составляют интеллектуальный путь развития от арийских предков до таджиков, от Авесты Зардушта до «Шахнаме» Фирдавси, грандиозное медицинское наследие во главе с «Каноном медицины» Абуали ибн Сино, алгебра и арифметика Мухаммада ибн Муса ал-Хорезми, поэзия Рудаки, Дакики, Унсури и Хайяма, «Книга о политике» Низамальмулька и многое другое, составившие основу достижений Востока и Запада на многие столетия,

ставшие одним из важных источников цивилизаций других народов Востока и Европы.

Одним из важных показателей формирования общности культуры народа и его культурного развития по пути Эхье является фарси-таджикская художественная словесность. Аналитический показ ее на этом пути выполнен как нельзя лучше В.Б.Никитиной в границах Исторического Ирана (Средней Азии, Ирана, Афганистана), с хронологическим разделением на: литературу раннего средневековья (III-VII вв.), литература периода Предвозрождения (VIII-IX вв.), литературу эпохи Возрождения (X-XV вв.). Однако ею хронологические рамки Возрождения определяются несколько иначе: III-VIII вв. - формирование базовых начал и IX-XI вв. само ренессансное время. Заметим, что определенный В.Б.Никитиной период Возрождения X-XV вв. обрывается в XIII в. громадной катастрофой - разрушительным нашествием Чингисхана, массовой резней населения и геноцидом жителей ряда городов (Гургандж и др.), а во второй половине XIV в. - не менее кровавыми завоеваниями Тимура в Хорезме, Иране, Индии, на Кавказе и Южной России. Что же касается взлета культуры эпохи Джами-Навои-Бехзода (XV в.), то это было эпохой подъема среднеазиатской синкретической цивилизации ряда народов (см. в сл. главе).

Итак, далее следует тезисное изложение хода ренессансного развития культуры преимущественно литературы по В.Б.Никитиной с использованием ее авторских определений и фраз (*Никитина, Левковская, 1970*).

Подготовка культуры возрожденческого характера обнаружилась со второй половины VIII столетия. Натуральное хозяйство начало постепенно вытесняться товарно-денежными отношениями. Западный и Северный Иран вышли на второе, после Ирака, место в доходах всего Арабского халифата. Между областями был облегчен торговый обмен. Оживились южные гавани Ирана, в которых широко применялся наемный труд. Выросли города, их число увеличилось. В них формировалось, богатело купечество, зарождались прототипы ремесленных цехов. Началось осознание

власти денег. Добывающая промышленность занялась разработкой серебра, золота, меди, железа. Это требовало немалой рабочей силы. Сырье шло на развитое по тому времени ремесленное производство. Гак, открылись новые источники обогащения, началось изыскание более эффективных способов связи с нужными провинциями Халифата. Из Ирана на своих самых больших кораблях купцы ходили в Китай, Сингапур и Индонезию.

Все это дало стимул для развития точных, естественных (география) и гуманитарных (историография, языковедение и др.) наук. Горожанин получил материал для сравнения своей действительности с чужой, что содержало в себе потенциальное зерно критицизма. Ранний ислам еще только вырабатывал свою догматику и сохранял относительную веротерпимость. Поэтому в Халифате были усвоены иранская и другие античные культуры: греков (идеи материализма и диалектики), индусов (математика, астрономия и литература) и др. Начиная с X в. эта учеба у других народов активизируется. Письменным книжным и государственным языком в Халифате стал арабский. Он распространился вместе с Кораном. Представители Ирана и Средней Азии явились основным ядром славной когорты ученых того и последующего времени. Это касалось, прежде всего, точных наук. В это же время, очевидно, была осознана разница между светскими и богословскими науками. Такое началось с противопоставления религиозных преданий и литературы, высшей духовной школы - школе светских наук.

В VIII-IX вв. проводилась исламизация завоеванных областей, которая на востоке и в горных областях шла медленно. Зороастризм исповедовался еще иногда открыто, зороастрийское «святое» место превращалось в мусульманскую святыню. Ислам впитывал в себя верования покоренных народов. При Омейядах преобладало христианское влияние, при Аббасидах - зороастрийское, были воскрешены некоторые иранские праздники. В целом же, древний свод иранцев Авеста постепенно вытеснялся новым чужеземным сводом - Кораном. Зороастрийцы начали уходить в Индию.

Большую роль в VIII-IX вв. играла широта распространения образования. С Кораном распространялась и святость арабской графики. Учителей-богословов, обучающих грамоте и Корану было очень много, даже в деревнях, а в городах появились платные учителя - иноземцы, учившие языкам и светским наукам. Так уничтожалась монополия жрецов и чиновников на письменное слово, облегчался доступ к грамоте более широких слоев населения. Арабское письмо было значительно проще арамейских писем иранских народностей; узаконивалось многоязычие, способствовавшее культурному обмену. Возникла ренессансная разносторонность образования. Кристаллизации самосознания иранцев помогла необходимость борьбы с Халифатом. Начались народные движения. Идея объединения и создания национального государства становится целью раннего шуубизма. «Еретическая» идея равенства внешне ограничивалась требованием равенства народов в рамках Халифата. В деятельности еретиков - шуубитов ожил энтузиазм по отношению к величию своего прошлого. В VIII-IX вв. началось формирование интеллигенции, подрывавшее сословный строй. В условиях феодализации старая иранская аристократия распадалась. Из среды них выходили деятели науки и литературы, добивавшиеся порой высокого положения и почета. Они сделали важный шаг на пути развития светской культуры.

Период VIII-IX вв. был переходным для литературы, а потому и чрезвычайно сложным, насыщенным процессами культурного синтеза, борьбой нового со старым. Зародилась литература, начавшая воссоздавать образ своей древности. Литература постепенно стала приобретать черты индивидуализированного искусства. Уже с VIII в. иранцы начали работу по восстановлению духовного наследия прошлого, что должно было подготовить плацдарм для наступления на завоевателя. Зороастрийская литература была тем не сдающимся старым, которое могло существовать только в результате терпимости раннего ислама и неформальности его догматики. Создавались многослойные произведения «мировоззренческого» синкретизма, идеализирующее прошлое и

нападающее на настоящее. Поэтому они составлялись на среднеперсидском языке. Таковыми был свод космологических и космогонических представлений «Сотворение мира» или «Основоположение» (IX в.), в котором было реконструировано мифологическое творчество иранцев. Другой важный памятник - свод сведений о традициях, доктринах и истории зороастризма «Деяния веры» (IX в.), призванный показать преимущества зороастризма перед другими религиями, особенно манихейства и самого Манн. Развитие искусства спора хорошо видно из трактата Мар ганфаррахва сына Ормаздада. «Разъяснение, устрашающее сомнение» (около середины IX в.), в котором критике подвергаются ислам, христианство, иудаизм.

Шуубиты в литературе стремились доказать завоевателям превосходство своей духовной культуры, ее древность и величие, всколыхнув чувство патриотизма в иранцах. В этом они использовали арабскую форму поэзии и вошли в историю арабской и иранской литератур как вольнодумцы. Вначале вынужденные пойти к иранцам на выучку по различным областям общественной жизни, арабы поощряли светское профессиональное творчество шуубитов. Но с ростом антиарабских движений шуубиты стали жестоко преследоваться. Огромную роль в обработке на арабском языке уцелевших памятников прошлого сыграли Абдаллах ибн ал-Мукаффа (казнен в 759 г.), Абан Абдалхамид аль-Лакики (ум. около 815 г.). Аль-Мукаффа в предисловии к «Калила и Димна» отвергал правильность всякой религии, утверждал необходимость поисков «истины» приобретенного путем разума; у него появляется раннее представление об идеальном государстве. В поэзии одним из первых против арабов выступил Исмаил ибн Ясар, пострадавший за это. Был засечен до смерти Башшар ибн Бурд Тохаристани, наметивший в своем творчестве в зачаточной форме возрожденческие мотивы. Другой крупный представитель арабоязычной литературы Абу Нувас (VIII в.) стал певцом земных радостей, скептиком, циником, богохульником. В раскрытии темы вина и богохульства был предшественником Умара Хайама. Абу

Нунас ввел в арабоязычную поэзию иранские темы, идеи, образы, сцены, описания и слова. И за это он тоже был подвергнут остракизму.

В конце VIII-начале IX вв. иранские народы смогли создавать литературу на своем языке. Истоками этой литературы были обрядово-зрелищные формы средневековья, народносмеховая культура, фольклор, ораторское творчество, письменная традиция. Представления глубокой древности нес в себе праздник зимнего солнцеворота Сада. В этот день «изгоняли нечисть» окуриванием, зажигали костры и гнали на них диких зверей и птиц во время всеобщего веселья. Совершали в эту ночь жертвоприношения. В другой Новогодний праздник Навруз у иранских народов опрыскивали друг друга водой во имя спасения от болезней. Народные праздники были связаны чаще всего с обновлением природы. При исламе Навруз стал временно официальным дворцовым праздником. Другие мусульманские праздники Рамазон и Курбан отличались гостеприимством и массовыми жертвоприношениями животных, но они не сопровождались развлечениями. Магическое значение имел Суммалак (варка киселя из пшеничного солода), вызывавший хороший урожай и отводивший беды. Все эти праздники и обряды не мыслились без органического вплетения в них произведений речевой культуры. Анекдоты, побасенки, бытовые юмористические сценки звучали на Иранском нагорье и Средней Азии издавна. Они записаны были в «Ассирийское дерево и коза», «Повести о Йовишге из рода Фриянов». Из источников X в. известно, что существовал устный цикл анекдотов о Духе - насмешнике, щедром на выдумки весельчаке. Анекдот, веселый рассказ, пословицы издавна составляли необходимый компонент в дидактической литературе («Кобуснома» и др.), политических трактатах («Сиесатнома» Низамальмулка и др.).

Литературные памятники VIII-IX вв. на фарси-даритаджикском языке, дошли до нас в единичных фрагментах. Но и они называют преемственность письменной литературы по отношению к народной словесности. Вспомним четверостишие, сочиненное в Балхе в начале VIII в. Это - досил-



лабические строки без рифмы. Они передают дух свободолюбивого народа, форму безискусной обаятельной поэзии. Народные истоки хорошо заметны и в силлабических, но рифмованных строках шуубитского поэта, самого раннего индивидуального автора на фарси - Аббаса ибн Тархана (VIII-IX вв.). Он говорит о Самарканде, впадшем в «ничтожество» из-за арабского разорения. Вскоре появляются метрические - устные песни.

В IX в. зарождаются или творчески усваиваются формы поэзии, которые дожили у иранских народов до наших дней: газели, эпические произведения с парной рифмой - маснави, четверостишия - рубаи. Новыми по форме были стихи Ханзалы Бодгиси (ум. около 835 г.), из дивана которого дошло только несколько строк. Открытым борцом за утверждение родного фарси- таджикского был Аббас Марвази - один из зачинателей светской придворной поэзии. В 808-809 г. н.э. поэт писал (пер. А.Н. Болдырева):

*Никто до меня не говорил таких стихов,  
Языку фарси не свойствен этот вид поэзии.  
Но я сочинил эту хвалу тебе,  
Чтобы этот язык украсился путем восхваления тебя.*

Абухафс Сугди Самарканди (вторая половина IX в.) был музыкантом, певцом, врачом, языковедом. Сохранилось его двустишие о степной газели, потерявшей друга, и как бы оплакивающее ее судьбу, близко народным.

В стихах Абусалика Гургани (конец IX в.) выступает образ возлюбленной, отношения с которой лирический герой рисует с тонким юмором. В другом стихотворении покоряет сила духа, внутренняя красота человека, не желающего служить власть предержащим и, очевидно, в первую очередь - арабам.

В IX веке была составлена фарсиязычная обработка книги владык «Шахнаме». Ее автор - Масуди - использовал устный материал, форму народного сказа. Сочинение это проложило путь Дакики и Фирдавси (X в.).

Литературу X-XV вв. называют обычно классической. В эту эпоху иранские народы породили колоссов, которые походили на титанов западноевропейского Возрождения. Рудаки, Ибн Сино, Беруни, Фирдавси, Умар Хайам - вот далеко не полный перечень таких универсалов - колоссов, признанных во всем мире классиков. Характерным было появление женщин - поэтесс и первая из них Г Робиа Каздори.

Все люди интересовались земным устройством, утвердился идеал абсолютной монархии во главе с разумным правителем. В иранских областях развивалась утопия о возможностях исправления земного порядка путем проповеди. У некоторых авторов возникло утопическое представление о счастливом городе - государстве (Аль-Фараби, Ибн Сино и др.). Они восходили к древнегреческим учениям о государстве, иногда мечте восстановления равенства членов патриархальной общины (Низами). Описания городов (Фаррухи, Гупгашх) говорят о том, что город мыслился как мозг государства, средоточие творца духовной и материальной культуры. Воспевались разум, наука, чувства, искусство, литература, труд ремесленников и крестьянина.

Размах Возрождения был поразителен для той хронологической эпохи, особенно в области науки, философии, литературы. Ренессансные явления совпали с рождением литературы как художественного творчества профессионалов. Оно знаменовало собой период открытий и восприятий мира, главное - «внутреннего» человека и того, что его окружает. Некоторые из литературных общностей раннего средневековья - географическая, религиозная, языковая, идейная - приобретают черты литературного направления (например, суфийского) - категории нового времени. Эстетическая теория эпохи воплощались у передовых деятелей так, что их нацеленность на современную действительность, чувственный мир и его сущность становились очевидными. У иранских народов сложился свой вариант ренессансной культуры, обусловленный в значительной мере мусульманской духовностью.

Значительная преемственность между различными этапами культурного развития Ирана и Средней Азии явилась од-

ной из причин более раннего их перехода к эпохе Возрождения, чем у европейских народов. Иранцы оказали влияние на позднейшее европейское Возрождение, особенно в области изобретений, науки, философии, в меньшей степени - литературы, а также на узбекское, турецкое, азербайджанское Возрождение. Поэтому международная роль иранского Ренессанса для Европы, Ближнего, части Среднего Востока столь же бесспорна, как бесспорно значение итальянской культуры для Европы и ее международное влияние в XV-XVI вв.

Эпоха Возрождения в Иране и Средней Азии имела длительный характер. При этом явлении Ренессанса рассредоточивались во времени и пространстве. Сам поступательный процесс прерывался, направлялся на иной путь, перекосясь в новую область иранского или даже неиранского мира потрясениями социально-политического, военного, религиозного характера (развитием ересей, мусульманской реакцией). В этой культуре на первый план иногда выдвигалась наука, иногда в равной степени наука и литература или наука, литература и некоторые виды искусства. В иранском Возрождении подъем культуры X-XV вв. был прерван феодальной реакцией, а затем приходом к власти кочевой аристократии и потерей торговой гегемонии. Литература Возрождения развивалась в основном вначале на Востоке (X-начале XIII вв.); затем - Западе (XIII-XIV вв.) и снова на Востоке (XV в.) ираноязычных областей.

Здесь завершается наша выборка характеристики Общеиранского Возрождения, взятой из аналитического очерка В.Б.Никитиной и мы вновь возвращаем читателя к понятию Таджикского Эхье V-XI вв., который, таким образом, с одной стороны, для этих столетий выступает составной частью общеиранского макроренессанса X-XV вв., а с другой - имеет свою хронологию (V-XI вв.), территорию (Исторический Таджикистан) и содержание. Фактология содержания очень обширна, многообъемна и многообразна, а аналитические моменты - в некоторой степени приведены в данной главе. Гуманизм, благодеяние, трудолюбие, миролюбие, привязанность к дому, семье, роду и общине, к родной земле и Большой Родине у средневекового таджика начинались с почита-

ния легендарных и эпических творцов иранского мира - первобожества Ахурамазды, индоиранского и древнеиранского божества Солнца, мира и согласия Митры - Михра, первочеловека Каюмарса, легендарного идеального царя - создателя земного рая Джамшеда, легендарных царей Кейхусрава и Кейкавуса, первого иранского героя Рустама, второго героя Исфандийара, царских принцев Сиявуша и Фаридуна, иранских витязей Гударза, Бижана, Гургина, Бахром Чубина, народных предводителей кузнеца Кона и Маздака, женских героинь Гурдофарнд и Рудоба, интеллектуального авестийского Иовишга (Явишта) из рода Фриянов и многих других.

Они канонизированы в гимнах древнего свода иранцев Авесты и традициях Зороастризма, воспеты в великой таджикской эпической поэме «Шахнаме» Фирдавси. Государственные традиции таджиков средневековья шли от легендарных Каянидов, исторических Ахеменидского, Парфянского и Сасанидского держав; письменные художественные и научные традиции - от пахлавийской и раннефарсиейской литературы, персидско-таджикского шуубизма, творчества вереницы великанов культуры от Борбада-Рудаки-Фирдавси, Хорезми-Фараби-Рази-Ибн Сино-Беруни-Хайама-Носра Хусрава-Насираддина Туси-Низамальмулка-Газали-Низами-Камола Худжанди-Саади-Хафиза-Джами-Бехзода и других. Суть гуманизма закреплена, например, в основной триаде зороастрийской этики (*Авеста, Ормазд - Яшт, I*):

*«Прославлю благомыслием, благословием я благодеянием благомыслие, благословие и благодеяние.*

*Предаюсь всему благомыслию, благословию и благодеянию, и отрекаюсь от всего зломыслия, злословия и злодеяния.»*  
гуманист Рудаки считал:

*К добру и миру тянется мудрец,  
К войне и распрям тянется глупец.  
На мир взгляни разумным оком,  
Не так, как прежде ты глядел,  
Мир - это море. Плыть желаешь?  
Построй корабль из добрых дел*

А Фирдавси устами Фаридуна призывал народ к мирному труду.

*О, доблестный, разума полный народ!*

*Оружье оставив, теперь на страну*

*Весь мир призовите, забудьте войну.*

*Ремесленнику и бойцу не под стать*

*Себе одинаковой славы искать*

*ПУСТЬ каждый берется за свое дело,*

*- Иначе ворвется разлат в бытие..*

*С весельем в сердцах долго здравствовать Вам!*

*Отныне Вы к мирным вернитесь трудам.*

Согдийская, бактрийская, тохаристанская, маргианская, парфянская,

хорезмийская, уструшанская, ферганская, сако-согдийская (чачско-семиреченско-восточнотуркестанская) цивилизации и их итоговый феномен - Таджикское Эхье V-XI вв. были действительно великим Достижением предков - восточноиранских народностей древности и самого таджикского народа, были их достойным вкладом в мировую общечеловеческую культуру Средневековья.

*Таджикское Эхье ныне представляют ряд феноменов и памятников культуры мирового значения, созданные гением народа и его выдающимися деятелями в раннем и развитом средневековье:*

- Фарси-таджикский язык, ставший в эпоху Эхье общенародным для Средней Азии и Среднего Востока, обретший статус государственного языка Саманидской державы и оформивший свои литературные нормы в творчестве Рудаки, Дакики, Фирдавси, Ибн Сино и других.

- Система общего образования и подготовки кадров государственных чиновников, духовных и правоохранительных сановников, лиц интеллектуального труда через строительный институт мактабов, дабиристонов, корихона и мадраса; система подготовки мастеров (усто) профессий физического труда через институт ученичества (шогирд) и подмастерьев

(халифа). Фундаментальная теория педагогической мысли, изложенная в специальной письменной литературе на эту тему.

Создание большой серии дидактической и назидательной литературы. - Общеиранская гуманистическая социально - политическая и миротворческая мысль о неминуемом торжестве Сил Добра и Света над Силами Зла и Тьмы; о лучшем добродетельном государственном устройстве и справедливом уравнильно-демократическом обществе с памятниками: Авеста, цикл прозаической и поэтической «Шахнаме», отраженные в традициях Маздака, в творчестве Аль-Фараби, Ибн Сино, Фирдавси, Носира Хусрава, Умара Хайама, Низами, Низамальмулка и другими в последующей послевозрожденческой истории.

*В области материальной культуры:*

- Исторические города - Бухара, Самарканд, Худжанд, Марв, Хират, Балх, Тирмиз, Хульбук, Пенджикент, Варахша, Бунджикат, Ахсикат, Гургандж и десятки других.

- Дворцы Хульбука, Тирмиза, Бунджиката, Варахши и др.

- Кешки (замки) Кырккыз у Тирмиза, Чильхуджра и Уртакурган близ Бунджиката, замки и усадьбы Беркуткалинского и Яккапарсанского древних оазисов Хорезма, Кашкадарьинского и Сурхандарьинского оазисов.

- Мавзолеи Саманидов в Бухаре, Арабата в Катгакурганском районе, Ходжа Нахшран близ Регара и др..

- Мечети Магоки Атгори в Бухаре, Ар-Рабата (Шеркабир) в Машхади Мисриане и др.

- Согдийская монументальная настенная живопись Пенджикента, афрасиаба и Варахши.

- Уструшская монументальная настенная живопись из Бунджиката (Шахристан).

- Тохаристанская монументальная настенная живопись из Балалык-тепа.

- Хатлонская монументальная живопись и резьба по ганчу из Хулбука.

- Чаганианский алебастровый резной пггук из тирмизского дворца и мазара Хаками Тирмизи .

- Согдийские ганчевые монументальные панели из Афрасиаба.

- Согдийская монументальная скульптура и резьба по дереву из Пенджикента и Гардани Хисор (Мадм), городов Хафтруда (Семиречье), михраб и колонны из Искодара, Обурдона, Курута, Урметана, Фатмева (Верхний Зарафшан).

- Уструшанская монументальная скульптура и резьба по дереву из Бунджиката и замков Чильхуджра и Уртакурган.

- Ферганская монументальная резьба по дереву из Чорку (мазар Хазратишох), по глине из Ашта (михраб мечети Хаштсахоба).

- Памятники согдийского, тохаристанского, уструшанского, Хорезмийского, фергано-илако-чачского, семиреченско-турфанского художественного металла.

- Саманидский комплекс т.н. афрасиабской поливной художественной керамики.- Саманидский комплекс художественного ткачества Бухары, Самарканда, Зандана, Ведара, Дарзанги и других центров.

- Уникальная живописная композиция «Рустамиада» из Пенджикента.

- Уникальная живописная композиция «Волчица, кормящая двух мланенцев» из Бунджиката.

- Уникальная грандиозная живописная панорама борьбы сил Добра и Зла с участием людей и персонажей уструшанского божественного и демонического пантеонов из Малого зала дворцового комплекса Бунджиката.

- Уникальное деревянное резное панно с изображением заключительного эпизода борьбы воинства легендарного царевича Фаридуна и кузнеца Кова с царем-змеем Зохаком и его воинством из Большого зала дворцового комплекса Бунджиката.

- Многие другие памятники.

*В области духовной культуры:*

-«Шахнаме» («Царская поэма») Абулкасима Фирдавси, тысячелетие которого отпраздновало мировое сообщество в 1990-1994 гг.

- Философская энциклопедия «Донишнома» («Книга знания»), пятитомная медицинская энциклопедия «Ал-Конун фи-т-тиб» («Канон медицины»), восемнадцатитомная энциклопедия «Китоб уш-Шифо («Книга исцеления») и другие сочинения Абуали ибн Сино.

-«Китаб аро ахл ал-мадинат ал-фазила» («Книга о началах воззрения населения совершенного города»), многотомный «Китаб ал-муסיки ал-кабир» («Большая книга о музыке») и другие сочинения Абунасра Фараби.

- Медицинские многотомные своды «Китаб ал-Мансури («Мансурова книга), «Ал-Хави» («Всеобъемлющая книга») и другие сочинения Абубакра Закария Рози.

- «Китаб ал-джам ва ат-тафрик би хисоб ал-хинд» («Книга сложения и вычитания по исчислению индийцев»), «Китаб ал-мухтасар фи хисоб ал- джабр ва-л-мукабала» («Краткая книга об исчислении алгебры и ал- мукабулы») и другие сочинения Мухаммада ибн Муса ал-Хоразми (ал-Маджуси).

- «Канон Масъуда по астрономии и звездам», «Книга разъяснений, принадлежащих индийцам учений, приемлемых разумом или отвергаемых» (сокращенно: «Индия»), энциклопедия «Книга собрания-сведений для познания драгоценностей» (сокращенно: «Минералогия»), «Осор ул-бокия» - «Памятники минувших поколений» (сокращенно: «Хронология») и другие сочинения Абурайхона Беруни.

- «Сафарнома» («Книга странствий») и другие сочинения Носира Хусрава.

- «Наврузнома» («Книга о Наврузе») и другие сочинения Умара Хайама.

- «Сиесатнома» («Книга о политике») Низамальмулка.

- Классическая школа персидско-таджикских географов Абузайда Балхи (основатель), Ал-Истахри, Ибн Хордадбега и других, анонимный «Худуд ал –алам» («Границы мира»).

- Поэтическое наследие гуманистов Абуабдулло Рудаки и плеяды его современников.

- Борбадовские музыкальные циклы - семь «Хусравони» («Шахское песнопение»), тридцать «лахна» («мелодия»), 360



песен и «Дувоздах парда» («Двенадцать циклов») тематических многоладовых мелодий, оформленных в средние века в музыкальную поэму «Дувоздахмаком» («Двенадцать макомов»), а впоследствии – «Шашмаком» («Шесть макомов»).

- Научное наследие сотен других ученых и деятелей культуры, крупных и некрупных, но внесших лепту в общетаджикское интеллектуальное и художественное совершенствование.

Этот строго отборный перечень можно было бы еще продолжить. Это лишь малый список только дошедших до нашего времени феноменов и памятников Таджикского Эхье, открытых и изученных благодаря археологическим раскопкам и археографическим исследованиям XX в. А сколько еще не открытых, безвестных памятников и личностей. Сколько их уничтожено за последнее тысячелетие разрушениями и грабежами при бесконечных нашествиях чужеземных орд, внутренних неурядиц, порой этнического и культурного геноцида, или просто кануло в Лету от Времени или от чужого и своего человеческого безразличия к наследию предков.

В мире мало народов - созидателей ренессанса такого масштаба и глубины, такого единения громадных потоков физического и интеллектуального труда, так щедро и благотворно вскормивших всех желающих. Но на таджиков и их Эхье шли и с недобрыми намерениями уничтожения, захвата и присвоения. Таджикское Эхье сильно многими незабываемыми делами своих деятелей. Так, последний просвещенный шахиншах Ездигерд III спасал от погрома войск Омейядского халифата ничто иное как знаменитую Государственную библиотеку Сасанидов, пока в Марве в 651 г. не был застигнут и убит, а впоследствии богатейшая коллекция пехлевийских, греческих, индийских и иных фолиантов варварски была сожжена. В начале VIII в. отрядами Аббасидского халифата Кутейбы ибн Муслима были уничтожены храмы и библиотеки и сами носители богатейших традиций - жрецы, сказители и ученые Согда, Хорезма. Это выплакал ручьями слез великий сын Хорезма Абурайхон Беруни в своем памятном творении «Ал осор ал-бокия» («Памятники минувших поко-

лений»). Так было стерто с лица Исторического Таджикистана его громадное наследие поры античности и зари средневековья. Но и сыны Народа не дремали: Абухафс Сугди, Абу Мансур, десятки других, и, наконец, Дакики и Фирдавси вернули народу его эпическую и историческую «Шахскую книгу», ал-Фараби - чаяния народа о лучшей доле в Идеальном обществе, ал-Беруни - память былых традиций. Было возвращено многое другое, особенно, деятелями целого благородного братства шуубитов.

Неиссякаемый народный родник наработал и подготовил второй этап Эхье, но нарастал очередной раунд разбоя, теперь уже караханидских завоевателей: была разрешена и разграблена столица Саманидов, превосходная Бухара, была сожжена на этот раз богатейшая государственная библиотека Саманидов. Тут уже выплакали много слез Абуали ибн Сино, его верный ученик Джурджони и опять ученые, поэты, художники, каллиграфы, переплетчики разбрелись по свету в поисках пристанища и ученой среды.

Так были уничтожены памятники духовной культуры и их носители. Но остались исторические города, архитектурные сооружения, памятники изобразительного искусства – живописи, резьбы по дереву, камню, керамика, торевтика и многое другое, которое в комплексе называется художественной культурой таджикской классики. Теперь, в XX веке, мы их вновь получили, благодаря многотрудным исследованиям советских и таджикских археологов.

Оказалось их множество десятков серий и памятников материальной и духовной культуры. Все они сейчас составляют национальное богатство народа, но разбросаны по всему миру на законном хранении или незаконном разбазаривании. Ими восхищаются, гордятся, обогащаются духовно везде, только не в Таджикистане, где пока нет достойных национальных музеев и хранилищ.

## ЯЗЫК КАК ФАКТОР ФОРМИРОВАНИЯ И КОНСОЛИДАЦИИ НАЦИИ

Известное изречение отважного саффаридского эмира Якуба Лайса (ум. 879г.) «зачем говорить на языке, которого я не разумею» [1] после двух столетий так называемого «молчания» в ираноязычном мире, явилось своего рода первым сигналом к волеизъявлению свободолюбивого народа, и поставил заслон дальнейшей экспансии арабского языка в Хорасан и Мавареннахр, тем самым способствовал не только формированию и становлению, но также и процветанию нашего родного языка, плоды которого пожинаем и ныне.

Иными словами, этот вызов свободолюбивого саффаридского эмира – патриота и его политика в части распространения языка фарси-дари открыли дорогу для зарождения и раскрытия необыкновенных дарований, а также способствовали появлению собственных произведений и переводов многочисленных прозаических и поэтических трудов на фарси-дари (таджикский) в последующие столетия.

По мнению некоторых исследователей истории языка, именно по мере утверждения языка фарси-дари в качестве официального языка при дворе Якуба ибн Лайса Саффарида в 867 году, завершился средневековый период иранских языков, который начавшись со времен убийства Дария III – последнего Ахеменидского царя в 331 году до нашей эры, просуществовал почти 1200 лет, и начался новоперсидский период [2].

Исходя из этого, можно с уверенностью сказать, что формирование таджикского народа и его языка происходило одновременно, и поэтому пробудившееся чувство самосознания и патриотизма, наподобие вышеизложенного «якубова изречения», можно считать знаковым событием в формировании таджикского народа и дальнейшего развития его языка.

В самом деле, мнение о неразрывной связи истории языка с историей нации, не является новым, и оно подтвер-

ждено многими исследователями истории языка. Прав известный немецкий учений Якоб Гримм (1785-1863), который считал язык живым и бесспорным доказательством истории народов. По его словам «имеется более живое свидетельство о существовании народов, чем кости, оружие и могилы: это – их язык» [3]. И в самом деле, язык каждого народа это неоспоримый свидетель существования этой нации в мировой истории.

Также истина о том, что основным консолидирующим фактором любой нации является его родной язык, не вызывает никаких сомнений.

Язык фарси-дари (таджикский) несомненно, является своего рода документом, удостоверяющим существование таджикского народа, который развивался и процветал одновременно с формированием таджикского народа, сохранив свою оригинальность, чистоту и изящность по сей день.

Заслуживает особого внимания тот факт, что арабское нашествие и распад Сасанидского государства не смогли сломать чувство этнической гордости и достоинства иранских народов – согдийцев, тохаров (или бактрийцев), маргиан, хорезмийцев..., являющихся прямыми предками таджиков. Молчание, которое воцарилось в ираноязычном мире после арабского нашествия и продолжилось почти два столетия, неоднократно нарушалось иранскими националистическими выступлениями и движениями, такими как выступление Гурака Сугди (720-722), движение Абумуслима Хорасани (747), восстание Сумбода Муга (755), восстание Муканна (776-780). К этому порыву также можно отнести патристические стихи арабских поэтов иранского происхождения, как Башшор ибни Бурд (714-7830, Абу Нувос (747/762 – 810), Исхок Сугди и др.

Примером проявления чувства гордости своим иранскими корнями, своими предками отчетливо наблюдается в поэзии арабоязычного поэта согдийского происхождения Исхока ибн Хассона Хурайми Сугди, который жил при правлении Харунаррашида (786-809) и его сына Мамуна (813-833):

*Иний амру'ун мин сароти-с-Сугди-л-басанӣ,  
'ирқу-л-а'оцими чилдан таййиба-л-хабарӣ [4; 5]*

(Я являюсь одним из высокочтимых и благородных людей Согда, и в моих жилах течет чистая иранская кровь).

Этот же поэт в другом месте в знак возражения одному арабскому поэту пишет, что Мерв и Балх являются родиной его предков, и он сам происходит из рода Сосона и Анушервона:

*Ва нодайту мин Марвин ва Балхин фаворисан,  
Лаҳум ҳасабун фӣ-л-акрамӣна ҳасӣбу.  
Файо ҳасрато ло дора қавмӣ қарӣбатун,  
Фалӣаксуру минҳум носирӣ ва ятӣбу.  
Ва ин абӣ Сосона Кисро убна Ҳурмузи  
Ва Хоқону лӣ лав та'ламӣна насӣбу [6; 7].*

(Пригласил к себе всадников из Мерва и Балха, которые были людьми знатных родов. Печально, что родина моего народа не близка, а то мои многочисленные родственники стали бы источником моей радости. Я принадлежу к роду Сосона и Кисро - сына Хурмуза, а чтобы вы знали и Хокон также приходится моим родственником).

То что лицо согдийского происхождения считает себя аджамцем, то есть иранцем, и возводит свой род к Сасанидским царям, а города Мерв и Балха считает своей родиной, в то время были знаковыми словами и свидетельствуют о формировании чувства патриотизма и возрождения иранского национального самосознания, которое достигло своего апогея в период правления Саманидов и это дало возможность великому Фирдоуси во весь голос гордо промолвить:

*Ҳама ҷойи Эрон сарои ман аст,  
Чу неку бадаш аз барои ман аст.*

(Мой родной дом – весь Иран, ибо все хорошее и плохое в нем – это моё) (подстрочный перевод).

Другой известный поэт времени Аббасидов Башшор ибн Бурд также происходил из знатного рода из Тохаристана, который считал себя воспитанником семейства Бани Омир, и свой род связывал с Курейшитами Аджамы, то есть с аристократами Аджамы:

*Намат фӣ-л-кироми Банӣ 'Омирин,  
Фуруғӣ ва аслӣ Қурайшу-л-'Ачам [8; 9].*

(Я считаю себя воспитанником Бани Омира, но мой славный род связан с Курейшитами Аджамы).

Всемирно известный ученый Абурайхан Беруни (973 – 1048) также в своем произведении «Осор ал-бокия» («Памятники минувших поколений») с гордостью отмечает своё иранское происхождение и называет народ Хорезма «ветвью большого дерева и одним из притоков персоязычной реки» («ва аммо ахлу Хуворизма ин кону гуснан мин давхати-л-Фурси ва наб'атан мин сархатиҳим») [10].

Как видно из высказываний этих трех великий людей: один согдийского, второй бактрийского и третий хорезмийского происхождения, все трое относили свой род к единому общеиранскому корню.

При беглом рассмотрении вышеприведенных высказываний, можно прийти к заключению, что именно благодаря чувству понимания, единства и кровного родства таких иранских этнических компонентов, как согдийцев, тохаристанцев (бактрийцев), хорезмийцев, хорасанцев... в период правления Саманидов стало возможным завершение формирования таджикского народа и были созданы благоприятных условий для утверждения языка фарси-дари (таджикский) как официального государственного языка.

Политическая, территориальная, экономическая, языковая и культурная общность иранских народов на территории Мавареннахра и Хорасана, которая началась приблизительно с V столетия нашей эры, и притормозилась сначала в связи с проникновением тюрков, а затем арабских завоевателей на эти земли, в конечном итоге способствовала формированию таджикского народа и установлению его государственности во времена правления Саманидов.

По мнению академика Б.Гафурова «в тот период, когда власть в Мавареннахре и Хорасане находилась в руках Саманидов, завершилось формирование таджикского народа» [11]. Поддерживая этот постулат, хотелось добавить, что следующие факторы способствовали формированию таджикского народа при Саманидах:

- первое, единое географическое пространство, где жили согдийские, тохаристанские (бактрийские), хорезмийские, ферганские, парфяно-хорасанские, сакские... народности арийского происхождения;

- второе, наличие и интенсивное развитие экономических и социальных связей среди этих народностей и племен;

- третье, пробуждение национального самосознания согдийцев, тохаристанцев (бактрийцев), хорезмийцев, ферганцев, маргиан, парфяно-хорасанцев... и чувства своего культурного превосходства над тюрками и арабами и объединение этих народностей в единую таджикскую нацию в целях сохранения своей идентичности и угрозы уничтожения;

- четвертый и самый решающий фактор – это окончательное формирование языка фарси-дари (таджикский), которое объединив все эти арийские народности, способствовало формированию таджикского народа.

Арабское вторжение остановило развитие местных языков – согдийского, бактрийского, хорезмийского... и арабскими завоевателями были уничтожены многочисленные письменные источники, сохранившиеся на этих языках. Тем не менее, благодаря непомерным усилиям этих сплоченных народов, язык фарси-дари (таджикский) сумел противостоять доминированию арабского языка и твердо отстоять свои позиции. Слова Абубакра Наршахи в «Истории Бухары» о том, что «жители Бухары в начале распространения ислама при совершении молитвы Коран читали на фарси, ибо не сумели научиться арабскому языку...» [12] (приблизительно в 713 году), свидетельствует о том, что еще на заре исламского нашествия язык всех слоев населения Бухары был фарси.

Исламизация и объединение арийских племен на базе этой новой монотеистической религии, а также вынесение известной фетвы основоположника ханафитского толка Имама А'зама – Ну'мана ибн Сабита Абу Ханифа из Хорасана (699-767) о «дозволенности читать намаз на фарси» («ва лав кара'а-л-Кур'она би-л-форсиййати фй-с-салот, тачузу салотуху»... «И если при молитве читает Коран на фарси, то его молитва будет дозволенным...») открыли до-

рогу для дальнейшего распространения языка фарси-дари в исламском мире, что в определенной степени послужил дополнительным толчком к формированию таджикского народа и его языка [13].

Известный таджикский историк, академик АН Республики Таджикистан Н.Негматов опираясь на достоверные научные факты, считает период Саманидов периодом завершения процесса этногенетического формирования таджикского народа. Известный ученый с учетом экономических, языковых и культурных предпосылок, а также потенция производительных сил, заложенных в эпоху Саманидов, этот период называет периодом «Достижений», который в научной литературе иногда называют как эпоху «Ренессанса», и даёт следующую формулировку:

«Таким образом, IX-XI столетия в истории цивилизации таджикского народа были эпохой Достижений исторически наиболее возможных высот средневекового экономического и культурного развития, временем становления его государственности, завершения этногенетического формирования самого народа и утверждения его самоназвания, временем начала выхода таджикской науки и литературы на мировую арену, и началом их гуманистической службы на международное общечеловеческое благо» [14].

Относительно ареала формирования языка фарси-дари, который относится к западной группе иранских языков и уходит корнями в парфянский и через него в авестийский язык, все ещё существуют спорные моменты. Однако, бесспорным является тот факт, что ареалом формирования и становления фарси-дари остаются Мавераннахр и Хорасан, и этот язык обогатился за счет местных языков восточноиранской группы: согдийского, тохарского, хорезмийского... [15].

Традиция большой любви к родному языку, начатая Якубом ибн Лайсом, впоследствии была продолжена Саманидами, особенно основателем этой династии Исмоилом Сомони (849-908), а также Насром ибн Ахмадом (914-943), Мансуром ибн Нухом (961-975) и другими эмирами этого се-



мейства. Саманидские правители (эмиры) напутствовали своих подданных на сочинение произведений и перевод иноязычных трудов на родном языке и высоко чтили и дорожили поэтами и литераторами, сочинявшими на фарси. Также они назначали на высокие правительственные посты известных и почитаемых ученых того времени, таких как Фазл ибн Ахмад Марвази, Абулаббос Марвази, Абуабдуллох ибн Ахмад Джайхони, Абулфазл Мухаммад ибн Убайдуллох Бал'ами, Абубакр ибн Хомид, Абутаййиб Мус'аби, Абуали Бал'ами Домгони, Абулфатх Бусти, Абунаср Утби и других великих мужей, которые по всей вероятности бережно относились к родному языку. Абуали Сино и Абурайхан Беруни, будучи родоначальниками научного языка и авторами научных трудов на таджикском фарси, в последние годы правления династии Саманидов также в какое время были привлечены в придворный круг эмиров этой династии.

Зарождение и дальнейшая мировая известность и славы поэзии на фарси-дари также приходится на эпоху правления Саманидов. Наср ибн Ахмад не только пригласил Рудаки ко двору Саманидов, почитал его талант, присвоив ему титул маликушшуаро (царь поэтов), но вместе со своим благовоспитанным ученым и высокообразованным везиром Абулфазлом Бал'ами поручил Рудаки скомпилировать «Калила и Димна» в поэтической форме.

Устод Садриддин Айни ссылаясь на следующие бейты «Шахнаме» Фирдоуси предполагал, что Рудаки по наставлению Абулхасана Насра переводил в стихотворной форме произведение «Калила и Димна» на фарси или переложил на стихи его готовый перевод [16].

*И так на арабском звучала потом,  
Когда же стал Наср над веселенной царем.  
Бу-ль-Фазль благородный – владыки везир  
И слов казначей озарившего мир –  
Велел на фарси-и-дари изложить,  
Дабы понимания путь облегчить.  
Желанье душой завладело его,  
Да помнят, мол, время и дело его!*

*Принести «Калилу» повелел знатоку,  
Прочесть Рудаки за строкою строку.  
Рассыпанный жемчуг певец нанизал,  
И жизнь ожерелья жемчужинам дал [17].*

Возможно, устод Рудаки по поручению этого же саманидского эмира переложил на стихи и книгу «Синдбаднаме», оригинальный вариант которой был на среднеперсидском языке.

Величие и слава прозы на фарси-дари также берет свое начало с этого времени. В период правления другого саманидского эмира Абдулмалика сына Нуха или Абдулмалика I (954-961) по поручению одного из высокообразованных приближенных людей эмира – Абумансура Мухаммада ибн Абдураззока, правителя Туса, в 959 году была собрана, так называемая книга «Абумансурова Шахнаме» в форме прозы, которая явился одним из главных источников при составлении «Шахнаме» Фирдоуси и в предисловии «Шахнаме» упоминается о том, каким образом были собраны материалы для составления «Абумансурова Шахнаме» [18].

По просьбе и наставлению Абусолеха ибн Мансура ибн Нуха (961-975) были переведены с арабского и среднеперсидского языков на фарси-дари «Тафсири Табарӣ» («Комментарии Табари») и «Та'рихи Табарӣ» («История Табари»), «Синдбаднаме» и многие другие ценные произведения.

В частности, в предисловии к книге «Тарджумаи Тафсири Табарӣ» («Перевод Комментарий Табари») упоминается об особенностях и содержании данной книги, а также о просьбе Абусолеха Мансура Сомони перевести комментарии Корана на фарси.

Данное предисловие примечательно ещё и тем, что в нем особо подчеркивается, что с древних времен фарси являлся языком населения Мавераннахра и что все правители этого края имели арийское происхождение: «...Здесь, язык жителей в этих краях (Мавераннахр – Бухара) фарси и их правители из Аджама» [19].

По всей вероятности, после убийства поэта Дакики, который по поручению Саманидских эмиров приступил к составлению Шахнаме в поэтической форме, Абулкосим

Фирдоуси также по их просьбе продолжил работу по сочинению этого национального эпоса иранских народов и завершил его самым лучшим образом. Однако, к сожалению, ко времени завершения «Шахнаме» государство Саманидов прекратило свое существование, поэтому Фирдоуси находясь в тяжелом материальном положении, был вынужден предложить свое сочинение Султану Махмуду Газнави и взамен «своего тридцатилетнего труда» довольствоваться незначительным вознаграждением [20].

Саманидские эмиры не только любили поэзию и науку на фарси, но некоторые из них даже слагали на нем стихи. Последний представитель этой династии Абуиброхим Исмоил ибн Нух, известный также по прозвищу Мунтасир, был поэтом и сочинял прекрасные стихи. Он самоотверженно пытался восстановить государство Саманидов ценой своей жизни.

Несколько лет лишений, страданий в боях по восстановлению династии Саманидов, по его образному выражению боевой конь и поле сражения заменили ему дворцы с увеселительными пиршествами, а лук стрела – лучшие цветы мира [21].

Гордость Саманидских эмиров за свои иранские корни, а также возведение своего рода к Бахроми Чубине, побудили другие семейства народов иранской расы также к почитанию своих иранских предков и родного языка. Именно поэтому хорезмшахи Оли Ирак связывали свой род с Кайхисравом – сыном Сиявуша, эмиры Оли Фаригун – с Фаридуном, Дейлемиды – с Бахроми Гур, Зияриды – с Кубадом, и члены семейства Оли Сахл, которые были правителями Мерва, с Яздигурдом.

Следует отметить, что, несмотря на то, что ислам декларирует и пропагандировал идею равенства всех мусульманских народов, арабы со свойственным им высокомерием и фанатизмом считали себя выше других народов и наций, в том числе они относились к иранской расе, как к слугам и даже сочинили ряд трудов об этом. Абурайхан Беруни в «Осор ал бокия» резко и сурово осуждает книгу Ибн Кутайба ал Джабали «Фй тафзйли-л-'Араб 'ала-л-'Аджам» (О превосходстве Араба над Аджамом) и с помощью научных ар-

гументированных фактов опровергает идеи о превосходстве арабов над иранцами [22; 23].

Необходимо подчеркнуть, что по мере возрастания честолюбия арабов, в первые столетия распространения ислама на территории Хорасана и Мавареннахра появилось движение шуубия, которое в противовес им, подчеркивало превосходство Аджамы над Арабом.

Складывается такое впечатление, что большинство семейств иранского происхождения, включая Саманидов, которые формально считали себя наместниками арабского халифата, на самом деле тайно поддерживали это движение, скрыто и порой откровенно были приверженцами этого движения, и поэтому свое происхождение возводили к правителям Древнего Ирана. Возможно, именно движение шуубия с утверждением гордости за своё иранское происхождение и стремление к национальному самоутверждению побуждало правителей и царей династий арийского происхождения к пропаганде языка и литературы на фарси, что подготовило почву для полного перехода на фарси.

После распада государства Саманидов и в последующих столетиях правления страной тюркских и монгольских династий, хотя таджики в Мавареннахре лишились фактического управления государством, тем не менее таджикский язык для всех последующих государствах вплоть до прихода к власти большевиков в Бухаре (1920г.) оставался официальным государственным языком, а правила ведения государственных дел были «таджикскими правилами». Так, по свидетельству Абул-фазла Байхаки в «Та'рихи Мас'уди» один из основателей династии Селджукидов – Тугралбек Селджуки называл традиции ведения государственных дел «таджикскими правилами» («расмҳои тозикон (тоҷикон)»). Когда он прибыл в Мерв и услышав советы от Кози Со'ида о приемлемых способах ведения государственных дел одобряет их: «Буду руководствоваться тем, что ты сказал, так как мы здесь чужеземцы, новые люди и не знаем правила и обычаи таджиков» [24].

Национальное возрождение и борьба за независимость таджикского народа также в конце 80-х годов XX сто-

летия начались именно с борьбы за установление государственного статуса таджикского языка. Эти усилия привели к тому, что по настоянию таджикской интеллигенции Верховный совет Таджикской ССР 22 июля 1989 года одобрил «Закон о языке» и таджикский язык (фарси) получил на территории Таджикистана государственный статус. То есть, таджикский язык, начиная со времени своего формирования, по сей день, сыграл большую роль в становлении таджикской нации, и хотя сегодня как никогда таджикский язык нуждается в защите и требует внимания всех слоев общества, он все еще может удовлетворить потребности общества и нации в будущем, тем самым обеспечивая его идентичность.

Национальный суверенитет, который создал хорошие условия для расширения сферы применения родного языка во всех сферах общественной жизни, обязывает нас сделать все от нас зависящее для наибольшего расширения, развития языка во всех сферах жизни, постоянного обогащения его словарного состава, а также защиты и сохранения его чистоты.

Одним словом, язык фарси-дари (таджикский) играет стержневую роль в формировании, по словам устода Айни «одной великой нации по имени таджик» [25] и создании его всемирно известной литературы и культуры, рождении плеяды знаменательных деятелей литературы и культуры, как Рудаки, Фирдоуси, Беруни, Ибн Сино, Носир Хусрав, Саади, Мавлави, Хафиз, Омар Хайям, Джамии..., которые широко известны и почитаемы сегодня во всем мире. Таджикский язык, который успешно выдержал испытание временем, в эпоху так называемой «глобализации» благодаря усилиям носителей языка также может сохранить свою оригинальность и чистоту, и оставаться достоянием будущих поколений.

### **Цитируемая литература:**

1. По преданию автора Та'рихи Систон (История Систана) поэты сочинили стихи Саффаридскому эмиру Якубу Лайс на арабском языке, так как он не знал арабского языка, не понял их и сказал: «Зачем говорить на языке, которого я не разумею?!».

Более подробно, см.: Та'рихи Систон. Тасхеҳи Маликушшуаро Бахор. – Техрон, 1314. – С.209.

2. Муҳсин Абулқосимӣ. Таърихи мухтасари забони форсӣ. – Техрон, 1373. – С.35.

3. J.Grimm. Gerchichte der deutschen Sprache. Weidmann'sche Buchhandlung. – Leipzig, 1880. – S.4.

4. Ибни Қутайба. аш-Ше'р ва-ш-шу'аро. ал-чуз'у-с-сонӣ. ал-Қоҳира: Дору-л-ҳадис, 1423ҳ. – С.842.

5. Хусайналии Мумтаҳан. Наҳзати шу'убия. Ҷунбиши милли эронӣ дар баробари хилофати Умавӣ ва Аббосӣ. – Техрон, 1385. – С. 244.

6. Аҳмад Амини Мисрӣ. Зуҳо-л-ислом. Ҷ.1. – Қоҳира, 1956. – С.64.

7. Хусайналии Мумтаҳан. Наҳзати шу'убия. – С.245.

8. Аҳмади Амин. Партави Ислом. Тарҷумаи Аббос Халилӣ. – Техрон, 1337. Ҷ.2. – С.62.

9. Хусайналии Мумтаҳан. Наҳзати шуубия. – С.230.

10. Абу ар-Райҳан ал-Бирунӣ. ал-āсару-л-бāқийа 'ани-л-куруни-л-хāлийа. Қад илтазама нашрах Эдуард Захāv. – Лейпциг, 1923. – С. 47.

11. Бобочон Ғафуров. Тоҷикон. Таърихи қадимтарин, қадим, асри миёна ва давраи нав. Китоби якум. – Душанбе: Ирфон, 1998. – С. 492.

12. Абӯбақри Наршаҳӣ. Та'рихи Бухоро. Тарҷумаи Абунаसर ал-Қубовӣ. Талхиси Муҳаммади Зуфар. Тасҳеҳ ва таҳшияи Мударрисӣ Разавӣ. – Техрон, 1351. – С. 67.

13. Мирзо Ҳасани Султон. Ташаккули забони адабӣ ва забони илми форсӣ-тоҷикӣ. // Мушкилоти забони илм ва истилоҳот. – Душанбе: Дониш, 2015. – С. 32; Мирзо Ҳасан Султон. Формирование персидско-таджикского литературного и научного языка. // Эпоха Имама А'зама и ее значение в истории культуры народов Центральной Азии и Ближнего Востока. – Душанбе 2009. – С. 388; Мирзо Ҳасан Султон. Формирование персидско-таджикского литературного и научного языка. // Язык науки и терминология. – Душанбе: Ирфон, 2011. – С. 22-23.

14. Негматов Н.Н., Мукимов Р.С., Хақимов Н.Г., Воднев В.В., Мандельштам А.М. Ариана и Арйанведжа (история и цивилизация). Под общей редакцией академика АН РТ Негматова Н.Н. – Худжанд: Ношир, 2006. – С. 545.

15. подробно, см.: Мирзо Ҳасани Султон. Ташаккули забони адабӣ ва забони илми форсӣ-тоҷикӣ. // Мушкилоти забони илм ва истилоҳот. – Душанбе: Дониш, 2015. – С. 14-38; Мирзо Ҳасан Султон. Формирование персидско-таджикского литературного и

научного языка. // Эпоха Имама А'зама и ее значение в истории культуры народов Центральной Азии и Ближнего Востока. – Душанбе, 2009. – С. 372-394; Мирзо Хасан Султон. Формирование персидско-таджикского литературного и научного языка. // Язык науки и терминология. – Душанбе: Ирфон, 2011. – С. 3-28.

16. Садриддин Айни. Куллиёт. ҷилди 11, китоби 1. – Душанбе, 1963. – С.142.

17. Фирдоуси. Шахнаме. Том шестой. (от начала царствования Йездгерда сына Бахрама Гура до конца книги). Пер. с фарси Ц.Б.Бану-Лахути и В.Г.Брезнева, коммент. Л.Лахути. – М., 1989. – С.192.

18. подробно, см.: Шохномаи Ҳаким Абулқосими Фирдавсӣ. – Техрон: 1366. – С. 23.

19. Тарҷумаи Тафсири Табарӣ. Ба тасҳеху эҳтимоми Ҳабиби Яғмоӣ. Техрон, 1339. – С.5.

20. Более подробно, см.: Шохномаи Ҳаким Абулқосими Фирдавсӣ. – Техрон: 1366. – С.15-16.

21. Более подробно, см.: Пешоҳангони шеърӣ форсӣ. Бо кӯшиши дуктур Муҳаммади Дабири Сиёқӣ. – Техрон, 1370. – С.202.

22. Абу ар-Райҳан ал-Бирунӣ. ал-асару-л-бақийа 'ани-л-куруни-л-хāлийа. – С. 239.

23. Абу Рейхан Бируни. Памятники минувших поколений. (Пер. и. примеч. М.А. Салье). Избранные произведения. – Т.І. – Ташкент, 1957. – С. 260.

24. Абулфазли Байҳақӣ. Таърихи Байҳақӣ. Тасҳехи доктор Али Акбари Файёз. – Кобул, 1364. – С. 732-733.

25. Садриддин Айни. Намунаи адабиёти тоҷик. – Душанбе, 2010. – С.9.

**К ИСТОКАМ ТАДЖИКСКОЙ  
МУЗЫКАЛЬНО-ТЕОРЕТИЧЕСКОЙ МЫСЛИ  
(IV-VIII ВВ.)**

В эпоху великого поэта - музыканта, основоположника таджикско- персидской профессиональной музыки Борбада Марвази (589/90- 628 гг.) в музыкальной жизни формируются и развиваются новые музыкально-поэтические жанры, формы, творческо-исполнительские стили, терминологии и направления. Важнейшим явлением в общественной жизни IV-VII вв. было воздействие зороастрийской идеологии на культурную, в том числе музыкально-творческую жизнь. Зороастризм и искусство в целом относились к музыке демократично, так как Зороастр был убежден, что музыка относится к благим делам и приводит к объединению нравов. Поэтому деятели музыки и поэзии (*huniyakaran, gavan, ramishgaran, ustadan huniya*) также имели положительное, доброе отношение к зороастрийским религиозным представителям (*mag, magan*).

Этот период определен, конечно, социально-экономическим развитием общества рассматриваемого времени. Владыки мировых империй, созданных Сасанидами, пытались получить свое «небесное отражение» в виде единых божеств, и почти каждая из религиозных систем Востока, в том числе зороастризм в эпоху Сасанидов, претендовала на роль «мировой» религии. Зороастризм стал единой государственной религией Сасанидов. Зороастризм был широко распространен в парфянской державе, а при Сасанидах имел особый статус. Символы и религиозные формулы зороастризма отражены в памятниках искусства эпохи Сасанидов, в частности, символы Ахура Мазды или зороастризма – алтари огня, изображения здания типа «Каабы Зороастра» (*Ka'be-i Zartusht*) и т.д.



Важное место в историко-литературных произведениях, разделах о музыке IV-VII вв. занимали музыкальные сюжеты, которым отводилась особая художественно-эстетическая роль, и аналогичные сюжеты встречаются в письменных источниках последующих веков (VII-X вв.). В литературно-исторической литературе VI-VII вв. музыкальные сведения, как правило, были подчинены событиям, которые происходили в художественной культуре того периода.

Музыкальная и художественно-эстетическая мысль эпохи Борбада, одного из самых выдающихся музыкантов Востока (Ближнего и Среднего), была итогом многовекового созидательного процесса в истории иранских народов. В этом процессе участвовал целый ряд талантливых теоретиков музыки (gavasan, marvisray, huniyakar). Существенное влияние на развитие музыкальной и художественно-эстетической мысли оказало формирование крупных централизованных государств иранских народов, позволившее осознать им единство и региональное многообразие музыкального искусства, достигшего в эпоху Сасанидов (224-651 гг.) высочайшего уровня развития (asri-zarrini musiqi). В письменных первоисточниках об этом говорится довольно подробно, но в исследованиях современных отечественных и зарубежных ученых процесс формирования и накопления знаний о музыке, ее «золотом веке» (asri zarrin), когда музыкальная мысль становится основой развития музыкальной науки на Ближнем и Среднем Востоке, почти не рассматривается (в академическом аспекте).

Это, прежде всего, музыкально-поэтические формы, жанры «транак» (tranak, tarana-песня), «суруд» (srud), «чакома» (чикамак chakama, chakamak), «патвожа» (patvoja), монументально-циклические произведения «Уромани» (Aromani), «Лоскави» (Loskavi), «Хосравони» (Xosravoni), «Авамтурик» (Avamturik), «Каркуки» (Karkuki) и т.д. Эти произведения главным образом звучали (sraiyashan) в общественной среде того периода. Особой популярностью пользовались музыкально-поэтические жанры малых и крупных форм, как «tranak», «patvoja», «Srot-i Xosravain», «Karkuki»,

«Avamturik» (в придворных пиршествах IV-VII вв.), большое распространение получили «маска» - «Naxchir bazan», «Shaninbazan», «Miibazan», «Vastriyashan» - музыкально-аллегорические представления с танцами, песнями и хором пением (avahangsrayishan).

В письменных источниках досасанидской эпохи упоминается об уровне музыкальной культуры иранских народов, особенно ахеменидского периода, но, к сожалению, до нашего времени почти не сохранились письменные источники, которые непосредственно были посвящены музыкальной мысли. Следует отметить, что именно в эпоху Борбада, наряду с высоким уровнем развития музыкально-поэтических жанров, исполнительских стилей (sraishon), формированием крупных монументально-циклических профессиональных произведений (chikomak, ustadan), на новую ступень поднялась и музыкально-теоретическая мысль. Дошедшие до нас пехлевийские источники говорят об уровне музыкальной мысли иранских народов в эпоху легендарного поэта-мелода (gavasan, хуниакар, марвисрай) Борбада. Кроме глав, разделов о музыке, имеющих в историко-литературных и философско-дидактических произведениях, были написаны и такие специальные теоретические труды о музыке и о художественно-эстетическом воззрении иранцев, как «Darik-i xvarsandih» («Книга о теоретических и практических правилах искусства»), «Traniknamak» («Книга песен») и др.

Определяющими чертами музыкально-теоретических письменных памятников эпохи Борбада являются: достижение высокого профессионализма; толкование и комментирование различных вопросов музыкально-теоретической науки; создание особой унифицированной классической музыкальной системы; взаимосвязь и взаимовлияние музыки и поэзии (chikomak-i хуниаки); рассмотрение музыки как вида искусства и науки; анализ развитой раннеперсидской музыкальной эстетики (dastan хуниа уд зибавашин) как самостоятельной системы взглядов (datastin xradmanishin).

Богатство музыкально-исполнительской традиции, расцвет художественной культуры определяли гибкость музыкально-поэтических средств выражения эпохи Борбада. Разнообразие и богатство музыкально-поэтических жанров, новые художественные формы, созданные такими мастерами (ustadan-i xuniya), как Борбад (Pahlapat), Саркаш (Sargis), Накисо (Nakisa), Озодвар (Azadvar), Касван Навагар (Kasvan Navakar), Бомшод (Bamshad) подняли на высокий уровень музыкальную мысль эпохи Сасанидов. Существенные достижения в художественной культуре иранских народов и, в первую очередь, создание высокоразвитого философского, литературного и научного наследия, достигла та культурная эволюция, которая свидетельствовала о духовной зрелости и профессиональном уровне музыкальной мысли эпохи, способствовала появлению фундаментальных теоретических трудов, глав и разделов по музыке в историко-литературных трудах (Daruk-i xvarsandih, Traniknamak).

Музыкально-теоретическая мысль эпохи Борбада изучена сравнительно мало. Дошедшие до нас разделы, главы о музыке, сведения о выдающихся (ustadan-i xuniya) профессиональных музыкантах (ustadan-i ramish) - лучшие свидетельства широкого распространения музыки в быту народов, в культурных центрах того периода Ктессифоне (Tisfun), Вараруде (Мерве, Бухаре, Самарканде, Балхе). Многочисленные сведения о процессе музыкальной мысли той эпохи находятся в музыкально-теоретических, историко-литературных произведениях классиков персидско-таджикской литературы. Высокоразвитая музыкально-творческая жизнь эпохи Сасанидов обеспечила прочное и заметное место Борбада в музыкальной истории. Кроме того, этому способствует историко-эпическая музыкально-поэтическая поэма «Хусравани» - свидетель высокого процесса развития профессиональной музыки. Сила таланта Борбада бесспорна в его королевской поэме «Хусравани». В данном плане познавательное значение монументального цикла «Хусравани» Борбада не подлежит сомнению. Надо отметить, что интерес к Борбаду и

его «Хусравани» проявился не только при Сасанидах, он сохранился и в дальнейшем.

Достоинствами письменных источников этого периода являются: подчеркивание единства творческого и исполнительского (sraish) процесса (gahan), их тесная и органическая взаимосвязь с музыкально-поэтическими жанрами; раскрытие художественно-эстетических канонов; устойчивость и оригинальность художественного образа мышления; интерпретаторская функция исполнителя; строжайший исполнительский и эстетический регламент; постепенная реализация идеи и стабильность художественных норм у подлинно творческих талантов в процессе исполнения (vuzurg huniyakaran) крупных и сложных циклических произведений - «Хusravain», «Karkuki», «Loskavi», «Uramani»; классификация инструментов (guruhband-i sazho) и разнообразие их звучания (saznivag, звуковые особенности); создание специального музыкального календаря; специфика певческих и женских (nardvan, zananik) голосов; акустика, сила эмоционального воздействия музыки на слушателя и др. Ярким примером может служить история демонстрации виртуозного исполнительского искусства Борбада на придворном празднике Хосрова Парвиза (590-628 гг.). В подобном виртуозном исполнительском искусстве можно обнаружить немало выразительных особенностей музыкально-творческой традиции IV-VI вв. Эти и другие вопросы музыки рассматриваются в письменных памятниках «Хосрав Каватан и ridak» («Хосрав Каватан и его паж»), «Antarz Buzurgmehr» («Назидание Бузургмехра»), «Daruk-i xvarsandih» («Книга о весельях») и др. Музыкальные воззрения эпохи Сасанидов стали особой музыкально-теоретической мыслью последующих периодов развития Ближнего и Среднего Востока.

Большинство ученых-историков убеждены в том, что зороастризм (Зороастра) впервые в истории иранских народов создал свод книг-песен - «Гаты», который в последующие века стал важным источником формирования профессиональных музыкально-поэтических жанров, форм, таких, как «taron», «surud», «patvoja», крупных монументально-циклических форм «Avamturik», «Vastriyashan», «Aromani»,

«Loskav», «Karkuki», семи дастанов Борбада «Xosravain vask» (Xosravain srut). Развивались новые музыкальные жанры и формы, получили распространение новые музыкальные системы (dastan, rah, gah, gahan, dastgah, magam), возросло многообразие музыкального инструментария.

Популярными, естественно, были обрядово-церемониальный, «крестьянский» цикл песен «Вастриушан» ((Vastuyarashan), религиозно-храмовые циклы «Каркуки» (Srut-i karkuki), «Сиявушансрут» (siyavashan srut), деревенские «Рустак траник» (rustaktranak), религиозный гимн «Маган ниваг» (magnivagakan-песня магов), сходный с зороастрийскими хоралами. В более чем четырехсотлетний период правления Сасанидов (222-651 гг.) появились многочисленные историко-литературные и музыкальные произведения, как «Daruk-i xvarsandih», «Traniknamak» («Книга песен»). Кроме того, среди них наиболее важным источником был «Xosrav Kavatan и Rizak» («Хосрав Каватан и паж»), где даются важные сведения о музыкальных инструментах, роли музыки в обществе, классификации певческих голосов, музыкальных восприятий.

В трактате «Daruk-i xvarsandih» (Книга о весельях) приведены важные и интересные факты о музыке (huniya), профессии музыканта (huniyakaran), поэтах-менестрелях (gavasan, gasanik), обрядово-церемониальных песнях (avamturik, magnivag, varznivag), исполнительских стилях (gasangotf, ftahatsrayishan, tranaksrayishan), хоровом пении (avahangrayishan, magnivagakan), этике придворного музыканта (darbar huniyakaran), роли и места главы придворных музыкантов (xvarambash), обучении молодых исполнителей и т.д. Музыкальные темы, образы и термины очень широко встречаются в «Daruk-i xvarsandih», «Xosrav Kavatan и Rizak», «Frahang-i Pahlavik» (chang zanend, barbat, tambor hamag, pad man srayend, dar zemad pad srut, avahang srayind).

Важным принципом классификации музыки и музыкантов в источниках IV-VII вв. выступает деление на музыку профессиональную (ustad huniya, ustad ramishgaron, huniyakaran) и непрофессиональную (avam huniyakaran, rustak huniyakaran). Это правило деления музыкантов

(huniyakaran) представляет большой интерес, поскольку оно отражает политику государственного управления сасанидских правителей (Shahan shahan). Существенно то, что это деление музыкантов определяет роль и место музыки в обществе. Паж в свои ответы Кавату специально подчеркивает, что музыка (huniya, hunavak), текст музыкального произведения (sohan) есть профессиональная музыка (ustad huniya), то есть музыка (huniya). Под профессиональной музыкой (ustad nivag, ustad huniya) понимается собственно музыка (huniya). Все профессиональные пения (srayish, srayishan) нуждаются в разделении, определении мастерства сочинителя и исполнителя (srayendakan, Ramishvaran) музыки. Именно это определение пажа (rizak) имело широкое распространение в эпоху Сасанидов. Музыкальное искусство (huniyakar-i), музыкант-исполнитель (huniyakar, ramishvar) в эпоху Сасанидов рассматриваются как отражение национального иранского государства (iran shahanshahan).

Исполнительско-творческие традиции эпохи Сасанидов действительно отличаются по своему многообразию и многотемности. Прежде всего, они поражают многогранностью тем. В диалоге Кавата и пажа (rizak) более четко рассматриваются вопросы музыки в прокламативном принципе, призванном утвердить определенные идеологические нормы и правила сасанидской империи.

Музыкальное искусство эпохи Сасанидов (Борбад) - это не только формирование и развитие новых музыкально-поэтических монументально-циклических систем, но и расцветный этап в развитии музыкальной культуры иранских народов. Созданные в эту эпоху многочисленные музыкально-поэтические произведения циклических систем - «Srot-i Xosravain», «Aramani», «Karkuki», «Loskavi», теоретические труды - «Daruk-i xvarsandih», «Traniknamak» - являются выдающимися достижениями художественно-эстетического наследия эпохи Борбада (Сасанидов).

В эпоху Сасанидов многие историко-литературные произведения, жанры, формы, композиции, образы не только формировались, развивались, но и оживали, становились самой существенной частью музыкальной культуры IV-VII вв. Поэтому это действительно «asri zarrini musigi-i ironi» (А.

Кристенсен), т.е. творческо-познавательное возрождение традиций в музыкально-исполнительской культуре V-VII вв. Гуманизм и демократический дух зороастризма усилил этот процесс в музыкальной культуре IV-VII вв. Именно эта точка зрения подтверждается многими исследователями. Музыкальное искусство эпохи Сасанидов рассматривается многими исследователями (А. Кристенсен, Р. Холики, Н. Канани, М. Баркешли и др.) как реакция национального государства.

В рамках этой государственной идеологии, по сути дела, в IV-VII вв. формировались профессиональные музыкальные труппы (*huniyakaran*, *nivagsrayishan*, *ramishvaran*), и подобный процесс имел место не только в столице Сасанидов, но и в крупных городах Мерве, Самарканде, Рее, где выдвинулась целая плеяда великих музыкантов (*ustadan-i huniya*), таких, как Борбад, Саркаш, Саркаб, Бамшад, Рамтин, Озадвар, Касван Навагар и другие. Интерес сасанидских музыкантов не был только в части исполнительской культуры, прежде всего они расширили круг вопросов истории и теории музыки, предопределили создание профессиональной собственной иранской (сасанидской) музыкальной школы. Обладая несомненными достижениями культуры соседних стран, сасанидские музыканты в IV-VII вв. создали собственную музыкальную школу. Отвечая на этот вопрос, следует помнить, что уровень музыкально-исполнительской культуры иранцев до сасанидского периода был также высок (особенно в период Ахеменидов). Тесная связь художественной культуры (традиции) ахеменидского периода с практикой определяла интерес сасанидских музыкантов (*huniyakaran*, *gavasan*, *ramishvaran*) и к вопросам теории. Неудивительно поэтому, что именно в этот период был создан ряд теоретических трудов по музыке и музыкальной эстетике («*Daruk-i xvarsandih*», «*Traniknamak*» и т.д.). В историко-литературных источниках («*Antarz-i Xosrav Kavatan*», «*Xosrov Kavatan* и *Rizak*», «*Karnamak-i rtashir Papakan*», «*Minug-i xrad*») мы также встречаем вопросы музыки и музыкальной эстетики.

Музыкальная эстетика эпохи Ахеменидов (искусство) не устарела и во времена Борбада (Сасанидов). Тема воздействия музыки на человека является одной из важных в диалогах Кавана

та и пажа (vivag ud mardaman srayend), в которых музыка и поэзия (soхан ud nivag) рассматриваются как единое искусство (hunarmanig), сохраняющее и воспитывающее чувство прекрасного (zibamanig). По выражению пажа, в песнях (chikamak, srut) и мелодиях (nivag frahat) воспеваются деяния героев, царей (shahanshahan), гимны (got, gas) сопровождаются праздничными обрядовыми жертвоприношениями, они исторгают слезы у слушателя (vazend-um pag afsan parig mardom, dar zemaд pad har srut, hamag zanend pad man srayend).

Для пажа особенно характерно родство поэзии и музыки. Эту мысль он развивает в диалоге с Каватом (Xosrav Kavatan и Rizak) в образе двух молодых девушек (barbatsrai, changsrai, tranaksrai) – лютнистки и арфистки, являющимися одновременно певицами. Паж (Rizak) в своем ответе обращает особое внимание двух сестер (xvarak) на гармонию (avahang) музыки и поэзии (soхан), которую соединяет голос, мелодия (nivag) и стих (soхан).

Взаимосвязь голоса, мелодии и стиха – одна из главных тем диалога Кавата и пажа.

В таких музыкально-поэтических жанрах, как «tarana» (tranak), «Pahlavani», «srut», «Patvaja», «avamturikan», «vastriyashan», «gavaja», храмовая зороастрийская литургия (magtranak, magnivag), крупные монументально-циклические произведения «srot-i Xosravain, Xosravain vach, «Karkuki», «Loskavi», музыка и поэзия песни гаты - gasgahan действовали на слушателей (mardoman) как единое искусство.

Деятели музыкальной культуры IV-VII вв. в своем творчестве широко использовали «гаты» (gat, gas,rah) Зороастра. Поэтому музыкальные термины и образы в источниках эпохи Сасанидов требуют особого пояснения, специальных комментариев, помогают постичь художественно-эстетическую ценность источников IV-VII вв. Толкование музыкальных терминов эпохи Сасанидов до настоящего времени не было объектом специального исследования, но некоторые музыкальные термины встречаются в работах А. Кристенсена, А. Икбала, Н. Канани, Р. Халики, М. Беркешли и автора этих строк.





Дидактические рассуждения пажа о музыке органически вплетены (bandak nivag) в музыкально-поэтическую ткань произведения, исполняемого музыкантом (huniyakar, ramishgaran-i ustad). Многофункциональный аспект музыки тоже упоминается в диалоге Кавата и пажа. Важное место в музыкальных суждениях пажа принадлежит категории «мастерство» (мастер – ustad huniyakar), которое выступает в качестве одного из принципов определения музыкантов (huniyakar, Ramishvar). Паж (rizak) характеризует роль и значение мастера-исполнителя (ustad huniya) в развитии художественной культуры и ее многообразии. По мнению пажа, мастер (ustad huniya) должен приносить пользу музыке и поэзии, его искусство должно быть общественно-полезным. Только в этом случае оно может быть вообще отнесено к подлинному искусству (hanar-i mardoman-i). Исходя из этого, паж характеризует музыку как доброе дело, содержательное (manigxrad), нужное для людей (mardoman nivag).

Кроме того, паж (rizak) уделяет внимание рационалистической (minugxrad) основе музыки и поэзии, и его однозначный краткий ответ (nivag, soxan ud mardoman tewo xwoxtar o ramesh oxwash) – благозвучная мелодия (музыка), поэзия воодушевляет народ, приносит радость. Он признает музыку и поэзию делом настоящих мастеров (ustadan-i huniya), рассматривает их как глубоко творческую компетенцию истинных музыкантов (huniyakaran-i ustad). Исходя из синтетического характера музыки (huniya), паж (rizak) подчеркивает, что в ней (huniya-музыка) «необходима гармоничность гласа (avahangnivag frahat) – мелодии (nivag) с текстом (soxan) и игрой на струнах барбата (barbat), танбура (tanbur), соответствующая (avahang) воспеванию (srayishan) вещей, часто без внесения чего-либо чужеродно (biganakan huniya)».

Определение жанров музыкально-поэтического творчества мы находим не только в теоретических трудах, созданных в IV-VII вв., но и в диалоге Кавата и пажа, где этому уделено особое место. Много места уделяет паж советам, адресуемым музыкантам (huniyakaran), гавасанам (gavasan), и говорит, что музыкант должен исполнять (песни, мелодии),

одобряемые слушателями (huniyakar ud ustad hem pad mardoman xvashtar hem xvash nivag ud tranak).

Музыкально-эстетические суждения пажа (rizak) богаты интересными мыслями, и они связаны с деятельностью музыканта-исполнителя (huniyakar) человеческим разумом, виртуозностью его искусства, что приносит людям радость. Степень эмоционального воздействия музыки паж ставит в зависимость не только от качества самой музыки (huniya), музыканта (ustad huniya) и мастерства владения ею, но и от уровня понимания музыки и текста (soхан). По мнению пажа, поэзия берет начало от музыкального искусства (honar-i huniya). Важно, что под поэзией (soхан nivag) паж (rizak) понимает взаимосвязь музыки и поэзии (точнее, инструментальной музыки (saz huniya), пения (srayish) и поэзии (soхан). Поэтому поэзию он определяет как воплощение взаимосвязи (avahang) и согласованности гласа (gahan), струны (saznivag) и голоса (avach vaz), согласованности между голосом и инструментальной игрой (pad sazan ud avachan pad srayend sazbazikan), и это замечается при исполнении гавасанских песен (tranak-i gavasan ustadan). Диалог Каватана и пажа о предпочтении взаимосвязи слова (soхан) и музыки был объектом специального исследования теоретиков музыки Абунасыра Фараби, Катиби Хорезми, Абулаббаса Сарахси Абу Али ибн Сина, Ибн Зейла и ученых последующих веков.

Письменные источники IV-VII вв. богаты фактами, свидетельствующими о развитии музыкальной мысли иранских народов в период правления иранских династий. В последующие века эти факты стали основой музыкально-теоретических трудов теоретиков IX-XI вв. Наибольшее влияние на музыкальное искусство они оказали в эпоху арабского нашествия. Письменные источники IV-VII вв. явились основными для деятелей музыкальной культуры. Музыканты-исполнители Ибрахим, Исхак Маусили, Нашит Фарси, Залзал Рази, Ибн Махриз, Ибн Зариаб (Зариаб Фарси), Шахде Фарс и другие (по происхождению все были персы), основываясь на музыкально-теоретическом наследии IV-VII вв., развивали музыкально-теоретические традиции, создали «Академию искусств» (Farhangistan-i honar) в Багдаде,

они были непосредственными продолжателями классических традиций музыкальной культуры эпохи великого Борбада.

В историко-литературных, музыкально-теоретических трудах IV-VII вв. разработаны важнейшие вопросы музыкальной теории и практики: украшение мелодий (frahāt avahāvḡ), виды и формы мелодий (tranāk, chikamak, srūt, ratvoja, chama), монументально-циклические системы (srot-i Xosravan-Xosravain, Aramani, Loskavi, Karkuki), систематизация и классификация музыкальных инструментов, морально-дидактические качества музыки (huniya, Ramish), роль и место музыки и музыкантов в обществе.

Музыкально-теоретическая мысль таджиков(иранских народов) эпохи Сасанидов(Борбад) явилась фундаментом, на котором развивалась музыкальная наука последующих периодов. Всестороннее их изучение представляется чрезвычайно важным, поскольку оно позволит осветить проблемы истории и теории музыкальной культуры иранских народов, народов Ближнего и Среднего Востока.

### Литература:

- Abumanser as-Saalabi, Gurur-al-achbar... - Tehron, 1345 г.х.  
Abulfaraj al-Isfahani, Kitab-al-agani/ - 9 t. - Misr, 1905-1906.  
Abu Ali Inb Sina. // Javame'-al-musigi. - Kair, 1956.  
Ali-i Somi, Tamaddun-i sostoni. - J.1. - Tehron, 1337,  
Andarz-i Xosrav Oubadan. Tehran, 1343.  
Barkeshly M., Musigi-i davre-i soston-i. - Tehron, 1346.  
Борбад: эпоха и традиции культуры. - Душанбе, 1989.  
Barkeshly M. Musigi-i Farabi. - Tehron, 1352  
Bahor M. Asotiri Iran. - Tehron, 1964.  
Bundahishn-i Iran-i. - Tehron, 1349  
Виноградов В. Классические традиции иранской музыки. - Москва, 1982.  
Вызго Т. Музыкальные инструменты Средней Азии. - Москва, 1980.  
Герцман Е. Античное музыкальное мышление. - Ленинград, 1986.  
Ibn Zeila Abu mansur. Kitab-al-kafi-al-misig-i. - Bagdad, 1962.  
Zenis E. Persin classical misic./ HarvardUniversityPress. - 1973.  
Луконин В. Г. Искусство древнего Ирана. - Москва, 1977.  
Kharezmi Abuabdulla. Mafatih-al-ulum. - Tehron, 1348  
Khrhistensen A. Iran dar zamani sasaniyan. - Tehron, 1337  
Khaligi R. Sargozasht-i musigi-i Iran. - Tehron, 1337

- Khurdadbih. Kitab-al-lahv al-mallahi. - Beirut, 1955.
- Khazi ibn Khalikan. Vaafiyat-al-ayan..., Kair, 1310
- Manzume-i daraxt-i Assurik. - Tehron, 1329
- Mas'udi, Muruj-az-zahab..., tarjume-i Poyandeh. - Tehron, 1365
- Mahshun H. Ta'rix-i misigi-i Iran. - J. 1. - Tehron, 1375.
- Мавсес Хоренаци. История Армении. - Ереван, 1968.
- Музыкальная эстетика стран Востока. - Москва, 1967.
- Muhammad Muin, Mazdi Yasna va adabi Parsi... - Tehron, 1337
- Mirasi Iran. - Tehron, 1958.
- Nafisi S. Tarix-i tamaddun-i Iran-i Soson-i. - Tehron, 337, 2.x.
- Razani Abuturab, She'ru musigi va sazyavaz... - Tehron, 1346, 2.x.
- Плутарх. Сравнительные жизнеописания. - Т.2. - Москва, 1963.
- Pole miyon-i she'ri farsi. - Tehron, 1332.
- Rajabzadeh A. Borbad va zamoni u. - Dushanbe, 2004.
- Раджабов А. Классические традиции музыкальной культуры эпохи Сасанидов. - Душанбе, 2005.
- Rajabov A. Borbad.- Dushanbe, 1989.
- Rajabov A. Sarnavisht-i xuniyagar.-Dushanbe, 1990.
- Раджабов А. Борбад (на рус. и англ. яз.). - Душанбе, 1990.
- Раджабов А. Борбаднаме. - Душанбе, 1989.
- Тагмизян Н. Теория музыки в древней Армении. - Ереван, 1972.
- Тагмизян Н. О вкладе армян в сокровищницу традиционной музыки Востока //Музыка народов Азии и Африки. - Вып. 5. - Москва, 1987.
- Тагмизян Н. Вопросы истории и теории музыки устной традиции в современной музыкальной науке //Традиции музыкальной культуры народов. - Москва, 1987.
- Tafsiri Avesta ve tarjume-i gatha bo galami Darmstter. - Tehron, 1348.
- Традиции музыкальных культур народов Ближнего, Среднего Востока и современности. - Москва, 1987.
- Namza Isfahani, Sinnal-muluk...Berlin, Kave.
- Humoi J. Ta'rix-i adabiyot-i Iron. - Tabriz, 1348.
- Hamid Nuri Sahmi Iran dar tamadduni jahon. - Tehron, 1348
- Farhang-i namhae Avesta - J. 1,2. - Tehron, 1348.
- Frahang-i Pahlavik (Bahram Farahvash). - Tehron, 1346.
- Firdausi A. Shahname, Dushanbe. - 1964-1969.
- Sha'boni A. Usuli nazari-i misigi-i Iran. - Shiraz, 1352.
- Sha'boni A. Shinosoi-i misigi-i Iron. - Shiraz, 1348
- Shushtari M. Iran gahvori donish ve honar. - Tehron, 1348
- Шестаков В. От этноса к аффекту. - Москва, 1972.
- Junaidi F. Shinoxti musigi-i Iran. - Part, 1350/

## ШЕСТЬ ВЕКОВ ТАДЖИКСКОГО ИСТОРИЧЕСКОГО ФЕНОМЕНА (X-XV ВВ.)<sup>4</sup>

### 1. Таджикское государство Саманидов. Завершение этногенеза и Эхье таджиков. Исторический феномен Саманидов

Период IX-X вв. в истории таджикского народа был временем возрождения и высокого развития экономики и культуры Мавераннахра и Хорасана после иноземного погрома почти полуторавекового владычества арабской военно-теократической знати. В результате огромного труда трудящегося крестьян и ремесленников получили большое развитие производительные силы страны, приведшие к расцвету феодального общества. В этот период в основном завершились процессы сложения самого таджикского народа, оформилась его государственность, крупными шагами развивалась материальная и духовная культура таджикского народа. Это был период дальнейшего развития крупных древнетаджикских городов Бухары и Самарканда, Марва и Нишапура, Балха, Худжанда, Бунджиката, Хульбука и других, вокруг которых сосредоточивались экономическая и культурная жизнь прилегающих к ним среднеазиатских областей.

#### *Образование государства Саманидов.*

Одновременно с Тахиридами в Мавераннахре начинают возвышаться представители таджикской династии Саманидов. Предок династии был основателем и владельцем селения Сомон. Селений Сомон в источниках отождествляется с различными одноименными селениями, расположенными в

---

<sup>4</sup>Текст соответствует первому разделу третьей главы книги: Негматов Н.Н. Таджикский феномен: теория и история. – Душанбе: Изд. «Оли Сомон», 1997. – 406 с. (с. 143-170).

области Балха, окрестностях Самарканда и близ Термеза. Письменные источники приводят разноречивые сведения о происхождении и личности Сомонхудата (Семенов 1954). Один источник – «Саъдиййа» Ибн Мир Хусейн-ул-Хусейн Сарахси - называет его имя - Аркак, говорит об его этническом происхождении - таджик, сообщает, что одно время он проживал в Фергане а затем принял ислам, получил в управление область Балха и основал близ Термеза селение Сомон. Источники Сомон-худата считают то потомком сасанида Бахрам Гура (420-438 гг.), то сасанидского полководца Бахрама Чубина (IV-V вв. н.э.). Как явствует из источников, предки Сомонхудата были знатными и владетельными людьми доисламского Маверраннахра и связывали свое происхождение с эпохой Сасанидов. По данным историка Гардизи (XI в.) Сомонхудат вначале был магом, исповедовал зороастризм, затем принял ислам и пользовался покровительством наместника Хорасана Асада ибн Абдаллаха ал-Кушайри (725-727, 735-738 гг ) в честь которого своего сына Асадом. Из рук хоросанского наместника ар-Мамуна (805-813 гг.) в Марве принял ислам Асад ибн Сомон. Сыновья Асада - Нух, Ахмад, Яхья и Ильяс вначале находились на службе наместника Хорасана и будущего багдадского халифа ал-Мамуна и принимали участие в подавлении восстания Рафи ибн Лайса (806-810 гг.) и за заслуги перед халифатом - 819-820 гг были назначены: Нух правителем Самарканда, Ахмад - Ферганы, Яхья - Чача и Уструшаны, а Ильяс - Герата. Нух вскоре становится весьма сильным правителем, чеканит от своего имени медные фельсы собирает ополчение и совершает походы, усмиряя набеги тюрков в земледельческие районы. В 839-840 гг. Нух совершил поход против владетеля Исфиджаба, подчинив его своей власти, приказал выстроить большую укрепленную стену и этим оградить культурные области от набегов и грабежа кочевников. Энергичный Нух ибн Асад сделал многое для возвышения дома Саманидов и усиления Мавераннахра и считался правителем части Согда с Самаркандом, Ферганой и некоторых «Тюркских городов» Сырдарьи. Нух скончался в 842 г., после чего

его владения по перешло к дому его брата Ахмада - правителя Ферганы. У Ахмада было семеро сыновей: Наср, Якуб, Яхья, Асад, Исмоил, Исхок и Хамид. Ахмад ибн Асад назначил своего старшего сына Насра владельцем Самарканда. Однако главой фактически саманидского дома Наср I становится после смерти своего отца в 864 г. Второму сыну Ахмада Якубу было передано управление Чачем и Уструшаной после смерти Яхья ибн Асада.

Таким образом, в середине IX в. произошло окончательное собрание Мавераннахра - главные его области (Самаркандский Согд, Фергана, Чач, Уструшана) оказались под властью наиболее способных среди братьев Ахмада ибн Асада и его сыновей. Дом Ахмада стал собирателем земель - ядра единого централизованного Саманидского государства. После своего отца Ахмада ибн Наср I (864-892 гг.) становится главой Саманидского дома. При нем государство сильно окрепло. Оно включало Самарканд, Бухару, Уструшану, Фергану, Чач, Исфиджаб. Имя Насра I носил восточноферганский город Насрабад, построенный, как полагают, Ахмадом ибн Асадом в честь своего сына Насра.

Процесс государственного объединения и возвышения Саманидов завершается с выходом на политическую арену брата Насра I - энергичного, умного и дальновидного Исмаила ибн Ахмада, ставшего величайшим устроителем государства Саманидов.

Деятельность Исмаила началась в Бухаре, куда он был послан старшим братом Насром в качестве наместника после падения тахиридской власти в 874 г. Усиление роли Исмаила и его удела Бухары, военное столкновение братьев в 888 г. и победа Исмаила над Насром чрезвычайно усилили фактическую власть первого в Мавераннахре. Начавшееся соперничество за право называться столичным городом между Самаркандом и Бухарой завершается в пользу Бухары.

В последующие годы своего единоличного правления Исмаил (892-907 гг.) проявил выдающиеся способности по созданию стройной системы упорядоченного центрального и местного государственного управления (диваны, организа-



ции структуры и боеспособности войска, обеспечения внутренней и внешней безопасности страны, созданию возможностей для развития экономики и международной торговли, восстановлению местных ирано-таджикских культурных, научных и литературных традиций. Военные победы Исмаила над Сафаридами в 898 и 900 гг. позволили включить в состав Саманидского государства Хорасан (большую часть Ирана и Афганистана), а на севере и востоке - в Семиречье ему удалось создать защищенную границу от Исфиджаба до Тараза и Восточной Ферганы. Страна была гарантирована от внешних набегов кочевников - соседей.

Преемником Исмаила был Ахмад ибн Исмаил (907-914 гг.), отличавшийся мусульманским благочестием. Он восстановил арабский язык в государственном делопроизводстве, покровительствовал чиновникам, знавшим арабский язык, что вызвало недовольство придворных кругов и гвардии. В результате он был убит заговорщиками, а его сын Наср II ибн Ахмад ибн Исмаил (914-943 гг.) был провозглашен эмиром государства Саманидов еще в восьмилетнем возрасте. От его имени правили выдающиеся вазирьы, сначала Абуабдуллах Мухаммад ибн Ахмад Джайхони (914-918 гг.), а затем вазирь Абулфазл Мухаммад ибн Убайдуллах Балъами (918-938 гг.). Обоим вазирам пришлось усмирить множество дворцовых интриг и мятежей членов династии в различных местах государства.

При правлении Насра II в стране усиливается карматское шиитское движение, центрами которого были сначала Хорасан, затем Мавераннахр. В последние годы своего царствования Наср II сблизился с вождем карматского движения Мухаммадом ибн Ахмадом Нахшаби и принял учение карматов-шиитов, что привело к недовольству ортодоксального суннитского духовенства Саманидского государства. Возникший заговор духовенства и дворцовой гвардии был раскрыт, однако Насру II в 943 г. пришлось отречься от престола в пользу своего сына Нуха I ибн Насра, после чего были совершены казни Мухаммада Нахшаби и поголовное истребление его сторонников. Наср II вскоре скончался от туберкулеза

легких. Благодаря деятельности умелых вазиров Джайхони и Балъами государство Саманидов при Насре II достигло периода своего расцвета в экономической и культурной жизни. Наср II много строил зданий, в частности, великолепный дворец и здания правительственных диванов на Регистане Бухары.

При следующих эмирах Абдумалике ибн Нухе (954-961 гг.) и Максуде I ибн Нухе (961-976 гг.) постепенно усиливались центробежные силы государства, участились придворные распри и мятежи, усиливалось влияние придворной тюркской гвардии. Эмир Нух II ибн Мансур (976-997 гг.) был возведен на трон в 13 лет и за него правила его мать, а позже вазир Абулхусейн Абдуллах ибн Ахмад Утби. После смерти последнего в 80-е годы X века в государстве усиливаются распри и раздоры, в которых принимают участие военачальники Таш, Фаик, Абулхасан Симджури и другие, саманидское войско потерпело поражение от войск Буидов Ирана. В результате ряд областей Саманидского государства находился во власти мятежников, сократились доходы казны, усилилось притеснение населения, бесчинствовала тюркская дворцовая гвардия. Вся хорасанская провинция перешла фактически под власть даровитого и честолюбивого Абуали Симджури, который уже не подчинялся власти Нуха II. В таких условиях в Семиречье и Кашгаре набирало силу Караханидское государство, которое в 992 г. устроило свой первый набег на Мавераннахр. Попытки Нуха II организовать защиту страны оказались безрезультатными: не поддержало его население, не помог лозунг религиозной войны, так как караханиды также были мусульманами, хорасанский наместник Абуали Симджури втайне был заодно с караханидским Бограханом, а посланный во главе войск Фанк перешел на сторону врага. В результате Бухара была занята караханидами, а Нух II бежал в Амударью. Но положение спасла внезапная смерть Бограхана, после чего караханидские войска, ограбив Бухару, вернулись назад. Нух II с помощью правителя Газни Сабуктегина в 994 г. разгромил мятежные силы Абуали Симджури и Фанка в Хорасане и Балхе, передав за эту услугу наместничество Хорасана сыну Сабуктеги-

на Махмуду. Так на время была восстановлена власть Нуха II в государстве, которое, однако в 995-996 гг. потеряло свои северо-восточные области в бассейне Сырдарьи, где образуется Ферганский удел Караханидского государства с центром в Узгенде. В последние годы правления Нуха II государство Саманидов было уже обессилено вовсе, в нем фактически хозяйничали ставленники Сабуктегина. В такой обстановке Нух II скончался 23 июля 997 г. Раньше Нух II был вылечен от недуга еще молодым врачом и ученым Абуалн нбн Сино, за что последний получил доступ в знаменитую саманидскую дворцовую библиотеку в Бухаре.

При последних Саманидах Мансуре II нбн Нухе (997-999 гг.) и Абдумалике нбн Нухе (999 г.) происходит вторжение Караханидов в Мавераннахр и раздел саманнских земель между Караханндамн Газневидами (о саманнских династиях см.: Бартольд, 1964). Почти семилетнюю героическую драматическую борьбу за восстановление Саманидского государства вел брат последних двух эмиров Абуибрагим Исманл ибн Нух (ум. 1005 г.) - смелый воин, способный военачальник и патриот. После взятия Бухары в 999 г. Абуибрагим Исмаил вместе с братьями был захвачен Караханидами в плен и отправлен в Узгенд. Но вскоре Абуибрагим Исманл бежал из плена и, приняв титул Мунтасира (победоносного), скрывался сначала в Бухаре, а затем оказался в Хорезме, где начал собирать остатки саманидских войск. В 1000 г. его войско во главе с хаджибом Арсланов Баду разгромило караханнский гарнизон и захватило Бухару. Мунтасир выиграл и второе сражение с самаркандским наместником Караханидов, после чего недолго правил Бухарой, чеканил монеты со своим именем. Однако впоследствии, не выдержав натиск прибывших основных сил караханида Насра, оставил без боя Бухару и отступил в Хорасан, где вместе с наместником Абулкасмом Симджури начал борьбу против Махмуда Газневи и занял даже Нишапур (сентябрь 1001 г.). Однако встреча с большим войском Махмуда Газневи под Серахсом принесла ему неудачу, и он был вынужден теперь искать союзников в лице нжнесырдарьинских огузов. В союзе с последним Мунтасиру в августе 1003 г. удалось разгромить

войска Насра Иллекхана. Однако, боясь измены союзников, он со своим отрядом вновь перешел Амударью, обратился за помощью к Махмуду Газневи и получил во владение округ Абивард. Но стремление его подчинить себе и Нису вызвало конфликт с хорезмшахом. Потерпев поражение от отряда хорезмшаха, вновь ушел в Мавераннахр, где ему под Дабусией удалось разгромить войска Караханидов. В результате начавшегося движения за восстановление власти Саманидов к нему присоединились 3000 самаркандских газиев Хориса ибн Аламдора, другой стряд самаркандских шейхов из 300 гуламов, а также огузы. Так, Мунтасир в мае-июне 1004 г. выиграл еще одно крупное сражение у Бурнамада с илеком Насром. Однако, при очередной битве в степи между Дизаком и Хавасом с новыми силами Насра, огузы ушли от Мунтасира, ему изменил также один из крупных военачальников с четырьмя тысячами воинов. Мунтасиру пришлось вновь бежать в Хорасан. Не имели успеха и дальнейшие отчаянные попытки Мунтасира восстановить власть династии Саманидов. В начале 1005 г. Мунтасир был предательски убит предводителем одного из арабских племен, живших в районе Марва. Так безрезультатно окончились попытки последнего представителя династии Саманидов восстановить свою власть в Мавераннахре (*Бартольд, 1963, с. 331-333*).

Абуibraгим Исмаил Мунтасир был не только смелым воином и военачальником, но и всесторонне развитым и образованным человеком, а также поэтом. Вот одно из его стихотворений:

*Гуянд маро чун салаби хуб насози,  
Маввогахи ороставу фарши мулавван?!  
Бо наъран гурдон чи кунам лахнн муганин  
Бо пуян аспон чи кунам мачлис гулиан?!  
Чуши маю нуши лаби соки ба чи кор аст?!  
Чушидани хун бояд бар айбаву чавшан.  
Асп асту силох аст маро базмгаху бог,  
Тир асту камон аст маро лолаву савсан.*

(Ашъори хамасрони Рудаки, 1958, с. 373-375)

Таким образом, процесс образования Саманидского государства начался в 819-820 гг. с приходом к управлению пятью областями Мавераннахра и Хорасана (Самарканда, Уструшаны и Чача, Ферганы, Герата) четырех братьев - Саманидов: Нуха, Ахмада, Яхьи и Ильяса - сыновей Асада и внуков Сомонхудата. К 50 м годам IX в. названные области и Исфиджаб были объединены уже под эгидой дома Ахмада ибн Асада.

Процесс политического объединения Мавераннахра и Хорасана под эгидой Саманидов вступает в завершающую фазу с выходом на политическую арену Исмаила ибн Ахмада (родился в 849 г., умер в 907 г.) - энергичного, дальновидного, высоко образованного, выдающегося политического и государственного деятеля. Содействовали этому жители Бухары, доведенные до отчаяния действиями своего местного правителя. Они в 974 году призвали на бухарский трон Исмаила Самани, который завершил собиание таджикских земель, а в 892-907 гг. был уже эмиром огромного Саманидского государства, включавшего весь Мавераннахр и Хорасан - бассейны Сырдарьи, Зарафшана, Амударьи, Мургаба и Герируда (от Газни и Систана на юге до Хорезма, Исфиджаба и Хафтруда на севере, от Каспийского моря на западе до Памиро-Алая на востоке). Саманидское государство стало важным фактором восточной и мировой истории и цивилизации, создало стабильные условия жизни труда своему населению, подняло доверие близких и далеких стран и народов к многообразным взаимовыгодным связям по всем трассам Великого шелкового пути, особенно в области торговли, международного товарного и денежного обращения и культурного обмена, заложило основу к выходу таджикского феномена на мировую арену (подробно см. главу V).

Исмаил Самани и его преемники, особенно Наср II создали централизованный государственный аппарат - 10 диванов по управлению различными отраслями экономики, гражданской и военной администрации, создали единое земельное ведомство. Государственную казну, платную военную гвардию, государственную почту. Главой всех диванов назначались главный вазир (или ходжиби бузург) из трех та-

джикских просвещенных родов Балъами, Джайхони и Утби. Для всех 10-ти диванов построили десять зданий вокруг Арка Бухары резиденции Саманидов. Саманиды основали государственное книгохранилище, где создали все условия для занятий науками, литературой и искусством, привлекли к этому множество деятелей, в числе которых великий Адам поэт, основоположник таджикско-персидской классической поэзии Абуабдулло Рудаки, великий шейх-ар-раис интеллектов, ученый-энциклопедист и феноменальный врач восточно-западного средневековья Авиценна (Абуали ибн Сино). В этом плане примечательны слова современника Саманидов, географа-путешественника Ал-Мукаддаси о том, что «Саманиды - лучшие из царей по характеру, по виду и по почтению к науке и людям ее». Среди членов династии Саманидов, а также их вазиров были ценители науки, поэзии и искусства, ряд из них сами сочиняли стихи, писали географические и исторические труды. Так, известны хорошие стихи саманида Исмаила ибн Нуха Мунтасира, географические труды саманидского вазира Абуабдулалаха Мухаммада ибн Ахмада ибн Насра Джайхони, исторические сочинения вазира Абуали Мухаммада ибн Мухаммада Балъами (ум. в 974 г.).

Саманидское государство на полтора столетия защитило страну от внешних завоевателей, обеспечило мирный труд земледельцев и ремесленников, формирующейся тогда классической интеллигенции, возродило староиранские традиции и создало условия для появления таких мировых уникальных шедевров как «Шахнаме» великого Фирдавси. Созидательная сила Саманидов опиралась на народные массы, которые поддерживали их и считали своей властью. Между Саманидским эмиром, верующими и высшим мусульманским духовенством было взаимопонимание. Но когда эмиры потеряли поддержку народа и духовенства, государство пало под ударами внешних завоевателей и было поделено между Караханидами и Газневидами. Границей их стала Амударья.

Саманидское государство было феодальным государством, которое защищало интересы крупных землевладельцев и купцов. Основной земельный фонд, ирригационные

сооружения и другие недвижимости находились в руках династии Саманидов («милки султони, милки дивани»), крупных землевладельцев («милк»), государственных чиновников («икта») и мусульманского духовенства (земли «вакф»). Огромные массы крестьян были без- или малоземельными. Крестьяне и ремесленники были в большой нужде, разорялись от непосильных налогов (харадж - поземельная рента, ушр и др. повинности). Невыносимый феодальный гнет приводил к массовым антифеодальным выступлениям, восстаниям, увеличивал внутренние противоречия в обществе. Классово-сословная борьба, возникнув на экономической и социальной почве, получала свое идеологическое выражение в различных религиозных ересьях. Таковы, например, движение хариджитов 796-30-х годов IX в., карматское движение, усилившееся в первой половине X в. и воспринятое народными массами, как протест против феодальных порядков за общинное равенство и уравнительное распределение средств потребления, а феодальной знатю - как средство борьбы с центральной властью. Сословный антагонизм, борьба центробежных сил против центрального правительства, распри и бесконечные интриги в змирском дворе и в диванах привели государство Саманидов к упадку, политическому и военному бессилию. Экономическое

ослабление государства, финансовые затруднения еще более усугубили этот упадок и Саманидское государство в конце X в. не сумело выстоять перед внешним нашествием.

### *Экономика и торговля*

Объединение Хорасана и Мавераннахра вокруг единого центра, обеспечение фактической независимости страны, прекращение набегов кочевников, предпринятые Саманидами другие мероприятия создали необходимые предпосылки для развития экономической и культурной жизни страны. Получают дальнейшее развитие сельское хозяйство, горное дело, ремесла и торговля.

Мавераннахр и Хорасан являлись преимущественно сельскохозяйственными странами. Земледелие основывалось, главным образом, на использовании под речек, саев, источников и искусственно про-

веденных каналов и каризов. В Средней Азии действовали многочисленные возникшие раньше оросительные системы, особенно в Зарафшанской и Ферганской долинах и в ряде других районов. Так, в Бухарском оазисе действовали каналы Самджен и Шахруд. Каналы имелись в районе главного города Уструшаны Бунджиката и в других областях. В течение IX-X вв. был создан ряд новых каналов и гидротехнических сооружений. Например, в одном из ущелий горной цепи Паст Таг Нуратинского хребта возведена крупная каменная плотина (ныне называемая «Хан Банди») и устроено водохранилище. Кроме поливных земель использовались и богарные земли. На поливных землях Согда, в Фергане, Ча-че, Уструшане, Хуттале, Чаганиане, Хорасане земледельцы возделывали пшеницу, ячмень, рис, просо, бобовые, масличные и другие культуры. Огромное место в сельском хозяйстве ряда районов (долины Зарафшана, Ферганы, Мервский оазис и др.) занимал хлопок. Высокого уровня достигло садоводство (абрикосы, персики, яблоки, груши, айва, вишня, слива, гранаты, инжир, орехи, миндаль), виноградарство, выращивание овощей и дынь. Этот перечень сельскохозяйственных культур показывает специфику земледелия, базирующегося преимущественно на искусственном орошении. Географы IX-X вв. приводят немало восторженных отзывов о плодородии, о «сплошных коврах зелени» среднеазиатских оазисов.

В Средней Азии, в его горных и степных районах, развивалось скотоводство, особенно овцеводство и коневодство. Продолжалось развитие горной промышленности. В разных районах Средней Азии добывалось и перерабатывалось большое количество видов полезных ископаемых. Об этом говорят и письменные источники, археологические данные. В Бадахшане, Дарвазе, Рушане и Шугнани разрабатывались рубиновые, ляпислазуревые копи и серебрянные рудники. В Верхнем Зарафшане добывались железо, серебро,



купорос, в Уструшане в большом количестве - железо, в Асбаре (Исфара) были большие каменноугольные копи. Большое количество полезных ископаемых добывалось в Фергане: железо, олово, серебро, ртуть, медь, свинец, смола, асбест, бирюза, нашатырь и, по-видимому, нефть. Илак (долина Ангрена) считался мощным центром разработки серебряно-свинцовых руд. В Илаке и в бассейне Кашкадарьи добывалась соль. Полезные ископаемые разрабатывались и в Хорасане: бирюза, мрамор, превосходный камень для ручной обработки, золото, железо, медь, купорос, сера, свинец, мышьяк, агат, глина для гончарного производства и др.

Археологические и геологические исследования позволяют в некоторой степени представить степень развития, масштабы, технику горного промысла, судить об опыте розысков и разведок месторождений. И надо сказать, что таджикские рудокопы достигли во всем этом по тогдашнему уровню развития колоссальных успехов. В Средней Азии открыты и изучены многочисленные средневековые горные выработки. Среди них имеются такие крупные рудники, как группа Кони Мансура, Кухи Сим, Конджол, Консой, Тараэкан и другие в Карамазарских горах, Кони Гут в Фергане и др. Руда добывалась путем проходки вертикальных и наклонных шахт, штолень, камер и открытых карьеров. Шахты достигали большой глубины до и свыше 150 м. В горной промышленности применяется труд как лично свободных людей, так и крепостных и рабов. Так, в Кони Гуте найдены железные кандалы горняка-раба. Горное дело в экономике Мавераннахра и Хорасана IX-X вв. занимало видное место. На примере состояния развития этой отрасли производства можно судить об общей степени развития производительных сил эпохи.

На основе роста продукции сельского хозяйства и горной промышленности происходит подъем ремесел, которые в хозяйственной деятельности населения Мавераннахра и Хорасана занимали большое место. Прежде всего, развивалось ткачество. Выдвинулся ряд центров этого ремесла: селения Зандана (близ Бухары), Ведар (близ Самарканда) и Дарзанги

(в долине Сурхандарьи). В них выделялись прекрасные хлопчатобумажные ткани. Продукция этих селений была широко известна далеко за пределами Мавераннахра. По словам Наршахи, зазданийскую материю вывозили в Иран, Фарс, Хиндустан. По данным географов X в. Ибн Хаукаля и ал-Мукаддаси, очень красивая мягкая и плотная, с желтоватым оттенком дорогая ведарийская ткань пользовалась широким спросом. В большом количестве тонкие и грубые хлопчатобумажные ткани выделялись в Самарканде, Дабусии, Бухаре, Искиджкате, Насафе (Карши), Кеше (Шахрисабз), Бенакете и в других местах. Интересны сорта самаркандских тканей (по данным ал-Мукаддаси): симгин (серебристые), парча, красные ткани мумарджал, синизи, шелковые ткани. Ткани эти шли, главным образом, на потребности самого среднеазиатского населения и окрестных кочевников.

Выделка тканей и одежды из шерсти производилась во многих местах, в том числе и в городах по соседству с кочевой степью - в Дизаке (Джизак), Ургенче, Арбинджане, в Чаче. В них же, особенно в Чаче, обрабатывались кожи и выделялись кожаные изделия, другие товары, имевшие хождение у кочевников.

В Самарканде производилась бумага, славившаяся в Мавераннахре и во всех странах Среднего и Ближнего Востока. Самаркандская бумага вытеснила папирус и пергамент. В Самарканде производилось и стекло, очень ценившееся в Китае. В городах и населенных пунктах Ферганы, Уструшаны и в Худжанде производились оружие, орудия сельского хозяйства, металлическая посуда.

По данным ал-Мукаддаси, в Бухаре и его окрестностях, кроме тканей, выделялись ковры, молитвенные коврики, седла, жир, масла и др., в Самарканде - стремяна, удила, ремни, большие медные котлы и др. В Чаче выделялись седла, колчаны, палатки, плащи, наплечники, хорошие луки, иголки, ножницы, глиняные изделия и пр. предметы. В городах Хорасана производились: в Нишапуре - выделанная пряжа, ткани пай-баф, тканые белые одежды, одежды рах-

тадж и тахтадж, аттабские, саидские, заранфские и муштийские одежды, шерстяные одежды, много грубых одежд, тканые шахиджанские чалмы, покрывала, вышитые шелком и одноцветные плащи, иглы, носки; в Мерве - парча, вышивки, материя шахиджани, плащи, шелковые и хлопчатобумажные покрывала, кунжутное масло; в Нисе и Абиверде - хлопчатобумажная одежда, шелк, шелковая одежда, одежда «занбафт», кунжутное масло; в Тусе - прекрасная одежда из разноцветной материи, каменная посуда, цыновки; в Балхе - полосатые одежды, женские покрывала, кожи, мыло; в Гарчаш-Шаре - хорошие ковры, седельные сумки, войлок и др.

Приведенный перечень товаров позволяет составить довольно ясное представление о характере ремесел и масштабе ремесленного производства в городах и селениях Средней Азии в IX-X вв. и о роли тех или иных пунктов в производстве определенного вида товаров.

Развитие сельского хозяйства, горного дела, ремесел и рост городов приводили, в свою очередь, к усилению товарооборота между городом и деревней с одной стороны, между сельскими земледельческими районами и кочевой степью, с другой. Из земледельческих районов и городов в окружающую кочевую степь вывозили хлеб, ткани, оружие, посуду. Взамен кочевники на рынки Мавераннахра и Хорасана пригоняли скот, привозили шерсть, сырые кожи, рабов.

В IX-X вв. большое значение приобрела караванная торговля с Восточной Европой, Центральной Азией, Ираном, Кавказом и странами Передней Азии. Через Хорасан и Мавераннахр проходили крупные караванные дороги Азии. Наиболее оживленной была главная трасса Великого шелкового пути из средиземноморских стран в Центральную и Юго-Восточную Азию. Большое значение имел путь из Средней Азии в Восточную Европу. Подробное описание этого пути оставил Ион Фадлан - секретарь посольства арабского халифа, направленного вместе с крупнейшим торговым караваном к Булгарскому хакану в 922 г. Через перевалочные пункты Итиля и Булгара осуществлялась торговля со славянскими княжествами. В Итиль и Булгар вывозили

рис, сухофрукты, хлопчатобумажные, шерстяные и шелковые ткани и серебряные дирхемы (последние находились в обращении и как товар).

Из Руси, Булгар и Хазар в Среднюю Азию ввозились меха, воск, мед, кожа, скот, славянские и тюркские рабы. Большое количество саманидских монет, найденных в различных районах Восточной Европы, вплоть до Москвы, Новгорода, Киева и стран Балтийского моря свидетельствуют об интенсивности торговых связей Саманидского государства. На караванных путях были оборудованы караван-сарай со складами и жилыми помещениями, колодцы и другие удобства. Торговля осуществлялась и путем обмена оцененного товара на товар, и путем перевода товара на деньги. В торговых операциях в X в. применялись также чеки, в рассматриваемый период изменился ассортимент товаров. Если раньше в ассортименте товаров каразанной торговли преобладал, главным образом, предметы роскоши - ювелирные изделия из золота, серебра и драгоценных камней, дорогое оружие, бронзовая и серебряная посуда, стекло, высокосортные ткани и пр., то теперь все чаще встречаются предметы первой необходимости - продовольственные товары, сырье для ремесленного производства и ремесленная продукция.

Сказанное выше с ясностью рисует картину сельскохозяйственной, горнодобывающей, ремесленной и торговой жизни Мавераннахра и Хорасана. Тяжелым трудом земледельцев, скотоводов, рудокопов, ремесленников создавались блага, явившиеся основой могущества Саманидского государства, предпосылкой развития материальной и духовной культуры таджикского народа.

### *Этнический состав государства Саманидов и завершение сложения таджикского народа*

В IX в. в Центральной Азии жили ряд народностей и племен. Долину Зарафшана, Кашкадарьинский оазис, Уструшану и ряд регионов Тяньшанских гор и Семиречье занимали согдийцы, бассейн Верхней Амударьи и ее прито-

ков – бактрийско-тохаристанское население, бассейн Низовья Амударьи и Приаралья - бактрийско-хорезмийцы, Ферганскую долину – ферганцы, оазисы Мургаба, Герируда и склоны Хорасанских гор – харасанцы, Памир, Припамирье и окружающие Ферганскую долину горы-саки. Все они имели общее этническое родство и говорили на языках и диалектах иранской языковой группы. В некоторых местностях Тохаристана, Чача, Ферганы и, особенно, на северо-восточных окраинах Мавераннахра проживали тюркоязычные этнические группы.

В IX-X вв. полностью завершился процесс образования таджикского народа и сложение таджикского литературного языка. По всем данным, исходными этническими компонентами, составившими основу единого таджикского народа, явились согдийцы, бактрийцы и тохары, хорасанцы, ферганцы, хорезмийцы и сакские племена. Сюда в разные периоды включились ещё хиониты-эфталиты, тюркские и другие этнические группы.

Общепризнанный язык таджиков, называвшийся тогда дари, первоначально, по-видимому, сложился на базе одного из территориальных диалектов где-то на стыке Тохаристана и Хорасана, а затем распространился и в более северных районах, постепенно вытеснив господствовавший там согдийский язык. В формировании и становлении таджикского литературного языка ведущую роль играли говоры восточных иранцев, то есть таджиков. Об этом свидетельствует, в частности, то обстоятельство, что в некоторых говорах современного таджикского языка до сих пор сохраняется часть лексики, употреблявшееся в языке раннеклассического периода, но не употребительной в современном персидском языке. В IX-X вв. на языке фарси-дари развивается научная литература и письменная поэзия. Местные правящие династии, искавшие поддержки у своих соплеменников, всячески культивировали родную речь.

Образование общности территории таджикского народа был сложным и противоречивым процессом дробления и объединения государственных образований, существовав-

ших до X века в пределах территории сложения таджиков, завершившимся созданием таджикского централизованного государства Саманидов. Этому процессу способствовали объединение сил в связи с общесреднеазиатской борьбой против арабского нашествия, и за освобождение от господства Аббасидского халифата. Причем эта борьба охватила в разной степени различные слои тогдашнего общества - от низов трудового народа до аристократической верхушки господствующего класса. Результатом всего этого процесса было выдвигание местных династий Тахиридов и Саманидов. История их возвышения есть история собирания и объединения областей, населенных складывающейся таджикской народностью. Центром этого объединения были Мавераннахр и Хорасан, ибо именно здесь созрели соответствующие силы, подготовленные ходом предшествующей истории. Династия Саманидов была таджикской, а Саманидское государство было преимущественно центральноазиатское. Государство располагалось на территории, издавна населенные восточноиранскими народностями, предками таджиков. Концепция этногенеза таджикского народа подробно рассмотрена во второй главе этой книги.

Сложен и неравномерен был процесс становления общности культуры таджикского народа. Археологические материалы показывают, что уже в V- VIII вв. в пределах территории Хорасана, Согда, Тохаристана, Ферганы и Семиречья намечается определенная общность материальной культуры, при наличии, конечно, еще местных особенностей той или иной области. Такая же общность складывалась и в духовной культуре. Относительная общность культуры на всей территории складывавшейся таджикской народности появляется полностью в X в. Проявления этой общности чрезвычайно разнообразны. В частности, в области материальной культуры это можно проследить в архитектуре, в формах и технике изготовления саманидской поливной керамики. Ведущей областью в культурном отношении в период складывания общности культуры таджикского народа были долина Зарафшана с его крупнейшими экономическими, культур-

ными и политическими центрами - Бухарой и Самаркандом, область Балха и Хорасан. Этот великий цивилизационный процесс, названный мною «Таджикское Эхье», подробно рассмотрен в третьей главе настоящей книги.

### *Культурная жизнь, наука, литература*

В IX-X вв. чрезвычайно высоко выросла культура. Династия Саманидов, искавшая поддержки у своих соотечественников, не могла не культивировать и не развивать местные традиции, грамоту, родную речь и литературу. Развитие местной культуры Мавераннахра и Хорасана, покоящейся на многовековой традиции предков таджикского народа, способствовало также повсеместному распространению фарси-дари-таджикского языка. На этом языке получила быстрое развитие поэзия, художественная и научная проза. Интенсивно шло развитие математических наук, астрономии, географии, химии, медицины, истории и филологии. Главные города: Бухара, Самарканд, Балх, Марв, Нишапур, Герат, Худжанд, Бунджикат, Хульбук, Тирмиз и другие - стали крупнейшими культурными центрами того времени. Ученые, поэты, художники и другие деятели культуры со многих мусульманских стран собирались в столице Саманидов - Бухаре, где создавалась благоприятная почва для развития творческой мысли. Город превратился в один из выдающихся культурных центров Востока. В Бухаре была собрана очень богатая библиотека, известная под названием «Савван ал -хикмат» («Хранилище мудрости»). Там были книги по различным наукам, среди них имелись и очень редкие. В Бухарском книжном базаре можно было найти редкие и лучшие произведения того времени.

Характеристику культурной и научной жизни эпохи восполняют данные ал-Джахиза: «... нет на земле выдающегося искусства из (области) литературы, философии, счета, геометрии, музыки, ремесла, законоведения, (знания) традиций, в котором бы не увидел хорасанцев, побывающих главных (знатоков) и побеждающих (известных) ученых».

В культурной жизни IX-X вв. особое место продолжали занимать шуубиты, хотя характер их движения несколько изменился. Если для первоначального шуубизма (VII-IX вв.) было в основном свойственно враждебное и даже высокомерно-презрительное отношение к арабскому народу в целом, то в шуубизме X в. уже не было противопоставления ираноязычных народов арабам и арабской культуре. В шуубизме X в. господствовали антихалифатские и антиисламские мотивы. Таджикские поэты и деятели культуры прославляли историю и культуру своего народа, не отрицая культурные достижения и арабского народа.

В IX-X вв. больших успехов достигла наука. Число ученых по различным отраслям науки было велико. В области истории и литературоведения известен Абдаллах ибн Марвази Динавари, известный как ибн Кутейба (828-309 гг.) - автор «Китоб ал-маориф» («Книга знания») и «Китоб аш-шнр в аш-шуара» («Книга о стихах и поэтах»), Абубакр Наршахи (ум. 959 г.) автор «Истории Бухары», Абуали Мухаммад Балъами, Абулмуайяд Балхи, написавший книги на языке дари «Аджойб ил-булдон» («Чудеса городов»), «Шахнаме» и «Гаршаспнаме». Неизвестным географом был составлен выдающийся труд «Худуд ал-алам» («Пределы мира»).

Мавераннахр и Хорасан были центром развития математической и астрономической науки, которые здесь основывались на веками сложившемся синтезе местного ирригационного и технического опыта, античной и индийской математики и легли в основу всего дальнейшего развития математической науки в Азии и Европе. Среди ученых отметим выдающегося математика, астронома и географа Мухаммада ибн Муса ал-Хоразми (780-ок. 850 гг.). Самые термины «логарифм» (искаженное «ал-Хоразми») и «алгебра» (ал-джабр - слово заглавия алгебраического труда ал-Хоразми) вошли в науку благодаря трудам этого ученого. Им разработаны уравнения первой и второй степени. Ахмад ибн Абдаллах ал-Марвази известный как ал-Хабаш-ал-Хасиб (ум. ок. 870 г.) в своих вычислениях уже применял тангенс, котангенс и их таблицы. Около 40 трудов были написаны астрономом Абу-



маъшар Джафар ибн Мухаммад Балхи (ум. 886 г.). Сводный труд «Начала астрономии» был составлен Абулабасом Ахмадом ал-Ферганы (IX в.). Знаменитый ученый Абумахмуд Худжанди (X в.) изобрел астрономический инструмент секстант, которым на протяжении всего средневековья пользовались для определения точных положений планет и опорных и звезд в зоне планет. Абулвафа Мухаммад ал-Бузджани (940-998 гг.) решил ряд геодезических и геометрических задач, систематически изложил тригонометрию.

Развивалась медицина. Признанными учеными и врачами были Абубакр Раби Ахавайни Бухари (X в.) и Хаким Майсари (X в.), авторы многих сочинений, написанных на родном языке дари (таджикский).

В этот период творили крупнейшие энциклопедисты средневекового Востока - таджик Абуали ибн Сино и хорезмиец Абурайхон Бируни, оставившие неизгладимый след в науке.

*Ибн Сино (Авиценна)* родился в 980 г. в селении Афшана близ Бухары. В Бухаре он изучил все науки своего времени и уже в юные годы начал научную и врачебную деятельность. Он становится крупнейшим философом, естествоиспытателем, врачом, математиком, поэтом, самостоятельным и оригинальным исследователем. Он оставил научное наследие во всех областях знаний своей эпохи. Ибн Сино выражал прогрессивные тенденции своего времени, в условиях гнета богословия стремился возбудить интерес к изучению природы, оживить исследовательскую творческую мысль, критически переработал достижения предшествующей науки, систематизируя и развивая ее дальше. Ибн Сино написаны многие десятки сочинений.

Важнейшие из них «Ал-Конун фи-т-тиб» («Канон медицины») - медицинская энциклопедия в 5 частях и «Китоб аш-шифо» («Книга исцеления») - философский труд в 18 частях, написанные на арабском языке. Они получили широкую известность на Востоке и в Европе, многократно переводились и издавались на большинстве европейских языках. По «Канону медицины» в течение многих веков учились и лечили

как на Востоке, так и на Западе. Философские взгляды ибн Сино были протнворечивы, в них сочетались материалистические и теолого-идеалистические тенденции. Мусульманское духовенство преследовало Ибн Сино за его еретические, с точки зрения ислама, выступления. Он умер 18 июля 1037 г. в Хамадане.

Многочисленные труды по математике, астрономии, физике, ботанике, географии, геологии, минералогии, истории и этнографии оставил другой выдающийся энциклопедист Абурайхон Бируни (973-1048 гг.). Среди сочинений Бируни особенно известны «Памятники минувших поколений», где дано описание календарных систем народов Среднего и Ближнего Востока, в том числе согдийцев и хорезмийцев, большой труд об Индии, представляющий собой важный источник по Индии раннего средневековья. Сохранилась и часть трактата «Ключ к астрономии» с популярным изложением основ математики, астрономии и астрологии; «Канон Масуда» - большой трактат по математической и описательной географии. Им написан классический труд «Книга сводок для познания драгоценностей» («Минералогия»). Бируни впервые на Среднем Востоке высказал мысль о возможности движения Земли вокруг Солнца, т.е. гелиоцентрической системе мира. Многие важные явления природы он объяснял стихийно материалистически, отвергал астрологию и тем самым объективно подрывал позиции идеализма и религии. Вообще для его мировоззрения характерен рационалистический скептицизм. Общественно-политические взгляды Бируни также были прогрессивными: он выступал против вражды между народами.

О Мухаммаде ал-Хорезми, Абунасре Фараби, Ибн Сино и других подробно смотрите в главе V этой книги, в разделе о таджикском феномене в Европе.

В IX-X вв. большое развитие получила литература, особенно поэзия. Это был период расцвета и официального признания таджикской литературы, зародившейся еще задолго до этого. К саманидскому времени относится творчество большого числа поэтов: Абуабдулло Рудаки (ум. в 941 г.), Абумянсура

Дакики (уб. в 977 г.), Абулкосима Фирдавси (ум. ок. 1020 г.), Абулхасана Балхи (ум. в 936 г.) и многих других.

Признанным родоначальником таджикской классической поэзии был Рудаки, уроженец селения Панджрудак, теперешнего Панджикентского района. Он стал популярен благодаря своему поэтическому дару, хорошему голосу и мастерской игре на таджикском народном инструменте чанг. До нашего времени из огромного поэтического наследия Рудаки дошло незначительное количество отрывков - меньше двух тысяч строк, свидетельствующих о его высоком мастерстве во многих поэтических жанрах той эпохи, Оды Рудаки начинались с ярких описаний природы родного края, воспевания радостей жизни. В своей лирике од воспевал чистую человеческую любовь, разум, знания, доблесть, благородство, правдивость, гуманное отношение к человеку, к его труду. Рудаки был поэтом-мыслителем, на многих стихах его лежит печать глубокого философского раздумья. Некоторые стихи поэта свидетельствуют о симпатиях к карматству. Рудаки довел до совершенства основные стихотворные формы таджикской средневековой поэзии: масиави, касиду, газель, рубои.

Рудаки выражал протест против социального неравенства:

*Каждый день ты ловишь ухом сладких песен звоны,  
Но услышать ты не хочешь угнетенных стоны.*

Величайшим поэтом эпохи, классиком таджикской и персидской литературы был Абулкосим Фирдавси. Он родился в Хорасане в пригороде Туса в семье среднего аристократа и получил отличное образование. Патриотическая идея объединения иранцев за образование государственной независимости, возрождение погранных традиций народа, его величия и чувства собственного достоинства привели Фирдавси к созданию грандиозного мирового шедевра - поэмы «Шахнаме» («Царская книга»), которую он завершил в 994г. (а вторую редакцию - в 1010 г., после тридцатилетней работе). Фирдавси в своей поэме рассказывал о героическом прошлом своего народа, стремился поднять его патриотиче-

ские чувства. В основу своего труда положил эпос иранских народностей - саков, согдийцев, хорезмийцев, бактрийцев, уструшанцев, в том числе сказания о богатырях Рустаме, Сиявуше, Исфандиере и других, о народных восстаниях во главе с кузнецом Кова, Маздаком. Много исчерпал Фирдавси из памятников материальной культуры своей хорасанско-мавераннахрской родной среды. Целый эпический цикл подвигов Рустама и оплакивание смерти Сиявуша открыты археологами при раскопках среди живописи стен древнего Пенджикента, большое деревянное резное панно, изображающее сцены борьбы сил Добра, олицетворенных в лице Фаридуна и Кова, с носителем зла - царем душегубом Заххоком, найдено в развалинах города Бунджиката. Эпическая Рустамиада согдийских текстов, среднеазиатские сказания о Сиявуше, Фаридуне, кузнеце Кова и указанные памятники изобразительного искусства на живописи Пенджикента и резном дереве Бунджиката с несомненностью указывают на ирано-таджикские источники происхождения сюжетов «Шахнаме».

Идейным стержнем поэмы «Шахнаме» является борьба добра и зла, центральные герои борются за родную землю, лучшую долю народа. Фирдавси был глашатаем мира, братства и прогресса. Конец своей жизни Фирдавси провел в скитаниях, нищете и лишениях. Духовенство за воспевание доисламских традиций причислило поэта к еретикам и запретило хоронить его на мусульманском кладбище. Он был похоронен в своем саду в г.Тусе. Имя Фирдавси стало бессмертным, его «Шахнаме» является ценнейшим вкладом в сокровищницу мировой культуры. Влияние творений Фирдавси на дальнейшее развитие таджикской и персидской литературы огромно. Стихи его неоднократно переводились на многие языки Востока и Запада.

Творения Рудаки, Фирдавси и большой плеяды поэтов IX-X вв. свидетельствуют о чрезвычайно большом развитии художественной литературы, о выходе таджикской поэзии еще в X в. на мировую арену, об ее глубочайших корнях в народной исторической среде.

В IX-X вв. продолжала развиваться музыкальная культура таджикского народа, зародившаяся у его предков еще в древнейший период. У таджиков издавна существовали традиции высокого исполнительского мастерства. Был создан ряд образцов музыкального искусства различных жанров и форм (торжественные, боевые, лирические, траурные и пр.), начали создаваться классическая профессиональная музыка устной традиции и музыкально-вокальные поэмы, объединенные впоследствии в «Дувоздахмаком» («Двенадцать макомов»), а затем - в «Шашмаком» («Шесть макомов»). Известно большое число струнных, духовых и ударных инструментов, многие названия песен и мелодий IX-X вв. Закладывались и теоретические основы музыкального искусства, известны работы Абунасра Фараби, Абуали ибн Сино, Абуабдулло Рудаки, Абухафса Сугди, Абусалиха, Абулаббоса Бахтияра и др.

### *Архитектура и декоративное искусство*

Широкое развитие получили градостроительство, архитектура и декоративное искусство. Об уровне, достигнутом в этих областях зодчими, мастерами-декораторами свидетельствует такое выдающееся сооружение как мавзолей Саманидов в Бухаре, выдающееся сооружение как мавзолей Саманидов в Бухаре, построенный на рубеже IX-X вв. Мавзолей сложен из жженого кирпича, имеет кубическую форму, увенчан куполом. По углам снаружи имеет трехчетвертные колонны, посреди каждого из четырех фасадов - входные ниши со стрельчатым сводом. В мавзолее простота и массивность форм сочетается с развивающейся декоративностью, т.е. с богатой обработкой поверхности стен, которые насыщены системой отдельных индивидуально трактованных геометрических кирпичных плиток. Эта декоративность еще строга и проста, нет ни сложных орнаментальных сплетений, ни надписей. В архитектурном стиле мавзолея одновременно сказались традиции прошлого и заметно проявились новые моменты, характерные уже для феодального зодчества.

Другим выдающимся памятником зодчества, характеризующим следующий этап в монументальном строительстве, является мавзолей Арабата в селении Тим близ Катакуртана. Мавзолей представляет собой однокамерное сооружение, квадратное в плане, имеет превосходно декорированный портал. Тимскому мавзолею родственен сохранившийся небольшой также однокамерный мавзолей последнего Саманида Абуибрагама Исмаила Мунтасира близ г. Керки. Мавзолей - квадратный в плане, возведен около 1005 г. из жженого кирпича, имеет купольное перекрытие, основанное на восьмиграннике ниш и парусов. Центрическая композиция мавзолея, подчеркнутая угловыми восьмигранными колонками, роднит его с мавзолеем Саманидов. Но наличие пештака - как еще не вполне развитой, но уже определившейся архитектурной формы, переход от индивидуальных фигурных плиток к резным кирпичам приближает это здание к кругу памятников следующего, XI столетия.

Мавзолеи Арабата и Мунтасира занимают определенное место в развитии среднеазиатского зодчества, в частности, показывают эволюцию мавзолеев от центрических сооружений к порталным. В их архитектуре наблюдается процесс, когда общее центрическое решение памятника с равнозначной, как в мавзолее Саманидов, трактовкой фасадов нарушается выделением входа особым, но еще небольшим, архитектурным объемом портала, который позднее приобретает сильно развитые пропорции.

Письменные источники упоминают о строительстве в городах соборных мечетей, мавзолеев, минаретов, крытых базаров. В строительстве саманидской эпохи только в исключительных случаях использовался жженный кирпич. В строительном деле преобладал сырцовый кирпич. К этому периоду относятся такие построенные из сырцового кирпича здания, как каравансарай «Кыркыз» в Термезе, два здания «Кызкала» в древнем Марве и др. Постройки Бухары были, главным образом, сырцовыми, каркасными и деревянными. Знаменательные образцы архитектурных деталей и декора сохранились в районах Верхнего Зарафшана - это известные

памятники резьбы по дереву - михраб из селения Искодар, колонны из селений Оббурдан, Курут и др. с богатым растительным орнаментом, включавшим зооморфные мотивы.

К памятникам прикладного искусства эпохи относится высокохудожественный ганчевый резной штук дворца хутальских царей в Хульбуке (городище Хишттеппа в современном селении Курбаншаид Восейского района) с раскрашенным рельефным орнаментом от простых геометрических розеток до сложнейших узоров и плетений, образующие крупные штукковые панно. Лучшим памятником этой художественной техники является превосходная алебастровая панель X в., обнаруженная на Афрасиабе (городище старого Самарканда) и несущей на себе следы давней и богатой традиции. Композиция панели состоит из трилистников, меандро-подобных стеблей с листьями, кругов, заполненных кружочками и шестиконечными звездами и т.п. Резьбой по алебастру было украшено также здание X в. в Бухаре. Некоторые здания украшались и живописью. Так, во время раскопок одного из зданий городища Афрасиаба была обнаружена стенная роспись. Она была выполнена по алебастровой штукатурке клеевыми красками и изображала три человеческие фигуры.

На высокое развитие прикладного искусства указывает так называемая «афрасиабская» поливная керамика IX-X вв., являющаяся высшим художественным выражением центрально-азиатской керамической техники и декорировки. Посуда такого типа сначала покрывалась белым или красным ангобом, а затем по ангобскому фону расписывалась белой, красной, черной и другими цветами краской, поверх которых наносилась прозрачная глазурь, что делало посуду яркой. Таким способом на поверхности блюд, чаш и других сосудов наносились многообразные геометрические и растительные орнаменты, а также надписи с благопожеланиями владельцу сосудов. Изображались иногда животные и птицы. В общем, саманидская поливная керамика чрезвычайно многообразна, ярка и популярна.

## *Ислам и карматское движение*

В IX-X вв. окончательно укрепились ислам и мусульманская идеология. Хотя ислам считался уже общепринятой и общепризнанной государственной религией, но, наряду с почти повсеместным его распространением, продолжали существовать также общины зороастрийцев, манихеев и христиан. Поэтому в духовной жизни общества наблюдается острая идеологическая борьба.

В первой половине X в. в Хорасане и Мавераннахре усилилась пропаганда карматства (от арабского - карамита) Карматство как мусульманская секта возникла в конце IX века в Южной Месопотамии на почве антифеодального движения крестьян, а затем распространилось и в других странах. В идеологическом отношении карматство примыкало к исмаилизму, вобрало в себя множество доисламских религиозных представлений и в числе их некоторые элементы маздакизма. Карматы отрицали частную собственность на землю, проповедывали возврат к сельской общине, где признавали всеобщее равенство только среди ее свободных членов, были за сохранение рабства, своей конечной целью ставили уравнильное распределение средств потребления. Крестьянство, закабаляемое феодалами, легко воспринимало идеи карматства и, особенно, его проповедь общинного равенства.

С начала своего возникновения карматское движение было глубоко противоречиво. Народные массы придали этому движению направление протеста против новых феодальных порядков центральной власти. Отсюда внутри карматства, внешне выступавшего как единое течение, нужно различать его народное крестьянское направление от аристократического, а в карматской идеологии - элементы рационализма и античной философии от мистицизма.

Сначала карматская пропаганда имела большой успех в Хорасане. Там во главе этого движения встал крупный саманидский военачальник, оппозиционно настроенный к эмиру Насру II (914-943 гг.), Хусейн ибн Али Марвази. Последний, поддержанный Фатимидами Египта, пытаясь использовать



это движение в свою пользу, поднял восстание против центральной власти Саманидов, но был разбит и захвачен в плен в 919 г. Затем руководство карматским движением перешло к Мухаммаду ибн Ахмаду Нахшаби, ученику и сподвижнику Марвази. Он, следуя завещанию своего учителя перенес свою проповедь в Мавераннахр и, начав со своей родины Лахшаба, впоследствии оказался в столице Бухаре. В Бухаре он добился больших успехов: карматство приняли «люди базара», ряд крупных государственных садовников, в том числе, главный ходжиб Айташ, дабири хас Абубакр ибн Абуашъас, ариз Абумансур Чагани, раис Бухары, глава дивана муставфи, правитель Илака Хусейн Малик и многие другие.

Роль карматского движения и Мухаммада Нахшаби в общественно- идеологической жизни Саманидского государства особенно усилились в последние годы правления Насра II. С помощью принявших карматское учение влиятельных придворных лиц Нахшаби получил доступ к царскому двору. Наср II также принял это учение. В итоге Саманиды оказались перед необходимостью выбора общерелигиозного направления своего государственного курса: продолжать ли курс на господство мусульманского «правоверного» суннитского толка, которого придерживались Аббасиды Багдадского халифата, или же вступить в союз с Египетским фатимидским халифатом. Однако, это вызвало недовольство в среде господствующего «правоверного» мусульманского духовенства, которое в союзе с дворцовой гвардией организовало заговор против Насра II. Хотя заговор был раскрыт, однако, Насру II пришлось отречься от престола в пользу своего сына Нуха I (943-954 гг.), который не питал симпатии к карматству. Эмир Нух I после импровизированного диспута Нахшаби с мусульманскими богословами объявил последних победителями, организовал повсеместное истребление сторонников карматского движения, а самого Нахшаби казнил в Бухаре (*Заходер, 1940*).

Впоследствии карматское учение продолжало существовать в Мавераннахре лишь как тайное течение, а в Бухаре активно действовала тайная организация сторонников

этой ереси. В Средней Азии многие народные движения IX-X вв. в той или иной степени примыкали к карматской секте, которая жестоко преследовалась правителями и ортодоксальным мусульманским духовенством. Ряд передовых людей эпохи воспринимали карматское учение, видя в нем оппозицию против господствующего феодального гнета и призыв к общественному равенству. Симпатизировали ему такие выдающиеся деятели культуры, как Рудаки, Фирдавси, Ибн Сино и др.

### *Саманидский государственный и культурный феномен*

I. Два гнетущих политических и духовных обстоятельства вызвали и

усилили тенденции создания единого сильного феноменального таджикского централизованного государства и также феноменального таджикского этнокультурного Эхье. Первое - неустойчивое политическое устройство, фактическая раздробленность Исторического Таджикистана в эпоху вхождения в состав эфемерных государств Эфталитов и Западных тюрков (V-VII вв.), которых интересовал только сбор налогов и натуральных повинностей. Второе - разрушительное иноземное завоевание арабской военно-теократической верхушки во главе с Омейядами и Аббасидами (вторая половина VII-VIII вв.), сопровождавшейся установлением жесткого режима политической власти, экономического грабежа, духовной экспансии религии ислама, арабского языка и культуры в страну с гораздо высокими экономическими, социальными достижениями, с галлацивилизациями согдийцев, бактрнйцев-тохаристанцев, хорасанцев (маргианцев-парфян), хорезмийцев, ферганцев, саков и на их базе формировавшихся тогда в единый народ таджиков. Это вызвало среди, казалось бы уставшего от этих навязанных бедствий, народа прилив сил и привело к выработке идеологии и практики общенародного антихалифатского политического и духовного сопротивления. Итогом стал целый цикл крупных и локальных народных выступлений, сре-

ди которых особо мощными были движения хариджитов и Абуमुслима, восстание «белорубашечников» Мукадды. Эта освободительная борьба охватила в разной степени все классы и сословия тогдашнего общества - от «простолюдинов», ремесленников, крестьян, «людей базара» до аристократии, старого жречества и даже владетельных династий.

Интеллигенция - светская и духовная - выработала и осуществила стройную идеологическую программу «Шуубийа», целью которой была мобилизация и возрождение духовных сил народа, показ культурного превосходства покоренного Иранского Востока - Ирана, Хорасана и Маверайнахра - над достижениями самих завоевателей. Так, на арабский язык было переведено или заново создано множество различного содержания письменных памятников, особенно историко-художественной и научной литературы. На базе общеиранских художественных и научных традиций персами и таджиками в халифате были созданы целые направления раннеарабской поэзии, музыки, литературоведения, языкознания, математики, астрономии. Эта политическая и интеллектуальная борьба создала базовые предпосылки дальнейшего развития Исторического Таджикистана:

1) возврата собственной независимой государственности, 2) завершения этнического формирования таджикского народа - автора этой государственности и 3) завершения формирования «Таджикского Эхъе».

II. Саманидский династийный родоначальник происходит от потомка Сасанидов - или эмира Бахрама Гура (420-438 гг.), или полководца Бахрам Чубина (IV-V вв. н.э.) - зороастрийского мага Аркака, жившего одно время в Фергане, затем основавшего близ Термеза селение Сомон и получившего религиозно-светский титул Сомонхудат. А Саманидский государственный феномен уходит своими корнями еще глубже, к истокам древнеиранской исторической традиции, к легендарным первовождям и первоцарям Ииме -

Джамшеду, Гаршаспу, Кайанидам-Кайковусу-Кайхусрву. Конкретные истоки в практике и идеологии таджикской государственности берут начало в мощных упоря-

доченных древнеиранских средневосточно- центральноазиатских империях Ахеменидов, Парфян и Сасанидов. Это были крупные централизованные государства с хорошо налаженными административными и военными структурами, общегосударственными коммуникациями, создавшие благоприятные условия для экономического, торгового, культурного и социального расцвета.

Саманидская держава была продолжательницей этих традиций, но только с еще большей упорядоченной государственной системой, опирающейся на полуторатысячелетний опыт государственно-правовых и политических сношений, организации общественных работ в земледелии (ирригации), градостроительстве, фортификации, дорожных коммуникациях.

Саманидская держава была монархическо-канцлерским государством с неограниченным монархом - эмиром в высшем исполнительном государственном чиновнике - вазиром (ходжиби бузург) во главе. Народу и государству повезло, что во главе этих двух ветвей власти стояли просвященная царствующая династия Саманидов и представители трех вазирских домов Балъами, Джайхони и Утби. Это были образованные семейства, выделившие из своей среды, кроме правителей и исполнительных администраторов, также ученых, литераторов или любителей художественной словесности, искусства и культуры, объединенных общими династийными идеями социального и культурного возрождения страны, откуда и пошла по стране - среди аристократии, горожан и селян - счастливая мода меценатства и культурофильства.

Две ветви власти государства Саманидов были образованы по следующему принципу:

1) Даргох - царский двор с аппаратом исполнителей царских приказов и дворцовых служб. Ведущим политическим чиновником Даргоха был сохиб хараса (или амир хараса). В его подчинении находилось большое число чубдоров (ликторов) и исполнителей конкретных поручений. Даргох имел штат чиновников, ведущих дворцовое хозяйство во главе с вакилем - важной и влиятельной должностью.

2) Девоны - государственные ведомства с центральными канцеляриями и разветвленной сетью управлений на местах. Общее руководство деятельностью всех девонов осуществлял Девони вазир или ходжиби бузург во главе с главным вазиром, которого назначал сам эмир обычно из представителей трех вышеназванных аристократических домов. Этому девону подчинялись все административные, политические и хозяйственные ведомства и управления. Вазиру подчинялись вооруженные силы государства. Функции саманидских вазиров были во многом идентичны функциям канцлеров ряда европейских государств. Остальные общегосударственные отраслевые ведомства вели: финансы - Девони муставфи во главе с хазинадор (казначей); дипломатические сношения и важную государственную переписку - Девони амид-ул мулк или расоил (посланий) или иншо (сочинений); управление и снабжение войск - Девони сохибушрот во главе с сохибушротом и его помощником аризом (войсковой казначей); почтовые функции и тайную слежку за деятельностью местных чиновников - Девони сохиббарид; наблюдением за состоянием рынков, цен, весов, количеством и качеством товаров, позже, также состоянием нравственности населения - Девони мухтасиба; контроль за доходами и расходами казны и других государственных учреждений - Девони мушриф; судебно-правовые дела - Девони кози; управление государственной и другой собственностью - Девони азие или мамлокаи хос; управление вакфными землями и другим имуществом - Девони вакф.

Особый вклад в упорядочение государственной системы внесли эмиры Исмоил Сомони (874-907 гг.) и Наср II (914-943 гг.), вазир Абу-абдулло Мухаммад Джайхони (914-918 гг.) и Абулфазл Мухаммад Балъами (918-938 гг.). Для девонов при Насре II были построены десять зданий вокруг площади Регистон столицы Бухары. Эта система была внедрена в областях Мавераннахра. У Хорасана был свой статус управления. Им управлял военно-гражданский наместник с центром в г. Нишапуре и с титулом сипахсолор, который подчинялся непосредственно эмиру и вазиру. Было высоко

оценено в государстве положение мусульманского духовенства во главе с устодом (позже - шайхулисом), затем хатабом. Отбор чиновничьего аппарата государства осуществлялся из числа образованных людей с соблюдением ценза необходимых знаний в языках (таджикском и арабском), науках, литературе и правоведении.

Таким образом, Саманидами был отработан и сформирован оптимальный восточный вариант государственной системы монархическо- канцлерского типа, с помощью которой за сравнительно короткий исторический период удалось превратить Исторический Таджикистан в экономически мощную мировую державу с высокоразвитой социальной и культурной жизнью (*Негматов, 1977, 1989*). Удачная государственная организация эпохи Саманидов, обеспечивая спокойствие и прогресс общества имеет много археологических фактов. Один из них: в конце IX-X вв. не производились ремонтные работы на оборонительных стенах городов и оазисов страны. Саманиды сдержали слово, данное Исмаилом Самани: «Пока я жив - я стена Бухары». Страна была защищена надежно, а народ, освобожденный от повинностей по содержанию оборонительных сооружений, занимался своим производительным трудом.

Государственная система Саманидов была охарактеризована их современником, крупным таджикским историком X в. Мухаммедом Наршахи в «Истории Бухары» (*Narshakhi, 1954*). Исторический опыт саманидского государствоведения был обобщен уже в XI в. великим таджикским политическим деятелем и ученым-политологом Низамалмульком в «Сиесатнома», он уже будучи вазиром, применил на практике управления Сельджукского государства (*Низам ал-Мулк, 1949*). Опыт саманидской государственной системы с определенными изменениями был использован в государствах Центральной Азии, Среднего и Ближнего Востока в последующие эпохи, в частности, в бухарских государствах (*Семенов, 1948*). III. Государство и город - две ведущие социальные структуры с исторически взаимосвязанными общими условиями возникновения и развития, с одинаково важными

базовыми носителями экономического и культурного потенциала. Это особенно проявлялось на факте общеисторического феномена «город-государство», через который в разной степени прошел почти весь древний цивилизованный мир, включая и Центральную Азию. Этот феномен античного периода, здесь продолжал функционировать местами и в раннем средневековье, особенно в регионах согдийского этнокультурного обитания в двух формах: 1) «город-рустак (округ)» с афшином - кадхудо во главе в рамках Всесогдийской Федерации с ихшидом (выборным правителем - теократом) во главе в Метропольном Согде (Зарафшанская и Кашкадарьинская долины); и 2) «город-государство» на ключевых местах трасс Великого шелкового пути в пределах скотоводческих степных и оазисных приречных зон Центральной Азии, Сибири и Дальнего Востока.

С победой феодальных отношений и распространением ислама полностью формируются обновленные типы средневекового среднеазиатского города. В них сохраняются основы общей традиционной антично-раннесредневековой топографии и квартальной планировки. Однако, изменения также большие: расширяются торгово-ремесленные части городов (базарные комплексы, ремесленные жилые и производственные кварталы), которые теперь не вмещались в узких рамках старых городских шахристанов и, выходя за их пределы, приводили к расширению уже имевшихся городских рабадов или формированию новых рабадов. В этом случае города были преимущественно трехчастными (кухандиз, шахристан и рабад). Это, как правило, крупные уже ставшими традиционными города Бухара, Самарканд, Худжанд, Марв, Нишапур, Балх, Герат и многие другие. Бывали города двухчастные, из сочетаний диз-рабад (первичная крепость правителя и жилой ремесленно-торговый рабад) или шахристан-рабад (первичная городская территория с кешком-замком правителя и жилой ремесленно-торговый рабад). В эпоху Саманидов формировался и новый тип города - одночастный, со всеми необходимыми топографо-функциональными городскими архитектурными комплексами (базарные,

жилищно-ремесленные, дворцово-замковые, культовые и пр.). Все типы городов претерпевали изменения в своем общем социально- производственном и культовом облике. Я имею в виду, формирование культовых исламских сооружений (мечети, минареты и пр.), новых учебных центров (мактабы, мадраса и пр.) (*Беленицкий и др. 1973*).

Таким образом, в эпоху Саманидов формируется Центральноазиатская теория и практика градостроительства, лежащая в основе всего средневековья. Мне представляется, что система городского управления в государстве Саманидов получила оптимальное выражение в триаде: раис- мухтасиб-кози, осуществлявшие каждый свою отрасль управления: первый - организация городского управления, исполнение указов эмира, вазира и девонов, второй ведал состоянием ремесленного производства и торговли (количеством и качеством товаров, рынков, цен и весов), духовности и нравственности (выполнением религиозных предписаний, соблюдением общественной и личной нравственности) и наказанием за их нарушения, третий - судебно-правовые вопросы на основе мусульманского шариата и моральных жизненных прецедентов.

Взаимодействие государственной системы и городских структур, высокий навык и интеллект общества, использование научных познаний в ирригаций и земледелии в условиях еще нерасчлененного единства города и деревни (*Негматов, 1978, 1989*), горнодобыче и металлургии, архитектуре и градостроительстве, ремесленном производстве - революция в гончарном производстве в связи с усовершенствованием гончарного круга и с массовым введением глазурования изделий; усовершенствования в ткачестве, бумагоделении, стеклоделии и т.п. (*Негматов, 1977, с. 77, 81; 107- 120; 14-165; Булатов, 1978*) позволили достичь в эпоху Саманидов высокого расцвета производства материальных ценностей и соответственно подъема общественного уровня жизни. Можно сказать, что государство и города вместе, с деревней в эпоху Саманидов сполна работали на благо страны и людей.



## ИСПОЛЬЗОВАННАЯ ЛИТЕРАТУРА<sup>5</sup>

Ал- Мукаддаси. Ахсану-т-такасим фи маърифати-л-акалим // BGA, Leiden, 1977.

Ашъори хамасрони Рудаки. – Сталинобод, 1958.

Байхаки Абул Фазл. История Масъуда. 1030-1041. /Перев. А.К.Арендса. – Ташкент, 1962.

Ибн Хавкал. Сурат ул-арз, аз ибн Хавкал. /Гарчумон д-р Чаъфари Шиор. – Техрон, 1944.

Истахри. Масолик ва мамолик таълифи Абу Исхок Иброхим Истахри, ба кушиши Эрачи Афшор. – Техрон, 1340.

История ат Табари. - Ташкент, 1987. - 204 с.

Сиёсатнаме. Книга правления вазира XI столетия Низам ал-Мулка. /Перев., введ. и примечания Б.Н.Заходера. – М.-Л., 1949.

Агаджанов С.Г. Очерки истории огуаов и туркмен Средней Азии IX-XIII вв. -

Ашхабад, 1969.

Агаджанов С.Г. Огузские племена Средней Азии IX-XIII вв. (Историко- этнографический очерк) // СНВ. - Вып.Х. – М.: Наука, 1971, с 179-193.

Аскарлов А.А., Буряков Ю.Ф., Ходжайов Т.К. Новые археологические антропологические материалы к этнической истории народов Средней Азии. Проблемы этногенеза и этнической истории народов Средней Азии и Казахстана. Вып. I: Общие проблемы. – М., 1990, с. 54-59.

Бартольд В.В. Таджики. Исторический очерк // Таджикистан. - Ташкент, 1925, с. 93-111.

Бартольд В.В. История культурной жизни Туркестана. - Л., 1927.

Бартольд В.В. Туркестан в эпоху монгольского нашествия. Соч., т.1. - М., 1963.

Бартольд В.В. О саманидских династиях. см. Сочинения, т. II. Кн. 2. – М., 1964, с. 485-486, 522, 523, 525-526.

Бартольд В.В. Восточно-иранский вопрос.- Соч., т. II. - М., 1971. - С. 417-437.

---

<sup>5</sup> В перечне литературы сделана выборка из библиографии книги: Негматов Н.Н. Таджикский феномен: теория и история. – Душанбе: Изд. «Оли Сомон», 1997. – 406 с. (сс. 382-403).

Бартольд В.В. Историко-географический обзор Ирана. - Соч., т. УШ. - М.: Наука, 1971. - С. 31-225.

Беленицкий А.М. Монументальное искусство Пенджикента. Живопись и

скульптура. - М.: Искусство, 1973. - 65 с.+76 илл.

Беленицкий А.М., Бентович И.Б., Большаков О.Г. Средневековый город Средней Азии. - Л.: Наука, 1973.

Бертельс Е.Э. Навои. Опыт творческой биографии. - М.-Л., 1948. Бертельс Е.Э. Персидский-дари-таджикский // СЭ. - М., 1950.

Бертельс Е.Э. Низами. Творческий путь поэта. - М., 1956.

Большаков О.Г. Поливная керамика Мавераннахра УШ-ХШвв. как историко-культурный памятник. - АКД. -Л., 1954.

Брагинский И.С. Иранское литературное наследие. - М.: Наука, 1984.

Булатов М.С. Геометрическая гармонизация в архитектуре Средней Азии IX- XV вв. (Историко-теоретическое исследование). - М.: Наука, 1978.

Гафуров Б.Г. История таджикского народа в кратком изложении. - М.: Госполитиздат, 1949; 1952; 1955.

Гафуров Б.Г. О причинах возвышения и падения Саманидов //СВ. - 1958. - № 1.

Гафуров Б.Г. Таджики. Древнейшая, древняя и средневековая история. - М.: Наука, 1972. - 671 с. (Второе издание в двух книгах: Кн. I. - Душанбе: Ирфон, 1985; Кн II. - Душанбе: Ирфон, 1989).

Гинзбург В.В. Первые антропологические материалы к проблеме этногенеза Бактрии // Тр. СТАЭ, т. I. - МИА, № 15. - М.-Л., 1950. - С.241-250.

Гинзбург В.В. Материалы к краниологии Согда // Тр. ТАЭ, т. II. -МИА. - № 37. - М.-Л., 1953. - С. 157-167.

Гинзбург В.В. Антропологические материалы к этногенезу таджиков // КСИИМК. - Вып. 61. - 1956. - С. 45-47.

Гинзбург В.В. Материалы к антропологии древнего населения Ферганской долины //Тр. КАЭЭ, т. 1. - М., 1956б. - С. 85-102.

Гинзбург В. В., Трофимова Т.А. Палеоантропология Средней Азии. - М., 1972.

Джалилов А. Согд накануне арабского нашествия и борьба согдийцев против арабских завоевателей в первой половине УШ в. - Сталинабад, 1961.

Джалилов А.Д. К вопросу о роли и последствиях арабского завоевания в истории Средней Азии // Раннесредневековая культу-

ра Средней Азии и Казахстана (Тезисы Всесоюзной научной конференции). – Душанбе: Дониш, 1977. – С. 169-171.

Дубова Н.А. Антропологический состав населения Средней Азии и пути ее формирования // Проблемы этногенеза и этнической истории народов Средней Азии и Казахстана. Тезисы докладов Всесоюзной конференции. - М., 1988.

Дьяконов М.М. Сложение классового общества в Северной Бактрии // СА.- XIX. -1954. - С. 121-140.

Заходер Б.Н. Мухаммед Наршахи. К истории карматского движения в Средней Азии в X в. // Уч.зап. МГУ. - Вып. 41: История, т. I. – М. 1940. - С. 96-112.

Иерусалимская А.А. К сложению школы художественного шелкоткачества в Согде // Средняя Азия и Иран. - Л.: Аврора, 1972. - С. 5-56.

Искусство таджикского народа. Сб. ст. - Вып. 2. - Сталинабад, 1960. - 375 с.

Искусство таджикского народа. Сб. ст. - Вып. 3. – Душанбе: Дониш, 1965. - 348 с.

Кадырова Т. Восстание крестьян во главе с Хамзой ал-Хариджи на грани VIII-IX вв. // Изв. АН Уз.ССР. – 1953. - № 6.

Кадырова Т. Восстание крестьян и городской бедноты Мавераннахра в 806-810 гг. // Изв.АН Уз. ССР. – 1954. - № 6.

Кадырова Т. Из истории крестьянских восстаний в Мавераннахре и Хорасане в VIII- начале IX вв. - Ташкент, 1965.

Киселева Л.Н. Язык дари Афганистана. - М.: Наука, 1985.

Кияткина Т.П. Материалы к палеантропологии Таджикистана. – Душанбе: Дониш, 1976.

Козлов Г.И. Из истории языка дари // Краткие сообщения Института народов Азии. - № 65. - М., 1964. - С. 84-85.

Кузьмина Е.Е. Материальная культура племен Андроновской общности и происхождение индоиранцев. – АДД. - Новосибирск. (Там же перечень других работ автора).

Литвинский Б.А. Домусульманские истоки среднеазиатской цивилизации X- XI вв. // Абу Али Ибн Сино и его эпоха (к 1800-летию со дня рождения). –Душанбе: Дониш, 1980. - С. 17-30.

Мандельштам. А.М. Сложение таджикской народности в Среднеазиатском Междуречье.- АКД. - ,М.-Л., 1951.

Мандельштам А.М. О некоторых вопросах сложения таджикской народности в Среднеазиатском Междуречье // СА. – 1954. - С. 57-93.

Маркс К., Энгельс Ф. Избранные письма. - М., 1947.

Маркс К. Хронологические выписки // Архив Маркса и Энгельса, т. 6.

Маршак Б.И. Согдийское серебро. Очерки по восточной торговле. - М.: ГРВЛ, 1971.

Маршак Б.И. Серебряные сосуды X-XI веков, их значение для периодизации искусства Ирана и Средней Азии // Тезисы докладов II Всесоюзной конференции по искусству и археологии Ирана. - М., 1973.

Массон В.М. Древнеземледельческая культура Маргианы // МИА, № 73. - М.-Л., 1959.

Массон В.М. Средняя Азия и Древний Восток. - М.- Л., 1964.

Массон В.М., Ромодин В.А. История Афганистана, т.1: С древнейших времен до начала XVI века. - М.: Наука, 1964. - 462 с.

Массон В.М. Поселение Джейтун // МИА, № 180. - Л., 1971.

Массон В.М. Первые цивилизации. - Л.: Наука, 1989.

Массон В.М. Культурогенез и этногенез народов Средней Азии и Казахстана // Проблемы этногенеза и этнической истории народов Средней Азии и Казахстана. - Вып. 1: Общие проблемы. М., 1990. - С. 43- 44.

Массон В.М. Исторические реконструкции в археологии. - Фрунзе, 1990б.

Махмадшоев Д., Обидов У. С. Айни о происхождении и значении этнонима «таджик» // Изв. ООИ АН Тадж. ССР. - 1980. - № 2(10). - С. 83-93.

Мирзоев А.М. Рудаки. - М., 1969.

Негматов Н.Н. К вопросу об этнической принадлежности населения Уструшаны // КСИИМК. - Вып. 61. - М., 1956. - С. 29-38.

Негматов Н.Н. Уструшана в древности и раннем средневековье. - Сталинабад, 1957. -

Негматов Н.Н. Ходжент и Уструшана в древности и средневековье (середина I тыс до н.э. - I тыс. н.э.). - АДД. - М., 1968 (там же перечень других работ автора).

Негматов Н.Н. Государство Саманидов (Мавераннахр и Хорасан в IX-X вв.). - Душанбе: Дониш, 1977. - 279 с.

Негматов Н.Н. Резное панно дворца афишинов Уструшаны // Памятники культуры. Новые открытия. - Ежегодник. - М., 1977. - С. 353-362.

Негматов Н.Н. К проблеме компактных селений Уструшаи и Ходжентской области в средние века // Материальная культура Таджикистана. – Душанбе: Дониш. – Вып. 3. – 1978. – С. 14-164.

Негматов Н.Н. Хорезм и Мухаммад ал-Хорезми // Хорезм и Мухаммад ал-Хорезми в истории и истории культуры. – Душанбе: Дониш, 1983. – С. 7-27.

Негматов Н.Н. Божественный и демонический пантеоны Уструшаны и их индоиранские параллели // Древние культуры Средней Азии и Индии. – Л.: Наука, 1984. – с.146-164.

Негматов Н.Н. Научно-технические основы хорезмийской цивилизации и Мухаммад ал-Хорезми // Материалы к юбилейной научной конференции, посв. 1200-летию со дня рождения Мухаммада ибн Мусы ал-Хорезми. – Ташкент, 1985. – С. 44-49.

Негматов Н.Н. Живопись Шахристана (проблемы и суждения) // Культурное наследие Востока. Проблемы, поиски, суждения. – Л.: Наука, 1985а. – С. 230-249 (там же перечень всех работ по живописи Шахристана).

Негматов Н.Н. Этнокультурные процессы на Великом шелковом пути. – Доклад на симпозиуме: «Великий шелковый путь: культурно-экономические и этногенетические связи древнего и средневекового Киргизстана». – Фрунзе, 1989.

Негматов Н.Н. Давлати Сомонён. Точикон дар асрҳои IX-X вв. – Душанбе, 1988. – 304с.

Негматов Н.Н. О концепции и хронологии этногенеза таджикского народа // Проблемы этногенеза и этнической истории народов Средней Азии и Казахстана. – Вып. 1: Общие проблемы. – М., 1990. – С. 85-97.

Негматов Н.Н. Таджики. Исторический Таджикистан. Современный Таджикистан. – Гиссар, 1992.

Негматов Н.Н. Проблемы изучения и периодизации истории культуры таджикского народа // Проблемы истории культуры таджикского народа. – Хисор, 1992. – С.5-27.

Негматов Н. Точикон. Тоҷикистони таърихи. Тоҷикистони муосир.- Душанбе, 1993.

Негматов Н.Н. Исследования в Северном Таджикистане в 1985 г. // Археологические работы в Таджикистане. – Вып. XXV (1985 год). – Душанбе: Дониш, 1994. – С.9-16.

Негматов Н.Н. Концепция центральноазиатской цивилизации XV века // Центральноазиатские Гуманитарные исследования. – 1997. - № 1. – Худжанд. – С. 54-59.

Оранский И.М. Иранские языки. – М., 1963.

Основы иранского языкознания. Древнеиранские языки. - М.: Наука, 1979; Среднеиранские языки. - М.: Наука, 1981; Новоиранские языки: западная группа. - М.: Наука, 1982; Новоиранские языки: восточная группа. - М.: Наука, 1987.

Ошанин Л.В. Этногенез таджиков по данным сравнительной антропологии тюркских и иранских народов Средней Азии // Тр. АН Тадж. ССР, т. XXVII. - Сталинабад, 1954. - С. 13-24.

Ошанин Л.В. и Зезенкова В.Я. Вопросы этногенеза народов Средней Азии в свете данных антропологии. - Ташкент, 1953.

Ошанин Л.А. Антропологический состав и вопросы этногенеза таджиков и узбекских племен Южного Таджикистана // Тр. ИИАиЭ АН Тадж. ССР, т. LXXII. - Сталинабад, 1957. - 141 с.

Пахалина Т.И. Памирские языки. - М.: Наука, 1969.

Полосин В.В. «Фехрист» Ибн ан-Надима как историко-культурный памятник X века. - М.: Наука. ГРВЛ. - 1989. - 158 с.

Поляков С.П. Историческая этнография Средней Азии и проблемы ареальной реальной типологизации и периодизации. // Научный доклад, представленный в качестве диссертации на соискание ученой степени доктора исторических наук. - М., 1993.

Проблемы этногенеза и этнической истории народов Средней Азии и Казахстана // Тезисы докладов Всесоюзной конференции. - М., 1990.

Проблемы этногенеза и этнической истории народов Средней Азии и Казахстана. - Вып. I: Общие проблемы. - М., 1990.

Пугаченкова Г.А. Пути развития архитектуры Южного Туркменистана поры рабовладения и феодализма // Тр. ЮТАКЭ, т. VI. - М., 1958. - 491 с.

Пугаченкова Г.А. Халчаян. К проблеме художественной культуры Северной Бактрии. - Ташкент, 1966. - 285 с.

Пугаченкова Г.А. Искусство Халчаяна. - М.: Искусство, 1971. - 202 с., вкл. 145 илл.

Пугаченкова Г.А. Искусство Бактрии эпохи кушан. - М.: Искусство, 1971. - 202 с. Вкл. 145 илл.

Пугаченкова Г.А. Образы юэчжей и кангюйцев в искусстве Бактрии и Согда // Античные и раннесредневековые древности Южного Узбекистана. - Ташкент, 1989.

Пугаченкова Г.А. Золотые изделия античной поры из Узбекистана // Древняя и средневековая археология Средней Азии. - Ташкент: Фан, 1990б

Пьянков И.В. Арьи: у истоков индоиранского этногенеза. // Мероси ниёгон. - 1995. - Вып. 1.

Ремпель Л.И. Терракоты Мерва и глиняные статуи Нисы //Тр. ЮТАКЭ, т.1. – Ашхабад, 1949. - С. 332-372.

Сайко Э.В. Глазури керамики Средней Азии УШ-ХШ вв. (По материалам керамических комплексов Хутталя, Согда, Ферганы). – Душанбе, 1963.

Сайко Э.В. Истории технологии керамического ремесла Средней Азии УШ-ХШ вв. - Душанбе, 1966.

Семенов А.А. К вопросу о происхождении Саманидов // Тр. АН Тадж. ССР. - Сталинабад, 1954. - С. 3-11.

Семенов А.А. К вопросу о термине «дари» как названии языка // Памяти М.С. Андреева. Сб.статей. – Душанбе, 1960. - С. 189-193.

Таджики // Народы Средней Азии и Казахстана. - М., 1962.

Тереножкин А.И. Вопросы историко-археологической периодизаций древнего Самарканда // ВДИ. - 1947. - №4.

Тереножкин А.И. Согд и Чач //КСИИМК. - Вып. XXXIII. - 1950.

Усманов М. Философские взгляды ар-Рази. – АКД. – Ташкент, 1968.

Хайруллаев М.М. Мировоззрение Фараби и его значение в истории философии. – Ташкент: Фан, 1967.

Хайруллаев М.М. Абу Наср ал-Фараби. 873-950. – М.: Наука, 1982.

Хромов А.Л. К истории интерпретации этнонима «таджик» // Сб. «Забони шиносии тоҷик» (Таджикское языкознание к 70-летию В.С.Расторгуевой).- Душанбе: Дониш, 1984. - С. 28-39 (Там же литература вопроса). Также: Точик –точдор - точвар. – Душанбе: Адиб, 1990.

«Шахнаме» Фирдоуси - величайшее художественное творение в истории мировой цивилизации // Тезисы докладов и сообщений. The «Shuhname» of Firdowsi is a Unique, Creative and Artistic Achievement in the History of World civilization. - Душанбе-Тегеран, 1994. -105 + 87 + 124с. (на русск. англ. и перс. языках).

Шукуров Шариф. Таджики. Опыт национального автопортрета // Независимая газета, 26 февраля 1993 г.

Якубовский А.Ю. Восстание Тараби в 1238 г. (К истории крестьянских и ремесленных движений в Средней Азии) // Тр. ИВ АН СССР, т ХУП. - М.-Л., 1936. – С. 101-135.

Якубовский А.Ю. Восстание Муканны (движение людей в белых одеждах) // СВ. - V. - 1948 .

Lazard G. The Rise of the New Persian Language. - The Cambridge History of Iran. Vol.4. 1975 p.597-598.

Marschak B.I. and Negmatov N.N. Sogdiana.- History of civilizations of Central Asia Vol 111, The crossroads of civilizations: AD. 250 to 750.UNESCO Publishing, 1996. Primed in Frsnce. p.233-280/

Narshakhi: The History of Bukhara. Transl.from a Peisian abridgment of the Ara hic original by Narshakhi. Massachusetts, 1954.

### **Принятые сокращения**

**АДД** – автореферат докторской диссертации

**АКД** – Автореферат кандидатской диссертации

**ВДИ** – Вестник древней истории, М.

**ВЯ** – Вопросы языкознания, М.

**ГРВЛ** - Главная редакция восточной литературы

**ИВЛ** – Издательство восточной литературы

**КАЭЭ** – Киргизская археолого-этнографическая экспедиция, М.

**КСИИМК** – Краткие

**КСИА** - Краткие сообщения института археологии АН СССР, М.

**КСИЭ** – Краткие сообщения Института этнографии АН СССР, М.

**МИА** – Материалы и исследования по археологии СССР, М.

**НАА** – Народы Азии и Африки, М.

**ООНАН** – Отделение общественных наук Академии наук

**СА** – Советская археология, М.

**СВ** – Советское востоковедение, М.

**САИ** – Свод археологических источников

**СНВ** – Страны и народы Востока, М.

**СТАЭ** – Северо-Таджикистанская археологическая комплексная экспедиция, М.

**СЭ** – Советская этнография, М.



**О НЕКОТОРЫХ ПРОБЛЕМАХ СЛОЖЕНИЯ  
НАСЕЛЕНИЯ СЕВЕРНОГО ТАДЖИКИСТАНА  
ПЕРИОДА АНТИЧНОСТИ И РАННЕГО  
СРЕДНЕВЕКОВЬЯ**

До сих пор проблемы этногенеза и этнической истории населения Средней Азии вызывают оживленные дискуссии. Это вызвано как недостатком и трудностями интерпретации древних письменных источников, так и недостаточностью в целом источников археологических, хотя в последние десятилетия археология Средней Азии и достигла качественно нового уровня (библиографию см.:2,458-479). Одна из наиболее сложных и дискуссионных проблем здесь - это проблема сложения и развития современных таджиков, по которой и в настоящее время высказываются различные точки зрения.

Одна из наиболее законченных точек зрения сформулирована Н.Н.Негматовым, который высказал убедительные предположения о нескольких регионах формирования таджиков. В докторской диссертации им были сформулированы положения о трех зонах, в которых проходил этногенез таджикского народа: северной, куда автор включил территории древних Ферганы и Уструшаны; центральной - куда входили территории Зеравшанского и Кашакардарьинского Согда; и южной, включавшей в себя Тохаристан и Хорасан (21). Детально эта проблема рассматривалась Н.Н.Негматовым также в работе (22), где им была отмечена лакуна в наших сведениях о населении Уструшаны и Согда периода раннего средневековья (22,217).

Не касаясь всей проблемы в целом, я остановлюсь на некоторых вопросах формирования населения Западной Ферганы, Уструшаны и бассейна Зеравшана в конце первого тысячелетия до н.э. - первых веках н.э. Приводимые материалы, по моему мнению, позволяют детализировать и конкре-

тизировать точку зрения Н.Н.Негматова и частично заполнить отмеченную им лакуну.

В период завоевания Александра Македонского значительная часть изучаемого региона была включена в состав его державы. В тот период здесь не существовало самостоятельных государственных образований, и территории до Сырдарьи определялись понятием Согд. Благодаря дошедшим до нас античным источникам, мы знаем названия ряда городов, таких как Курушкада (совр. городище Ширин возле с. Курката)<sup>1</sup>, Вага (г.Уратюбе), Газа (с. Газандарак), Александрия Крайняя (г.Ленинабад). Если в отношении упомянутых городов существует более или менее единое мнение исследователей, то в отношении других населенных пунктов, упоминаемых источниками в связи с походами Александра Македонского, пока единого мнения нет, что связано не в последнюю очередь с недостатком археологического материала.

Разбирая вопрос о населении этих территорий, завоеванных Александром, Н.Н.Негматов высказал предположение, что местное население было родственным согдийцам Зеравшана, в отличие от точки зрения А.Н.Бернштама, считавшего местное население родственным ферганскому (23). Согласно современной точке зрения, население территории к северу от Туркестанского хребта состояло из согдийцев и сакков (12,35-56).

Как твердо установлено наукой (2,292), в конце I тысячелетия до н.э.- первых веках н.э. в пределах Согда появляются значительные массы скотоводческого населения, оставившего множество курганных захоронений. Картографирование этих памятников, проведенное в рамках работы Среднеазиатской комплексной экспедиции исторического факультета МГУ им.М.В.Ломоносова (карта I) показало, что они разбросаны по всей территории местных земледельческих оазисов, в частности и по всему Самаркандскому Согду. Это противоречит высказанному в литературе о том, что в Согде скотоводы оставляли курганы на периферии оазиса (2,288), а также свидетельствует о том, возможно, что хозяй-

ство хотя бы части этих групп имело комплексный земледельческо-скотоводческий характер.

По нашим данным, значительное число курганов располагается между Джизаком и Саватом. Здесь они имеют тенденцию группироваться в местах выхода на равнину горных саев, а также вдоль традиционных торговых путей, ведущих из Самарканда через Джизак в Фергану. Многочисленные группы курганов отмечены в Шахристанской котловине и в степи Дашти-кизили севернее Уратюбе. В Шахристанской котловине эти курганы веерообразно лежат севернее пос.Шахристана, располагаясь вдоль ответвляющихся от Шахристанская рукавов, создающих оросительную систему Шахристанской котловины. Достаточно многочисленная, хотя и менее компактная, группа курганов есть на равнине между Уратюбе-Ганчи и Туркестанским хребтом. Кроме того, конкретное расположение более мелких групп курганов по периферии Ганчинского, Уратюбинского и Шахристанского оазисов, а также в полосе от Савата до Джизака однозначно свидетельствует о существовании в этих оазисах центров земледельческой оседлости.

Несколько особняком стоят курганные группы Аштского, Канибадамского и Исфаринского районов Ленинабадской области ТаджССР. Здесь эти группы, расположенные вдоль Сырдарьи, группируются возле крупных переправ через реку, действовавших (переправа Дехкон-туда в районе Канибадама) или действующих вплоть до настоящего времени (переправа возле г.Кайраккума или Чильмахрам к югу от Ашта)<sup>1</sup>. Эта группа памятников Западной Ферганы была довольно хорошо изучена Б.А.Литвинским, датировавшим их периодом со II в. до н.э. по VII в. н.э.(большинство со II в. н.э. по VII в.н.э.) (14,130) и Е.Д.Салтовской, датировавшей их по материалам Аштского района несколько более ранним периодом - началом второй четверти I тыс. до н.э.(29,64).

На карте I хорошо видно, что курганные памятники<sup>1</sup> достаточно четко делятся на четыре группы: 1) группа в бассейнах рек Чирчика и Ангрена; 2) западноферганская группа; 3) «уSTRUшанская» группа; 4) группа в бассейне Зеравша-

на. Полностью отдавая себе отчет о рискованности подобного объединения значительного числа неизученных и, следовательно, недатированных памятников, а также помня о сделанном в литературе выводе, что «пока нет возможности дать научно обоснованную схему детального районирования»(14,127), тем не менее я рискнул это сделать, опираясь на довольно массовые раскопки этих памятников в изучаемом регионе (Самаркандский, Ташкентский оазисы и Западная Фергана) и их датировку концом I тыс. до н.э.- началом I тыс. н.э.(23-25;32;33).<sup>1</sup>

Особого рассмотрения требует и другая крупная группа погребальных памятников - курумов. Принято считать, что курумы Средней Азии - это своего рода феномен, занимающий сравнительно ограниченное пространство. Кроме южных склонов Кураминского хребта от Курукса на западе и Касана на востоке, известны группы курумов на северных склонах хребта Белесанык в районе с.Ниязбек Канибадамского района, а также группа курумов возле Чаткала (14,143-145,148,152,176,177).

Как показывают наши материалы, границы территории распространения этих памятников значительно шире. Во-первых, значительно больше курумов на Чаткальском хребте, где их группы встречаются не только на его южных склонах, но и на северных. Так, они есть в бассейне р.Дукантсай - правого притока Ангрена, а также в верховьях саев, выходящих в междуречье Чирчика и Ангрена юго-восточнее Ташкента. Почти на побережье Сырдарьи, к северу от Кайраккумского водохранилища, на южных склонах горной гряды Шумтаг также отмечены эти памятники.

Есть курумы в бассейне р.Аксу - левом притоке Сырдарьи, в основном на правом берегу. Встречаются эти каменные сооружения и возле Сулюкты в Ошской области КиргССР, в бассейне р.Ляйляк и ее притоков, возле с.Гарм в юго-восточной части гор Тохтабуз (южные отроги хр.Белесаныка), а также в юго-восточной части этого хребта. Отдельные курумы есть в центральной части Южной Ферганы, к востоку-северо-востоку от Баткена и в бассейне

р.Шахимардан. Отмечены курумы и значительно южнее - в бассейне р.Сурхоба. Здесь они зафиксированы на южных склонах даратегинского хребта, в бассейнах правых притоков Сурхоба - рек Сарбог и Ярхич. Отмечено наличие довольно значительной группы курумов на северо-западных склонах западных отрогов Зеравшанского хребта, т.е. в непосредственной близости от Самарканда (26-1969-1972).

Спецификой размещения курумов можно считать их устройство практически исключительно на южных склонах хребтов или горных массивов; в верховьях небольших саев, питающихся ключами; а также в сравнительно узком интервале - от 800 до 2000 м - высот над уровнем моря, что, очевидно указывает на определенную специфику хозяйственной деятельности создателей этих памятников. Хронологически эти памятники охватывают период со II-I вв. до н.э. до VI-VIII вв. н.э.(14,192).

Хотя курганы зафиксированы и исследованы на значительно более обширной территории, мы легко заметим, что три группы курганов из выделенных четырех («чирчикско-ангреневская», «уSTRUшанская» и «зеравшанская») соседствуют с соответствующими группами курумов. «Чирчикско-ангреневской» группе курганов соответствует «чаткалокураминская» группа курумов; «уSTRUшанской» - «аксуйско-ляйлякская» группа; «зеравшанской» - «ургутская» группа. Подобное территориальное единство этих групп памятников, близкие хронологически периоды их возникновения, параллели в материальной культуре позволяют предположительно говорить о близких этнических линиях создателей этих памятников (14,194-195,212-213;16,55).

Б.А.Литвинский связывает курумы с «прякоартской группой племен, сформировавшихся из местных племен эпохи поздней бронзы» (14,194) и отрицает выдвигающуюся некоторыми исследователями (18,16) гипотезу «об обусловленности данного типа сооружений горным ландшафтом»(14,194).

Отвлекаясь от археологической интерпретации курганных и курумных памятников, можно предположить, что в

целом население Согда, Ташкентского оазиса и Западной Ферганы последних веков первого тысячелетия до н.э.- первых веков н.э. состояло в хозяйственно-культурном плане из трех групп населения - оседлого земледельческого и двух крупных групп скотоводческого (создателей курганов и курумов). Не исключено, что все они находились в той или иной степени языковой и этнической близости.

Кроме того, складывается впечатление, что размещение курганных и курумных культур в пространстве отражает не статическую картину, а динамику перемещения носителей этих культур. Об этом свидетельствует, в частности, хорошо видимое на карте размещение цепочек курганов вдоль основных путей в Голодной степи, сохранивших свое значение вплоть до новейшего времени и соединявших Ташкентский оазис с Бухарой, Джизаком, Хавастом и Бекабадом. Кроме того, постепенное уменьшение плотности курумов к югу, локализация их вдоль значительных левых притоков Сырдарьи, ведущих к основным перевалам Туркестанского хребта, также подтверждают это предположение.

Очень вероятно, что передвижение скотоводческих групп горной и предгорной зон Западной Ферганы и сопредельных территорий<sup>1</sup> на юг и юго-запад в конце I тыс. до н.э.- в начале I тыс. н.э., помимо военно-политических и социально-экономических причин, были вызваны и общим изменением климатических условий в Средней Азии. Хотя причины этого явления до сих пор однозначно не установлены, тезис об «усыхании» Средней Азии находит все больше сторонников (27,7-9). Иллюстрацией этому положению может служить прекращение жизни на поселениях Тудаи-колон, жители которого переселились выше по саю, образовав селения Ашт и Пискократ (Банкет), и Тудаи-хурд, жители которого поднялись в район современного Пунука, где было больше воды. К этому же времени, возможно, относится и возникновение селений Пангаза и Шайдана (Шаздона), расположенных возле достаточно крупного, но уже не выходящего на равнину сая. В районе центральной части современной Ленинабадской области этот процесс наряду с политически-

ми факторами привел к постепенному замиранию жизни Курушкады и позднее Мунчактепе и возрастанию, соответственно, роли Ходжента, в достатке обеспеченного водой из сая Ходжи Бакыргана и делавшего попытки, хотя и не слишком удачные, к политической самостоятельности (2,293).

Процесс передвижки скотоводов происходил параллельно с усилившимся в IV-V вв. н.э. процессом их оседания на землю, смешением с местным земледельческим населением, выделением родовой скотоводческой аристократии и превращением ее в класс земельно-родовой аристократии - дихканство, а также со становлением местной уструшанской государственности.

Рассмотрим предпринятые в науке попытки этнической интерпретации проходивших в изучаемом регионе в рассматриваемый период процессов. Н.Г.Горбунова, анализируя сведения античных авторов о Фергане, показала, что за исток Сырдарьи эти авторы принимали современный левый приток Сырдарьи - р.Ходжа Бакырган, отделявшую, по их взглядам, Согдиану от страны саков (8,28-29)<sup>1</sup>. Эти же авторы упоминают среди саков не только кочевое, но и оседлое население. Такой же точки зрения - о проживании саков не только на правом, но и на левом берегу Сырдарьи в Западной Фергане - придерживается Б.А.Литвинский (16,52-53). Он же, обосновывая точку зрения об оседлости части саков, приводит в качестве аргумента зафиксированный в хотаносакских документах термин *Vara* (вара), означающий «ограда», «двор», «крепость», «огороженное место» (13,12-15;16,53). В связи с этим можно обратить внимание на сохранение корня этого слова в современной топонимике Западной Ферганы и Верхнего Зеравшана. Так, в Исфаринском районе самое верхнее селение, образованное, по данным археологии, скотоводческими группами во II в. н.э., носит название Варух (Ворух). Селение это расположено в горной котловине, со всех сторон окруженной горами. Вару (Вору) - название селения в изолированном горном районе Кштуте. В Зааминском районе УзбССР, между Шахристаном и Саватом расположено с.Варкын. Есть и ряд других, частью уже

исчезнувших, топонимов (25-1970-1972). Можно также обратить внимание на название с.Дахкат, лежащее в изолированном районе верховьев р.Аксу, где ряд селений существовал уже в античное время. Этот топоним можно перевести как город дахов (дахи - часть саков). Селение Муджум, расположенное к югу от райцентра Ганчи, может быть сопоставлено с этнонимом мунджан - частью саков-хаумаварга.<sup>1</sup>

Б.А.Литвинский отмечает, что саки Западной Ферганы входили в обширную конфедерацию саков-хаумаварга, конкретно принадлежали к «сакам, которые за Согдом». Он же, ссылаясь на работы антропологов, указывает, что «население Ферганской долины... в античное время и раннем средневековье характеризовалось единым европеоидным типом среднеазиатского междуречья... Это население, судя по антропологическому типу, было родственно населению других районов Еактрии и Согда» (8,53,58). Б.А.Литвинский подчеркивает два положения: 1) тесные культурные, политические и экономические связи Западной Ферганы с Кангюем (Ташкентский оазис) во II в. до н.э.-III в. н.э. и 2) возможное продвижение в Западную Фергану между III-V вв. н.э. одного из ответвлений эфталитов – «красных хионов». Причем эти положения обосновываются автором, и достаточно убедительно, материалами погребений, как курганных, так и курумных, причем показывается, что лишь в Фергане и прилегающих районах Чача мы встречаемся с единым специфическим комплексом погребальных обрядов (8,55-56).

В Ташкентском оазисе в II-I вв. до н.э. происходит смена так называемой бургулюкской культура культурой каунчинской. Если бургулюкская культура, поздний этап которой сопоставляется с усуньской культурой Южного и Восточного Казахстана III-II вв. до н.э., и в период которой возникла столица оазиса - крепость Канка, а также ряд оседло-земледельческих поселений, сформировалась под влиянием чувско-эйлатанской культуры Ферганы и культурных традиций саков, то каунчинская культура (II) I вв. до н.э.-первой половины II в. н.э., связывается с владением Юни ки-



тайских источников, входившем в государство Кангюй (2,199,297;3,178-179;30,113)<sup>1</sup>.

Археологами сделан вывод о том, что в первых веках н.э. и, особенно, в III-IV вв. н.э. в материальной культуре Согда происходят качественные изменения. Если ранее прослеживалась связь с Бактрией и вообще с южными районами, то теперь устанавливаются связи с территориями по среднему течению Сырдарьи. «Вполне вероятным является предположить, что этот процесс определяется двумя факторами: с одной стороны, проникновением каких-то групп каунчинцев в Согд, а с другой - распространением политического контроля Кангюя на Согд» (2,292). Несомненно, в тесной связи с этими процессами находятся прослеженные археологически обширные фортификационные работы, проводимые по всему Согду в III-IV вв. н.э. (2, 280). В этой связи отметим известное высказывание Страбона, отражающее, на наш взгляд именно рассматриваемую ситуацию. Как сообщал Страбон: «Наиболее известные из кочевников те, которые отняли у эллинов Бактриану, именно Азии, Пасианы, Тохары, Сакаравлы, которые переселились из области на другом берегу Яксарта рядом с областью саков и согдианов, занятой саками (подчеркнуто нами -Б.В.) (цит. по:8,26).

Возвращаясь к карте I, мы видим, что размещение курганно-курумных памятников на территории Уструшаны не только полностью подтверждает приведенные выше построения археологов, но и может значительно расширить и углубить эти построения для территории Северного Таджикистана. Если расположение курганно-курумных памятников в Чаче и Согде демонстрирует продвижение значительных групп каунчинцев в Согд, то следует сделать вывод о том, что не менее значительные их массы продвинулись на территорию Уструшану, заняв предгорно-равнинные районы от Джизака до Шахристана и Исфаны. Что же касается движения кочевых групп эфталитов с востока, как то постулирует Б.А.Литвинский, то, строго говоря, применительно к изучаемой территории у нас нет о них никаких письменных сведений. Возможно, с этим движением как-то связаны достаточ-

но заметные передвижки носителей курганной культуры современных Ошской области КиргССР и Исфаринского района ТаджССР на юго-запад. Но и это движение может быть объяснено естественным процессом освоения равнинными группами в процессе хозяйственной деятельности горных и высокогорных пастбищ.

Более информативными являются сообщения источников о погребальных обрядах. По сообщению «Вей-шу» у эфталитов: «Умерших из богатых домов погребают в каменных склепах, а бедных зарывают в выкопанных могилах» (цит. по:16,56). В других источниках сообщается, что у эфталитов покойника при погребении клали в деревянный гроб (16,56). Если обычай погребения в гробах зафиксирован у довольно широкого круга племен и народов: сарматов, гуннов и населения Средней Азии, то погребения в курумах, как мы видели, имеют довольно узкую локализацию. В связи с этим мы можем предложить сопоставление упоминаемых в хотано-сакских поэмах *Reina-Rosa* которых идентифицируют с «красными хионами» (16,56), с названием крупнейшего селения современного Аштского района, расположенного в южных отрогах Кураминского хребта, Пангаз (Пангоз).<sup>1</sup> Только в этом селении сохранились действующие погребальные сооружения типа курумов, причем не только позднего равнинного типа, о котором сообщалось в печати (1,159-161), но и горного типа, почти без изменений дожившего до нашего времени и широко используемые жителями селения в погребальной практике (26-1971,1972,1986).

Упоминаемые в перечне враждебных Ирану народов хионы и хафталы называются горцами, причем по мнению зарубежных исследователей (Г.Бэйли), здесь подразумевается Самаркандский Кухистан (16,55-56). Как было показано выше, группы курумов есть в горных местностях Самаркандской округа. Если эти сопоставления верны, то следует признать, что движение «красных хионов», одной из важных составляющих которых были носители курумной культуры, начавшись несколько позднее движения носителей курганной культуры в связи с более консервативным способом хо-

зьяйствования, проходило теми же путями и в том же направлении (для исследуемого рвтиона), что и движение их предшественников (7,200,209).

В процессе этих передвижек группы носителей курганной (кангюйцы и западно-ферганские саки), а позднее и курумной («красные хионы»- поздние саки?) продвигались на юг, вдоль русел Басманда-сая, Аксу, Иофаны и Ходжи Бакыргана, и затем через перевалы Туркестанского хребта в Фальгар, Матчу и более южные районы. Здесь они занимали свободные земли или вытесняли аборигенов, смешивались с местным населением и, частично, с более ранними сакскими группами, продвинувшимися из юго-западной Ферганы через перевалы в верховьях Зеравшана и Ляйляка. Возможно, что наибольшая концентрация носителей курумских традиций произошла в районах селений Оббурдон, Ревомутк, Мадрушкат и др., где до сих пор сохраняются горные варианты коллективных склепов, генетически восходящие к курумам и называемые местным населением «устахон-хона» (дом для костей) (26-1972). Вообще для районов верховьев Зеравшана характерно исключительное разнообразие видов погребальных сооружений, часть из которых может также восходить и к курганам (28,261-280).

Решение проблемы этногенеза населения, составившего рассмотренные группы памятников равнинной и горной культур, не является целью данной работы - это дело специалистов-археологов. Для нас более важно выяснить, какую роль сыграли эти группы в формировании населения собственно Северного Таджикистана. Поэтому мы попытались дать общий обзор, основываясь на некоторых установленных наукой выводах и накопленных в процессе работы Среднеазиатской комплексной экспедиции материалах с тем, чтобы дать представление о ситуации с населением и его размещении.

Однако полученные материалы вызывают необходимость поставить и ряд вопросов, во-первых. Топография зон распространения курганных и курумных памятников на территории древней Уструшаны и сопредельных территорий с

учетом их плотности и массовости заставляет рассматривать их как единый историко-культурный комплекс. Учитывая длительность существования этого комплекса, не исключено, что развивался он вначале на основе близко-родственных племенных групп, избравших в процессе своего развития различные способы хозяйственной деятельности. Для представителей курумной культуры таким способом мог быть способ вертикальных перекочевок, выработанный ими по мере освоения горных и высокогорных зон.

В дальнейшем, по мере усиления хозяйственной специализации, могло накапливаться и некоторое культурное, а затем и этническое обособление указанных групп. Эта этническая трансформация могла идти по линии территориальной изоляции их более мелких группировок, смешением с иными (возможно, в прошлом и достаточно близкими) этническими массивами и, самое главное, развитием в рамках различных политических и хозяйственно-культурных структур. По мере обособления различные группы неизбежно должны были получать и различные этнические самоназвания.

Во-вторых. Материалы позволяют предположить, что роль сакских групп, а также их более поздних трансформантов кангюйцев и «красных хионов», в формировании населения Согда, Уструшаны и территорий Западной Ферганы значительно выше, чем предполагалось до сих пор. В связи с этим следует упомянуть об антропологических исследованиях тюрок Шахристана, проведенное в рамках работы СКЭ. Исследование показало, что эти тюрки, основной территорией культурно-хозяйственной деятельности которых в прошлом была широкая горно-предгорная и равнинная полоса от Южной Ферганы до Самарканда (11,17;19,410-411), антропологически более европеоидны, чем равнинные таджики, соседствующие с ними, и относятся к древней расе среднеазиатского междуречья (9,182;10,178<sup>1</sup>). Поэтому можно предполагать, что древнейшим этническим компонентом скотоводческих групп, известных позднее под самоназванием тюрок, были скотоводческие группы кангюйско-эфталитского круга (поздние саки?), сохранившие наиболее

архаичные формы скотоводства в качестве основного вида хозяйственной деятельности (25-1970).

В-третьих. Приведенные материалы дают возможность проследить реальные пути продвижения отдельных групп позднего сакского населения на юг Таджикистана вплоть до бассейна Сурхоба и увязать это продвижение с пребыванием саков на Памире (15; 17).

В-четвертых, можно предположить, что некоторые погребальные обычаи и обряды, а также погребальные сооружения отдельных селений правобережья Сырдарьи (например Пангаза или Чедака), а также селений Верхнего Зеравшана, являются позднейшей трансформацией сакско-эфталитского захоронения в курумах.

И, наконец, эти материалы позволяют существенно уточнить ряд вопросов, связанных с проблемой Уструшанской государственности. Это государственное объединение, вместе с Согдом оказавшее упорное сопротивление экспансии арабов и дольше всего сохранившее культурную, языковую и идеологическую самобытность, впервые упоминается в китайских источниках для V в. н.э. (4,274). Китайские хроники VII в. подробно разбирают происхождение правящих династий среднеазиатских владений. Как твердо установлено, династии Согда, Уструшаны, Кангюя и Хорезма были связаны общим родством, восходившим ко II в. до н.э.- первым векам н.э. и происходили от юечжей «дома Чжаову» (30,24-27;5,147). Изучение тамг среднеазиатских правителей также свидетельствует о родстве этих династий, восходящем ко II-I вв. до н.э., что указывает на приход сюда «скотоводческих (.кочевых) иранских племен в эпоху падения Греко-Бактрийского царства» (6,67,71). Несмотря на возражение некоторых исследователей о близости династий Согда и Кангюя, эта близость обосновывается достаточно убедительно. Кроме того, как представляется, изложенные материалы позволяют в значительной мере снять кажущееся противоречие источников, характеризовавших государство Кан (Самарканд) как «кочевое владение» (5,146). Именно массовый приход скотоводов в районы Согда и Уструшаны, дав-

ших местные правящие династии, и позволил китайским источникам говорить о Согде, как о кочевом владении. Эти же данные позволяют поставить вопрос о генезисе Уструшаны как государства и объективных причинах ее выделения из Согда, обусловленных приходом новых масс населения и созданием новой правящей династии, родственной согдийской. Эти же причины и определили процесс сложения в верховьях Зеравшана нескольких местных владений, в основе населения которых легли различные (хотя и этнически близкие) группы, пришедшие сюда разными путями.

### ЛИТЕРАТУРА:

1. Акзамходжаев Т.Р. Археологическая разведка в селении Пангаз // История материальной культуры Узбекистана.- Ташкент, 1965. – Вып.6.- С.159-162.
2. Археология СССР (Древнейшие государства Кавказа и Средней Азии). – М., 1985. – 494 с., ил.
3. Бартольд В.В. История культурной жизни Туркестана // Соч. - М.,1963.- Т.2. - Ч. 1.- С.169-433.
4. Бичурин Н.Я. Собрание сведений о народах, обитавших в Средней Азии в древнейшие времена.- В 3 т.- М.-Л.,1950,- Т.1. - 382 с., ил.
5. Буддийский культовый центр Кара-тепе в старом Термезе.- М.,1972.- 208 с., ил.
6. Вайнберг Б.И., Новгородова Э.А. Заметки о знаках и тамгах Монголии // История и культура народов Средней Азии (древность и средние века): Сб.статей.- М.,1976.- С.66-74.
7. Гафуров Б.Г. Таджики. Древнейшая, древняя и средневековая история,- М.,1972.- 664 с., ил.
8. Горбунова И.Г. Фергана по сведениям античных авторов // История и культура народов Средней Азии (древность и средние века): Сб.статей.- М.,1976.- С.26-30.
9. Дубова Н.А. Антропологическая характеристика некоторых групп населения Северного Таджикистана // Вопросы антропологии.- М.,1976. - Вып.52.- С.169-185.
10. Дубова Н.А. Распределение антропологических признаков в Северном Таджикистане // Некоторые проблемы этногенеза и этнической истории народов мира: Сб.статей.- М.,1976.- С.174-187.

11. Зарубин И.И. Список народностей Туркестанского края // Труды комиссии по изучению племенного состава населения России и сопредельных стран при АН СССР.- Л., 1925.- № 9.- 23 с.
12. История Ленинабада. - Душанбе,1986.- 60б с.
13. Лелеков Л.А. Отражение некоторых мифических воззрений в архитектуре восточноиранских народов в первой половине I тысячелетия до н.э. // История и культура народов Средней Азии (древность и средние века): Сб.статей.- М., 1976. - С.7-18.
14. Литвинский Б.А. Курганы и курумы западной Ферганы.- М., 1972. - Т.1. - 258 с; ил.
15. Литвинский Б.А. Древние кочевники «Крыши мира». – М., 1972. – 269 с., ил.
16. Литвинский Б.А. Проблемы этнической истории древней и раннесредневековой Ферганы // История и культура Средней Азии (древность и средние века): Сб.статей.- М.,1976. - С.49-65.
17. Мандельштам А.М. Кочевники на пути в Индию. – М.-Л., 1966. – 232 с., ил.
18. Массон М.Е. Ахангеран. Археолого-топографический очерк.-Ташкент, 1953. – 144 с., ил., карт.
19. Миддендорф А.Ф. Очерки Ферганской долины. - СПб.,1882.- 605 с., 10 л. ил.
20. Негматов Н.Н. Усрушана в древности и раннем средневековье // Труды ИИ АН ТаджССР. - Сталинабад,1957. - Т.55. - С.138-150.
21. Негматов Н.Н. Ходжент и Уструшана в древности и средневековье (середина 1 тыс. до н.э.- 1 тыс. н.э.): Автореф. дис... докт. истор. наук.- М., 1968.- 63 с.
22. Негматов Н.Н. Государство Саманидов (Мавераннахр и Хорасан в IX-X вв.).- Душанбе,1977.- 273 с.; 1л. карт.
23. Обельченко О.В. Кую-Мазарский и явандакский могильники -памятники древней культуры Бухарского оазиса: Автореф. дис. ... канд. истор. наук.- Ташкент, 1954.- 16 с.
24. Обельченко О.В. Кую-Мазарский могильник // Труды ИИ АН УзбССР.- Ташкент,1956.- Вып.8,- С.205-227.
25. Обельченко О.В. Курганные погребения первых веков н.э. и кенотафы Кую-Мазарского могильника в Бухарской области // Труды САГУ /Нов.сер..- Ташкент,1957. - Вып.III.- Рн.25.- С. 109-132.
26. Полевые материалы Среднеазиатской археолого-этнографической экспедиции (с 1982 г.- Среднеазиатской ком-

плексной) исторического факультета МГУ им. В. Ломоносова.- Архив кафедры этнографии.

27. Поляков С.П. Историческая этнография Средней Азии и Казахстана.- М., 1980.- 167 с., ил.

28. Поляков С.П., Черемных А.И. Погребальные сооружения населения долины Зеравшана // Домусульманские верования и обряды в Средней Азии: Сб. статей.- М.,1975.- С.261-280.

29. Салтовская Е.Д. О раскопках могильников Ашт и Дашти-Ашт в 1973 г. // АРТ. - 1973.- Душанбе, 1977.- Вып. 13.- С. 47-64.

30. Смирнова О.И. Очерки из истории Согда.- М., 1970.- 287 с.

31. Стависский Б.Я. О северных границах Кушанского государства // ВДИ.- 1961. - № I. - С.108-114.

32. Тереножкин А.И. Холм Ак-тепе близ Ташкента // Труды ИИ АН УзбССР / Материалы по истории археологии Узбекистана.- Ташкент,1948.- Т. I.- С. 71-134.

33. Тереножкин А.И, Согд и Шаш (опыт археологической периодизации): Дис. ... канд. истор. наук.- Л.,1948.- 314 с.



*Сложение населения Северного Таджикистана IV тыс. до н.э.- V в.н.э. Схема 1а: Конец IV тыс. до н.э. – конец II тыс. до н.э.*



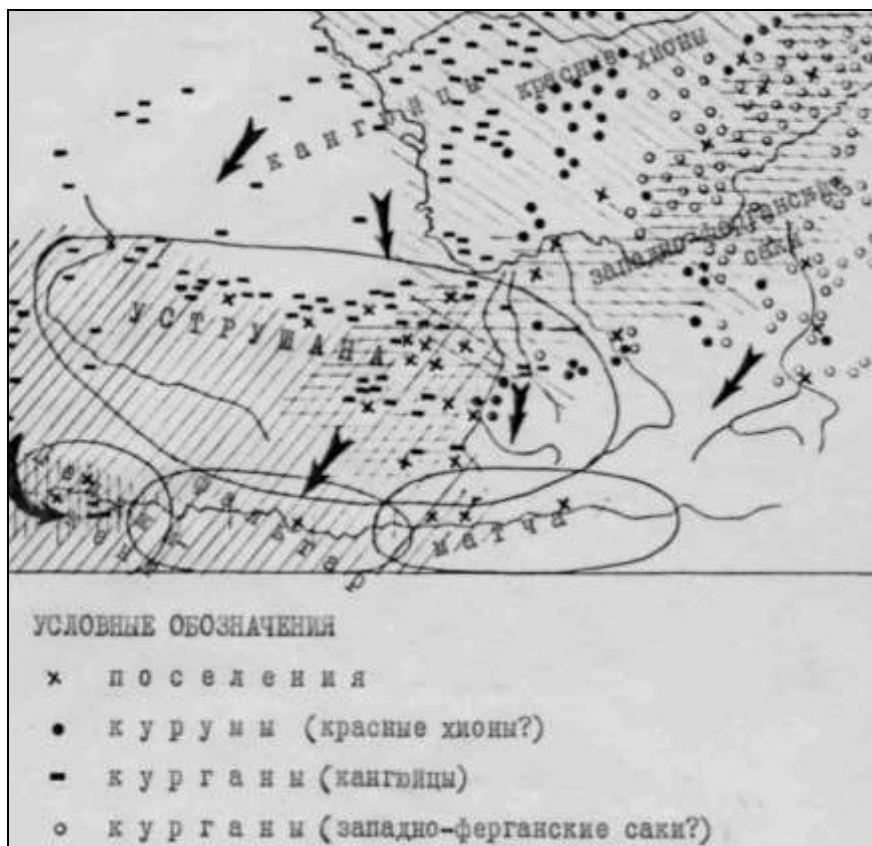

*Сложение населения Северного Таджикистана IV тыс. до н.э. - V в.н.э. Схема 1в: II в. до н.э. - V в.н.э.*

**Примечание:** Статья написана в 1986 году. Автор-составитель сохраняет прежние географические и топонимические наименования, а также форму написания (прим. состав.).

## О ДИНАМИКЕ ЭТНОКУЛЬТУРНЫХ ПРОЦЕССОВ В ФЕРГАНЕ И УСТРУШАНЕ В ДРЕВНОСТИ И СРЕДНЕВЕКОВЬЕ<sup>6</sup>

Несмотря на значительный вклад в исследование этой области исторической науки, проблема этногенеза среднеазиатских народов, в том числе и таджиков, до сих пор остается одной из наиболее сложных и актуальных проблем. Интересные материалы по вопросам этнической принадлежности населения древней Ферганы и Уструшаны содержатся в статьях Ю.А.Заднепровского и Н.Н.Негматова (1). В последние годы большое внимание разработке этногенетических процессов, протекавших на территории древней и раннесредневековой Ферганы, уделено в работах Б.А.Литвинского (2). Предлагаемая статья посвящена сравнительной историко-культурной характеристике сопредельных областей Ферганы и Уструшаны по материалам поселений и могильников, начиная с эпохи поздней бронзы.

Одновременно, на основании ранее опубликованных работ с привлечением полученных в последние годы материалов при раскопках ферганских и уструшанских памятников делается попытка выделения антропологических типов и освещение в общей форме некоторых сторон вопроса об этническом составе населения этих областей на определенных исторических этапах. Для историко-культурной характеристики Ферганы эпохи поздней бронзы были привлечены находки из исследованных на её территории синхронных поселений и могильников.

На правом берегу Сырдарьи к востоку от г. Ленинабада в урочище Кайраккум (дно современного Кайраккумского водохранилища), в середине 50-х годов открыты поселения среднеазиатской степной бронзы и места производственной

---

<sup>6</sup> Статья написана в 1986 году. Составитель сохраняет прежние географические и топонимические наименования, а также форму написания (примеч. отв. редак.).

деятельности, связанные с металлургией меди, выделенные ее исследователем Б.А.Литвинским в местный кайракумский вариант андроновской культуры (3). Кайракумцы занимались скотоводством, земледелием, отчасти охотой, рыбной ловлей. Важную роль в их хозяйстве играла металлургия меди, литейное производство. К этому же времени относится расположенный к северо-востоку от пустыни Кайракум, могильник в с. Дахана из 8-и кольцевых поверхностных выкладок с подземными подпрямоугольно-овальной формы камерами под ними, группа наиболее ранних захоронений скотоводческого могильника Даштиашт. К юго-западу от с. Ашт, вдоль южной подгорной полосы Кураминско-Карамазарского хребта, представленных конструкциями наземных погребальных сооружений типа каменных «ящичков», каменные выкладки Буадильского могильника, расположенного в 25 км. к югу от г. Ферганы, на оконечности адыра (4).

Оседлоземледельческая культура ферганского населения позднебронзового времени подставлена материалами раскопок из синхронных слоев Чустского и Дальверзинского поселений (5). Один из основных исследователей Кайракумской культуры Б.А.Литвинский, принимая во внимание и географическую близость, но главным образом, опираясь на результаты сравнительных анализов керамических материалов, высказал мысль о существовании двустороннего контакта между оседлыми земледельцами Ферганы и кайракумцами-степняками (6), тем самым подтверждая выдвинутую в начале 50-х годов гипотезу А.И.Бернштама «о двух основных линиях развития культуры эпохи бронзы в Фергане - степной и земледельческой».

Так находки керамики Чустского типа были зафиксированы при раскопках поселений эпохи степной бронзы в Кайракумах, там же, на такыре Ходжа Ягона, недалеко от поселения 16, был случайно найден расписной горшок чустского типа. Совместная находка в каменных погребальных сооружениях Даштиашта тонкоотмученных изделий чустско-дальверзинского типа с расписным геометрическим орнаментом или залощенной поверхностью и груболепных кера-

мических сосудов степного круга, орнаментированных резными полосами в виде «ёлки» или гребенчатым штампом, является дополнительной аргументацией в пользу намечавшихся в эпоху поздней бронзы в Ферганской долине торгово-обменных связей оседлоземледельческого и скотоводческого населения. А находки керамических и бронзовых изделий кайракумского типа на памятниках оседлоземледельческой чустской культуры показывают, что это влияние не было односторонним (8). Плохая сохранность костных остатков погребенных создает определенные трудности при выделении антропологического типа населения Ферганской долины в эпоху бронзы. Судя по имеющимся довольно скудным краниологическим материалам ферганское население в эпоху бронзы принадлежало в основном к европеоидной расе восточномедиземноморского типа. Другой антропологический тип населения - долихомезокранный, близкий к андроновскому, но резко отличающийся по своему физическому облику от мезобрахикранный населения Казахстана (9).

Сложные же проблемы этногенетических процессов, связанных с зарождением этнических групп и племен на ферганской территории в конце эпохи бронзы до сих пор не имеют окончательного решения (10).

В сопредельной области Уструшане к интересующему нас хронологическому этапу ориентировочно относятся слои VII—VI вв. до н.э. городища Нуртепа (Лучистый холм), расположенного в местности Хаватаг Ура-Тюбинского района, на невысокой горной лессово-щебенчатой гряде. Городище окружено крепостной стеной в виде вала, с двумя городскими воротами. Вскрытые жилища представляют собой лессовое землянки с легким перекрытием, характерные для памятников Бургулюкской культуры Ташкентского оазиса. Население протогорода среднесырдарьинского бассейна занималось земледелием, видимо, отгонным скотоводством и домашним ремеслом. Найденный в этом слое комплекс керамической посуды лепного и станкового производства свидетельствует о слиянии элементов двух культур - степной и

земледельческой. Довольно близкие аналогии лепные изделия Нуртепа находят в коллекциях синхронных Кайраккумских поселений степного круга в Западной Фергане, близкое сходство лепной и гончарной Нуртепинской керамики наблюдается с комплексами Северной Бактрии - Кучуктепа II, Бандыхан I, верхние слои Джаркутана.

Находясь в торговых контактах с северными скотоводческими племенами объединениями и воспринимая в какой-то степени северные культурные влияния, проявляющиеся, прежде всего, в комплексе домашней посуды, население протогорода Нуртепа одновременно было в тесном взаимодействии с более отдаленными южными земледельческими регионами (11).

Аналогичный процесс взаимовлияния обеих культур на этом хронологическом этапе был отмечен и в соседней историко-культурной области – Фергане (12).

К сожалению, погребальных памятников этого времени на территории древнего города Нуртепа и его окрестностях в Уструшане пока не обнаружено.

Как уже отмечалось, в начале I тысячелетия до н.э. в Фергане в эпоху поздней бронзы обитали племена с различным хозяйственным укладом (скотоводы и земледельцы), судя по антропологическим данным, относящиеся к разным этническим группам, имевшие равные культуры. В результате их длительного активного взаимодействия возникает культура последующей эпохи - раннего железа. Она представлена археологическими памятниками - в основном поселениями и могильниками.

Этот хронологический этап на территории Северо-западной Ферганы (правобережная Сырдарья) характеризует материальная культура, оставленная приятксартской группой сакских племен, («Саки, которые за Согдом»), сформировавшейся из местных племен эпохи поздней бронзы. Неоднократно высказывавшиеся некоторыми исследователями предположения о возможном обитании сакских племен на правобережье Сырдарьи, на участке, расположенном северо-восточнее Ферганской горловины и, безусловно, вклю-

чавшем Кайраккумы, были подтверждены открытиями в урочище Кайраккум, на месте нынешнего Кайраккумского водохранилища, разветвленных поселений VII-IV вв. до н.э. с материальными остатками скифского времени и синхронной им группы погребальных сооружений в западной части могильника Даштиашт, расположенного в южных предгорьях Курамииско-Карамазарского хребта (13).

Основные формы керамики с кайраккумских поселений: 1. Кувшинчики со слегка отогнутым наружу венчиком и слабовыпуклым туловом. 2. Плоскодонные чаши нескольких типов: а) с широким устьем и двусторонним покрытием краснокоричневым ангобом, б) чаши-кубки(?) со слабовыпуклыми очень крутыми стенками и ямочным орнаментом, в) неглубокие с покатой стенкой и отогнутым внутрь невысоким воротником, с ямочным орнаментом в верхней части тулова. На некоторых фрагментах керамики отмечен штампованный орнамент, орнамент в виде горизонтального зигзага, налепного жгута с насечками, с однотипными сливами, с налепными ручками (14).

На кайраккумских поселениях при раскопках было найдено много разнообразных бронзовых изделий (15). В погребальном инвентаре вскрытых курганов могильника Даштиашт отмечены груболепные с отпечатками матерчатого шаблона на внутренней поверхности миски, на плоском и округлом дне, крупные полусферической формы миски с краснокоричневой росписью на светлом фоне, лепные миски-вазы на высоком поддоне, покрытые светлой обмезкой, тонкостенные станкового производства светлофонные горшки.

Среди железных изделий немногочисленные фрагменты крупных и мелких ножей, игл, браслетов, пластинчатых колец. Поражает обилие разнообразных изделий из бронзы: целые несомкнутые браслеты с утолщениями на концах, проволочные серьги, перстни, инкрустированные вставками из камней, пуговицы, втульчатые трехлопостные наконечники стрел с «лапками», копьевидный наконечник стрелы со скрытой втулкой и опущенными вниз приостренными концами перьев (16).

На этом хронологическом этапе - эпоха раннего железа - прослеживается преемственность в формах погребальных сооружений, где среди неглубоких грунтовых могил Даштиашта были встречены единичные каменные наземные конструкции типа «ящичков», как наследование традиции предшествующей эпохи поздней бронзы (17). А в керамических материалах свидетельством непрерывной генетической линии развития культур является находка в сакских погребениях могильника Даштиашт и на синхронные им Кайраккумских поселениях сосудов кайраккумского типа, орнаментированных неглубокой резной "елкой", среди расписных мисок типично сакских форм. На наш взгляд, в этой коллекции вайраккумские керамические формы играют роль пережиточного явления, как бы свидетельствуя о сохранении старых традиций и подтверждая выдвинутые в свое время гипотезы А.Н.Бернштама и С.С.Черникова о преемственности и генетической связи сакского населения Средней Азии и Казахстана с племенами поздней бронзы, обитавшими на этих территориях (18).

В центральной и восточной Фергане к середине I тыс. до н.э. - эпоха раннего железа - относятся памятники местных земледельческо-скотоводческих племен: городище Эйлатан и могильники Актам, Кунгай, Суфан, Валик, Ниязбатыр, Тулейкен эйлатано-актамской культуры. Довольно подробная характеристика этой культуры уже приводилась (19), и нет необходимости останавливаться на ней еще раз. Интересно отметить, что в культуре право- и левобережной Ферганы этого периода намечается некоторое единообразие. Общие моменты наблюдаются в погребальном обряде правобережного могильника Даштиашт и синхронных ему могильников левобережной Сырдарьи, особенно Актамского: аналогичной конструкции могильные сооружения в виде очень неглубоких грунтовых ям, ориентация погребенных, обычай класть под голову каменную подушку, обряд последовательных коллективных захоронений (представителей большой патриархальной семьи?) под одной курганной насыпью и другие моменты. Керамические сосуды, бронзовые и

железные изделия, бронзовые наконечники стрел могильника Даштиашт имеют самые близкие аналогии в подобных находках поселений и могильников Центральной Ферганы эпохи раннего железа (Эйлатано-актамский период) (20).

А керамические комплексы поздних поселений Кайраккумов VII-IV вв. до н.э. близки по форме и технике изготовления глиняной посуде из синхронных слоев городища Зйлатан (21).

Выше отмечалось, что Кайраккуиские поселения раннежелезного времени и синхронная им группа погребальных сооружений могильника Даштиашт относятся к памятникам сакских племен, заяксартских саков, обитавших на правобережной Сырдарье (Северо-западная Фергана).

В последнее время не вызывает сомнений вероятность поселения некоторых групп их и в левобережной Фергане (22). Один из основных исследователей памятников этого времени на левобережной Сырдарье Н.Г. Горбунова считает, что оставившие эти памятники ферганцы, скорее всего, относились к кругу сакских племен (23).

По Б.А.Литвинскому, опиравшемуся на целый ряд неопровержимых доказательств, значительный пласт населения Ферганы VII - II вв. до н.э. - это сакское население (24).

Археологических памятников эпохи раннего железа на территории Ферганы с наличием антропологических материалов известно немного. Интересные материалы, к сожалению, плохой сохранности, получены Н.Г.Горбуновой из раскопок Актамского могильника в 9 км. южнее г. Ферганы, принадлежавшего оседлому населению (25).

Население юга Ферганской долины в сако-усуньское время по данным Актамского могильника характеризовалось европеоидным расовым типом, в основном, с мезобрахикранной формой черепной коробки. Не исключена возможность, что оно непосредственно восходило к мезодолхокронному типу населения Ферганы эпохи бронзы, подвергнувшись брахикефадизации. В серии имеется несколько особей с длинной черепной коробкой. Все черепа недеформированные, за исключением одного со следами деформации



кенкольского типа, появление которого среди оседлого населения пока необъяснимо (26).

Совсем недавно на левобережной Сырдарье на стыке с Ферганой под центральной частью Ходжента - современного Ленинабада было открыто окруженное оборонительными валами и стенами поселение городского типа VI-V вв. до н.э. (27). Керамические находки этого поселения близки по технике изготовления, а особенно по форме, подобным керамическим материалам Кайраккумских поселений и погребальных сооружений могильника Даштиашт эпохи раннего железа, относящихся без сомнения к памятникам сакских племен, обитавших на правобережной Сырдарье (северо-западная Фергана), а также керамическим находкам сакских памятников левобережной Ферганы (28). На основании этих сравнений вполне допустимо, что в городке, возникшем в VI-V вв. до н.э. на самой границе с Ферганой, обитало какое-то сакское племя. Этому не противоречат и античные письменные источники, в изложении И.В.Пьянкова, утверждающие об устройстве городов царицей саков Зариной (29).

Памятником на территории соседней области Уструшаны, где были открыты слои, характеризующие культуру эпохи раннего железа (VI-IV вв. до н.э.) является городище Нуртепа, расположенное как уже отмечалось, в местности Хаватаг Ура-Тюбинского района. «Этот этап жизни Нуртепа связан с созданием мощных городских фортификационных укреплений и массовым переходом к строительству наземных жилищ пахсово-кирпичной конструкции. Керамический комплекс этого периода собран пока в недостаточном количестве, но уже отличается своей локальностью. Лепная посуда продолжает изготавливаться, а столовая становится разнообразнее в формах и более тонкостенной, испытывая некоторое влияние культуры Ахеменидской державы, Кангюйского Хорезма» (30). На территории города было раскопано несколько погребальных сооружений, относящихся, по видимому, к интересующему нас этапу в жизни города. Три из них в виде прямоугольных ям размером 2x1 м. оказались пустыми, в могильной яме с подбойной камерой находились

остатки скелета. В подбойной камере пятого погребального сооружения, заложенной сырцовыми кирпичами размером 42x26x12-14 см, был обнаружен скелет лежащий на спине, головой на запад, с сопровождающим погребальным инвентарем - керамическими сосудами. Посуда находит аналогии в материалах Актамского и Кунгайского могильников Ферганы эпохи раннего железа, сырцовые кирпичи - в ферганском Сымтепа I и II, датированном V-IV вв. до н.э.

На основании приведенных сравнений захоронение датировано V-IV вв. до н.э. Погребенная оказалась женщиной и по определению антрополога Т.П.Кияткиной относилась к европеоидному мезокранному типу (31). В Ура-Тюбе на городище Мугтепа, отождествляемом большинством исследователей с легендарным Кирополем, при расчистке нескольких мусорных ям на дне шурфа на глубине XI-XV ярусов был получен керамический комплекс, имеющий прямые аналогии с керамикой культур Кобадиян II, Аф-расиаб II - IV-II вв. до н.э. (Бактрия, Согд) (33). В известных нам ферганских комплексах VI -III вв. до н.э. керамических форм, подобных найденным в слое IV-II вв. до н.э. на городище Муг-тепа – кубковидные сосуды цилиндрической формы - обнаружено не было. Этим как бы подтверждаются неоднократно высказывавшиеся последователями мнения о том, что в материальной культуре Ферганы, носящей несколько архаический характер, и соседних с ней земледельческих районов Согда, Бактрии, Маргианы, Парфии, Хорезма очень мало общих черт, что, вероятнее всего, объясняется обособленностью Ферганы, остававшейся за пределами Ахеменидской державы, от более развитых в экономическом и культурной отношении западных и юго-западных районов Средней Азии.

Малочисленность краниологических материалов не дает пока оснований для решения вопроса об этническом и антропологическом составе населения древней Уструшаны, хотя Н.Н.Негматов на основании сведений письменных источников приходит к выводу, что Уструшана в древнейшей период входила в состав Согда и выступала под этим именем. Древнюю Уструшану населяли согдийские племена, и насе-

ление ее было родственно по языку и происхождению согдийцам долины Зеравшана. Существовала этническая близость населения обеих областей, хотя, вероятно, согдийские племена, населявшие в древнейший период Уструшану, имели свои родовые и племенные говоры (34).

Вопрос о дальнейшем развитии культуры Ферганы - Давани наиболее сложный. В конце I тыс. до н.э. и в I вв.н.э. в материальной культуре ферганцев происходят значительные изменения: в строительном деле, архитектуре, погребальном обряде (появление подбоев и катакомб), дальнейшее усовершенствование техники гончарного производства, появление новых форм красноангобированной с лощением керамики. Возможно, все это было вызвано появлением в Фергане новых этнических групп населения. Вероятно, и культурные связи Ферганы с западными районами Средней Азии, намечавшиеся уже в эйлатанский период, к концу I тыс. до н.э. становятся более прочными и постоянными. И в то же время отмечается общность в культуре Ферганы и окружающих ее горных и степных районов с локальными особенностями в каждом из них (35).

Наиболее яркие проявления этого этапа культуры нашли свое отражение в земледельческо-скотоводческих памятниках северо-западного района Ферганы. В этот период культура северо-западного района отличается своей локальностью: погребальные сооружения типа мут-хона, появление новых керамических форм с зооморфными ручками. На генезисе каменных наземных построек типа «курумов», характерных, в основном, для западных районов Ферганской долины и относящихся ко времени не ранее III-II вв. до н.э. в свое время останавливался Б.А.Литвинский, предполагая их местное происхождение. По его мнению, конструкция «курумов» восходит, в основном, к подземным погребальным камерам Даханского могильника эпохи поздней степной бронзы (Кайраккумская культура) (36). Н.Г.Горбунова не исключает проникновения в западную Фергану подобных каменных наземных построек извне, из Западных районов Средней Азии, объясняя разнотипность погребальных со-

оружий на территории всей Ферганы при однородности материальной культуры проникновением сюда различных групп скотоводческого населения, как из ближних, так и из более дальних районов (37).

К памятникам оседлоземледельческой культуры интересующего нас времени (II в. до н.э. - II в.н.э.) в Северо-западной Фергане относятся поселения Тудай-Хурд, расположенное в 10 км к югу от с. Ашт, при раскопках которого было отмечено два строительных периода.

Нижний представлен остатками, очевидно, довольно крупного сооружения, представляющего собой многокомнатный комплекс, расположенный на шестиметровой высоте кирпичном стилобате с пандусным подъемом вдоль западной стены. В кладке внутри стилобата, имеющего форму усеченной пирамиды, встречено значительное количество прямоугольных сырцовых кирпичей с изображенными на них знаками. Поселение открытого типа, без крепостных стен, относится ко времени - II-I вв. до н.э. (Ашт - I). Керамический материал представлен очень изящными гончарного производства мисками и кувшинчиками, покрытыми блестящим красным ангобом со следами полосчатого лощения и имеющими аналогии с подобными формами тонкостенной красноангобированной керамики ферганских городищ верховьев Карадарьи (Шурабашат, Карадарьинское, Дунбулак). В комплексе лепной посуды со следами матерчатого шаблона на внутренней поверхности котлы и миски, имеющие сходство с находками поселений и могильников с территории Ферганы - городище Эйлатан, Актамский, Суфанский, Кунгайский могильники. Некоторое сходство прослеживаемое, в основном, по форме сосудов, технике изготовления, наблюдается с керамикой культуры Бургулюк II Ташкентского оазиса, усуньских могильников Памиро-Алая, Семиречья. На втором этапе Тудай - Хурд, на остатках более раннего комплекса было возведено здание с двумя парадными залами, с трехнефном членением внутреннего пространства их при помощи 8-и деревянных колонн, овальными очагами, сложенными из кирпича-сырца суфами.

Датировка верхнего строительного горизонта Тудай-Хурд - рубеж-II в.н.э. (Ашт- II). В керамике верхнего горизонта наблюдается некоторая преемственность в отдельных формах нижнего слоя, хотя резко уменьшается количество лепной посуды, некоторые формы исчезают вообще. Перекличка с лепной посудой нижнего горизонта (этап Ашт - I) существует по формам и пропорциям крупных мисок, лепных котлов с ручками - выступами, появляются новые формы лепных светлоангобированных хумчей. В основном, по формам гончарного производства красноангобированных мисок с загнутыми внутрь краями, небольших красноангобированных кувшинов вытянутых пропорций, фляг продолжается уже отмеченное для этапа Ашт- I некоторое сходство с находками из памятников Карадарьинского оазиса, глубокие миски-горшки с высоким слабопрофилированным бортиком близки по форме мискам из нижнего слоя городища Муничактепе I в. до н.э. - I в.н.э. (близ Бекабада), появившиеся на этапе Ашт- II гончарные миски полусферической формы со слегка отогнутым наружу венчиком имеют некоторое сходство с подобными изделиями из слоя Сым-тепе II и I.

Часть находок этапа Ашт-II имеет аналогии в датированном комплексе Северной Бактрии на Яванском городище в слое руб.-II в.н.э.: крупные сосуды типа хумчей и небольшие широкогорлые горшки, украшенные врезными горизонтальными и зигзагообразными линиями. Подобные горшки и хумчи с утолщенным манжетообразным венчиком отмечены в датированных слоях среднего и верхнего горизонтов Кой-Крылган-Калы, в слое I в. до н.э. – V в.н.э. в Халчаяне.

Этап Ашт- III (III-IV вв.н.э.) характеризуют находки нижнего строительного периода поселения Тудай Калон, расположенного в 400 м. в востоку от поселения Тудай Хурд. Он представлен остатками небольшого укрепленного поселения с угловыми прямоугольной формы двухэтажными башнями и отрезками внешних крепостных стен с расположенными в них в два яруса в шахматном порядке узкими стреловидными бойницами.

Наблюдается некоторая преемственность в формах керамики: из слоя Ашт- II переходят глубокие миски-горшки, фляги-мустахара, кувшины с высоким открытым горлом, хумчи. Появляются новые формы красноангобированных мисок с сильным перегибом стенок, миски с маленькими клювовидными ручками, покрытые яркочерным хорошим ангобом.

Ведущие формы слоя, впервые появившиеся на этом этапе, гончарного производства красно и черноангобированные горшки и сосуды баночной формы с процарапанным по ангобу орнаментом, близки по форме и технике обработки подобным находкам из могильников и поселений Ферганы I-ых вв. н.э.

Но, наряду с типично ферганскими, в комплексе Ашт- III впервые появляются единичные экземпляры небольших красно и черноангобированных кружек с зооморфными ручками, сосуды с примятым сливом, лепные приземистой формы сосуды с горизонтальным круговым рифлением по плечу, которые находят себе самые прямые аналогии за пределами Ферганы, в культуре, получившей название «каунчинской», ареал распространения которой охватывает среднее течение Сырдарьи.

На этапе Ашт- IV (V-VI вв.н.э.) на фундаменте-платформе из забутованных развалин здания предшествующего этапа Ашт-III возводится двухъярусное монументальное сооружение: узкий коридор с многоступенчатой глинобитной лестницей соединял помещения нижнего и верхнего ярусов. В центре верхнего яруса постройки располагался крупный, повидимому, парадный зал, вдоль стен которого тянулись сложенные из сырцового кирпича суфы. Сводчатые и плоскoperекрытые проемы соединяли зал с небольшими боковыми помещениями.

О хронологической последовательности слоев свидетельствует несомненная преемственность основных керамических форм этапов Ашт-III и Ашт-IV: разнообразным набором форм и орнаментов представлена на этапе Ашт-IV керамическая коллекция наунчинской культуры бассейна Средней Сырдарьи, которая в предшествующем слое - этап

Ашт-III - была отмечена единичными экземплярами. И наоборот, типично ферганские формы керамики - широкогорлые горшки и баночные сосуды с процарапанным по красному и черному ангобу «даваньским» орнаментом - присутствуют в слое в очень незначительном количестве. Появление на этапе Ашт-IV единичных экземпляров новых форм мисок на сплошном выраженном поддоне или с глубоким кольцевым вырезом внутри него, довольно близких по форме мискам согдийских памятников из слоя V-VI вв., позволяет высказать предположение о начинающихся связях с Согдом. Несомненное сходство культуры северо-западного района Ферганы на примере керамических комплексов поселения Тудай Калон (этапы Ашт-III и IV) с культурой Каунчи-II Ташкентского оазиса в бассейне Средней Сырдарьи свидетельствует о проникновении в район верхней Сырдарьи носителей Каунчинской культуры. С другой стороны, сельские поселения северо-западной Ферганы находились в постоянных контактах с населением Ферганской долины.

Выделенные на материалах поселений Тудай Хурд и Тудай Калон этапы в развитии материальной культуры Северо-Западной Ферганы прослеживаются в находках каменных погребальных сооружений типа "курумов" могильников Ашт и Даштиашт, расположенных в 8-10 км к северу и северо-западу от упомянутых поселений, свидетельствуя, вероятно, о тесных связях земледельческо-скотоводческого населения, оставившего эти памятники (38).

Вопросам периодизации культур всей древней Ферганы в свое время уделяли большое внимание Б.А.Латынин, А.Н.Бернштам, Ю.А.Заднепровский. Новые археологические данные, полученные из раскопок поселений и могильников Ферганы, позволили одному из ее исследователей Н.Г.Горбуновой выделить в культуре древней Ферганы наиболее яркий хронологический период - от II в. до н.э. (после эйлатано-актамской культуры) по VI в.н.э. (до тюрко-согдийского периода?), с поэтапным членением внутри него. Культуру Ферганы указанного времени она предложила назвать Кугайско-Карабулакской, приводя довольно веские

обоснования в пользу такого названия. По ее мнению, культура Ферганы указанного времени, несмотря на некоторые территориальные локальные особенности, отличается большой общностью (39).

Интересно, что выделенные нами для периода от II в. до н.э. по VI в.н.э. этапы в развитии материальной культуры северо-западной Ферганы (Ашт-I – Ашт-IV) хронологически совпадают с предложенной Н.Г.Горбуновой поэтапной хронологией памятников внутри кугайско-карабулакской культуры для всей древней Ферганы (40).

Полученные с территории Ферганской долины краниологические материалы послужили основой для характеристики антропологического типа населения в этот период.

По Т.П.Кияткиной «все погребенные в катакомбных могильниках Ферганской долины в первых веках н.э. относятся к европеоидному мезобрахикранному расовому типу Среднеазиатского Междуречья, с отмеченной монголоидной примесью и кольцевой деформацией» (41).

Краниологические материалы из Ширинсайского могильника II-IV вв. н.э. в Западной части Ферганской долины, как ей кажется, не выпадают из общего круга краниологических материалов древней Ферганы, и являются переходными формами от андроновского и средиземноморского типов к типу среднеазиатского междуречья со следами на некоторых черепках монголоидной примеси (42).

В целом земледельческое и скотоводческое население Ферганской долины позднеантичного времени характеризуется в основном мезобрахикронным типом Среднеазиатского междуречья, восточно-средиземноморский тип представлен единичными случаями. На севере и северо-западе долины население более монголизировано (43).

По письменным источникам обитатели Ферганы перед началом нашей эры обладали европеоидным расовым типом, этнически относительно однородным «от Давани на запад до государства Аньси (Парфия)» (44). Это нашло подтверждение в наличии довольно значительного количества антропологического материала с территории Ферганской доли-



ны и позволило последователям дать более или менее четкую картину этнического состава ее для древнего периода. В антропологическом отношении население Давани в это время сходно и с населением Тянь-Шаня и Семиречья, которое в эпоху около рубежа н.э. также относится к европеоидному расовому типу. Примерно на рубеже н.э., когда в Фергану начали вторгаться различные племена, затем позже - турки, антропологический состав населения становится менее однородным, а к середине I тыс. весьма пестрым (45). Обнаружение в разных местах Ферганской долины на рубеже и в начале н.э. погребений с монголоидными черепами (советское I), свидетельствует о появлении нового расового типа и о сложности процесса этногенеза населения на этой территории.

Материальная культура Уструшаны рубежа и первых вв.н.э. представлена находками из соответствующих слоев городища Муг-тепа в Ура-Тюбе(46), могильника Тепаи Пирмухаммад в Шахристане. О начинающихся связях западной окраины Ферганы и Уструшаны свидетельствуют находки одинаковых форм керамических мисок (В западной Фергане - Тудаи-Хурд и Тудаи-Калон, в Уструшане - кушанский слой Мугтепа).

На основании сведений античных авторов о населении Уструшаны, родственном по языку и происхождению согдийцам долины Зеравшана, привлечем краниологические материалы грунтового могильника у селения Суджина, расположенного в 16 км к югу от г. Пенджикента, датированного Б.Я.Стависким II в. до н.э. - II в.н.э.

Могильные сооружения не прослеживались, погребенные лежали на спине, с вытянутыми вдоль туловища руками и ногами. По Б.Я.Ставискому - это представители оседлого населения. Антрополог Т.П.Кияткина отнесла 3 черепа из могильника к европеоидной брахикранной расе, без монголоидных примесей.

Непосредственно с территории самой Уструшаны происходит краниологический материал и сопровождающий его погребальный инвентарь комплекса Тепаи Пирмухаммад вблизи поселка Шахристан Ура-Тюбинского района. Погре-

бения располагались в ямах, вырытых в мягком грунте. Ориентация погребенных северо-запад - юго-восток, запад-восток, север-юг. Находки: керамические сосуды, близкие по форме сосудам могильников I-ых вв.н.э. Исфаринского района, бронзовые браслеты, бронзовый миниатюрный колокольчик, железный кинжал. Полученные черепа относятся Т.П.Кияткиной к европеоидному брахикранному типу, и на ее взгляд сглаженность европеоидных черт этих черепов объясняется смешанностью племен, ведущих кочевой образ жизни, с монголоидами, многократно вторгавшимися с востока, но не затронувшими горные труднодоступные районы Средней Азии (Зосунский могильник в верховьях Зеравшана) (47).

Большая роль в этногенезе народов Средней Азии, в том числе и Ферганы, отводится вопросам тюркизации местного населения. В VI-VIII вв. Фергана включается в сферу тюркских государственных образований. Она находится в обстановке постоянных вторжений этих племен и политического господства тюркских правителей, о чем свидетельствуют находки керамики с рунической надписью в Исфаринском районе, а в одном из курумов Аштского могильника был найден перстень с рунической надписью (48). Одновременно повсеместно, в том числе и в Фергане, начинается процесс согдианизации, представленный на территории северо-западной Ферганы материалами комплекса Ашт V (Тудай Калон) с согдийской монетой нового типа без отверстия.

Антропологические материалы для Ферганы этого времени представлены сериями черепов из могильников. Плохо сохранившиеся черепа могильника VI-VIII вв. из Касанса относятся к европеоидному типу, погребение женщины на городище древнего Касана относилось к европеоидному расовому типу с деформированным черепом. Череп из Кюльтепе у Хакулабада характеризуется европеоидным типом среднеазиатского междуречья, череп из тепе в с.Ниязбатыр - европеоидного типа, морфологически переходная форма между андроновским и типом среднеазиатского междуречья с некоторой монголоидной примесью (49). В это время, в V-VII вв., уже существовала ферганская

народность со своим языком, который относился к группе восточноиранских (50).

Огромное значение для историко-культурной и этнической характеристики позднеантичной и раннесредневековой Уструшаны имело открытие Северо-Таджикистанской археологической комплексной экспедицией скальных склепов у селения Куркат, а также стапонарные раскопки холма Тоштемиртеппа в 7 км. к с.-с.-з. от поселка Шахристан. В Куркате на горе Ширин в специально вырубленных скальных склепах были обнаружены захоронения людей в виде массового хаотического (видимо, в результате ограбления) трупоположения, погребения в хумах, оссуариях, кувшинах. У подножия склепов II-III были обнаружены сложные комбинированные захоронения, сочетающие хумное и грунтовое в одной общей камере. Открыто 9 склепов, давших несколько сот человеческих черепов.

Вскрыто несколько типов погребальных обрядов, относящихся к разным поколениям этнически родственных племен левобережья Сырдарьи, со следами социальной дифференциации. На первом этапе (трупоположение с предметами погребального инвентаря) склепы являлись родовыми усыпальницами богатой аристократии Уструшаны. Форма погребального обряда в оссуариях и хумах, тождественная зороастрийским погребальным традициям, относится ко второму этапу использования склепов. В серии черепа европеоидной расы, обычные и долихоцефальные, с лобно-затылочной искусственной деформацией.

Среди находок погребального инвентаря имеются великолепные бронзовые серьги, бронзовые и медные подвески, перстни-печатки, браслеты, бронзовые булавки для женских причесок с разнообразными завершениями. Обнаружено около 900 бус и амулетов, самых разнообразных по размерам и формам, материалу и технике выделки, цветовой гамме и орнаментации. Большая часть украшений ориентировочно может быть отнесена к III-VII вв. н.э. (51).

Исследования укрепленного дихканского замка III-VI вв.н.э. Тоштемиртепа выявили интересный архитектурный

ансамбль типичной раннефеодальной усадьбы, состоящей из двора, окруженного стенами с четырьмя башнями по углам, и замка. Полученные при раскопках находки служат для характеристики экономики, быта и других сторон обитателей замка: разнообразные керамические изделия, железные наконечники стрел, ножи, обуглившиеся зерна пшеницы, овса, проса, виноградные косточки (52).

Для характеристики состава населения раннесредневековой Уструшаны может быть привлечена серия черепов, полученных при раскопках трехъярусного замка на городище Калаи Кахкаха II в Шахристане. В 1956 году во время расчистки пандуса при переходе из нижнего в средний яруса замка было обнаружено 67 человеческих скелетов, лежавших очень плотно и в полном беспорядке. По мнению Н.Н.Негматова трупы людей были сложены в укрытие во время или после разрушения здания, возможно, связанного с арабским нашествием (53). Изученные черепа характеризуются европеоидным типом с преобладанием мезобрахикронных высоких черепов и значительно выступающим в горизонтальной плоскости лицевым скелетом. Из этой серии выделяется 1 череп – долихокранный (54).

Для выяснения места изученной серии черепов исследователям были привлечены синхронные краниологические материалы с территории смежного с Уструшаной Согда - из наусов древнего Пенджикента и его окрестностей, для которых характерны брахикранные и мезодолхок-ранние черепа расового типа Среднеазиатского междуречья. Черепа Шахристанской серии оказались несколько более широколицы, горизонтальная профилировка их средней части лица значительно резче. Шахристанская серия наиболее близка погребениям в каменных «ящиках» на горе Тик-Турмас из Южного Казахстана, датированных последними веком I тыс.н.э., которых исследовавший их В.В.Гинзбург считает представителями северо-восточной группы населения Согда и относит к типу Среднеазиатского междуречья. Черепа из Кахкаха II отличаются большей европеоидностью, не несут следов какой бы то ни было монголоидной примеси.

Широкая волна, приносящая с востока монголоидные черты, не захватила, видимо, как мы наблюдаем в это время на территории Ферганы, горных областей Уструшаны, и население ее представляло «чистый» местный антропологический тип, европеоидный, мезобрахикранный, названный Л.В.Ошаниным расой Среднеазиатского междуречья. Возможно, однако, что некоторое количество тюркоязычного населения в равнинной Уструшане раннего средневековья было. В горной Уструшане (особенно верховья Зеравшана) и до нашего времени отсутствует тюркоязычное население. Для антропологической характеристики населения Ферганы периода развитого средневековья имеется краниологический материал, полученный при раскопках у мазара в с.Ашт Ленинабадской области. Погребения были ориентированы головой на север, при одном из скелетов было найдено 7 сферокоников. Все изученные черепа относятся к европеоидному типу Среднеазиатского междуречья (59). Для этого времени известен череп с городища к западу от г.Намангана (северо-Западная Фергана), который характеризуется В.В.Гинзбургом как переходный от европеоидного типа Среднеазиатского междуречья к Южносибирскому расовому типу (60). На территории Уструшаны к этому времени относится часть черепов из могильных ям со стенками, облицованными сырцовыми кирпичами, из холма Тепаи Нирмухаммад в с.Шахристан. В основном они относятся к европеоидному типу среднеазиатского междуречья с налетом монголоидных черт. Часть черепов - мезокранные, с узким длинным лицом, они скорее напоминают Среднеазиатский расовый тип, отличаясь от него большим черепным указателем (61).

Аналогичный краниологический материал европеоидного брахикранный типа среднеазиатского междуречья с небольшим налетом монголоидных черт (по предварительному определению Т.П.Кияткиной) был получен при раскопках каменных мавзолеев X-XII вв. у подножия каменного городища Чильдухтарон в Шахристане.

Интересное горно-скотоводческое селение Хоняйлов X-XII вв.н.э., расположенное на плато Тагана, раскапывается в

глубине ущелья Актанги на северном склоне Туркестанского хребта, в 22 км южнее поселка Шахристан. Вскрыты хозяйственно-жилые каменные постройки комплексов и загоны для скота на окраинах селения. Керамические находки поселения состоят из высококачественной неполивной и поливной станкового производства посуды и лепной, часто расписанной краской. Найдены предметы из железа, украшения, монеты, большое количество костей животных крупных и мелких пород.

Рядом с поселением найдены 2 могильника - Мачитли и Хоняйлов - по Н.Н.Негматову синхронные поселению с погребальными камерами в виде грунтовых ям подпрямоугольной формы.

Скелеты ориентированы головой на север, северо-запад, без сопровождающего погребального инвентаря (62). По данным антрополога Т.П.Кияткиной (см. ее статью в настоящем сборнике), в могильнике Мачитли ею выделено 2 антропологических типа - европеидный и монголоидный (видимо, последний был связан с притоком кочевого монголоидного населения в горную часть Таджикистана). В могильнике ХОНЯЙЛОВ ВСЯ Серия долихокраничных и брахикраничных мужских и женских черепов относится к европеидному расовому типу. По мнению Т.П.Кияткиной, краниологические материалы из могильника Хоняйлов не похожи на серию черепов из близлежащего памятника - замка на городище Кахкаха II в пос. Шахристан. Возможно, на Хоняйлов обитала группа, не связанная с населением, антропологический тип которого известен по раскопкам замка Кахкаха II.

Приведенные выше результаты сопоставительного анализа краниологических материалов выявили очень интересную картину далеко неравномерного антропологического развития этих близких территориально областей, а полученные при раскопках предметы сопровождающего погребального инвентаря и находки с синхронных поселений служат источником для характеристики материальной культуры Ферганы и Уструшаны, начиная со второй четверти I тыс. до н.э. С середины I тыс. до н.э. (могильник Актам) и до рубежа,

население Ферганы, как и ряда других районов, вероятно, было однородным в расовом отношении, т.е. в основе его была брахикранная европеоидная раса, развившаяся из «андроноовского типа» (эпохи бронзы) с примесью долихокранного европеоидного типа, проникавшего из-за Амударьи в эпоху бронзы в значительном количестве (63).

На рубеже и в начале I тыс.н.э. в антропологическом составе населения Ферганы происходят качественные изменения за счет проникновения в Фергану отдельных групп населения с востока и юго-востока. Этот процесс почти не имел места на соседней с Ферганой территории Уструшаны, за счет изоляции высокогорных районов (64).

В период раннего средневековья (серия серепов из Кахкаха II) антропологические материалы с территории Уструшаны не несут следов какой бы то ни было монголоидной примеси, и население ее представляло еще «чистый» местный антропологический тип - европеоидной мезобрахиккранной расы среднеазиатского междуречья (65).

И уже значительно позднее, при раскопках каменных мавзолеев у Чильдухтарона, датируемых Н.Н.Негматовым IX-XI вв., встречены краниологические материалы, относящиеся к европеоидному брахикранному типу с небольшим налетом монголоидности (66).

Что касается материального развития этих областей, то, если в середине I тыс. до н.э. культура Ферганы, остававшейся за пределами ахеменидской державы, носила несколько архаический характер, начиная с рубежа и особенно в I-ые вв.н.э. в материальной культуре ее усматривается много общих черт, (в основном по керамике), связывающих Фергану с ее западными и юго-западными соседями, в том числе и с Уструшаной.

#### ПРИМЕЧАНИЯ:

1. Заднепровский Ю.А. Об этническом составе населения древней Ферганы // КСИИМК. - Вып.61. -М., 1956; Негматов Н.Н. К вопросу об этнической принадлежности Населения Уструшаны // КСИИМК. - Вып.61. - М., 1956.

2. Литвинский Б.А. Проблемы этнической истории древней и раннесредневековой Ферганы // История и культура народов Средней Азии (древность и средние века). - М.: Наука, 1976.

3. Литвинский Б.А. и др. Древности Кайрак-Кумов (Древнейшая история северного Таджикистана). - Душанбе: Изд-во АН ТаджССР, 1962.

4. Гамбург Б.З., Горбунова Н.Г. Могильник эпохи бронзы в Ферганской долине.- КСИИМК. – Вып. 63. - М., 1956. - С.85-93; Литвинский Б.А. Даханийский могильник эпохи бронзы в Западной Фергане // КСИИМК. – Вып.80. - М., 1960. - С.47-52; Салтовская Е.Д. О погребениях ранних скотоводов в северо-западной Фергане //КСИА. – Вып.154. - М., 1978. - С.95-100.

5. Спришевский В.И. Чустское поселение эпохи бронзы // КСИИМК. – Вып.69. - М., 1957. - С.40-49; Заднепровский Ю.А. Дальверзинское селище. //КСИИМК. – Вып. 69. - М., 1957. - С.50-57.

6. Литвинский Б.А. и др. Древности Кайрак-Кумов ..., указ. соч., с.256.

7. Салтовская Е.Д. О работах Аштского отряда СТАКЭ в 1974 г. // АРТ. - вып.ХII (1974 год).-Душанбе: Дониш, 1979. - С.353.

8. Литвинский Б.А. и др. Древности Кайрак-Кумов...,указ. соч., с.256,289-290; Салтовская Е.Д. О погребениях ранних скотоводов в северо-западной Ферване..., указ. соч., с.96-97.

9. Гинзбург В.В. Антропологические материалы из Вуадильского и Актамского могильников // КСИИМК. – Вып.69. - М., 1957. - С.91-92; Литвинский Б.А. и др. Древности Кайрак-Кумов..., указ. соч., с.289-290; Гинзбург В.В. К антропологии населения Ферганской долины, указ. соч., с.213-216; Заднепровский Ю.А. Древнеземледельческая культура Ферганы // МИА-118. - М.-Л., 1962; Гинзбург В.В., Трофимова Т.А. Палеоантропология Средней Азии.- М., 1972. - С.77-80.

10. Литвинский Б.А. и др. Древности Кайрак-Кумов..., указ. соч., с.287-295.

11. Негматов Н.Н. Таджикистан на пути к урбанизации // Культура первобытной эпохи Таджикистана. - Душанбе: Дониш, 1982. - С. 81-82; Негматов Н.Н., Беляева Т.В., Мирбабаев А.К. К открытию города эпохи поздней бронзы и раннего железа- Нуртепа // Культура первобытной эпохи Таджикистана. - Душанбе: Дониш, 1982. - С.89-112.

12. Салтовская Е.Д. О погребениях ранних скотоводов Северо-Западной Ферганы // КСИИМК. - Вып.154. - М., 1978. - С.96-97; Горбунова Н.Г. Итоги исследований археологических памятников Ферганской области (К истории культуры Ферганы) // СА. - № 3. – М., 1979. - С.22-23.



13. Литвинский Б.А. «Саки, которые за Согдом» // Памяти Михаила Степановича Андреева. Сборник статей по истории и филологии народов Средней Азии // Тр. – Том СХХ. - Сталинабад: Изд-во АН ТаджССР, 1960. - С.91-96; Литвинский Б.А. и др. Древности Кайрак-Кумов..., указ. соч., с.295-300; Салтовская Е.Д. Некоторые новые материалы о «ферганских кочевниках // Успехи среднеазиатской археологии. - вып.3. - Л.:Наука, 1975. - с.36-39.
14. Литвинский Б.А. и др. Древности Кайрак-Кумов..., УКАЗ. СОЧ., с.244-246.
15. Там же, с.196-232.
16. Салтовская Е.Д. Некоторые новые материалы о «ферганских кочевниках»..., указ. соч., с.36-39.
17. Салтовская Е.Д. О погребениях ранних скотоводов в Северо-Западной Фергане..., указ. соч., с.98.
18. Бернштам А.И. Труды Семиреченской археологической экспедиции // МИА- 14. - М.-Л., 1950. - С.144-145.
19. Горбунова Н.Г. Культура Ферганы в эпоху раннего железа // Археологический сборник Гос.Эрмитажа. – Вып. У. - Л.,1963. - С.91-122; Заднепровский Ю.А. Древнеземледельческая культура Ферганы // МИА-118. - М.-Л., 1962. - С.108-116, с.165-168; Горбунова Н.Г. Итоги исследования археологических памятников Ферганской области (К истории культуры Ферганы) // СА. - № 3. - М., 1979. - С.23-24.
20. Гамбург Б.З., Горбунова Н.Г. Актамский могильник // КСИИМК. – Вып.69. - М., 1957. - С.78-90; Горбунова Н.Г. Кунгайский могильник // Археологический сборник Гос.Эрмитажа. - Вып.3. - Л., 1961. - С.171-194.
21. Заднепровский Ю.А. Городище Эйлатан // СА. - № 3. - М., 1960. - С.33-45, рис.4-11; Литвинский Б.А. Проблемы этнической истории древней и раннесредневековой Ферганы // История и культура народов Средней Азии (древность и средние века). - М.:Наука,1976. - С.52-53.
22. Литвинский Б.А. «Саки, которые за Согдом»..., указ. соч., с.91-96.
23. Горбунова Н.Н. Некоторые особенности формирования древних культур Ферганы // Археологический сборник Гос.Эрмитажа. - Вып. 25. - Л., 1984. - С.101-102.
24. Литвинский Б.А. История и культура Восточной части Средней Азии от поздней бронзы до раннего средневековья. (В свете раскопок памиро-ферганских могильников). - Автореф.докт.дисс.- М., 1969. - С.64; Он же. Проблемы этнической истории древней и раннесредневековой Ферганы..., указ. соч., с.52-55.

25. Гамбург Б.З. и Горбунова Н.Г. Ак-Тамский могильник // КСИИМК. - Вып.69. - М., 1957. - С. 78-90.

26. Гинзбург В.В. Антропологические материалы из Вуадильского и Ак-Тамского могильников // КСИИМК. - Вып. 69. - М., 1957. - С.91-93; Гинзбург В.В., Трофимова Т.А. Палеоантропология Средней Азии, указ. соч., с.138-139; Кияткина Т.П. Материалы к палеоантропологии Таджикистана. - Душанбе: Дониш, 1976. - С.129-130; Ходжайов Т.К. К палеоантропологии древнего Узбекистана. - Ташкент:Фан, 1980. - С.61,155-156.

27. Беляева Т.В. К открытию древнего поселения на территории Ленибада // История и археология Средней Азии. - Ашхабад, 1978. - С.41-48, рис.1; Она же. К стратиграфии раннего Ходжента // Всесоюзное научное совещание :Античная культура Средней Азии и Казахстана (Тезисы докладов). - Ташкент: Фан, 1979. - С.103-104; Негматов Н.Н. Таджикистан на пути в урбанизации // Культура первобытной эпохи Таджикистана. - Душанбе: Дониш, 1982. - С.82-84.

28. Беляева Т.В. К открытию древнего поселения на территории Ленибада..., указ. соч., с.41-46, рис.1.

29. Пьянков И.В. Средняя Азия в известиях античного историка Ктесия (текст, перевод, примечания). - Душанбе:Дониш, 1975. - С.61-73.

30. Негматов Н.Н., Беляева Т.В., Мирбабаев А.К. К открытию города эпохи поздней бронзы и раннего железа - Нуртепа..., указ. соч., с.89-111.

31. Там же, с.96-98.

32. Негматов Н.Н. Уструшана в древности и раннем средневековье.- Сталинабад, 1957.

33. Ранов В.А., Салтовская Е.Д. О работах Ура-Тюбинского отряда в 1959 г. // Тр.Института истории им.А.Дониша. Том XIII. - Душанбе, 1961. - С.122-124; Негматов Н.Н., Салтовская Е.Д. О работах Ходжентско-Уструшанского отряда в 1960 г. // Тр.Института истории им.А.Дониша. - Том XXXIV. - Вып.VIII (1960 год). - Душанбе, 1962. - С.76-77.

34. Негматов Н.Н. К вопросу об этнической принадлежности населения Уструшаны // КСИИМК. - Вып. 61. - М., 1956. - С.29-32; Он же. Уструшана в древности и раннем средневековье, указ. соч., с.49-53.

35. Сорокин С.С. Культура древних скотоводов в предгорьях Ферганы. -Автореф. канд.дисс. - Л.,1958.

36. Литвинский Б.А. Курганы и Курумы Западной Ферганы (Раскопки. Погребальный обряд в свете этнографии).- М.:Наука, 1972. - С.192-195.

37. Горбунова Н.Г. О типах фирганских погребальных памятников первой половины I тыс.н.э. // Археологический сборник Гос.Эрмитажа. - Вып.22. - Л., 1981. - С.96-97; Она же. Некоторые особенности формирования древних культур Ферганы // Археологический сборник Гос.Эрмитажа. - Вып.25. - Л., 1984. - С.104-109.
38. Литвинский Б.А. История и культура восточной части Средней Азии от поздней бронзы до раннего средневековья.(В свете раскопок памирско- ферганских могильников). - Автореф. докт.дисс. -Л., 1969. - С.66-67.
39. Горбунова Н.Г. Кугайско-Карабулакская культура Ферганы // Советская археология. - № 3. - М., 1983. - С.23.
40. Салтовская Е.Д. Северо-западная Фергана в древности и раннем средневековье. - Автореф. канд.диссертации.- Душанбе, 1971. - С.3-21; Горбунова Н.Г. Кугайско-карабулакская культура Ферганы., указ. соч., с.23-46.
41. Кияткина Т.П. Материалы к палеоантропологии Таджикистана. - Душанбе: Дониш, 1976. - С.131.
42. Кияткина Т.П. Материалы к палеоантропологии Таджикистана..., указ. соч., с. 158-160; Гинзбург В.В., Трофимова Т.А. Палеоантропология Средней Азии.- М.:Наука, 1972. - С.157.
43. Ходжайов Т.К. К палеоантропологии древнего Узбекистана. - Ташкент: Фан, 1980. - С.101,159.
44. Бичурин Н.Я. Собрание сведений о народах, обитавших в Средней Азии в древние времена. – Том II. - М., 1950. - С.188.
45. Гинзбург В.В. Материалы к антропологии Ферганской долины // Тр. Киргизской археолого-этнографической экспедиции. –Том 1. - М., 1956. - С.94.
46. Ранов В.А., Салтовская Е.Д. О работах Ура-Тюбинского отряда в 1959 г. // АРТ. - Вып.VII (1959 год) -Душанбе, 1961. - С.120,121.
47. Негматов Н.Н., Салтовская Е.Д., Кияткина Т.П. Изучение погребальных памятников кочевников на территории Уструшаны // АРТ. - Вып. VI (1958 год). -Душанбе, 1961. - С.137-146.
48. Литвинский Б.А. История и культура восточной части Средней Азии от поздней бронзы до раннего средневековья..., указ. соч., с,65; Он же. Проблемы этнической истории древней и раннесредневековой Ферганы..., указ. соч., с.57.
49. Гинзбург В.В. Материалы к антропологии..., указ. соч., с.95.
50. Литвинский Б.А. Проблемы этнической истории древней и раннесредневековой Ферганы..., указ. соч., с.56-59.
51. Негматов Н.Н., Билалов А.И., Мирбабаев А.И. Открытие скальных склепов у сел. Куркат // АО 1974 года. - М.,1975. - С.540-541; Мирбабаев А.К. О работе Уструшанского отряда в 1976

- г. //АРТ. - Вып.ХVI (1976 год). -Душанбе: Дониш, 1982/ - С.283-291; Он же. О работах Куркатского отряда в 1877 г. // АРТ. - Вып. ХVII (1977 год).- Душанбе: Дониш, 1983. - С.256-262; Он же. О работах Куркатского отряда в 1978 году // АРТ. - Вып.ХVIII (1978 год).- Душанбе: Дониш, 1984. - С.326-334.
52. Пулатов У.П. Раскопки на Тоштемиртепа // АО 1974 года. - М., 1975. - С.541-542.
53. Негматов Н.Н., Зеймаль Т.И. Уструшанский замок в Шахристане // СА. - № 2. - 1959.
54. Кияткина Т.П. Краниологические материалы с городища Кахкаха (Шахристан II) // Известия АН ТаджССР. Отделение общественных наук. - № 1(24). - Душанбе, 1961. - С.49-50; Она же. Материалы к палеоантропологии Таджикистана. - Душанбе:Дониш, 1975. – С.164-173.
55. Гинзбург В.В. Материалы к краниологии Согда //- МИА-37. - М.-Л., 1953. - С.157.
56. Кияткина Т.П. Краниологические материалы с городища Кахкаха..., указ. соч., с. 57.
57. Там же, с.57-58.
58. Негматов Н.Н, К вопросу об этнической принадлежности населения Уструшаны // КСИИМК. - Вып.61. - М., 1956. - С.34.
59. Кияткина Т.П. О поездке в Ашт в 1957 г. // АРТ. - Вып. V (1957 г.).-Душанбе, 1959. - С.182-184.
60. Гинзбург В.В. Материалы к антропологии древнего населения Ферганской долины. - М., 1956.
61. Негматов Н.Н., Салтовская Е.Д., Кияткина Т.П. Изучение погребальных памятников кочевников на территории Уструшаны // АРТ. - Вып. VI (1958 год), Душанбе, 1961. - С.146.
62. Негматов Н.Н. Государство Саманидов (Мавераннахр и Хорасан в IX-X вв.). - Душанбе: Дониш, 1977. - С.101-107; Он же. К проблеме компактных селений Уструшаны и Ходжентской области в средние века // МКТ. - Вып.3. - Душанбе: Дониш, 1978. - С.146-162.
63. Гинзбург В.В. Антропологические материалы к этногенезу таджиков // КСИИМК. - Вып.61. - М., 1956. - С.46-47.
64. Негматов Н.Н. К вопросу об этнической принадлежности..., указ. соч., с.30-33.
65. Кияткина Т.П. Краниологические материалы с городища Кахкаха, указ. соч., с.58.
66. Предварительное определение Т.П.Кияткиной.

## МЕСТО УСТРУШАНЫ В ИСТОРИИ ФОРМИРОВАНИЯ ТАДЖИКОВ

Этнической истории Уструшаны, как одной из плеяды историко-этнографических областей северного региона формирования таджикского народа, уделено заметное внимание в отечественной историографии (1). Полностью интерпретированы относящиеся к населению Уструшаны свидетельства известных письменных документов. Определенный вклад в изучение средневекового и современного населения сделан археологами и этнографами, хотя доля участия последних в исследовании Уструшаны в ее исторических границах, могла бы быть и большей. Наиболее весомый вклад в археологическое изучение Уструшаны внес профессор Н.Н.Негматов со своими учениками. В целом структура главных событий этнической истории Уструшаны восстановлена (2). Мы знаем, пусть в самых общих чертах, автохтонное согдо-язычное древнейшее (из известных групп) население и время появления ранних носителей тюркского языка. Значительно лучше известна история формирования населения Уструшаны в послемонгольское время. По сравнению со многими аналогичными историко-культурными областями Средней Азии и Казахстана, положение особых тревог не должно было бы вызывать.

В то же время, в этнической истории Уструшаны существуют проблемы, требующие настоящего решения. Условно в этом круге задач выделяются два направления - общетаджикское и собственно уструшанское. К общетаджикскому направлению относится, в первую очередь, определение времени появления и носителей западно-иранского языка, причины и способы распространения его на современной территории Таджикистана и сопредельных районов.

Второе направление объединяет задачи на порядок ниже первого. Это соотношение уровней развития автохтонного (по отношению к средневековому) и пришлого населения,

степень и направление ассимиляционных процессов и т.п. Среди них настоятельно требует решения вопрос о соотношении древних культурных традиций и современного языка, т.е. выяснение степени или доли участия в формировании современного таджикского этноса пришлых и автохтонных групп. При этом мы исходим из посылки, что до тех пор, пока на широком фактическом материале не будет доказано, что на всей территории современного расселения таджиков этот процесс протекал одинаково и при участии одних и тех же этнических компонентов, первостепенное значение приобретает изучение истории формирования крупных локальных групп таджиков.

Конечно, в небольшой по объему статье решить полностью все отмеченные задачи невозможно. В данном случае ограничимся лишь изложением результатов, полученных применительно к этнической истории, исследования средневековых и современных погребальных сооружений, проведенных на части территории Уструшаны. Оговорка «на части территории», отнюдь, не случайная. Дело заключается в том, что средневековая Уструшана в послемонгольское время потеряла свою былую целостность (3) и к XVIII веку ее территория была поделена между несколькими административными единицами Бухарского эмирата (4). Это обстоятельство, очевидно, определило и последующий принцип изучения позднесредневековой и новой истории ее населения. Часть средневековой Уструшаны включена в состав Узбекской ССР, частично ее земли вошли в состав Киргизской ССР. Наибольшая часть страны разместилась в границах Таджикистана. Но и здесь изучение ее истории далеко не всегда координируется едиными планами. Особенно это заметно относительно археологических и этнографических исследований.

Вышеприведенные обстоятельства и определили (при изучении погребений) разделение таджикской части средневековой Уструшаны на две зоны - Матчинский район (горная Уструшана) и Уратюбинский район с частью Ганчинского района (предгорная Уструшана). При этом мы постоянно

имеем в виду условность, для рассматриваемой темы, современных административных границ. Последние, в известной мере, оказали влияние и на районирование археолого-этнографических исследований. И последнее. Предлагаемые читателю результаты изучения уструшанских могильников, являются частью обширного материала, полученного в результате исследования погребальных сооружений почти всей Средней Азии. Привлечение всего среднеазиатского материала позволило поставить вопрос о месте Уструшаны в этногенезе таджиков.

Кроме этого, такая постановка вопроса стала возможной благодаря получению новой, ранее недоступной информации, извлеченной из погребальных сооружений при помощи различных статистических приемов. На основе этих приемов разработан специальный метод, который позволил качественные признаки привести к количественным показателям. Тем самым стало возможным на одном таксономическом уровне оценить интересующие нас явления.

Что же касается хронологических рамок, ограничивающих во времени исследуемые памятники, то они определены вторым тысячелетием н.э. Конечно, нижняя граница этого периода часто нарушается, что обусловлено характером самого материала. Типология погребальных сооружений, как правило, не совпадает с принятой общеисторической периодизацией.

Что представляла собой северная предгорная (ныне Уратюбинский и Ганчинский районы) часть Уструшаны в средние века - т.е. в промежутке между X и XVII веками? Как освещают различные стороны жизни населения этой страны погребальные сооружения или, какую информацию дает наш источник для решения региональных уструшанских проблем. В таблице № I даны процентные выражения различных признаков, которые составляют выбранные для анализа факторы. Левая колонка показывает количественное соотношение признаков. Например, в демографическом факторе цифры показывают соотношение (структуру) городского, кишлачного (оседлое сельское) и аульного (сельское подвижное)

населения, в факторе «хозяйство» - соотношение земледелия и скотоводства и т.д.

В правой графе таблицы приведен взвешанный процент - т.е. степень или уровень значимости признака (функция) в данном факторе.

В хозяйственной жизни средневековой Уструшаны скотоводство занимает первое место. Если структурно оно не намного превосходит земледелие, то по своему функциональному значению скотоводство заметно опережает его. Общеизвестно, что подвижное скотоводческое хозяйство не может быть в оазисах. Уструшанские скотоводы занимали сухие степи предгорий и высокогорные пастбища. Как показывает наш источник, подвижными, или жителями аулов было лишь 32,1%, а 20% скотоводов вели оседлый образ жизни. Скорее всего, эта часть скотоводов пасла свои стада на горных пастбищах, в то время как подвижные группы занимали предгорья.

Земледелие занимало в это время подчиненное положение и не столько структурно, сколько функционально. К аналогичным выводам пришли и археологи, проводившие исследования на других материалах (5). Между горами и оазисом доля земледелия в хозяйстве уструшанцев распределялась так: 11,3% приходилось на горы и 36,6% - на оазис. Следует оговориться, что и земледельцы занимались скотоводством, но оно занимало подсобное, обслуживающее место.

Несмотря на то, что горы занимали большую часть площади страны (имеются в виду и предгорья), значение оазиса в жизни Уструшаны было намного большим. Вероятно, такое положение обусловило значение города, находившегося в оазисе, как политического и хозяйственного центра. В данном случае наши выводы подкрепляются ранее высказанными Н.Н.Негматовым положением о наличии в средневековой Уструшане нескольких городских центров, наиболее крупным из которых был Бунджикат (6).

Развитие городской жизни определило и социальное устройство общества в северной части Уструшаны. Общинные отношения, присущие подвижному скотоводческому



обществу, были оттеснены на второй план, особенно в своей значимости. Очевидно, этому в немалой степени способствовало наличие в области заметной части (20% всей хозяйственной деятельности) оседлых скотоводов. Сейчас, пока, еще до конца не ясно, что это за группы - или это оседлые пришлые тюркоязычные группы эпохи монгольского нашествия или более ранние по своему появлению в этих местах скотоводческие группы, которые издревле занимались пастушеским скотоводством. О широком распространении именно такого типа скотоводческого хозяйства в северной части Уструшаны свидетельств достаточно (7). В то же время нельзя и отрицать, в прошлом, и подвижность этих групп. Об этом, в частности, свидетельствуют религиозные верования населения средневековой Уструшаны. По нашим данным, наибольшее значение в «религиозном» факторе имели кочевнические культы.

В целом, события второго тысячелетия в истории северной части Уструшаны развивались при постоянном притоке в страну подвижных скотоводческих групп. Эти тюркоязычные скотоводческие группы, вошедшие позднее, преимущественно, в состав узбекского народа, составляли половину населения северной Уструшаны. Из них в средневековую эпоху подвижный образ жизни вело больше 30% и около 20% перешло к оседлости. Таким образом, оседлое население северной части Уструшаны составляло две трети и только треть его вела подвижное скотоводческое хозяйство. Одновременно, эта треть была главной военной, а стало быть, и политической силой.

Таблица 1.

Привалки	предгорная Устрица				горная Устрица			
	средние века		новое время		средние века		новое время	
	структура %	функция %	структура %	функция %	структура %	функция %	структура %	функция %
зелен. ерени	24,7	35,3	29,8	29,7	50,6	50	30,7	29,4
солдиди	52,9	29,4	43,3	43,6	50	50	69,3	70,6
тарки	22,4	35,3	26,9	26,7				
воронотрам	18,4	20,6	17,5	23,2	20,5	26,6	17	24
кудз огли	20,6	16,4	20,6	25,3	23,4	20,2	24,8	26
кдолокловотго	35	14	35,7	16,6	41,4	26,6	43,6	32,2
кочевич.культы	13,3	32,2	13,8	19,9				
водем	12,4	16,8	12,4	15	14,7	26,6	14,6	17,8
город	35,8	49,2	43,1	43,3				
кшлук	32,1	25,4	26,7	28,5	100	100	100	100
вуд	32,1	25,4	30,2	28,2				
машия репо	23	38,5	50	50,1				
ручей	26,2	35,9	50	49,9	100	100	100	100
квиз	50,8	25,6						
оавно	36,6	57,8	59,2	61,2				
гора	63,4	42,2	60,8	38,2	100	100	100	100
кдесовое об-во	53,4	63,9	51,8	58,8	54,2	50	48,4	65,4
общинные отношения	46,6	36,1	48,2	41,2	45,8	50	51,6	74,6
земледелие	47,9	34,1	50,6	50	100	100	100	100
скотоводство	52,1	65,9	49,4	50	100	100	100	100
тдшки	50	50	50	50	100	100	100	100
убоки	50	50	50	50				

В новое время – XVIII - нач. XX вв. - структура уструпанского общества в целом осталась прежней. Изменилась функциональная значимость тех или иных признаков. Динамика изменений значимости достаточно многоплановая и коснулась всех факторов.

В хозяйственной деятельности роли земледелия и скотоводства выравнивались. Заметно увеличилась значимость оазиса и «водного» фактора, как необходимого условия плодородного оазисного земледелия. Похоже, что немного увеличилась доля подвижного скотоводства.

В социальном плане изменения проходили в направлении сокращения значимости классовых отношений. Этот процесс сопровождался очень резким затуханием городской жизни. Часть средневековых селений, по своим функциям повторявшие города, превратились в заштатные кишлаки (например, Метк-Расровут, Калинабад и др.). Возросло значение сельских поселений.

В религиозной ситуации изменения были направлены в сторону резкого падения значимости кочевнических культов.

Представляется, что все отмеченные изменения отражают главный для нового времени процесс - оседание подвижных скотоводов в оазисах. В последнее время процесс оседания стал конкретизироваться в специальных исследованиях (8) и предстает в следующем виде. Завоевав земельные оазисы, скотоводы оседали в городах. По истечении какого-то времени, большая их часть переходила к земледелию и селилась на свободных землях. Этот процесс повторялся каждый раз при завоевании оазиса новой скотоводческой группой. Эти события, особенно в послетимуридское время, повторялись часто и привели к тому, что горожане, как главный объект ограбления, переселялись в сельскую местность. Это приводило и к сокращению ремесленного производства в городе и он превращается, постепенно, преимущественно в торговый центр. Война разрушала производительные силы и, прежде всего, в городе и оазисе. Горы от войн страдали меньше.

История другой части Уструшаны - Нижней Матчи и Фальгара, нам известна значительно меньше. Там не проводилось специальных археологических исследований погребальных сооружений. Материал, которым мы располагаем, отражает реальное состояние средневекового общества с очень большими оговорками. Для его интерпретации неоценимую помощь оказали свидетельства других источников (9). В то же время, без материала погребений невозможно обойтись, т.к. пусть и в самых общих чертах, но он дает представление о той «платформе», с которой начинается исследуемый процесс.

Основой хозяйственной деятельности горцев было земледелие в сочетании, вероятно, с отгонным скотоводством. Хотя такое «земледельческое» скотоводство нами специально не разрабатывалось, его существование, вероятно, не следует отрицать и в эпоху средневековья. В новое время такое скотоводство у матчинцев представлено в полном объеме.

Ближе к нашему времени значимость земледельческого хозяйства в горной части Уструшаны заметно возрасла. Классовые отношения играют ведущую роль, намного опередив общинные. Существенные изменения произошли в религиозной ситуации. Если в средние века значимость компонентов (признаков), составляющих религиозные представления горцев была почти одинаковой, то в новое время немного возрасла значимость «идолопоклонства» и резко снизилось влияние на общество ислама. Аналогичная ситуация сложилась и в предгорной (северной) части Уструшаны.

Значимость ислама как общесреднеазиатского явления (а стало быть и общетаджикского) в жизни населения Уструшаны в различные исторические периоды выходит за региональные уструшанские границы. Эта проблема принадлежит кругу общетаджикских, как, впрочем, и история формирования таджикского народа. К их рассмотрению через призму погребальных сооружений и на примере Уструшаны и перейдем.

Таблица 2.

Распределение мест «ислама», «западных иранцев», «тюрок», «согдийцев» в и «зороастризма» в рассматриваемых историко-культурных областях Средней Азии

Историко-культурные области	ислам		западн. иранцы		тюрки		согдийцы		зороастризм	
	ср. век.	нов. вр.	ср. век.	нов. вр.	ср. век.	нов. вр.	ср. век.	нов. вр.	ср. век.	нов. вр.
Северо-Западная Туркмения	8	4	6	2	9	3				
Мангышлак	9				10					
Мешедмисариян	6	6	5	4	6	5			3	3
Ахальский оазис	4	2	4	1	5	2			2	2
Хорезм	7	5	8	3					4	8
Каршинская степь	1	1			2	1				
Самарканд с округой	1	3	3	3			2	2	3	6
Уструшана (предгор.)	3	7	2	5	1	7	3	4	1	1
Уструшана (горы) /Матча и Фальгер/	2	9	1	7			2	1	1	7
Восточный Таджикистан /Хутталя/	5	4	7	4	8	4	бактрийцы		3	5
Фергана	2	8	5	6	4	8	3	3	5	4

Таблица № 3. Распределение мест рассматриваемых признаков применительно к областям, где расселены таджики.

Самарканд с округой	1	1	3	1	2	2	2	2	2	4
Уструшана (предгор.)	3	3	2	3	1	3-4	3	4	1	1
Уструшана (горы) /Матча и Фальгер/	2	5	1	5			1	1	1	5
Восточный Таджикистан /Хутталя/	4	2	5	2	4	1	бактрийцы		2	3
Фергана	2	4	4	4	3	3-4	3	3	3	2

Но общем среднеазиатском фоне, в районах населенными сейчас таджиками, в средние века ислам занимал ведущее положение (таблица 2). Уструшана в этом таксономическом ряду принадлежит третье место не только среди пяти исследованных областей с таджикским населением. Из таб-

лицы 2 видно, что процесс формирования современной религиозной ситуации в Средней Азии шел по пути сокращения значимости ислама как части религиозной системы. В то же время в этом процессе четко обозначились две стороны. Первая - в областях, где подвижно скотоводство, занимает ведущее или равное с земледелием положение, ислам в меньшей мере, по сравнению со средневековым, сдал позиции. В тех же регионах, где земледелие явно преобладает, позиции ислама к новому времени очень сильно ослабли. Соответственно произошли и изменения в распределении мест в таксономическом ряду ислама в Средней Азии.

Самый высокий - первый - ранг сохранила за собой Каршинская степь, заселенная скотоводами-кочевниками. Наибольший же рост своего влияния ислам демонстрирует в Северо-Западной Туркмении (Балханы), где скотоводство также, как и в Каршинской степи, является единственным видом хозяйственной деятельности. На одинаковое количество ступенек поднялось значение ислама в подгорной полосе Копет-Дага (Ахальский оазис) и в Хорезме, т.е. опять же там, где скотоводческие группы достаточно многочисленны. В то же время, только в одной из пяти обследованных нами областей с таджикским населением - в Южном Таджикистане (средневековый Хутталь), значение ислама поднялось на одну ступеньку. Но в этой части современного Таджикистана, как известно, большой процент приходится на долю подвижного скотоводческого населения.

Таким образом, можно констатировать, что ислам как явление, в большей мере, в Средней Азии связан с подвижным скотоводческим обществом.

В земледельческих областях четко обозначен обратный процесс - уменьшение значимости ислама. Причем, чем больше значимость земледелия в области, тем больше уровень падения значимости ислама. Примером служат Нижняя Матча и Фальгар - горная Уструшана и Фергана. Очень значительно снизился ранг ислама и в предгорной части Уструшаны.

Примененный метод анализа погребальных сооружений позволил установить, что этот процесс - сокращение значимости ислама, шел параллельно с сокращением в та-

джикоязычных областях значимости западноиранских традиций (табл. № 3). Здесь мы вплотную подходим к проблеме формирования таджикского народа. Основные компоненты, принимавшие участие в складывании таджикского этноса, нам известны. Не ясна лишь, роль каждого из них, т.е. опять известна структура явления и не известны функции (значимость) каждого компонента. Сейчас уже участие в формировании таджикоязычного населения Таджикистана согдийцев, бактрийцев, тюрок и каких-то западноиранских групп, ни у кого не вызывает возражения. Но какова роль каждого из них в складывании всего таджикского народа и отдельных его групп? Традиционные методы ответа на этот вопрос не дают. Не ясен и принципиально важный вопрос - время и способ принесения в Среднюю Азию западноиранского языка - «предка» современного таджикского.

В предлагаемой статье не ставится целью решить эту проблему во всех ее деталях. Ограниченность объема публикации позволяет остановиться на западноиранской проблеме лишь в той мере, несколько это необходимо для понимания места Уструшаны в формировании современных таджиков.

Итак, из таблицы № 2 видно, что связь «ислам - западные иранцы» очень устойчива как в целом по Средней Азии, так и в таджикоязычных областях. В то же время эта связь находится в зависимости от скотоводческого хозяйства. Кроме этой связи четко устанавливается группа явлений, постоянно сопутствующих друг другу. Это «западные иранцы», «ислам», «тюрки» и «кочевнические культы». Очевидно, что тюркские группы не могли быть распространителями ислама - новой для Средней Азии системы. Остаются реальными носителями ислама или арабы или какие-то западноиранские группы (10). Очевидно, следует ставить вопрос о роли этих двух групп в истории формирования таджиков. Наш материал, бесспорно, отдает предпочтение западным иранцам. Именно с таких позиций становятся понятными многие неясности, вызывающие споры и противоречивые толкования.

Одной из наиболее важных и спорных проблем - степень участия скотоводческих групп в формировании таджиков вообще, а таджиков Уструшаны в частности. Мне уже

приходилось высказываться по этому поводу (11). К настоящему времени исследования в этом направлении дали новый материал, позволяющий считать, что в этногенезе таджиков Уструшаны скотоводческие группы занимали большое место. Этот момент представляется особенно важным, т.к. заставляет по иному отнестись к скотоводческим традициям в культуре таджиков. Вероятно, здесь не все идет от тюркоязычных скотоводческих групп. Многие в культуру скотоводства у таджиков могли принести с собой и «западные иранцы», которые в «арабском войске», завоевавшим Среднюю Азию, составляли очень большую часть. В пользу этого тезиса свидетельствует, во-первых, то, что только достаточно подвижные группы могли появиться далеко от своей родины за небольшой временной промежуток и принести с собой западноиранский язык. Во-вторых, становится понятным свидетельство Наршахи, который отмечал «арабских» воинов, знающих персидский (фарси) язык и поселенных в домах бухарцев (12).

В этой же связи проясняется и обосновывается широко осязаемая в литературе (13) ситуация, связывающая распространение (достаточно точно документированное) в Средней Азии *и с л а м а*, термина *т а д ж и к* из «арабского» племени *т а з и*. Не отрицая полностью традиционной трактовки этих фактов, можно, как представляется, предложить иную версию. Очевидно, не следует категорически отрицать правоту народной этимологии термина «таджик» как «венценосный». История знает происхождение этнонима от формы головного убора. При этом этноним, например каракалпаки, переводился калькой на другой язык – «черные клобуки» русских летописей. Далее, до сих пор нет достоверных доказательств принадлежности к средневековому арабскому этносу племени *тай*. В то же время ряд косвенных свидетельств, относящихся к другому исследованному нами региону, указывает на большое влияние в кочевническом мире Средней Азии именно западноиранских групп. В данном случае имеются в виду туркмены, большая часть которых еще в недалеком прошлом занималась кочевым скотоводческим хозяйством.



Исследователями этногенеза туркмен неоднократно отмечалось большое влияние, как в языке, так и в культуре вообще, именно западноиранских групп (14). Это влияние приходится как раз на время арабского завоевания Средней Азии. Таким образом, в Южном Туркменистане отмечается тот же процесс, что и в Уструшане. Из этого следует, что время появления, точнее - широкого распространения западноиранского языка связано с распространением ислама в Средней Азии. Скорее всего, оно приходится на начальный этап этого процесса.

Совершенно особое место принадлежит предгорной части Уструшаны в деле сохранения зороастрийских традиций. По уровню значимости эта религиозная система сохранилась в Уструшане на самом высоком для всей Средней Азии уровне (табл. 1,2,3). Кроме свидетельств «мусульманских» погребальных сооружений, на это указывают и другие материалы. В частности, о долгом по сравнению с другими областями Средней Азии функционировании зороастрийского культового центра получены сведения при археологических работах в 1984 году, проводившихся на городище Калаи Кафар около кишлака Метк (15). Уже сейчас ясно, что культовый комплекс - храм, башня молчания и костехранилища функционировали, во всяком случае, до конца XII века. Этот факт объясняет широко известный рассказ об афшине Уструшаны Хайдаре, казненном (умерщвлен голодом) в Багдаде за измену исламу и приверженность идолопоклонству. По существу Хайдар ни от чего не отступал. Он, как и большинство населения Уструшаны, если и воспринял внешне ислам, то в душе оставался приверженцем зороастризма. Внешним проявлением этой системы, очевидно, является «идолопоклонство», которое к новому времени восстановило свои позиции (под исламским покрывалом) в Уструшане. В горной ее части это проявилось особенно заметно, о чем бесспорно свидетельствует наш материал.

Подводя итог изложенному, можно говорить об Уструшане, как об области, где старые, дозападноиранские и дотюркские традиции сохранились достаточно прочно. Несмотря на большой приток извне западноираноязычного и

тюркоязычного населения, местная культурная традиция к новому времени вышла победителем в борьбе с привнесенной. Дальше языковой ассимиляции культурное влияние пришельцев не продвинулось. Это дает уверенность в возможности более детальной разработки этнической истории Уструшаны в более ранние, нежели средневековые, эпохи. Думается, что такая ситуация не является привелегией только Уструшаны, что и делает изучение «региональных» историй хозяйственно-культурных областей исторического Таджикистана насущной необходимостью.

### ПРИМЕЧАНИЯ

1. Негматов Н.Н. Ходжент и Уструшана в древности и средневековье (середина I тыс.до н.э.- I тыс.н.э.). Автореф. дис... докт. истор. наук. – М., 1968.

2. Негматов Н.Н. К вопросу об этнической принадлежности населения Уструшаны // КСИИМК АН СССР. - Вып.61. - М., 1961.

3. Гафуров Б.Г. Таджики. Древнейшая, древняя и средневековая история. М.: Наука, 1972, гл. 5.

4. Там же, стр. 560 - 563.

5. Билалов А.И. Из истории ирригации Уструшаны. (Материальная культура Уструшаны. Вып. 4). – Душанбе: Дониш, 1980.

6. Негматов Н.Н. Уструшана в древности и раннем средневековье // Тр.АН ТаджССР. - Том IV. - Сталинабад, 1957.

7. Поляков С.П. Могильник Калаи Сар //АРТ. – Вып. XVII (1977 г.), - Душанбе: Дониш, 1983.

8. Полевые материалы Среднеазиатской экспедиции МГУ. 1968-1983гг.

9. Гафуров Б.Г. Указ.соч. - С. 373 и сл.

10. Поляков С.П. Указ.соч. – С. 311-312.

11. Наршахи Мухаммед. История Бухары. /Перевод Н.Лыкошина. –Ташкент, 1897.

12. Гафуров Б.Г. Указ.соч. - С. 375.

13. Всесоюзное совещание по этногенезу туркменского народа. Тезисы.- Ашхабад, 1967.

14. Полевые материалы Среднеазиатской экспедиции МГУ. В 1984 г. археологические работы на городище начаты Северотаджикской экспедицией. Работами на Калаи Кафар руководил У.П.Пулатов.

## ИСТОРИЯ СКОТОВОДЧЕСКИХ ПЛЕМЕН И РАННИХ КОЧЕВНИКОВ ЮГА СРЕДНЕЙ АЗИИ<sup>7</sup>

Постоянное сосуществование и взаимодействие земледельческого и скотоводческого населения является особенностью Средней Азии, обусловившей значительную специфику хода исторического процесса здесь на протяжении целого ряда прошедших эпох. Данное положение сейчас общепризнано и не нуждается в специальных доказательствах. Однако конкретные проявления воздействия этого фактора в разные периоды - особенно ранние, включая античность - во многом неясны и очень слабо исследованы ввиду недостатка фактических данных. Для времени предшествующего появлению значительных по своему объему известий письменных источников, основанных на сообщениях современников и непосредственных участников событий, т.е. практически до раннего средневековья, они ограничены лишь отрывочными сведениями главным образом о поворотных моментах в политической истории после середины I тыс. до н.э. Даже в периоды, когда многие области Средней Азии входили в состав владений Ахеменидов, а затем эллинистических государств, авторы исторических и географических трудов, жившие далеко на западе и востоке, располагали о ней весьма неполными данными.

Восполнить этот недостаток позволяют в первую очередь археологические материалы, существенной чертой которых является объективный характер их свидетельств. Они дают возможность выявить, а иногда также проследить в их

---

<sup>7</sup> Неопубликованный фрагмент капитального труда выдающегося археолога, аналитика истории арийских скотоводов Центральной Азии Анатолия Максимилиановича Мандельштам впервые помещена в книге: Н.Н.Негматов, Р.С.Мукимов, Н.Г.Хакимов, В.В.Воднев, А.М.Мандельштам. Ариапна и Арйанведжа (история и цивилизация). /Под общей редакцией академика АН РТ Негматов Н.Н. – Худжанд: Изд. «Ношир», 2006. – 712 с., ил. (с. 231-278).

развитии, такие явления, которые находились за пределами осведомленности и интересов авторов письменных источников. Некоторые из них, связанные с внутренними процессами, в силу своей специфики вообще не могли привлечь к себе внимание современников и найти отражение в их сообщениях.

Быстрое накопление археологических материалов на протяжении последних десятилетий значительно расширило возможности использования их в качестве полноценного источника данных для изучения прошлого Средней Азии. Несмотря на свою специфику, они приобрели большое значение для решения многих весьма сложных проблем - например, определения характера социального строя и основных направлений этногенеза, которые ранее рассматривались лишь на базе очень скудных известий письменных источников. В результате ряда целенаправленных многолетних работ в южных областях Средней Азии, результаты которых изложены в предыдущих разделах, получены важные данные, позволяющие предпринять на новой основе, также исследование роли скотоводческих, а позднее кочевых племен в протекавших здесь процессах.

Для понимания ранних этапов прошлого юга Средней Азии эта проблема имеет весьма важное значение, поскольку именно здесь, на окраине зоны распространения раннеземледельческих культур, контакты и взаимодействие обществ с различной хозяйственной основой в определенные исторические периоды протекали наиболее активно и оказывали особенно сильное воздействие на их развитие и конечные судьбы. Отражением значимости этих процессов и свидетельством того, что они воспринимались современниками как нечто вполне реальное и существенное, являются уходящая своими корнями в седую древность традиция об извечной противоположности Ирана и Турана.

Очень показательным, что указанная проблема, в археологическом ее аспекте, встала перед исследователями фактически уже сразу после первых раскопок на памятниках оседлого населения южного Туркменистана - когда в результате работ экспедиции р. Пампелли в 1904 г. на холмах Анау бы-

ло установлено, что последние этапы выделенной тут культуры Ш характеризуются чертами упадка и изменением облика керамики. Г.Шмидт объяснял это вторжением каких-то «варварских» племен и, соответственно, предложил именовать последующий период временем «варварской» оккупации<sup>8</sup>. Этот термин получил признание и употребляется также до сих пор, хотя лишь в условном его понимании. При раскопках на Анау были получены и первые вещественные свидетельства появления здесь скотоводов - обломки керамики, принадлежащие культуре степного типа<sup>9</sup>, атрибуция которых, однако, последовала лишь позднее.

Не случайно также в последнее время делаются попытки выявить возможную роль ранних земледельцев юга Средней Азии в возникновении степных культур эпохи бронзы<sup>10</sup>. Предлагаемое решение носит лишь гипотетический характер, и не дает ответа на весь круг весьма сложных и малоисследованных вопросов их генезиса, но оно отчетливо показывает важность рассматриваемой проблемы не только для Средней Азии, но и шире - фактически для значительной части Евразии.

Если обратиться к античному времени, то хорошо известно, что именно на юге Средней Азии последовательно складываются основы двух крупнейших государств - сначала Парфянского, а затем Кушанского, создателями которых были династии кочевнического происхождения. Выяснение конкретных предпосылок их возникновения и быстрого усиления до положения мировых держав составляет один из

---

<sup>8</sup> H.Schmidt. Archaeological excavations in Anau and pld Merv. Explorations in Turkestan. Expeditions of 1904. Ed/ by R.Pumpelly, vol. 1., Washington, 1908, p.149.

<sup>9</sup> H.Schmidt. Ук.соч., p.15.

<sup>10</sup> И.Н.Хлопин. О происхождении андроновского субстрата сибирских народов. // Происхождение аборигенов Сибири и их языков. - Томск, 1969/ - С.162-164; Он же. Проблема происхождения культур степной бронзы // КСИА/ - Вып.122. - 1970. - С.54-58; Он же. Возникновение скотоводства и общественное разделение труда в первобытном обществе // Ленинские идеи в изучении истории первобытного общества, рабовладения и феодализма. - М., 1970. - С.94-112.

весьма важных вопросов, входящих в проблему взаимоотношений земледельческого и кочевого населения. Хотя мы располагаем для этого периода известиями письменных источников, археологические материалы имеют здесь не меньшее значение, чем они.

Время появления скотоводческого населения в областях, примыкающих с севера к зоне распространения раннеземледельческих культур, пока еще не установлено с достаточной определенностью. Результаты раскопок в пещерах Джебел<sup>11</sup> и Дам-дам чешме<sup>212</sup> в частности найденные тут кости животных, позволяют предполагать, что одомашненный мелкий рогатый скот появляется в южной части Закаспия уже очень рано - может быть даже в УП тыс. до н.э. Источник его, судя по характеру, несомненно, привозной керамики (в более поздних слоях), следует искать в расположенных южнее областях Ирана. Однако установить, каков был удельный вес содержания скота в хозяйстве обитателей пещер очень трудно, но, по всей видимости, оно играло лишь второстепенную, вспомогательную роль. Весьма, показательно, что исследователь пещеры Дам-дам чешме 2 Г.Е.Марков объясняет превращение использования гротов в качестве постоянного места обитания во второй половине П тыс. до н.э. переходом их обитателей к новому виду хозяйства - скотоводству. При этом он отмечает вероятность воздействия на них в данном случае примера появившегося поблизости скотоводческого населения<sup>13</sup>.

Значительно более достоверными свидетельствами обитания последнего на интересующей нас территории являются обнаруженные в целом ряде пунктов обломки лепных сосудов специфических форм часто с процарапанным (реже нанесенным штампом) простым геометрическим орнаментом, имеющих прямые параллели в керамике культур позд-

---

<sup>11</sup> А.П.Окладников. Пещера Джебел - памятник древней культуры прикаспийских племен Туркмении. // ТЮТАКЭ. - Т.УП. - Ашхабад, 1956.

<sup>12</sup> Г.Е.Марков. Грот Дам-дам чешме 2 в Восточном Прикаспии // СА. - 1966. - №2.

<sup>13</sup> Г.Е.Марков. Ук. соч., стр.123.

него периода эпохи бронзы более северных степных областей. Они встречаются в довольно значительном количестве, в выдувах и у колодцев во всем Закаспии, включая районы по Узбою, а также на северных окраинах подгорной полосы Копетдага и Мервского оазиса; кроме того, находки их известны на т.н. Келифском Узбое. Несмотря на фрагментарность этих материалов, они дают вполне определенное представление об особенностях форм сосудов и их орнаментации<sup>14</sup>. Очень большое значение имеют находки такой же керамики на памятниках земледельческого населения подгорной полосы Копетдага - южном холме Анау<sup>15</sup>, Елькентепе<sup>16</sup>, Намазга-тепе<sup>17</sup>, Теккем-тепе<sup>18</sup> и Мервского оазиса - Аучин-тепе и Тахирбай 3<sup>19</sup> - притом всегда в слоях, относящихся к периоду Намазга VI. На Теккем-тепе стратиграфические данные позволяют предполагать связь ее с насильственным разрушением поселения, имевшим место дважды; последний этап жизни здесь возможно связан со сменой населения.

Эти материалы неоднократно интерпретировались разными исследователями в связи с иными данными и прежде

---

<sup>14</sup> Сводку этих материалов см.: Е.Е.Кузьмина. О южных пределах распространения степных культур эпохи бронзы в Средней Азии // Памятники каменного и бронзового веков Евразии. - М., 1964. Многочисленные более поздние находки (Г.Е.Маркова; А.А.Марущенко, автора и др.) не опубликованы.

<sup>15</sup> E.Schmidt. Указ. Соч., с. 142, 143.

<sup>16</sup> А.А.Марущенко. Елкен-депе // ТИИАЭ Туркм. ССР. - Т.V. - Ашхабад, 1959. - С.60-62.

<sup>17</sup> Б.А.Куфтин. Работы ЮТАКЭ в 1952 г. по изучению культур Анау. // ИАН Туркм.ССР. - 1954. - № 1. - С.25; А.Ф.Ганялин. К стратиграфии Намазга-тепе. // ТИИАЭ Туркм.ССР. - Т.V. - 1959. Более новые находки здесь лепной керамики с геометрическим орнаментом интерпретируются как принадлежащие к местной кухонной осуде (ср.: И.Н.Хлопин. Раскопки на Намазга-депе. // АО 1967 г. - М., 1968. - С.350), что требует специального обоснования.

<sup>18</sup> А.Л.Ганялин. Теккем-тепе.// ТИИАЭ Туркм.ССР. - Т. П. - Ашхабад, 1956. - С.67 и сл.

<sup>19</sup> В.М.Массон. Древнеземледельческая культура Маргианы // МИА СССР. - № 43. - М.-Л., 1959. - С.21,27.

всего в плане того, что может быть извлечено из них для понимания хода развития местной земледельческой культуры. Общим является признание, что они свидетельствуют о продвижении скотоводческих племен к земледельческим оазисам, хотя выводы о конкретных последствиях его значительно расходятся. По мнению А.А.Марущенко, пришельцы-скотоводы захватывали оазисы, разрушали поселения и обосновывались здесь, следствием чего были временный регресс и изменение облика культуры<sup>20</sup>. В противоположность этому, В.М.Массон предлагает видеть в имеющихся фактах и материалах лишь свидетельство контактов между земледельцами и скотоводами, не усматривая разрыва в развитии местной культуры<sup>21</sup>. Обе эти точки зрения высказаны на основе ограниченных и фрагментарных материалов в силу чего должны, конечно, рассматриваться как предварительные заключения.

Меньше разногласий наблюдается в отношении конкретной культурной атрибуции указанной выше керамики степного типа: ее обычно связывают либо с андроновской<sup>22</sup>, либо с тазабагъябской культурой<sup>23</sup>. Однако различия здесь по сути дела сводятся лишь к тому рассматривается ли по-

---

<sup>20</sup> А.А.Марущенко. Историческая справка // Архитектурные памятники Туркмении. – Вып. I. - М., 1939. - С.101; Он же. Итоги полевых археологических работ 1953 г. Института истории, археологии и этнографии Академии наук Туркменской ССР. – ТИИАЭ Туркм.ССР. - Т.П. -Ашхабад, 1956. - С.9; Он же. Елькен-депе, стр.72.

<sup>21</sup> В.М.Массон. Ук. соч., с. 117-121; Он же. Заключение. // Средняя Азия в эпоху камня и бронзы. - М.-Л., 1966. – С.263.

<sup>22</sup> Б.А.Латынин. О южных границах ойкумены степных культур эпохи бронзы // СА, 1958. - № 3. - С.48; А.Аскараров. Памятники андроновской культуры в низовьях Зеравшана // ИМКУ. - Вып.3. - Ташкент, 1962. - С.37; Я.Г.Гулямов, У.Исламов, А.Аскараров. Первобытная культура и возникновение орошаемого земледелия в низовьях Зерафшана. - Ташкент, 1966. - С.218. Но следует отметить, что в известных сейчас находках нет керамики, которая имела бы черты, специфичные только для андроновской.

<sup>23</sup> М.А.Итина. Первобытная керамика Хорезма. // ТХАЭЭ. - Т. IV. - М., 1959. - С.53; Она же. Раскопки могильника тазабагъябской культуры Кокча 3 // ЖЭ. - Вып.5. - М., 1961. - С.73; С.П.Толстов. По древним дельтам Окса и Яксарта.- М., 1962. - С.60.



следняя как локальный вариант первой или же в качестве самостоятельного явления. Детального обоснования указанных мнений не имеется; и оно, безусловно, затруднительно, поскольку лежащие в основе их материалы фрагментарны и в них представлены те формы сосудов, которые практически имеются во всех степных культурах позднего периода эпохи бронзы. Здесь, безусловно, необходима осторожность, что уже отмечалось в литературе<sup>24</sup>.

В результате работ последнего десятилетия удалось получить новые данные, имеющие весьма важное значение для интерпретации ранее накопленных материалов, связанных со скотоводческим населением на юго-западе Средней Азии, и позволяющие значительно более отчетливо представить себе их роль в происходивших здесь процессах.

У северных склонов Больших Балкан, а также в подгорной полосе Копетдага - вблизи от Парау обнаружены курганные погребения ранее неизвестного типа<sup>25</sup>. В первой группе новых памятников (могильники Патма-сай и Каралемата-сай) это низкие округлые каменные насыпи неправильных очертаний<sup>26</sup> без признаков какой-либо регулярности в кладке. Под западной половиной их (реже под средней частью) расположена небольшая и неглубокая овальная яма, вытянутая с З на В или с ЮЗ на СВ. Перекрыта она большими обломками плит, на которых часто встречаются угли. Скелеты всегда лежат в скорченном положении на левом боку, головой на В или СВ; ноги согнуты так, что бедренные кости расположены перпендикулярно к позвоночнику, голени подогнуты. Обе руки согнуты: правая сильно и как бы протянута вперед, левая вытянута к бедрам. Сопровождающий инвентарь (он имеется также в кенотафе) состоит из лепного сосуда баночного типа, стоящего около черепа.

---

<sup>24</sup> Е.Е.Кузьмина. Ук. соч., с.147.

<sup>25</sup> А.М.Мандельштам. Погребения срубной культуры в Южной Туркмении //КСИА. – Вып. 108. – 1966; Он же. Новые погребения срубного типа в Южной Туркмении // КСИА. - Вып. 112. - 1967.

<sup>26</sup> Часть из них разрушена вследствие «перестройки» насыпи в античное время с целью сооружения здесь же наземных погребальных камер.

Почти все эти сосуды неорнаментированные, лишь на одном имеется поясок треугольных углублений под краем.

Вторая группа характеризуется некоторыми отличиями в конструкции погребальных сооружений. В могильниках Парау I и II в курганах прослеживаются ограды, состоящие из двух концентрических колец. Однако ямы здесь также овальные, небольшие и неглубокие, перекрытые обломками плитняка; расположены они под средней частью насыпи и вытянуты с З на В или с ЮЗ на СВ. Скелеты лежат в скорченном положении, на левом боку, головой на В или СВ. Сопровождающий инвентарь состоит из лепных неорнаментированных горшков баночного типа. Особое место в ней занимает курган 4 в могильнике Газылгыкум. Это сравнительно большая каменная насыпь (диаметром около 10 м, высотой до 1 м), под которой расположена неглубокая, вытянутая с ЮЗ на СВ яма, перекрытая плитами. На дне ее лежал частично сожженный скелет в скорченном положении, на левом боку, головой на СВ. Стенки ямы были прокалены и закопчены, но золы и углей не имелось: очевидно, здесь очень редкий случай трупосожжения в могиле и притом с применением какого-то жидкого горючего вещества (нефти?). Сопровождающий инвентарь состоит из лепной миски, украшенной пояском зигзагообразного орнамента.

Все курганы обеих групп характеризуются общим сходством наземных частей погребальных сооружений<sup>27</sup>, единообразием формы и размеров могил, всегда перекрытых плитами, и, что особенно важно, одинаковым обрядом погребения и сопровождающим инвентарем. Это дает все основания считать их принадлежащими какой-то одной группе населения, несомненно, являвшейся пришлой как для Закаспия, так и для подгорной полосы Копетдага. Обряд погребения в целом и более определенно восточная и северо-восточная ориентировка скелетов, а также облик керамики (формы сосудов и бедность орнаментации) свидетельствуют о том, что эти

---

<sup>27</sup> Локальные отличия при общности всех остальных черт следует истолковывать как отражения этнографических различий между отдельными подразделениями той группы населения, которой принадлежат эти памятники.

пришельцы по своей культуре были близко родственны срубным племенам Нижнего Поволжья и Южного Приуралья<sup>28</sup>.

Таким образом, теперь уже бесспорно документировано физическое присутствие скотоводческого населения как в Закаспии, так и в подгорной полосе Копетдага - в зоне господства земледелия<sup>29</sup>. Кроме того, имеются и вполне конкретные данные относительно его культурной принадлежности тем самым происхождении, которые существенно меняют имеющиеся представления о племенных передвижениях, происходивших во II тыс. до н.э. на территории западной части Средней Азии.

Датировка новых памятников при современном уровне наших знаний еще не может быть установлена вполне точно. Причиной этого является не только неполнота имеющихся материалов, но и то, что датировка культур эпохи бронзы степных областей подвергается сейчас частичному пересмотру<sup>30</sup>, а хронологические рамки периода Намазга VI также не являются окончательно установленными<sup>31</sup>. Поэтому в данном случае приходится ограничиваться приблизительным ее определением.

Исходя из хронологии степных культур, интересующая нас группа скотоводческого населения, очевидно, не могла

---

<sup>28</sup> Положение на левом боку и указанная ориентировка характерны для срубной культуры. См.: например, И.В.Синицын. Археологические раскопки на территории Нижнего Поволжья. - Саратов, 1947. - С.9; В.П.Шилов. Калиновский курганный могильник // МИА СССР. - № 60. - М., 1959. - С.417; И.В.Синицын. Древние памятники в низовьях Еруслана // МИА СССР. - № 78. - М., 1960. - С.149; и др. Именно в керамике этой культуры имеются прямые аналогии орнамента в виде пояска треугольных углублений под краем - ср.: Н.Я.Мерперт. Материалы по археологии Среднего Заволжья // МИА СССР. - № 42. 1954. - рис.7,11 и др.

<sup>29</sup> Могильник Пару II расположен на землях, использовавшихся в древности под посевы.

<sup>30</sup> См.: К. В. Сальников. Очерки древней истории Южного Урала. -М., 1967. - С.210 и сл.

<sup>31</sup> В.М.Массон. Расписная керамика Южной Туркмении по раскопкам Б.А.Куфтина // ТЮТАКЭ. - Т. VII. - Ашхабад, 1956. - С.326; Он же. Древнеземледельческая культура Маргианы, с. 28.

появиться в Средней Азии ранее середины II тыс. до н.э. - наиболее вероятного начала периода существования срубной культуры<sup>32</sup>. Кроме того, отсутствие в могильниках остроресных сосудов не позволяет относить их к раннему этапу последнего. Далее, естественно предполагать, что передвижение в Среднюю Азию могло иметь место лишь на сравнительно позднем этапе расселения срубных племен, когда они достигли юго-восточных окраин своего максимального ареала. За это говорит также наличие в могильниках у Парау оград и трупосожжения, которые могут рассматриваться как отражения контактов с андроновскими племенами. Учитывая все вышесказанное, наиболее вероятным временем передвижения на юго-запад Средней Азии значительных групп носителей культуры родственной срубной следует считать последнюю треть II тыс. до н.э.<sup>33</sup> исходную территорию его надо искать в Северном Прикаспии или вблизи от него.

Но это, конечно, не исключает возможность проникновения их сюда и раньше: оно могло носить эпизодический и кратковременный характер, вследствие чего не документировано погребальными памятниками. Свидетельством в пользу появления скотоводов уже в третьей четверти II тыс. до н.э. или даже на грани периодов Намазга V и VI, по мнению некоторых исследователей, могло бы служить предположительно устанавливаемое ими наличие (по данным о раскопках экспедиции Пампелли) керамики степного типа в нижних частях напластований времени Намазга VI на южном холме Анау<sup>34</sup>. Но поскольку нет уверенности в точной фиксации мест и условий находки керамики при раскопках 1904 г., это следует считать предположением, нуждающимся в специальной проверке.

---

<sup>32</sup> При учете всех новых данных.

<sup>33</sup> Датированным признаком можно бы считать также отсутствие в могильниках сосудов с налепными валиками, характерных для позднего этапа срубной культуры, тогда время могильников уточняется в пределах XIV-XIII вв. до н.э. Но здесь необходима осторожность, т.к. упомянутая керамика в погребениях крайне редка.

<sup>34</sup> В.М.Массон. Раннеземледельческая культура Маргианы, с. 98; Он же. Заключение, с. 263; Е.Е.Кузьмина, указ. соч., с.152.

Обнаружение могильников, давших серию целых сосудов, позволяет по-новому подойти к вопросу о культурной атрибуции многочисленных объектов степной керамики, найденных в выдувах и около колодцев. Возможность отнесения всех их к тазабагъябской культуре может быть поставлена под большое сомнение в силу ряда соображений. Прежде всего, указанные фрагменты принадлежат сосудам тех форм, которые широко представлены в памятниках не только Южного Приаралья, но также срубных и андроновских племен степи; далее, сама тазабагъябская культура, как это принято считать, первоначально сложилась в Южном Приаральи из двух компонентов - срубного и андроновского. При таком положении появление бесспорных свидетельств наличия на территории Закаспия скотоводческих племен близко родственных срубным дает все основания считать, что упомянутые подъемные материалы связаны, прежде всего, именно с ними. Существенно и то, что определенные виды орнамента, распространенные на керамике Закаспия, находят себе прямые аналогии только в декоре посуды из срубных погребений<sup>35</sup>.

Таким образом, вся сумма имеющихся данных позволяет придти к заключению, что археологическими материалами засвидетельствовано значительное по своим масштабам продвижение в Закаспии и далее к границам земледельческих оазисов скотоводческих племен из степных областей. Оно, вероятно, носило длительный характер, поскольку в числе случайных находок и материалов из культурных слоев поселений имеется немало обломков керамики с наклепным валиком, очевидно относящейся к несколько более позднему времени, чем известные сейчас могильники.

---

<sup>35</sup> Примером может служить совпадение орнамента в виде двойного ряда сравнительно крупных прямоугольных углублений всегда с нечеткими нижними краями на обломках керамики, встречающихся у колодцев Оюклы, Эрекли и др., и на горшке, найденном в погребении 3 кургана 10 Быковского могильника (см.: К.Ф.Смирнов. Быковские курганы // МИА СССР. - № 78. - 1960. - С.197, рис. 10,2).

Сам факт переселения на столь значительное расстояние и притом через труднопроходимые, полупустынные области свидетельствует о том, что участвовавшие в нем племена обладали очень большой степенью подвижности; необходимой предпосылкой этого должна была быть преобладающая роль в их хозяйстве скотоводства. Вполне вероятно, что в данном случае даже следует предполагать существование у них форм последнего приближающихся к кочевым. В связи с этим уместно напомнить наличие свидетельств использования коня для верховой езды у срубных племен<sup>36</sup>.

На новой территории обитания, в Закаспии и южнее, естественно-географические условия в большинстве случаев не позволяли сочетать земледелие и скотоводство; это неизбежно должно было дать новый толчок для интенсивного развития последнего и приспособления к специфике полупустынных областей. При ограниченности естественных водоемов освоение последних вызывало необходимость создания искусственных источников воды. Весьма показательны, что, судя по составу подъемного материала, появление многих относительно глубоких колодцев относится именно к позднему периоду эпохи бронзы. Это отражает новые явления, безусловно, носившие прогрессивный характер для развития и укрепления хозяйственной основы населения данной территории. Колодцы являлись не только пунктами водопоя скота, но также местами довольно длительного и регулярно пребывания его владельцев.

Судя по имеющимся сейчас материалам, можно полагать, что именно с появлением новых групп населения с севера - носителей культуры близко родственной срубной начала складываться та система скотоводческого хозяйства, которая в основных чертах сохранялась здесь до недавнего времени. Особенности ее уже тогда неизбежно должны были определяться спецификой естественно-географических условий.

---

<sup>36</sup> См.: К.Ф.Смирнов, указ. соч., с. 240.

В связи с новыми фактами приобретает актуальность исследование вопросов о происхождении тазабагьябской культуры и, особенно, о распространении носителей ее на юг. Сложность генезиса этой культуры была отмечена уже в период ее открытия и подтвердилась всеми последующими исследованиями. Участие в нем андроновского и срубного компонентов можно считать установленным и общепризнанным положением, однако в отношении места и особенно реального процесса ее сложения нет еще полной ясности. Гипотеза о формировании тазабагьябских племен в Южном Приуралье и переселении их в Приаралье<sup>37</sup> в свете последних открытий на территории Хорезма подвергается определенной модификации: появились конкретные данные, указывающие на то, что движение с северо-запада не было единовременным<sup>38</sup>. Косвенным свидетельством этого же являются известные различия в составе керамики на разных памятниках, послужившие основанием для разделения периода существования рассматриваемой культуры на два хронологических этапа<sup>39</sup>.

Теперь, когда документально установлено передвижение на юг значительных групп племен близко родственного срубного, возможно также предположение, что собственно срубный. Компонент в тазабагьябской культуре является вторичным и относительно поздним, влившимся в состав ранее передвинувшихся в Хорезм носителей какого-то локального варианта андроновской культуры уже тогда, ко-

---

<sup>37</sup> М.А.Итина. Первобытная керамика Хорезма, с. 54; Она же. Новые стоянки тазабагьябской культуры (работы 1956 г.). // МХЭ. - Вып.1. - 1959. - С. 69. Она же. О месте тазабагьябской культуры среди культур степной бронзы // СЭ. - 1967. - № 2. - С. 63 и сл.; Она же. Древнехорезмийские земледельцы // История, археология и этнография Средней Азии. - М., 1968. С.76.

<sup>38</sup> М.А.Итина. Акчадарьинский маршрут // АО 1967 года. - М., 1968. - С.335-336.

<sup>39</sup> М.А.Итина. Новые стоянки тазабагьябской культуры, с. 65-66; С.П.Толстов, А.С.Кесь, М.А.Итина, Б.В.Андреанов. Низовья Амударьи, Сарыкамьш, Узбой. История формирования и заселения // МХЭ. - Вып.3. - 1960. - С.93, 115.

гда они частично смешались с местным населением<sup>40</sup>. В пользу этого как будто говорят также конкретные факты, как состав бронзовых украшений в могильнике Кокча 3, в числе которых заметное место занимают подвески, характерные для срубных племен<sup>41</sup>, и специфика керамики позднего этапа, показывающая увеличение срубных элементов<sup>42</sup>. Однако такое предположение, безусловно, нуждается в проверке на основе анализа всего обширного материала, накопившегося в результате работ последних десятилетий.

Находки на Узбое и в других местах обломков керамики, сходной с тазабагъябском, послужили основанием для заключений о продвижении носителей этой культуры на юг вдоль древнего русла Амударьи и далее вплоть до земледельческих областей Южного Туркменистана<sup>43</sup>. Но, как уже указывалось выше, атрибуция этих материалов в свете новых данных должна быть в основном иная и реальность переселений из Хорезма к подножиям Копетдага требует каких-то иных подтверждений. В связи с этим можно считать, что у нас нет сейчас оснований для разделения движения степных племен в юго-западную часть Средней Азии на два этапа, относимые к середине и к концу II тыс. до н.э.<sup>44</sup>. Фактически документирован лишь один, падающий примерно на последнюю треть II тыс. до н.э. Следует особо отметить отсутствие достоверных свидетельств проникновения сюда собственно андроновских племен: очевидно, их продвижения в этом направлении ограничили территорией Приаралья и Хорезма.

О большой сложности процессов, протекавших во II тыс. до н.э. в южных областях Средней Азии, весьма наглядно свидетельствуют и новые данные, полученные в результате археологических исследований последнего десятилетия.

---

<sup>40</sup> Это не исключает, конечно, отражения контактов андроновского компонента с срубными племенами на севере.

<sup>41</sup> М.А.Итина. Раскопки могильника тазабагъябской культуры Кокча 3, стр.77 и сл.

<sup>42</sup> М.А.Итина. Указ. соч., с. 71; С.П.Толстов и др., указ. соч., с. 115.

<sup>43</sup> С.П.Толстов. По древним дельтам Окса и Яксарта, с. 59-60.

<sup>44</sup> С.П.ТОЛСТОВ. Указ. соч., с. 66.



тилетия в правобережье среднего течения Амударьи - на территории, составляющей по античной номенклатуре северную часть Бактрии. Теперь здесь вполне реально вырисовывается восточная окраина зоны распространения раннеземледельческих культур, о существовании которой еще недавно можно было лишь предполагать на основании косвенных данных и соображений общеисторического характера. Недавно открытые в пределах Сурхандарьинской области Узбекистана поселения со слоями времени Намазга VI<sup>45</sup> документируют продвижение земледельцев за Амударью около середины II тыс. до н.э. и, возможно, даже раньше; следует ли это связывать с одновременным освоением ими также Мервского оазиса - пока еще неясно, но наличие каких-то общих причин движения на восток представляется весьма вероятным.

Появление скотоводческого населения вблизи от этой окраины относятся, по имеющимся сейчас данным, ко второй половине II тыс. до н.э. или, возможно, даже уже к концу III тыс. до н.э.<sup>46</sup> Этому населению принадлежит весьма интересный и своеобразный комплекс памятников (могильник и поселения), обычно именуемый культурой Заманбаба<sup>47</sup>. Скотоводческо-земледельческий характер хозяйственной основы и оседлый образ жизни носителей ее устанавливается здесь достаточно определенно; очень четко прослеживается также сильное влияние земледельческих культур более южных областей поры Намазга V (или возможно уже Намазга IV). Но при наличии значительных по своему объему фактических материалов вопрос о происхождении этой культуры остается еще недостаточно ясным. По-

---

<sup>45</sup> Л.И.Альбаум. Памятник эпохи бронзы на территории Сурхандарьи // ОНУЗ. - 1969. - № 5; Г.А.Пугаченкова. Археологические исследования Узбекостанской искусствоведеческой экспедиции // АО 1970 года. - М., 1971. - С. 421

<sup>46</sup> Е.Е.Кузьмина. Некоторые спорные вопросы истории первобытной культуры в низовьях Зеравшана // СА. - 1968. - № 2. - С. 306

<sup>47</sup> Е.Е.Кузьмина. Могильник Заманбаба // СЭ. - 1958. - № 2; Я.Г.Гулямов, У.Исламов, А.Аскарлов. Первобытная культура в низовьях Зеравшана - Ташкент, 1966.

явление ее объясняют синтезом двух компонентов, или точнее, разно порядковых явлений: местного поздненеолитического населения и воздействия земледельцев юга.

При всей логичности такой интерпретации имеющихся материалов свидетельства в пользу преемственности и эволюционного хода развития на чисто автохтонной основе все же весьма ограничены и допускают разное истолкование. Кремневый инвентарь здесь представлен изделиями, имеющими очень широкое территориальное распространение; металлические же предметы очень малочисленны (в основном это «лопаточковидные предметы», которые, вероятно, правильнее считать булавками) и повторяют известные на юге. В силу этого суждения относительно генезиса возможны главным образом на основе керамики, найденной в сравнительно большом количестве, как на могильнике, так и на поселениях, детальная классификация последней, с подразделением на 14 типов, была дана издателями этих памятников и ими же указаны ближайшие аналогии и параллели для каждого. Обращает на себя внимание, что в числе их кельтиминарские не являются единственными и преобладающими; как справедливо отмечается, многие формы сосудов принадлежат к числу широко распространенных в степных областях. Весьма показательно и то, что во всяком случае два ведущих в количественном отношении типа керамики - плоскодонные горшки и прямоугольные сосуды с отделением в одном из углов («курильницы») - не имеют близких параллелей и надежных прототипов в местных материалах, но сопоставимы с формами, характерными для катакомбной культуры степного пояса<sup>48</sup>. Если учесть также такой весьма важный факт, как наличие в могильнике Заман-баба значительного числа погребений в катакомбах, не известных ранее и в это время в других областях Средней Азии, то исключать вероятность участия в сложении рассматриваемой культуры какого-то неместного, степного компонента нельзя.

---

<sup>48</sup> О трактовке прямоугольных сосудов см.: Л.С.Клейн. Прототипы катакомбных курильниц и проблема происхождения катакомбной культуры // АС. - Вып.8. - Л.-М., 1966. - С.12.

Однако выделить его вполне конкретно при современном уровне наших знаний чрезвычайно трудно. Следует напомнить, что могильник Заман-баба сильно потревожен грабителями, вследствие чего данные относительно обряда погребения весьма неполны; кроме того, керамический материал, по той же причине, представлен главным образом фрагментами. Есть все основания полагать, что какая-то часть сопровождающего инвентаря - вероятно существенная для характеристики облика культуры - не дошла до нас, будучи похищена грабителями. Неполнота данных о погребальных памятниках, затрудняет детальное сопоставление с культурами степного пояса, хотя общее направление вероятных связей уже достаточно определенно отмечалось исследователями.

Неместный компонент, исходя из отмеченных выше моментов, естественно искать в носителях какого-то варианта катакомбной культуры. Однако здесь имеются свои трудности, поскольку в отношении разграничения и локализации этих вариантов нет достаточной ясности и, кроме того, вопрос о расселении носителей данной культуры на восток во многом еще не выяснен<sup>49</sup>. Однако мы имеем убедительные свидетельства того, что они уже во всяком случае в начале II тыс. до н.э. продвигались за Волгу; это, при учете несколько более поздних переселений в Среднюю Азию носителей иных культур из областей, лежащих севернее Каспийского моря, говорит в пользу возможности проникновения каких-то групп их столь же далеко на юг.

Судьба культуры Заман-баба нам пока не известна. В последней трети II тыс. до н.э. в низовьях Зеравшана обитало уже совершенно иное население - несомненно северного, степного происхождения, принадлежавшее генетически к андроновскому кругу племен<sup>50</sup>. С ним связан небольшой мо-

---

<sup>49</sup> Л.С.Клейн. Катакомбные памятники эпохи бронзы и проблема выделения археологических культур //СА. - 1962. - № 2; И.В.Синицын. Древние памятники в низовьях Еруслана, с. 153-154; Н.К.Качалова. О связях полтавкинских племен с катакомбными // АС. - Вып. 10. - М.-Л., 1968.

<sup>50</sup> Я.Г.Гулямов, У.Исламов, А.Аскараров. Указ. соч., стр.187 и сл.

гильник и ряд развезенных стоянок на древнем русле Гуджайли, а также в некоторых других пунктах (в том числе на низовьях Кашкадарьи). Инвентарь погребений и находки на стоянках в значительной мере приближаются к известным в тазабагыябских памятниках, что указывает на связь появления данного населения с передвижениями с северо-запада. Но при недостатке фактических материалов, происходящих к тому же главным образом из поверхностных сборов, решать вопрос о конкретном истоке было бы еще преждевременно<sup>51</sup>.

Имеющиеся памятники не дают каких-либо свидетельств о преемственности или ассимиляции новым населением его предшественников здесь. Нет также данных о наличии у него сколько-нибудь заметных связей с земледельцами юга. Когда и как произошла смена населения неясно: возможно это было быстрое вытеснение носителей культуры Заман-баба, но в равной мере вероятно, что последние ушли отсюда ещё до появления их преемников. Но весьма существенно, что она сопровождалась заметным изменением в направлении культурных связей и по всей вероятности также в общей тенденции развития хозяйства: фактические данные о наличии земледелия у обитателей низовьев Зеравшана в последней трети II тыс. до н.э. значительно менее определены, чем для носителей культуры Заман-баба. Этот вопрос представляет большой интерес, но решение его сможет быть дано лишь после появления новых, более полных фактических материалов.

Продвижение носителей какого-то варианта андроновской культуры вглубь Среднеазиатского Междуречья известно и по некоторым другим материалам. В 1964-66 гг. при разных обстоятельствах был исследован небольшой, но весьма интересный могильник у с. Муминабад (Самаркандская область), давший значительную серию бронзовых пред-

---

<sup>51</sup> Здесь необходима осторожность ввиду того, что нет еще единого мнения не только относительно места тазабагыябского комплекса памятников среди культур степной бронзы, но и в силу неясности конкретных путей формирования его. К данному вопросу см.: М.А.Итина. Из истории населения степной полосы Среднеазиатского Междуречья в эпоху бронзы // КСИА. - Вып.112. - 1970. - С.51.

метов (браслетов, зеркал, серег и др.) андроновского облика, часть из которых имеет близкие аналогии в находках из тазабагъябских памятников. Датируется он исследователями его ХП-ХІ вв.<sup>52</sup>. Имеются документальные свидетельства проникновения их и на крайний юг этой части Средней Азии, но носящие лишь ограниченный характер<sup>53</sup>.

В целом, насколько можно судить по имеющимся материалам, это продвижение имело место только на алакульском этапе, т.е. сравнительно поздно<sup>54</sup>, и было ограничено по своим масштабам - особенно в наиболее южной, приамударьинской части, где вернее следует говорить об эпизодической инфильтрации. Появление здесь каких-то небольших групп носителей андроновской культуры не было заключительной фазой ряда последовательных переселений какого-то значительного по своим размерам и этнически однородного массива племен, а лишь частным явлением в ходе весьма сложных процессов, о которых мы имеем еще неполное представление

Движение на крайний юг Среднеазиатского Междуречья скотоводческих племен, но иных по своему происхождению, началось раньше и охватывало значительный промежуток времени - во всяком случае всю вторую половину II тыс. до н.э. Это были разные группы, передвигавшиеся сюда не одновременно; последовательность появления здесь, во всяком случае, части из них наиболее отчетливо устанавливает-

---

<sup>52</sup> Д.Н.Лев. Погребение бронзовой эпохи близ г. Самарканда // КСИА. - Вып. 108. - 1966; А.Аскарлов. Раскопки могильника эпохи бронзы в Муминабаде // ИМКУ. Вып.8. - Ташкент, 1969; Он же. Могильник эпохи бронзы в Муминабаде // КСИА. - Вып. 112. - 1970. Судя по наличию серег с раструбом, этот памятник, возможно, следует датировать несколько более ранним временем.

<sup>53</sup> Б.А.Литвинский, В.С.Соловьев. Стоянка степной бронзы в Южном Таджикистане // Успехи среднеазиатской археологии. - Вып.1. - Л., 1972.

<sup>54</sup> См.: М.П.Грязнов. Пастушеские племена Средней Азии в эпоху развитой и поздней бронзы // КСИА. - Вып.122. -1970. Отдельные находки обломков керамики Федоровского типа вблизи от Бухары (см. Н.Г.Гулямов, У.Исламов, А.Аскарлов, указ. соч., стр.317) вряд ли можно считать свидетельством каких-то более ранних движений: появление их здесь вероятно связано с обменом.

ся по данным раннего Тулхарского могильника, раскопки которого в 1959 г. положили начало целой серии специальных исследований скотоводческих памятников эпохи бронзы в южных областях Средней Азии<sup>55</sup>.

Наиболее ранними здесь являются сравнительно немногочисленные погребения по обряду трупосожжения в своеобразных, хотя и простых по своей конструкции могилах. Это небольшие и неглубокие ямы трапециевидной, четырехугольной или овальной формы, всегда вытянутые с Ю на С. В одном конце их неизменно расположено перекрытое плитами углубление, содержащее обломки кальцинированных человеческих костей, смешанные с золой и мелкими угольками<sup>56</sup>. Севернее углубления всегда имеется каменная выкладка в форме свастики или колеса с четырьмя «спицами». Наземным признаком таких могил в указанном памятнике являются 7 камней: наиболее крупный из них, вытянутый по форме устанавливался вертикально, а остальные укладывались кольцом вплотную вокруг его нижней части. В другом памятнике - Бабашовском могильнике такая могила расположена под большой низкой земляной насыпью; яма здесь больше по размерам, ступенчатая, углубление разделено на две части перегородкой, что позволяет предполагать тут своеобразное парное захоронение.

Сопровождающий инвентарь в таких могилах отсутствует. В некоторых случаях на дне ям найдены очень мелкие фрагменты весьма грубой лепной и слабообожженной керамики или куски глины с примесью песка (остатки кусков необожженных сосудов); но это очевидно лишь свидетельства ритуального разбивания специальной погребальной посуды. Под наземными выкладками встречены кости животных, что указывает на совершение тризны или подобных обрядов.

---

<sup>55</sup> А.М.Мандельштам. Памятники эпохи бронзы в Южном Таджикистане // МИА, № 145. – М.-Л., 1968. В последующие годы раскопки на ряде могильников скотоводческого населения в долине р. Вахш производились Б.А.Литвинским; материалы из них до настоящего времени не опубликованы.

<sup>56</sup> Свидетельство того, что трупосожжение было внемогильное.

Ввиду отсутствия сопровождающего инвентаря датировка этих погребений возможна лишь по стратиграфическим данным раннего Тулхарского могильника, которые позволяют относить их к середине или началу второй половины II тыс. до н.э.<sup>57</sup>. В пределах Средней Азии они не имеют себе аналогий ни в целом, ни по основным элементам погребального сооружения и обряда погребения. В силу этого происхождение той группы населения, с которой они связаны, очевидно, следует искать за пределами ее.

Ближайшей территорией, где в эпоху бронзы было распространено трупосожжение, является ареал андроновских племен, лежащий в пределах степного пояса. В северных областях Средней Азии он засвидетельствован сравнительно рано - в памятниках недавно объединенных в особую таутаринскую группу, хронологически относимую к федоровскому этапу<sup>58</sup>. Именно в степной зоне известны также в орнаментике керамики изображения свастики и, значительно чаще, отдельных составных частей и многочисленных модификаций ее. Здесь же можно найти и определенные параллели колесу с четырьмя «спицами»: это крестовидные фигуры на донцах сосудов, вписывающиеся в их кольцевидные очертания. Эти моменты указывают на северное, степное происхождение той группы населения, которой принадлежат рассмотренные погребения.

В то же время сочетание внемогильного трупосожжения с соляными знаками и ритуальной ролью слабообожженной керамики имеет определенные параллели в погребальном ритуале древней Индии, известном нам по канонизированным предписаниям ранних текстов. Это заслуживает особого внимания, так как аналогичное положение, но в более четкой форме, наблюдается в отношении погребений, относящихся к следующему периоду. Последние в раннем Тулхар-

---

<sup>57</sup> Могила с захоронением по обряду трупосожжения нарушена могилой более позднего этапа, относящегося ко второй половине II тыс. до н.э. Но поскольку размер хронологического разрыва установить здесь невозможно, не исключена и более ранняя датировка.

<sup>58</sup> М.П.Грязнов. Указ. соч., стр.27 и сл.

ском могильнике наиболее многочисленны и представлены несколькими вариантами, из которых часть отражает определенные хронологические различия. Погребальное сооружение здесь также своеобразно: это овальная (изредка подпрямоугольная), неглубокая яма, в которую ведет пологий (чаще всего прямоугольный) спуск, расположенный обычно в средней части одной из ее широких сторон. Ось спуска почти всегда перпендикулярна к длинной оси ямы. Ориентировка могил сильно варьирует, но преобладающей является запад-восток; различно также положение и направление спусков, но нет ни одного случая, когда бы они располагались с юга.

Ряд деталей и наблюдений над характером заполнения дает основание считать, что яма со спуском является только нижней частью более сложного погребального сооружения, которое может быть реконструировано как вытянутый шатер с заглубленной нижней половиной, близкий в целом полужемлянке. В данном случае мы имеем некоторую возможность судить о вероятном облике жилищ тех, кому принадлежат данные могилы, хотя прямые заключения здесь, конечно, были бы недостаточно правомерны.

В рассматриваемых могилах имеются преимущественно одиночные погребения взрослых, но есть также некоторое число парных (15%), причем как одновременных, так и разновременных, Скелеты лежат в скорченном положении, на боку; руки согнуты, и кисти их находятся вблизи от лицевом части черепа, ноги также согнуты, и колени их обычно расположены вблизи от локтей. Мужчины всегда лежат на правом боку, женщины - на левом. Единичным является случай положения женщины ничком. Ориентировка скелетов сильно варьирует, но при этом полностью отсутствует ложная. Правилom, из которого имеются лишь отдельные исключения, является положение погребенных по длинной оси ямы лицом к спуску; однако в парных захоронениях женщины обязательно обращены лицом к мужчине и, соответственно, спиной к входу.

Из числа имеющихся вариантов таких могил с захоронениями взрослых особо выделяется один: здесь в средней



части ямы расположен каменный ящик, содержащий кости расчлененного скелета, уложенные в определенном, отчасти анатомическом порядке и закрытые толстым слоем перегнившего камыша. Фактически в данном случае мы имеем иной обряд погребения; кроме того, в этих захоронениях отсутствует сопровождающий инвентарь.

Обособленную и компактную (южную) группу составляют могилы с детскими захоронениями. Это также ямы со спуском, но число погребенных здесь всегда более 15. Положение скелетов ввиду различных нарушений не вполне ясно. Сопровождающий инвентарь представлен только обломками яичной скорлупы, часто имеющими следы красной краски (киновари). Таким образом, здесь с полной очевидностью засвидетельствовано наличие отдельного детского кладбища, что представляет интерес для суждений относительно структуры общества.

В погребениях взрослых имеется сравнительно многочисленный сопровождающий инвентарь, состоящий из керамики, металлических (медных и бронзовых) предметов, каменных изделий и украшений (преимущественно бус). Керамика наиболее многочисленна и имела во всех погребениях; количественно преобладает лепная - в основном горшки разных форм с плоским и круглым дном. Она вся неорнаментированная и в большинстве своем резко отличается от характерной для степных культур северных областей Средней Азии<sup>59</sup>. Но наряду с ней имеется также некоторое число сосудов, изготовленных на гончарном круге: это небольшие горшки с шаровидным туловом и миски с вогнутыми краями, находящие себе определенные аналогии в керамике земледельческих областей юга периода Намазга VI. Особенно близки: они к находкам, сделанным недавно на поселении Миршаде<sup>60</sup>. Имеются все основания считать эту керамику заимствованной от соседнего земледельческого населения, имевшегося, как это теперь документально установлено, не

---

<sup>59</sup> Следует отметить прежде всего полное отсутствие какого-либо сходства ее с керамикой, характерной для андроновской культуры.

<sup>60</sup> Г.А.Пугаченкова.

только западнее, но и восточнее Амударьи. В числе металлических предметов имеются: двулезвийные - листовидные и срубного типа - ножи, два кинжала (один бесспорно относится к типу с «обособленной рукояткой»), «бритвы» подчетыреугольной и угловидной формы, круглые плоские зеркала (все за исключением одного без рукоятки), булавки с двуспиральным, треугольным и дисковидным завершением и некоторые другие единичные изделия. К числу изделий из камня относятся 3 кремневых наконечника стрел (все ромбической формы с двусторонней ретушью), парные наборы для растирания киновари и несколько пар овальных галек со следами красной краски на поверхности. Последние обнаружены всегда среди фаланг пальцев рук или вблизи от них, следов какого-либо использования на них нет. Украшения состоят почти исключительно из бус: большинство их изготовлено из полудрагоценных пород камня - агата, лазурита, сердолика; преобладают вытянутые боченовидные агатовые, по всей вероятности, являющиеся импортом с юга.

Во всех могилах найдены остатки мясной пищи - кости барана, расположенные вблизи от черепа. Своеобразным дополнением сопровождающего инвентаря являются небольшие «очажки», содержащие золу и мелкие угли: для мужчин они всегда квадратной формы, из вертикально поставленных обломков плитняка, для женщин - круглые, в виде простого углубления в дне могилы. В парных захоронениях этих «очажков» всегда два, в детских они отсутствуют.

В целом, археологический комплекс, представленный погребениями в ямах со спуском, весьма своеобразен и с достаточным основанием может быть выделен как особая, бишкентская культура<sup>61</sup>. Время существования ее на территории крайнего юга Среднеазиатского Междуречья устанавливается на основании целой серии аналогий многим предметам сопровождающего инвентаря. Оно лежит в пределах второй половины II - начала I тыс. до н.э.; большая часть погребений очевидно относится к XIII-IX вв. до н.э. Наибо-

---

<sup>61</sup> Обоснование датировки см.: А.М.Мандельштам. Указ. соч., с. 87 и сл.

лее поздними, судя по топографии раннего Тулхарского могильника, являются особо отмеченные выше захоронения расчлененных скелетов в каменных ящиках: их можно датировать X-IX вв. до н.э.

Отсутствие вблизи от Тулхарского могильника и других пунктов, где обнаружены погребения рассмотренного типа, каких-либо следов поселений этого времени, а также неизменное наличие в могилах костей барана достаточно определенно указывает на то, что хозяйственной основой носителей бишкентской культуры было скотоводство. Кладбища их расположены в полупустынных местностях, характеризующихся, однако, наличием поблизости зарослей камыша и зимнего травостоя, т.е. удобных для зимовки скота. Несомненно, не случайно, а вернее закономерно, что здесь же всегда имеются также могильники кочевников античного времени.

На основе наличных материалов имеется возможность сделать некоторые заключения и относительно структуры общества. Существование обособленного детского кладбища при отсутствии совместных захоронений взрослых и детей вполне определенно указывает на наличие в нем деления на возрастные классы. Наблюдения над возрастом погребенных в могилах разных категорий позволяют считать, что граница между детьми и взрослыми соответствует примерно 14-16 годам. Это тот возраст, который установлен в качестве такой же границы для древнеиранских и древнеиндийских племен в период до канонизации их религиозных систем. Как у тех, так и других переход из одного возрастного класса в другой был связан с совершением определенных обрядов, что следует предполагать и в данном случае.

Погребения взрослых и детей, кроме отличий по месту их в могильнике, различаются между собой и другими важными чертами. Неизменность «коллективного» (в смысле многократности в одной могиле) характера захоронения детей свидетельствует о том, что связь их с родителями была значительно меньшей, чем с каким-то более многочисленным подразделением общества, в качестве которого, вероятно, логично предположить род. Кроме того, безусловно, за-

служивает пристального внимания фактическое отсутствие в могилах с захоронениями детей сопровождающего инвентаря<sup>62</sup>: это говорит о том, что они, в отличие от взрослых, не имели права на личную собственность и в этом смысле составляли также особую часть общества - в известной мере, неполноправную. В связи с этим следует также отметить отсутствие в могилах с детскими погребениями «очажков», столь характерных для взрослых.

Наличие, наряду с одиночными, также парных - как одновременных, так и разновременных - погребений дает известные основания предполагать существование разных форм брака. Однако вопрос, интерпретации парных захоронений, уже давно вставший перед исследователями степных культур эпохи бронзы, еще недостаточно исследован и какие-либо более определенные заключения тут затруднительны. Но все, что может быть извлечено из археологических данных бишкентской культуры в этом плане свидетельствуют о незначительном удельном весе малой парной семьи. Одним из показателей этого является отмеченное выше отсутствие проявлений связи детей с родителями.

Если сопоставить между собой погребения взрослых, то мы не обнаружим здесь каких-либо заметных различий по количеству или же составу сопровождающего инвентаря; нет в числе их также выделяющихся своей конструктивной сложностью. В целом единообразный набор вещей повторяется более или менее полно в большинстве могил, причем наблюдается лишь определенная специфика его для мужчин и женщин; в то же время однородность как бы подчеркивается неизменным наличием «очажков». Таким образом, здесь нет археологических свидетельств какого-то имущественно-

---

<sup>62</sup> Здесь, как отмечалось ранее, обычно имеются обломки яичной скорлупы, часть со следами красной краски. Эти находки находят себе истолкование в хорошо известных представлениях о «мировом яйце» и большой роли яиц в погребальном ритуале в качестве носителей жизненной силы. Очевидно, в этом случае нельзя видеть просто остатки жертвенной пищи (тем более, что в таких могилах найдены кости барана).

го неравенства или неравноправного положения. Последнее следует особо отметить применительно к женщинам.

Мы не имеем никаких данных, которые свидетельствовали бы о местном происхождении бишкентской культуры: аналогий ей в Средней Азии нет, с предшествующими по времени памятниками, о которых говорилось выше, генетических связей у нее не прослеживается. Но в то же время выявляется ряд фактов, позволяющих говорить о принадлежности ее населению, пришедшему из степных областей. В первую очередь весьма показательно количественное преобладание в металлических изделиях северных степных форм (ножи, кинжалы и др.) над южными (булавки и пр.), которое сочетается к тому же с существенными качественными различиями этих двух групп. Если первую составляют орудия труда и оружие, то во вторую входят главным образом предметы бытового назначения, воспроизводящие распространённые у соседнего земледельческого населения. Поскольку как те, так и другие обычно изготовлены из сплавов одинакового состава, предполагать тут импорт откуда-то с севера не приходится. Вне зависимости от того, изготавливались ли найденные в погребениях металлические изделия самими носителями бишкентской культуры или какими-то соседями для них, указанные две группы явно отражают два разных культурных компонента. При этом определяющим специфику является степной, ведущей за пределы Средней Азии.

Своеобразная по своим формам лепная керамика в целом явно отлична от характерной для андроновской и срубной культур. Но, тем не менее, часть ее находит себе известные аналогии в редких, но все же не единичных сосудах, встречающихся в погребениях срубных племен: это плоскодонные горшки с шаровидным туловом<sup>63</sup>. Сопоставимы они по форме также с горшками, известными в погребениях катакомбной культуры<sup>64</sup>. Подобные сосуды известны также

---

<sup>63</sup> См., например: А.З.Спицын, указ. соч., с. 92,96, рис.34,2 и 12.

<sup>64</sup> См., например: В.А.Городцов. Результаты археологических исследований в Изюмском уезде Харьковской губернии 1901 года // Труды ХП Арх. 629

в керамике культуры Заман-баба, где они, как отмечалось ранее, вероятно связаны с пришлым компонентом степного происхождения. Отмеченная выше характерная закономерность положения мужчин на правом боку, а женщин на левом имеет единственную параллель в могильнике Кокча 3, степные компоненты которой достаточно очевидны. Все это вместе взятое указывает на то, что истоки бишкентской культуры следует искать на территории, лежащей вне Средней Азии - где-то в степном поясе поблизости от ареала срубных племен.

Детальный анализ обряда погребения носителей бишкентской культуры позволяет выявить в нем сложную систему норм, а также некоторые весьма своеобразные черты, истолкование которых оказывается возможным только путем сопоставления с древнеиндийским погребальным ритуалом. Это, прежде всего, неоднократно упоминавшиеся «очажки». Различия в их форме, а также устойчивая связь квадратных с мужчинами, а круглых - с женщинами находят полное объяснение в священных огнях, игравших очень большую роль в ритуале древней Индии.

Первый из этих огней - гархапатья - служил для приготовления жертвоприношений и, как это давно выяснено, представляет собой домашний огонь, приобретший сакральный характер; очаг-алтарь его имел круглую форму. Второй - ахавания - был огнем, в котором совершались жертвоприношения: алтарь-очаг его имел квадратную форму. Третий огонь - дакшина - играл, в основном, роль оберега; его алтарь-очаг имел полукруглую форму. Исходная функциональная связь первого огня с женщиной как хранительницей домашнего очага, а второго - с грачиной как жрецом совершенно очевидна; соответственно в данном случае становятся понятными как формы «очажков», так и конкретная связь их с полом погребенных.

Положение в могилах мужчин всегда на правом боку, а женщин на левом приобретает совершенно закономерный характер в свете индийских представлений о тесной связи

правой стороны с мужским полом, а левой - женским. Связь эта нашла свое отражение в различных представлениях и, в частности, также в предписаниях, касающихся местонахождения вдовы при символическом восхождении ее на погребальный костер умершего мужа.

Полное отсутствие случаев южной ориентировки погребенных при наличии различных вариантов северной, западной и восточной становится вполне понятным, если принять во внимание господствовавшее в древней Индии представление, что страна мертвых, являвшаяся также местопребыванием злых сил, находилась на юге. Оберегающим живых и умерших от воздействия этих сил был упомянутый выше огонь дакшина («южный»): при совершении погребального ритуала очаг-алтарь его всегда сооружался южнее двух других священных огней и таким образом охранял всех участников, а также тело покойного. Все это позволяет понять и другое, аналогичное по своей сущности явление: то, что вход-спуск в могильную яму никогда не бывает расположен на южной ее стороне.

Находки среди фаланг пальцев рук или вблизи от них овальных галек (и кусков глины) с остатками красной краски, не имеющих никаких следов практического использования, приобретают вполне определенный смысл в свете одной из деталей древнеиндийского ритуала. Умершему в обе руки вкладывали почки жертвенного животного и при этом произносились определенные строки из Ригvedы, поясняющие их назначение: это были дары собакам Ямы, обеспечивающие беспрепятственность пути мимо них.

Поскольку мы имеем здесь не какой-то единичный факт совпадения конкретной особенности обряда, а ряд так или иначе связанных друг с другом проявлений сходства вполне оправданных и специфических представлений, о заимствовании или случайности в данном случае не может быть речи. Мы вправе считать, что вырисовывающиеся по археологическим данным этнографические черты бишкентской культуры указывают на родственность носителей ее какой-то части индийских племен. В связи с этим значительный интерес

представляет принципиальное сходство особого варианта ям со спуском, характеризующегося наличием каменного ящика, с погребальными сооружениями, характерными для недавно открытой гандхарской культуры. Здесь это циста в заглубленной средней части ямы<sup>65</sup>. Кроме того, что также очень существенно, на позднем этапе существования названной культуры в них также очень часты захоронения расчлененных скелетов.

В пределах последней трети II тыс. до н.э. в правобережье среднего течения Амударьи появляются и другие группы скотоводческого населения. Одной из них принадлежат ранние погребения Аруктауского могильника, находящегося вблизи от Тулхарского в той же Бишкентской долине<sup>66</sup>. Это небольшие круглые и прямоугольные ограды иногда образующие примыкающие друг к другу «пары». Скелеты в них расположены на уровне древнего горизонта - всегда в скорченном положении, на правом боку (вне зависимости от пола), головой на восток. Ноги и руки сильно согнуты, кисти последних лежат вблизи от лицевой части черепа. Сопровождающий инвентарь тут сравнительно бедный: он состоит из керамики и небольшого числа бронзовых изделий. В керамике явственно преобладают лепные горшки, отчасти сходные с характерными для бишкентской культуры, но имеются также изготовленные на круге миски, очевидно, заимствованные от соседних земледельцев. В числе бронзовых изделий имеются желобчатые браслеты.

По целому ряду археологически прослеживаемых черт культуры данная группа сильно отличается от носителей бишкентской культуры, хотя, несомненно, сосуществовала с ними в самом близком территориальном контакте. Каменные ограды и специфический тип браслетов указывают на определенную близость ее к андроновскому кругу племен; в то же время восточная ориентировка сближает ее со срубными. При отсутствии каких-либо данных: о местном про-

---

<sup>65</sup> A.Dant. Timargarha and Gandhara grave culture. Ancient Pakistan, vol. III, 1967, p. 62.

<sup>66</sup> А.М.Мандельштам. Указ.соч., стр.46 и сл.



исхождении, это позволяет считать ее пришлой и генетически связанной с населением степного пояса.

Другая, несомненно, многочисленная и очевидно состоявшая из нескольких племен группа скотоводческого населения известна по погребениям, исследованным в ряде могильников – главным образом находящихся в низовьях Вахша и Кизыл-су<sup>67</sup>. В силу того, что материалы из последних не опубликованы, данные для характеристики ее еще неполны.

Погребальные сооружения, принадлежащие этой группе, характеризуются наличием насыпей и катакомб, причем последние представлены несколькими вариантами, один из которых близок к подбоям. Скелеты здесь всегда лежат в скорченном положении, на боку, однако зависимость его от пола не имеет строго выраженной закономерности. Сопровождающий инвентарь состоит главным образом из керамики, включающей в себя как лепные, так и изготовленные на круге сосуды. В числе первой имеются очень своеобразные формы; наиболее характерны яйцевидные горшки на кольцевидном поддоне и высокие почти цилиндрические, усеченно-конические сосуды. На них встречается процарапанный геометрический орнамент в виде заштрихованных ромбов и горизонтального двойного зигзага. Часть изготовленных на круге сосудов сходна с характерными для этапа Намазга VI в его мургабском варианте, другие приближаются к более поздним, имеющим четкие геометрические спорны и подкос в шейной части. Металлические изделия встречаются здесь редко: это преимущественно бронзовые зеркала. В могилах обычно имеются кости барана, причем положение их варьирует: имеются случаи наличия в их как около черепа, так и вблизи от ног. Своеобразную параллель «очажкам» бишкентской культуры здесь составляют каменные плитки и обломки сосудов с золой и угольками на них.

---

<sup>67</sup> Б.А.Литвинский. Археология Таджикистана за годы советской власти // СА. – 1967. - № 3. - С. 111-112; Он же. Археологические открытия в Таджикистане за годы советской власти и некоторые проблемы древней истории Средней Азии // ВДИ. – 1957. - № 4. – 122.

По стратиграфическим данным Тулхарского могильника погребения в катакомбах появляются здесь позднее могил, относящихся в бишкентской культуре. Однако каков был хронологический разрыв неизвестно. Кроме того, не исключена возможность, что в данном памятнике отражены какие-то вторичные племенные перемещения внутри ограниченной области. Когда впервые пришли на юг Среднеазиатского Междуречья те, кому принадлежат погребения в катакомбах, не вполне ясно; керамика, заимствованная ими у земледельцев, указывает на то, что это имело место еще где-то в пределах второй половины II тыс. до н.э.

Особого внимания заслуживает большое сходство обряда погребения носителей бишкентской культуры и тех, кому принадлежат катакомбы. Но при этом у последних он носит характер как бы более поздней стадии одной и той же или, более вероятно, параллельной линии развития вполне определенного комплекса норм, основные составляющие которого стабильны и явно сложились где-то значительно раньше. Общими и стабильными являются, прежде всего, скорченное положение скелетов на боку, «неустойчивость» ориентировки (отражающая зависимость ее от других норм), наличие сопровождающего инвентаря (прежде всего посуды) и ритуальная роль огня. В качестве также общих, но заметно менее твердо «соблюдаемых» в катакомбах норм второго порядка выявляются: закономерность размещения мужчин на правом и женщин на левом боку, расположение скелетов в одиночных погребениях (вне зависимости от пола) лицом к входу в могилу, положение их в парных разнополых захоронениях лицом друг к другу, наличие остатков мясной пищи и (в погребениях мужчин) ножей (или других предметов, выполняющих те же функции). Некоторые другие нормы, ввиду неполноты данных, пока еще остаются недостаточно ясными.

Наиболее явные расхождения наблюдаются по имеющимся материалам в формах проявления культа огня. Плитки и обломки сосудов с золой, имеющиеся в катакомбах, не могут быть дальнейшей стадией развития характерных для ям со спуском «очажков», форма которых к тому же там

определяется полом погребенных. Очевидно, в основе лежат неодинаковые, хотя и общие по своему происхождению представления о священном огне.

Все это вместе взятое, при учете разницы в конструкции погребальных сооружений, выступает как проявления исторически сложившихся различий двух больших групп племен, степень близости которых между собой такова, что территории их формирования должны были находиться вблизи друг от друга. Катакомбы являются в данном случае существенным дополнительным указанием на то, что искать их следует в западной части степного пояса.

Археологически выявляются также, во всяком случае, еще две группы пришлого населения, но известные сейчас памятники их весьма малочисленны. Одна из них представлена погребениями в грунтовых ямах, окруженных подквадратными каменными оградами<sup>68</sup>. Основными чертами погребального обряда тут являются: скорченное положение скелетов на боку, северо-западная ориентировка их и наличие вокруг черепа узкой полосы золы. Сопровождающий инвентарь состоит, в основном, из лепных яйцевидных горшков на кольцевидном поддоне. Вторая группа характеризуется небольшими и неглубокими грунтовыми ямами без наземных признаков; скелеты в них лежат в скорченном положении, на боку, ориентировка неустойчивая, сопровождающий инвентарь составляют главным образом яйцевидные горшки на кольцевидном поддоне, варьирующие по размерам и отчасти по конфигурации. Наличие именно этой специфической формы сосудов говорит о том, что обе группы появились на юге Среднеазиатского Междуречья одновременно с той, которой принадлежат катакомбы.

В свете имеющихся сейчас фактических данных вырисовывается довольно четкая, хотя еще неясная в деталях, картина длительного и сложного процесса продвижения скотоводческих племен в южные области Средней Азии. Следует считать наиболее вероятным, что этот процесс начался

---

<sup>68</sup> А.М.Мандельштам. Указ. соч, С.23 и сл.

еще где-то в начале II тыс. до н.э.: с первой фазой его так или иначе связано появление здесь культуры Заман-баба, территория распространения которой, однако, еще лежала полностью вне ареала ранних земледельцев. Около середины II тыс. до н.э. имело место первое - документированное археологическими материалами - проникновение скотоводов (иногo происхождения) уже в пределы восточной окраины последнего. Затем вскоре последовало переселение сюда значительной группы их, которая обосновалась тут надолго: это были носители бишкентской культуры.

Периодом наиболее интенсивного и массового движения скотоводческого населения на юг Средней Азии была последняя треть II тыс. до н.э.: в это время на западе появляются носители культуры срубного облика, а на востоке иные, новые группы, одна из которых, притом наиболее многочисленная, генетически близка к своим предшественникам здесь.

Хотя мы не имеем возможности точно установить откуда шли эти передвижения, по ряду признаков исходная территория большинства их локализуется в той части степного пояса, которая являлась юго-восточной окраиной ареала срубной культуры и зоной контактов ее с андроновской. В пределы ее следует включать, прежде всего, все северное и северо-восточное Прикаспие, где в некоторых районах естественно-географические условия отчасти приближаются к характерным для Средней Азии: здесь вполне реально могли сложиться такие варианты скотоводческого хозяйства, которые облегчили движения на дальний юг и сохранение его там. Исследования последнего десятилетия показывают, что по мере накопления новых данных о памятниках зоны контакта указанных культур начинает вырисовываться возможность уточнения исходной территории андроновского компонента тазабагъябских племен<sup>69</sup>, это дает основания полагать, что со временем, когда будут достаточно полно изучены и близлежащие к Каспийскому морю районы, аналогичные

---

<sup>69</sup> См.: Е.Е.Кузьмина. Некоторые спорные вопросы истории первобытной культуры в низовьях Зеравшана, с. 307.

возможности появятся также и в отношении открытых на юге Средней Азии памятников скотоводческого населения.

Конкретные причины переселений на далекий юг, связанные с необходимостью преодоления значительных и притом отчасти труднопроходимых пространств, нам не известны. Но общую историческую предпосылку их следует видеть в экспансии сначала катакомбных, а затем срубных племен с запада и андроновских с востока, непосредственным следствием которой была либо ассимиляция, либо вытеснение более раннего населения осваиваемых ими областей. При этом, конечно, нельзя представлять себе эти процессы как прямолинейные: насколько сложный характер носили взаимные контакты разных групп племен в тех или иных конкретных условиях наглядно показывает картина, которая прослеживается в Южном Приуральи<sup>70</sup>.

Продвижения в Среднюю Азию носителей разных вариантов андроновской культуры не влекли за собой столь значительного территориального отрыва от основного их ареала; основные группы их локализуются в северной части ее, недалеко от степных пространств и поэтому здесь следует видеть, прежде всего, этапы расширения этого ареала. Инфльтрация на крайний юг вырисовывается как второстепенное явление.

Весьма вероятно, что многое еще остается неизвестным нам, однако новые памятники скотоводческого населения, открытые в южных областях Средней Азии, значительно расширяют возможности правильного понимания одного из очень важных, но «темных» периодов древнейшей ее истории. Но, кроме того, они имеют определенное значение и для решения одного из вопросов более широкой проблематики - вопроса о вероятных путях движения индоарийских племен в Индию и иранских в Иран.

Уже с конца XIX в. идет оживленная дискуссия между сторонниками восточного (среднеазиатского) и западного (кавказского) вариантов, в которой постепенно все большее значение стали приобретать археологические данные, при-

---

<sup>70</sup> К.В.Сальников, указ.\_соч.

влечение которых тут вполне понятно и необходимо<sup>71</sup>. Однако значимость этих данных зависит, прежде всего, от того, в какой мере они документируют действительно имевшие место передвижения племен или целых групп их, а не явления порядка культурных: заимствований различных масштабов и распространения конкретных типов керамики или металлических изделий, для которых возможны разные объяснения. В данном случае мы как раз имеем вполне объективные свидетельства проходимости и фактического использования путей на юг из западной части степного пояса, проходящих восточнее Каспийского моря, в период, к которому относятся указанные передвижения. Это позволяет перенести восточный вариант как таковой из области предположений, основанных главным образом на лингвистических и общеисторических соображениях, в сферу исторической действительности.

В связи с этим большое значение приобретают отмеченные выше этнографические особенности бишкентской культуры, свидетельствующие о родственности ее носителей древним индийцам. Поскольку степное происхождение этой культуры полностью исключает возможность видеть здесь следствие какого-то переселения с юга, единственным реальным объяснением такой специфики является нижеследующее. Носители бишкентской культуры участвовали как составная часть в передвижениях какой-то группы индоарийских племен, завершившемся в целом на территории Индии, но по неизвестным нам причинам отделились от других на юге Средней Азии и обосновались в районе среднего течения Амударьи. Таким образом, мы очевидно вправе видеть здесь свидетельство того, что по путям восточное Каспийского моря действительно имело место движение индоарийцев в направлении их будущих мест обитания.

---

<sup>71</sup> О состоянии проблемы см.: Г.М.Бонгард-Левин и Г.Ф.Ильин. Древняя Индия. Исторический очерк. - М., 1969. - С.118 и сл. Подробное изложение, прежде всего иранского аспекта дискуссии и основных доводов сторонников обоих вариантов см.: Э.А.Грантовский. Ранняя история иранских племен Передней Азии. - М., 1970. - С.7 и сл.

Однако из этого, конечно, не следует, что проблема решена, и западный вариант должен быть сразу полностью отвергнут: фактические данные, приводимые в пользу его, сохраняют свою силу, хотя в свете последних исследований требуют новой критической проверки<sup>72</sup>. Для выяснения роли разных путей в передвижениях индоарийских племен, несомненно носивших сложный характер, очень большое значение будет иметь установление происхождения гандхарской культуры и всех этапов распространения ее.

В отношении иранцев вопрос о путях движения является дискуссионным только для западной группы их, поскольку ареал восточной лежит целиком вне пределов собственно Ирана и для нее западный вариант полностью исключается. Археологические материалы юга Средней Азия пока еще не дают возможности решить его, причем это обусловлено главным образом не недостатком их, а в первую очередь тем, что в Иране до сих пор не удалось достаточно достоверно выделять могильники, принадлежащие ранним мидийским племенам (или, точнее, иранской их части). Однако тот факт, что теперь у северо-восточной границы Ирана известны памятники носителей культуры, близкой к срубной, имеет здесь определенное значение.

Обоснование западного варианта движения иранцев, какова бы ни была система аргументации в целом, неизбежно приводит к поискам истоков его в степных областях, лежащих севернее Кавказа. Поскольку такое движение должно было иметь место ранее IX в. до н.э.<sup>73</sup>, участниками его могли быть только какие-то племена, входившие в круг срубных. Однако, как теперь устанавливается по новым археологическим материалам, эти искомые «предки» имелись у ворот Ирана на востоке уже раньше. При отсутствии досто-

---

<sup>72</sup> И.М.Дьяконов. Арийцы на Ближнем Востоке: конец мифа // ВДИ. – 1970. - № 4.

<sup>73</sup> И.М.Дьяконов. История Мидии, с.149 и др.; Э.А.Грантовский. Указ. соч., стр.334 и сл. Различия в точке зрения относительно направления распространения иранской речи в данном конкретном случае не играют роли.

верных свидетельств о переселениях каких-то носителей культуры срубного типа через Кавказ в направлении Ирана<sup>74</sup>, это может служить доводом как раз в пользу восточного варианта. Кроме того, заслуживает внимания то, что в археологических материалах Северного Ирана, относящихся ориентировочно к началу I тыс. до н.э., прослеживаются некоторые черты, указывающие на влияние какой-то степной культуры. Так, в Хурвинском могильнике имеется некоторое число сосудов местных форм, украшенных процарапанным геометрическим орнаментом в виде рядов замкнутых заштрихованных треугольников и зигзагов; сходные мотивы представлены и на браслетах, происходящих из этого памятника<sup>75</sup>. Ближайшие по территории параллели этим орнаментальным мотивам имеются в декоре керамики Закаспия.

Этот экскурс в область более общей проблематики позволяет несколько отчетливее представить себе ход исторического процесса на юге Средней Азии в поздний период эпохи бронзы. Появление здесь больших масс скотоводческого населения вырисовывается как непосредственно связанное с расселением племенных групп, сформировавшихся в результате распада Индоиранского единства, и тем самым как обусловленное не какими-то чисто локальными событиями, а процессами, протекавшими в евразийских масштабах. Этапы указанного расселения теперь предстают в более конкретном виде, причем явственно выступает различие той роли, которую играла Средняя Азия на ранних и поздних из них. Движения, происходивших около середины и в третьей четверти II тыс. до н.э. завершались где-то далее на юге, очевидно, главным образом, в Индии. Своего рода реликтом одного из них, очевидно относящимся к завершающей фазе раннего периода, является бишкентская культура, носители которой сумели обосноваться на окраине еще слабо освоенной земледельцами области. Все движения, происходившие,

---

<sup>74</sup> См.: В.И.Марковин. Культура племен Северного Кавказа в эпоху бронзы (II тыс. до н.э.) // МИА. - № 93. - 1960. - С.80-81; История Дагестана. - Т.1. - М., 1967. - С. 83-84.

<sup>75</sup> Материалы не опубликованы.



грубо говоря, в последней трети II тыс. до н.э., заканчиваются в пределах юга Средней Азии или во всяком случае приостанавливаются здесь на длительный период.

Тут бросается в глаза определенная историческая «нелогичность» в последовательности изменения цели движений: для ранних ею оказывается наиболее удаленная - Индия, для относительно поздних значительно более близкая - Средняя Азия. Объяснять это знакомством обитателей степного пояса с Индией и наличием у последней какой-то притягательной силы для них, безусловно, нельзя. Указанная «нелогичность» должна была быть вызвана какими-то очень серьезными причинами, искать которые следует в самой Средней Азии.

Вторая половина II тыс. до н.э. - время Намазга VI - характеризуется здесь определенным застоєм в развитии и заметным изменением в облике культуры земледельческого населения, не затрагивающим однако их традиционные основы<sup>76</sup>. Какие-то кризисные явления, о причинах которых судить еще трудно, прослеживаются и на соседних территориях. Затем, на смену этапа Намазга VI приходит фактически новая культура – условно названная Яз-тепе I, во многом отличающиеся от всего предшествовавшего. Это указывает на нарушение традиционного направления развития и перехода ведущей роли к иным центрам, искать которые возможно следует за пределами Средней Азии.

Совпадение по времени таких существенных перемен и движений скотоводческих племен явно не случилось: здесь безусловно имеется причинная связь, хотя придавать ей односторонний характер и объяснять все каким-то одним фактором было бы необоснованным упрощением. Обитатели степей не могли рассчитывать найти на юге Средней Азии привычные для них естественно-географические условия: привлекало их сюда нечто другое и, судя по повторяемости движений, весьма существенное. Поскольку отсутствуют какие-

---

<sup>76</sup> В.М.Массон. Расцвет и упадок культуры земледельцев юго-запада. «Средняя Азия в эпоху камня и бронзы». - М.-Л., 1966. - С.176-177.

либо свидетельства о занятии пришельцев земледелием<sup>77</sup>, этим могла быть только перспектива возможности использовать в своих интересах более высоко развитую местную производящую экономику. Во время ранних передвижений это, очевидно, не удавалось осуществить, т.к. земледельческие общины были еще достаточно сильны, чтобы оказать эффективное сопротивление, и скотоводческие племена уходили дальше на юг. Однако внутренние кризисные явления в сочетании с последствиями столкновений вскоре повлекли за собой изменение ситуации.

В последней трети II тыс. до н.э. скотоводческие племена несомненно проникают в пределы земледельческих областей, причем имеются - правда единичные - археологические данные, по-видимому, говорящие о захвате ими поселений. На восточной окраине в это время образуется большой массив пришлого населения по всей вероятности усилившийся за счет притока новых групп с северо-запада. Все это указывает на резкое ослабление сопротивления местных жителей. Каковы бы ни были непосредственные последствия первых контактов и столкновений в разных областях, скотоводческие племена теперь уже становятся постоянно действующим фактором дальнейшего развития.

Появление их несомненно способствовало усилению кризисных явлений в экономике коренного населения, ограничило в некоторых областях возможности экстенсивного развития земледелия и в то же время потребовало от него увеличения продуктивности для удовлетворения нужд новых групп населения. Военное превосходство скотоводов создавало благоприятную почву для получения ими продуктов труда земледельцев и ремесленников преимущественно в виде дани (или даже простого грабежа) и тем самым для резкого уменьшения благосостояния коренного населения вплоть до подрыва его хозяйственной основы. Проявления этого видны в общем огрублении культуры и особенно отчетливо в

---

<sup>77</sup> В данном случае имеется в виду время появления скотоводческих племен на юге Средней Азии и непосредственно следующий за этим период.

характерном главным образом для начала I тыс. до н.э. преобладание лепной керамики.

Однако было бы неправильно ограничиваться здесь только негативным аспектом последствий появления скотоводческих племен. Необходимо в полной мере учитывать и объективно выступающий позитивный. Наметившаяся с началом этапа Намазга VI линия развития земледельческой культуры, характеризующаяся тенденцией к преобладанию мелких поселений и упадком старых, больших, не могла привести к появлению сравнительно крупных поселений с цитаделями и созданию значительных ирригационных систем, т.е. к тем явлениям, которые специфичны для первой трети I тыс. до н.э.<sup>78</sup>. Таким образом, негативное само по себе нарушение указанной линии развития выступает в то же время как позитивный фактор, способствующий объективному прогрессу. Проведение больших каналов свидетельствует о техническом прогрессе, который в этот конкретный период объясним лишь острой необходимостью в увеличении производительности земледелия: а именно последнее было неизбежным следствием прихода нового, скотоводческого населения в оазисы и ближайшие к ним районы. Появление цитаделей как раз в это время вряд ли полностью объяснимо только внутренними процессами развития общества земледельцев: в предшествующий период необходимых предпосылок не прослеживается, а взрыв внутренних противоречий очевидно должен быть исключен. Поэтому, во всяком случае, одной из причин здесь следует считать нестабильность политической обстановки. Вопрос о степени участия пришельцев в формировании новых культур еще не исследован ввиду недостатка необходимых для этого фактических данных. Но отдельные факты, говорящие за то, что они внесли свой вклад в комплекс Яз-депе I, уже приводились в литературе. Так, высказано предположение, что заштрихованные треугольники в росписи керамики, возможно, связаны с влиянием скотоводческой керамической орнаменти-

---

<sup>78</sup> Б.М.Массон. Древнеземледельческая культура Маргианы, с. 104 и сл.

ки<sup>79</sup>. Это представляется весьма вероятным но только в силу действительной близости этого мотива в обоих случаях, но также ввиду наличия и других параллелей: ромбовидных фигур и поясов горизонтальных зигзагов. В качестве других черт воздействия культуры скотоводов на Яз-депе I отмечены: наличие на керамике налепных валиков и косых насечек и сходство наконечников стрел, характерные для степей<sup>80</sup>. Теперь можно добавить наличие в керамике бишкентской культуры вероятных прототипов для некоторых кубков и горшков; кроме того, определенные формы керамики из погребений в катакомбах можно рассматривать в качестве типологически предшествующих более поздним с четко выраженным подкосом в нижней части. Там не менее, поскольку еще не обнаружены и не исследованы могильники, связанные с культурой Яз-депе I, многое здесь остается еще весьма неясным.

Со значительно большей долей уверенности можно говорить о роли пришельцев в распространении новых языков. Поскольку южная часть Средней Азии по всем данным не входила в ареал индоиранского глоттогенеза<sup>81</sup>, появление в ней иранских диалектов должно было быть обусловлено, прежде всего, приходом носителей их сюда извне. Ко времени ахеменидского завоевания во всяком случае большинство известного нам по сведениям письменных источников населения Средней Азии было ираноязычным: это положение отражает уже завершающую стадию процесса смены языков, который, соответственно, должен был начаться значительно раньше, где-то в начале I или даже конце II тыс. до н.э. А это как раз то время, когда тут появляются значительные массы скотоводческого населения из степей. Указанные положения не новы, так же как и вопрос о том, с носителями каких именно археологических культур была связана иранизация коренного населения юга Средней Азии.

---

<sup>79</sup> В.М.Массон. Расписная керамика Южной Туркмении по раскопкам Е.А.Куртина, с. 313.

<sup>80</sup> Е.Е.Кузьмина. О южных пределах распространения степных культур эпохи бронзы в Средней Азии, с.153.

<sup>81</sup> См.: О.А.Грантовский, указ. соч., с. 366 и сл.

На протяжении двух последних десятилетий возможный ответ на него определялся отнесением всех известных свидетельств проникновения сюда скотоводческие населения к андроновским или тазабагьябским племенам, которых с большей или меньшей степенью уверенности считают ирано-язычными<sup>82</sup>. Однако в свете новых данных такое решение теряет под собой почву, поскольку теперь очевидно, что на юг Средней Азии передвигалась главным образом совершенно другие, ранее нам не известные группы скотоводческих племен, генетически связанные с ареалом не андроновской, а главным образом срубной культуры. Именно их появлением и последующим длительным обитанием здесь в контакте с коренным населением следует объяснять смену языков. Что касается возможной роли в ней андроновских и тазабагьябских племен, то она могла быть лишь второстепенной.

На каких именно языках говорили отдельные группы скотоводческих племен, известные теперь на юге Средней Азии, установить, конечно, нельзя, но высказать предположение об этом возможно. Некоторые соображения в пользу связи носителей культуры срубного типа, появившихся в последней трети II тыс. до н.э., с западными иранцами были высказаны выше. Однако это еще не решает вопрос об истоках иранизации населения юго-западной части Средней Азии в целом, т.к. необходимо также выяснить путь появления здесь восточноиранского диалекта, на котором говорили более поздние кочевые племена, дахской группы<sup>83</sup>. Пока это невозможно, т.е. происхождение последних неясно; но археологические данные говорят, во всяком случае, против прямой генетической связи их со срубной культурой.

Среди более восточных групп две наиболее ранние - те, кому принадлежат погребения с трупосожжением и носители

---

<sup>82</sup> С.П.Толстов. Древний Хорезм, с. 68; А.Н.Бернштам. Спорные вопросы истории кочевых народов Средней Азии в древности // КСИЭ, вып. XXVI, с. 31; Он же. Восточный Казахстан в эпоху бронзы // МИА СССР. - № 88. - 1960. - с. 112; К.А.Акишев, Г.А.Кушаев. Древняя культура саков и усуней долины р. Или. - Алма-Ата, 1963. - с.130.

<sup>83</sup> Об их языке см.: W.V.Henning. *Mitteliranisch. Handbuch der Orientalistik. I Abt. Bd.IV, № 1, 1958, s. 93.*

бишкентской культуры весьма возможно говорили на каких-то индоиранских языках. Ираноязычность представляется наиболее вероятной для группы, в которой связаны катакомбы, хотя в пользу этого сейчас могут быть приведены только соображения логического порядка. Указанная выше степень родства ее с носителями бишкентской культуры может быть понята, как характеризующая две ветви последующего развития основы, которую, исходя из времени, допустимо искать в индоиранском единстве. Кроме того, эта группа была, по-видимому, наиболее многочисленной, включавшей в свой состав несколько племен, обосновавшихся в ряде соседних районов. Устойчиво сохраняясь на протяжении сравнительно длительного промежутка времени и поддерживая постоянные контакты с земледельческим населением, она в большей мере, чем другие могла обусловить господствующую роль нового языка и заимствование его соседями.

Но контакты имели разные последствия. Важным показателем воздействия местной среды на пришельцев следует считать появление у носителей в целом очень устойчивой бишкентской культуры на последнем этапе ее существования (приблизительно в X-IX вв. до н.э.) расчлененных захоронений в погребальных сооружениях, сохраняющих свою традиционную конструкцию. Несколько позднее аналогичные захоронения известны в большом количестве также в памятниках гандхарской культуры. Источник этого нововведения явно был общий, и искать его по всей вероятности следует в земледельческом населении<sup>84</sup>.

Факт появления «протозороастрийского» по своей сущности обряда погребения уже, по крайней мере, в начало I тыс. до н.э. и притом на территории Бактрии, несомненно, представляет значительный интерес. Тут мы имеем, во всяком случае, свидетельство того, что захоронение расчлененных скелетов с принятием мер для предотвращения их соприкосновения с землей не было изобретением Зороастра, а

---

<sup>84</sup> Этот обряд в погребениях скотоводческих племен и кочевников Средней Азии и степного пояса не засвидетельствован.

практиковалось уже до него. Важно и другое: даже в период широкого распространения в Иране и соседних странах зороастризма, предписывающего такой обряд как обязательный, единства в данном плане не наблюдалось. Очень показательны упоминания различных «греховных» отклонений в пятом фаргарде Видевдата, убедительно говорящие о стойкости иных, местных погребальных традиций, явно восходящих к более раннему времени. Таким образом, есть основания видеть здесь локальное явление, специфическое первоначально для сравнительно ограниченной территории. Установить ее пределы сейчас еще невозможно, однако Бактрия, несомненно, входила в нее. Это дает право считать, что рассмотренные погребения могут служить хотя бы косвенным доводом в пользу того, что деятельность Зороастра протекала именно тут.

Существование скотоводческого и земледельческого поселения на юге Средней Азии документировано археологическими материалами вплоть до первых веков I тыс. до н.э.; но о дальнейших судьбах пришельцев-скотоводов они дают крайне мало сведений. Соответствующие суждения сейчас возможны лишь по некоторым особенностям культуры Яз-депе I, уже отличавшимся выше. Этот пробел позволяют восполнить данные Авесты, использование которой здесь правомерно, поскольку среднеазиатское происхождение её сейчас является почти общепризнанным, а все зафиксированное в ранних частях дошедшего до нас текста, несомненно, относится к доахеменидскому времени<sup>85</sup>. Специфика содержания не является препятствием, поскольку в религиозной оболочке тут выступают вполне конкретные и важные для нас явления.

---

<sup>85</sup> В.В.Струве. Родина зороастризма // СВ. - Т.5. -1948; И.М.Дьяконов. История Мидии. - М.-Л., 1956; З.И.Абаев. Скифский быт и реформа Зороастра.-«Archiv Jrientalni», vol. XXIV, № 1, 1956; М.М. Дьяконов. Очерки истории древнего Ирана. - М., 1961; W.Henning. Zoroaster – Politicien of Witch-doctor? L., 1951; J.Gershevitch. The Avestan Hymn to Mythra. Cambridge, 1959; J.Duchesne-Guillemin. La religion de l' Iran ancien. Paris, 1962; Обзор новейших точек зрения см.: J.Duchesne-Guillemin. La religion des Achemenides. – Historia, Einzulschriften. Hft. 18, 1972.

Ранние части Авесты рисуют довольно отчетливее картину резкого антагонизма и частых военных столкновений между оседлым скотоводческим населением и кочевниками, которые чаще всего именуется тура. Отдельные эпизоды, вкрапленные в религиозные тексты, весьма вероятно отражают какие-то реален имевшие место события<sup>86</sup>, но наряду с этим имеется и ряд явно легендарных персонажей, действующих с обеих сторон<sup>87</sup>. Последнее указывает на то, что начало конфликта уже было покрыто дымкой легенд. Нападающей стороной всегда являются кочевники, главной целью которых был угон скота и ограбление жителей поселений. Похищенный скот безжалостно истреблялся ими, в частности, для массовых жертвоприношений. Размеры последних, в стандартных, повторяющихся перечнях, фигурирующих в обращениях к разным богам в молитвах, по-видимому, сильно преувеличены, однако дают некоторое представление о вероятных последствиях такой практики для экономики.

Оседлость и мирное пастушество в Авесте неизменно и во всяких нормах ассоциируется с добрым началом: кочевники же всегда выступают как носители злого начала. Причисление к противостоящим и непримиримым силам часто выступает в скрытой форме; но за дуалистической окраской тут явственно проступает реальная противоположность, обусловленная, отнюдь, но религиозными причинами. В этом плане весьма показательное содержание ясны 12 - своего рода «символа веры» ранних зороастрийцев: принятие Ахурамазды, как верховного бога, и отречение от дэвов сочетается с обязательством совершать добрые деяния и обязательством отказаться от захвата скота и разорения селений правоверных.

Однако при всей противоположности оседлых жителей и кочевников, как те, так и другие носят, бесспорно, иранские имена, в которых в равной степени отражена большая

---

<sup>86</sup> К ним принадлежит, например, отражение Виштаспой набегов каких-то предводителей кочевников, носящих явно иранские имена (см.: Яшт 9, 28-32; Яшт 17, 48-52).

<sup>87</sup> К числу их относится прежде всего Франрасьян.



роль в их жизни скотоводства, и говорят на иранских языках. Их верования и религиозные представления, в сущности, мало, чем различаются и также бесспорно иранские. Особенно показательно, что они обращаются к одним и тем же богам и совершают для них одинаковые жертвоприношения скота<sup>88</sup>.

Перед нами здесь явно две группы этнически единого населения Средней Азии, отличающиеся друг от друга формой хозяйства. Географический горизонт Авесты довольно широк и, по-видимому, простирается до Сырдарьи, фигурирующей под названием Ранха. Вследствие этого возможны разные интерпретации их происхождения в зависимости от локализации конкретной области, где протекала деятельность Зороастра. Однако это является в данном случае второстепенным: гораздо важнее то, что данные Авесты, бесспорно, свидетельствуют о далеко зашедшем процессе иранизации, обусловленной в первую очередь переходом значительной части скотоводов к оседлости и вероятно отчасти также земледелию. Весьма показательным следует считать отсутствие каких-либо указаний на наличие внутри оседлой части групп отличающихся друг от друга по языку и верованиям. По-видимому, из этого можно сделать заключение, что роль неиранского или не воспринявшего иранский язык и обычаи населения стала уже явно второстепенной.

Вне зависимости от того, с какой конкретной областью правильнее связывать ранние части Авесты, содержащиеся в них данные отчетливо отражают основное направление исторического развития. Археологическим подтверждением этого является то, что функционирование могильников, принадлежащих пришельцам из степного пояса после первых веков I тыс. до н.э. прекращается. Постепенный переход скотоводов к оседлости и земледелию и ассимиляция их с коренным населением, по-видимому, завершается в основном еще до времени первых Ахеменидов.

---

<sup>88</sup> См. например, параллельные обращения к Анахите Виштаспы и Арджетаспы (Яшт 5, 108-110 и 115-118).

Процесс формирования ранних кочевников<sup>89</sup>, протекавший в первой четверти I тыс. до н.э. в пределах степного пояса, непосредственно не затрагивал южные области Средней Азии. Он был прямым результатом изменений в экономической системе скотоводческих племен: здесь действовали свои закономерности во многом обусловленные всем ходом предыдущего развития и не вызывавшие необходимости передвижений за пределы степной зоны. Большие племенные союзы складывались главным образом на удаленных (северных) территориях и были связаны, прежде всего, с созданием внутренних предпосылок для стабильности и дальнейшего развития новой формы хозяйства. Но военные походы и набеги оттуда на юг, очевидно, имели место неоднократно. Об этом свидетельствуют, прежде всего, данные Авесты, в которой весьма вероятно нашли свое отражение какие-то вполне реальные события. Отголоском активности кочевников в этом направлении, по-видимому, является также рассказ Ктесия о войне между саками и мидийцами из-за Парфии, принадлежащий, как это уже указывал В.В.Бартольд, к среднеазиатским эпическим преданиям<sup>90</sup>.

О конкретных последствиях столкновений между земледельцами и приходившими с севера кочевниками можно судить по данным Авесты; это были лишь набеги, основной целью которых является грабеж и угон скота. Каких-либо существенных результатов, отразившихся на развитии южных областей Средней Азии, они не имели. Ни в письменных источниках, ни в имеющихся сейчас археологических мате-

---

<sup>89</sup> Термин «ранние кочевники» в данном случае употребляется в том его смысле, который был предложен М.П.Грязновым и хронологически соответствует всему античному периоду. См.: М.П. Грязнов. Ранние кочевники Западной Сибири и Казахстана. /История СССР (макет). - Ч.П. - Л., 1939; С.С.Черников. О термине ранние кочевники // КСИИМК. - Вып.80. -1960. - С.77 и сл.

<sup>90</sup> В.В.Бартольд. К истории персидского эпоса // ЗВРАО. - Т.ХХП. – 1914. - С.258 и сл. Этот рассказ, возможно, имеет определенную историческую ценность для уточнения времени сложения сакского племенного союза. Вхождение Парфии в состав индийского государства, по мнению И.М.Дьяконова, весьма вероятно (см. И.М.Дьяконов. История Мидии, с. 349).

риалах нет никаких свидетельств о появлении здесь кочевого населения ранее III в. до н.э.<sup>91</sup>.

Географическая и этнографическая карта Средней Азии середины I тыс. до н.э., частично известная нам по труду Геродота, показывает, что в это время ближайшими соседями земледельцев на западе были массагеты. Они занимали, по его сведениям, значительную часть обширной равнины, которая описывается как простирающаяся восточнее Каспийского моря и лежащая за Араксом<sup>92</sup>. И поскольку тут не упоминается о наличии у последнего рукава, впадающего в Каспийское море, очевидно, что под этим названием фигурирует Амударья, а при описании мест обитания массагетов имеется в виду более конкретно Узбой<sup>93</sup>. Относительно Аракса Геродот указывает также, что на нем имеются большие острова, обитатели которых питаются кореньями, а большинство устьев его теряется в болотах: здесь живут люди, питающиеся рыбой и одевающиеся в тюленьи шкуры. Но откосил ли он их всех к числу массагетов из текста неясно.

Те же данные, но с некоторыми отклонениями и более систематично, приводятся Страбоном, который, вполне определенно, делит массагетов на 4 группы: равнинную, болотную, островную и горную<sup>94</sup>. По всей вероятности им был использован тот же первоисточник, что и Геродотом (Гекатей), но, как полагают некоторые исследователи, опосредственно, в переработанном виде. Дополнительным известием, приводимым с прямой ссылкой на Эратосфена, является указание, что «арахоты и массагеты живут рядом с бактрий-

---

<sup>91</sup> Локальные инфильтрации, конечно, могли иметь место, но они не меняли общего положения.

<sup>92</sup> Геродот, I, 201, 202, 204.

<sup>93</sup> - Вопросу об отождествлении Аракса Геродота посвящена обширная литература, в которой высказаны весьма разные точки зрения (см. А.Негмэнн *Alte Geographie des unteren Oxusgebiets*. – AKGWG, Ph. – Н.Кl., n.f., Bd. XIV, № 4. – 1914. Мнение о соответствии его в данном случае Амударье (Узбою) стало общепризнанным лишь с 30-х гг. нашего столетия (см. А.HERMANN. *Massagetai*. – PWRE, Bd. XIV, 1930, Sp. 2124.

<sup>94</sup> Страбон, XI, 8, 6-7.

цами, на запад от них, по течению Окса»<sup>9588</sup>. Оно представляет интерес, поскольку упоминание бактрийцев позволяет считать, что здесь имеется в виду основное русло Амударьи: тогда оно выступает как вероятная восточная граница территории массагетов. Северные пределы последней неясны: по указанию Геродота, что они обитали «напротив исседонов» позволяет искать ее даже за пределами собственно Средней Азии.

\*

Во время похода на массагетов, по одной из дошедших до нас версий, погиб в 530 г. до н.э. Кир П<sup>96</sup>, но где именно конкретных указаний в источниках не имеется. О локализации этих событий высказаны разные точки зрения, из которых наиболее обоснованной следует считать ту, согласно которой поход был направлен в южную часть Закаспия<sup>97</sup>. Неудача его свидетельствует о том, что ахеменидское войско встретило здесь «более сильного противника, чем ранее за Сырдарьей. Расхождение версий разных источников о том кем он был, при общности многих других черт, дает известные основания предполагать, что Кир П столкнулся с объединенными силами нескольких племенных союзов, выступивших против угрожающей их независимости экспансии Ахеменидов. Из сообщений Геродота и Страбона очень отчетливо видно, что термин массагеты имел собирательный характер: под ним подразумевались племена (или вернее группы племен), обитавшие в разных областях и заметно отличавшиеся друг от друга хозяйством и даже уровнем развития. Как и в случае саков, надо полагать, что одновременно это было также наименование какой-то вполне определенной - ближайшей и наиболее знакомой части их, которую естественно искать, прежде всего, на равнинах Закаспия.

---

<sup>95</sup> Страбон, XI, 8,8.

<sup>96</sup> Геродот, I, 201-204. Подробное изложение и анализ разных версий этого похода Кира на восток давались неоднократно. См., например: Н.Dunker. Geschichte des Alterhums. Bd. IV. Leipzig, 1877, s. 378 sq.

<sup>97</sup> А.Hermann. Sakai. – PWRE, Bd. I, 1920, s. 1785; J.Junge. Sakastudien. Leipzig, 1939, s. 71; Он же. Dareios I. Leipzig, 1944, s. 37; И.В.Пьянков. К вопросу о маршруте похода Кира П на массагетов// ВДИ. – 1964. - № 3.

Археологические памятники кочевого населения античного периода на этой территории стали известны лишь в недавнее время<sup>98</sup>. Наиболее ранние из них обнаружены в 1963 г. в двух могильниках: Джанак П, расположенном недалеко от восточного берега Карабугаза, и Гёк-даг П, находящемся южнее последнего (восточнее колодцев Кошоба). В первом из них исследованы небольшие округлые каменные ограды с одиночными погребениями на уровне древнего горизонта; все они ограблены, вследствие чего положение скелетов здесь недостаточно ясно, а сопровождающий инвентарь фрагментарен. Он включает в себя обломки керамики, фрагмент каменного блюда и трехперые бронзовые наконечники стрел с выступающей и скрытой втулкой. В могильнике Гёк-даг П погребальное сооружение также представляет собой ограду, но значительно более крупных размеров, образованную двумя концентрическими кольцами тщательной кладки. Скелеты здесь располагались на уровне древнего горизонта, но захоронение было многократное (12 погребенных); сопровождающий инвентарь состоит из лепной керамики - круглодонных горшков, чаш и кружек, железных предметов и бронзовых наконечников стрел указанного выше типа. Главным образом на основании специфики последних оба памятника могут быть датированы в пределах V-III вв. до н.э. Сходные ограды известны также в более южных районах Закаспия - вблизи от Больших Балкан, однако в них не сохранился сопровождающий инвентарь, что затрудняет их интерпретацию. Местонахождение и время всех этих могильников позволяет считать их принадлежавшим массагетам.

В последующий период III в. до н.э. - III в. н.э. на территории Закаспия господствуют более сложные, но генетически связанные с описанными оградами погребальные сооружения типа каменных мавзолеев<sup>99</sup>. Они имеют в центре

---

<sup>98</sup> Материалы в настоящее время еще не опубликованы.

<sup>99</sup> Раскопки производились на могильниках: Джанак I (у восточного побережья Карабугаза), Чагыл I (у одноименных колодцев), Гёк-даг II (южнее Карабугаза), Каршылык-кыр, Кызыл-Караджадаг, Патма-сай (все последние вблизи от северных склонов Больших Балхан).

глухую наземную камеру с перекрытием в виде ложного свода и несколько обводных колец<sup>100</sup>; первоначальный облик их реконструируется как цилиндрический или пирамидальный. Погребения в них повсеместно многократные, причем число скелетов достигает 30 и даже более; однако о положении их, ввиду ограбленности памятников, достаточных данных не имеется. Дошедший до нас сопровождающий инвентарь состоит преимущественно из керамики - как лепной, так и изготовленной на круге. В первой преобладают формы сосудов, повторяющие характерные для более ранних оград, или очень близкие к ним: это преимущественно круглодонные, реже - плоскодонные горшки с шаровидным или яйцевидным туловом и кружки различных размеров. Изготовленная на круге керамика представлена главным образом обломками верхних частей сосудов типа кувшина; среди них имеются черноангобированные. Особую группу представляют курьильницы: они все лепные, довольно грубо выполненные, обычно кубической или близкой формы.

Из числа предметов производственного и бытового назначения здесь имеются железные кожи, пряжки и крючки (возможно от колчанов?), каменные точила, глиняные прясла, обломки бронзовых зеркал. Более многочисленны украшения: бронзовые браслеты, латунные перстни и серьги, различные бусы, «пастовая» подвеска типа «лев на плакетке». Интересную группу находок составляют 3 алебастровые статуэтки - изображения людей (в двух случаях, несомненно, женщины), вероятно, имевшие какое-то культовое назначение. Предметы вооружения представлены единичными наконечниками стрел - бронзовыми и железными, которые составляют главную основу для приведенной датировки.

Могильники, состоящие из описанных сооружений, всегда невелики, но известны в сравнительно большом числе на весьма обширной территории от Больших Балхан до Мангышлака, а по некоторым данным возможно до Эмбы) и

---

<sup>100</sup> В могильнике Патма-сай наземные камеры были сооружены путем «перестройки» насыпей курганов позднего периода эпохи бронзы.

от побережья Каспийского моря до среднего Узбоя. Это свидетельствует о том, что в последние века до н.э. и первые века н.э. в Закаспии обитала многочисленная, вероятно, этнически единая группа племен, являвшихся потомками массагетов времен Геродота. Наличие в погребениях изготовленной на круге керамики, сходной с известной на поселениях Южного Туркменистана, латунных украшений, а также некоторых предметов переднеазиатского происхождения свидетельствует о связях ее с Парфией.

\*

Данные, которыми мы сейчас располагаем относительно культуры равнинных массагетов, еще весьма ограничены, но все же они позволяют с достаточной уверенностью говорить о заметных отличиях ее от культуры сакских племен, известной нам по целой серии памятников Семиречья и других сопредельных областей. Археологические материалы вполне определенно подтверждают обоснованность разделения этих двух больших групп кочевого населения античной Средней Азии авторами письменных источников. Основой его, очевидно, были реальные наблюдения персов в период походов Кира, хотя не исключена возможность, что соответствующие сведения имелись уже во времена существования мидийского государства<sup>101</sup>.

В связи с этим встают некоторые новые вопросы, касающиеся, прежде всего, проблематики происхождения и формирования массагетов. Если для саков прослеживается известная генетическая линия связей с носителями андроновской культуры, то для массагетов, как показывают исследованные памятники Закаспия, она должна быть практически исключена. Предками их были другие племена эпохи бронзы - вероятнее всего именно те носители культуры срубного типа, которые передвинулись сюда в последней трети II тыс. до н.э. Такое предположение находит себе во всяком случае частичное подтверждение в результатах исследования краниологических материалов из упоминавшихся выше могильни-

---

<sup>101</sup> См.: И.М.Дьяконов. История Мидии, с. 357 и сл.

ков; погребенные в некоторых из них по своему физическому типу близки к населению Поволжья более раннего времени<sup>102</sup>. Но в формировании массагетов принимали участие и другие компоненты, установить происхождение которых сейчас затруднительно.

Конкретная история этой группы кочевых племен сможет быть понята только после появления новых материалов; но уже сейчас можно полагать, что линия развития здесь была несколько иная, чем в сакском ареале. Судя по имеющимся данным, последние века до н.э. характеризуется ростом численности населения Закаспия<sup>103</sup>, которое было, прежде всего, следствием каких-то внутренних процессов, очевидно, связанных с развитием хозяйственной основы. Но, в то же время, происходят и изменения в этнографической карте, обусловленные появлением здесь дахов.

Впервые дахи упоминаются в т.н. «антидэвовской» надписи Ксеркса в Персеполе: здесь они – фигурируют в перечне подвластных племен и народов перед двумя группами саков<sup>104</sup>. Однако последнее не дает каких-либо определенных указаний относительно мест их обитания. Единственное, что можно предполагать с некоторой основой – это более западное положение относительно областей, занятых саками, хотя в отношении локализации последних, как известно, тоже нет достаточной ясности и возможны различные варианты. Геродоту дахи, очевидно, но были известны, но может быть причина этого заключается в том, что первоисточники или информаторами включали их в состав массагетов или саков. Поскольку они не фигурируют в числе вспомогательных контингентов армии Ксеркса, степень зависимости, возможно, была ограничена.

---

<sup>102</sup> Черепа исследованы Т.А.Трофимовой, посвященная им работа находится в печати.

<sup>103</sup> Небольшие по размерам группы погребальных сооружений этого времени, при учете многочисленности найденных в них скелетов, иногда соответствуют довольно крупным могильникам при одиночном характере захоронений.

<sup>104</sup> Материалы не опубликованы.



Историки похода Александра Македонского упоминают дахов сравнительно часто: в составе войск Дария Ш и Бесса<sup>105</sup>, при описании событий, связанных с попыткой Спитамена, опираясь на поддержку кочевников, освободить Согдиану<sup>106</sup>, и в качестве вспомогательного отряда македонской армии во время похода в Индию. Попутно Арриан сообщает, что это «народ, живущий за Танаисом», т.е. Сырдарьей<sup>107</sup>; такая локализация подтверждается и словами Кв. Курция о том, что правитель Хорезма, объединившись с соседними дахами и массагетами, прислал людей для изъявления покорности<sup>108</sup>.

Но сравнительно подробные сведения о них впервые приводит Страбон, использовавший здесь данные более ранних источников - не дошедших до нас трудов Патрокла и Аполлодора<sup>109</sup>.

По его сведениям дай (дахи) обитали восточнее Каспийского моря - от побережья его до неназванной в тексте области, лежащей севернее Арии; восточными соседями были массагеты, южнее лежала пустыня, отделявшая их от Гиркании и Парфии. Имелось 3 племени, из которых самым западным были апарны (парны); они переходили через пустыню и совершали набеги на Гирканию, Нисайю и «парфянские равнины»<sup>110</sup>. Ниже, в другом разделе, указывается, что Арсак, скиф, вместе с обитавшими на Охе апарнами завоевал Парфию<sup>111</sup>. Приводится также мнение о переселении

---

<sup>105</sup> Арриан, Ш, 11,3; 28,8 и 10. Кв. Курций. IV, 12,6.

<sup>106</sup> Кв. Курций. VII, 7, 32; VIII, 1,6; 3,1 и 16. Излагая эти же события, Арриан говорит о скифах и массагетах (Арриан, IV, 5, 3-8; 6,1; 16; 3-7; 17, 1-7).

<sup>107</sup> Арриан. Ш,28,8; ниже (Ш,28,10) говорится, что они с Танаиса. 0 последнем указывается, что он находится за Маракандой и берет начало в Кавказских горах (Арриан. Ш,30,7).

<sup>108</sup> Кв. Курций. УШ, 1,8; в другом месте (VII, 4,6) хорезмийцы и дахи также упомянуты вместе. Об одновременном изъятии покорности сообщают также Юстин (ХП, 6,8) и Орозий (Ш,18,11).

<sup>109</sup> Материалы не опубликованы.

<sup>110</sup> Страбон, XI, 7,1; 8,2-3.

<sup>111</sup> Страбон. XI, 9,2.

апарнов-даев из области даев над Меотидой, но с ремаркой, что наличие последних там не общепризнано<sup>112</sup>.

Контекст сообщений Страбона о некоторые детали - в особенности явное разделение географических и исторических данных - говорят за то, что в них отображено прежде всего положение, существовавшее перед образованием Парфянского государства. Сопоставление их с более ранними сведениями показывает, что места обитания дахов изменились. Но когда произошло их переселение в южную часть Закаспия в дошедших до нас источниках не указывается и установить это можно только приблизительно - на основе анализа содержания двух следующих друг за другом описаний Каспийского моря у того же Страбона. В первом, явно восходящем к Патроклу, племена, обитавшие на восточном берегу, у входа в море (т.е. северной части его) именуется скифами<sup>113</sup>; во втором здесь помещаются «кочевники, которых наши современники называют даями с прозвищем апарнов»<sup>114</sup>. Вне зависимости от того, какой первоисточник лежит в основе последнего, можно полагать, что дахи не были известны Патроклу, путешествие которого относится ко второй половине 80-х гг. III в. до н.э.<sup>115</sup>. Соответственно передвижение их должно было иметь место позднее, т.е. вероятно в 70-х или 60-х гг. III в. до н.э.<sup>116</sup>.

Более поздние источники содержат лишь очень скудные и отрывочные данные о местах обитания дахов. Мела упо-

---

<sup>112</sup> Страбон. XI, 9,3. Судя по контексту, весь этот небольшой раздел содержит сведения, которые автор считал сомнительными.

<sup>113</sup> Страбон. XI, 5,1.

<sup>114</sup> Страбон. X 2, 7,1.

<sup>115</sup> - о путешествии Патрокла существует значительная литература. Из последних работ см.: F.Gisinger. Patrokles. – PWRE, Bd. XVIII, 1949, Sp.2263-2273; мнение о том, что дахи не упоминались в его отчете является наиболее распространенным (см. W.W.Tarn. Alexander the Great, vol. II. Cambridge, 1950, p.13,n.1,17,n.1).

<sup>116</sup> Существует предположение, что оно происходило около 282 г. до н.э. (J.Wolski. L'effondrement de la domination des Seleucides en Iran au III siecle av.L.C. – Bulletin internationale de l'Academie polonaise des sciences et des lettres. Classe de filologie..., Suppl. № 5. Cracovie, 1947, p. 22,27,30. Однако достаточно веских оснований для такого уточнения нет.

минает, что поворот Окса (Амударьи) расположен напротив дахов<sup>117</sup>; здесь вероятно можно видеть указание о восточной границе территории их расселения. В описании орографии Северного Ирана, приведенном у Орозия, говорится, что от города Катиппа до селения Сафри между дахами, сакаравами и парфянами расположены Оскобарские горы<sup>118</sup>. Отождествление последних затруднительно, но приблизительная локализация возможна на основании других данных. Город Катиппа в «Паутигерозских таблицах» помещен западнее Раги. Селение Сафри в дороднике, описываемой Исидором Харакским, фигурирует как третья «стоянка» после Нисы (где гробницы царей) и последняя в пределах Парфиены – далее путь проходил уже по Апаварктикане<sup>119</sup>. Таким образом, в целом здесь речь идет явно о территории Гиркании и Парфии. У Тацита, в изложении хода борьбы между Варданом и Готарзом, происходившей в 40 гг. I в. н.э., имеется указание, что река Синд была тогда границей между дахами и Арией<sup>120</sup>. Все эти сообщения, носящие случайный и попутный характер, как будто указывают на продвижение дахов еще далее на юг: во всяком случае, никаких упоминаний о пустыне, отделяющей их от земледельческих областей, нигде уже не имеется.

Археологические исследования последнего десятилетия позволили выявить с достаточной определенностью и памятники, которые можно считать принадлежащими дахам, или вероятно более конкретно парнам. Это целый ряд могильников, известных сейчас вблизи от Больших Балкан, в подгорной полосе Копетдага, в межгорных долинах последнего, а также системы Кюрендага и вблизи от Атрека. Все они однотипны и характеризуются, прежде всего, наличием земляных насыпей иногда имеющих значительные размеры.

---

<sup>117</sup> Мела, Ш, 42.

<sup>118</sup> Орозий. I, 2,-43.

<sup>119</sup> Исидор Харакский. Парфянские стоянки, 12.

<sup>120</sup> Тацит. Анналы, XI, 10.

Произведенные на некоторых из них раскопки<sup>121</sup> показали, что повсеместно имеется один и тот же вид погребального сооружения глубокая катакомба, расположенная на продолжении длинной оси входной ямы, в южном ее конце. Эти две части соединены небольшим лазом (иногда сравнительно длинным), который снаружи закрывался камнями или сырцовыми кирпичами.

Число погребенных здесь не превышает трех: скелеты всегда лежат на спине, в вытянутом положении, головой на юг «при тех или иных отклонениях от стропой ориентировки». Сопровождающий инвентарь обычно сравнительно многочисленный, включающий в свой состав предметы разных категорий. В керамике заметно преобладают изготовленные на круге сосуды (кувшины и вьючные фляги) явно ремесленного производства; лепные встречаются реже - это круглодонные горшки. В ряде погребений найдены лепные курительницы кубической и круглой формы. Предметы вооружения представлены железными мечами и кинжалами - как с перекрестиями, так и без них - и трехперые наконечники стрел различной величины. Другую категорию инвентаря составляют ножи, шилья, кольцевидные прядки (очевидно составлявшие принадлежность одежды и подвесов для оружия), бронзовые зеркала, прясла и т.д. Украшения немногочисленны: в основном это бусы и реже бронзовые серьги с «замком» в виде витка. В нескольких могильниках найдены каменные сосуды типа миниатюрных горшков, обычно имеющие по две ручки в виде фигурок лежащих хищников. Несомненно, имелись также деревянные сосуды (в одном случае зафиксирована окраска в красный цвет).

Датировка этих памятников, основанная на разных комплексах находок, лежит в пределах III в. до н.э. - III в.н.э.; правильность ее подтверждается результатами опреде-

---

<sup>121</sup> А.А.Марущенко. Курганные погребения сарматского времени в подгорной полосе Южного Туркменистана // ТИИАЭ Туркм.ССР. - Т.V. - 1959; А.М.Мандельштам. Новые данные о памятниках кочевого населения Южного Туркменистана в античную эпоху // ИАН АН Туркм.ССР. - 1963. - № 2; Он же. Машрепитахтинский могильник // КСИА. - Вып.123. - 1971.

ления возраста радиоуглеродным методом. Наиболее ранние из известных сейчас погребений находятся у северных склонов Больших Балхан<sup>122</sup>. Но внутренняя хронология в целом еще не может быть установлена с достаточной уверенностью.

Некоторые из предметов сопровождающего инвентаря рассмотренных могильников - прежде всего курильницы и каменные сосуды имеют весьма близкие аналогии в материалах из сарматских погребений степного пояса. Однако это не является каким-то специфическим явлением: выше уже отмечалось наличие таких же курильниц в погребениях равнинных массагетов. Поэтому из данного факта нельзя делать какие-либо поспешные и далеко идущие выводы, например, предполагать непосредственный приход парнов из Поволжья. Против такой возможности говорят, в частности, результаты исследования краниологических материалов, которыми мы сейчас располагаем<sup>123</sup>. К этому следует добавить, что катакомбы, расположенные на продолжении длинной оси входной ямы, в Поволжье известны лишь в небольшом числе. Но в то же время, по мере расширения археологических работ в северной части Средней Азии начинает вырисовываться определенная связь их с территорией на среднем течении Сырдарьи<sup>124</sup>.

Все эти, в основном новые, археологические материалы имеют значение для понимания начальных этапов сложения и всей ранней истории парфянского государства, весьма слабо освещенных данными письменных источников. Современники и в том числе авторы последних воспринимали это государство, прежде всего, как врага и серьезного соперника

---

<sup>122</sup> Могильник Алтын-Акар вблизи от Караджадагского могильника. Расположение этих двух памятников указывает на то, что территория распространения дахов здесь непосредственно смыкалась с ареалом массагетов.

<sup>123</sup> Т.П.Кияткина. Краниологические материалы из катакомбных захоронений античного времени в Южной Туркмении. /Научные труды Ташкентского гос.университета. - Вып.235. - Ташкент, 1964.

<sup>124</sup> А.Г.Максимова, М.С.Мершиев, Б.И.Вайнберг, Л.М.Левина. Древности Чардары. - Алма-Ата, 1968. - С.201 и сл. Хотя такие катакомбы здесь датируются III-V вв. н.э., концентрация их за Сырдарьей заслуживает самого пристального внимания.

Рима; обстоятельства и время его возникновения начали интересовать их лишь после того, как оно проявило свою прочность и, главное, наступательную силу, т.е. сравнительно поздно. Последним, отчасти, объясняется и противоречивость соответствующих сведений, содержащихся в источниках.

Создателями парфянского государства были Аршакиды - династия несомненно кочевнического происхождения. Это является общепризнанным фактом, хотя в интерпретации разных версий его возникновения, приводимых античными авторами, существуют расхождения. Детальный анализ источников, проделанный И.Вольским, весьма убедительно показал, что исторически достоверной версией является отраженная у Юстина и Страбона; другая традиция, зафиксированная у Арриана и следующих за ним авторов, должна быть признана легендарной<sup>125</sup>. По указанию Страбона, несомненно, восходящей к данным наиболее надежного первоисточника - Аполлодора - эта династия была связана с парнами, т.е. самым западным и ближайшим к Парфии дахским племенем.

Относительно обстоятельств прихода к власти Аршакидов и о деятельности первых представителей этой династии имеются крайне ограниченные и противоречивые известия, что породило множество гипотез, догадок и реконструкций хода событий. Даже в отношении собственного имени основателя ее фактически нет полного единства мнений - хотя, по всей видимости, это был Аршак<sup>126</sup>. Однако если проанализировать дошедшие до нас известия в аспекте истории Средней Азии, а не только с точки зрения судеб

---

<sup>125</sup> Наиболее полное изложение результатов этого анализа см. : J.Wolski. The decay of the Iranian empire of the Seleucides and the chronology of the Parthian beginninge. - «Berythus», vol. XII, № 1, 1956.

<sup>126</sup> J.Wolski. L'historicite d'Arsace Iere. - «Historia», Bd. VIII, № 2, 1959; Он же. Arsace II et la geneologie des premiers Arsacides. - «Historia», Bd. XI, 2, 1962. Существенное подтверждение этого дали материалы из архива Нисы: И.М.Дьяконов, З.А.Лившиц. Парфянское царское хозяйство в Нисе в I в. до н.э. // ВДИ. - 1960. № 2. - С.21.

наследников Александра Македонского на Востоке, то вырисовывается известная связь разрозненных, уже давно установленных, но разноинтерпретируемых фактов, отражающая определенный и очевидно закономерный процесс.

Как было отмечено выше, где-то в пределах первой половины III в. до н.э., севернее Гиркании и Парфии появилась сильная группа дахских племен, передвинувшаяся сюда откуда-то из-за Сырдарьи. Источники не содержат каких-либо сведений о причинах этого переселения, но можно предполагать, что оно было одним из проявлений общей реакции на греко-македонское завоевание Средней Азии. Кочевники, в частности дахи, принимали активное участие уже в борьбе Спитамена против Александра Македонского. О том, что в начале III в. до н.э. на северо-восточных границах происходили какие-то явления, создававшие реальную угрозу власти Селевкидов здесь, вполне определенно свидетельствует поход Демодама на Сырдарью. Отсутствие конкретных сведений не позволяет установить связь различных событий, включая разрушение основанных Александром городов, но общая направленность их выступает достаточно отчетливо.

Обосновавшись на новой территории, дахские племена, как это явствует из сообщения Страбона, начали производить систематические набеги на близлежащие земледельческие области. Своеобразные условия периодических мирных соглашений позволяют прийти к заключению, что правители этих областей предоставляли кочевникам в качестве дани право периодического грабежа населения. При отсутствии иных сведений, это заслуживает известного внимания, как показатель характера взаимоотношений между коренными жителями и селевкидскими наместниками. Что подразумевал Страбон под дерзкими нарушениями договора, за которыми следовало возобновление войны - неясно, но в них можно предполагать как «несвоевременные» набеги, так и требования, затрагивающие интересы правящей верхушки.

Но набеги, как показывает дальнейший ход событий, были лишь первым этапом широкого и очевидно целена-

правленного наступления дахов на юг. За ними последовало проникновение их в пограничные районы с утверждением там своей власти. С поворотным моментом этого, второго этапа очевидно связано начало парфянской эры (247 г. до н.э.), вошедшей в употребление, как официальная, лишь позднее. Принятие ее для династийного летоисчисления предполагает в качестве исходного события приход к власти первого или, во всяком случае, наиболее значительного из ранних представителей правящего дома. Подтверждение и уточнение тут дает Исидар Харакский, сообщающий, что первый Аршак провозгласил себя царем в городе Асаака, в области Астауэна<sup>127</sup>. Таким образом, в 247 г. до н.э. во всяком случае часть парнов находилась уже где-то за пустыней, а в земледельческом районе непосредственно граничившим с Парфией<sup>128</sup>. Логично предполагать распространение власти

---

<sup>127</sup> Исидор Харакский. Парфянские стоянии, II. Правомерность отождествления коронации Аршака в Асааке с началом парфянской эры была поставлена под сомнение Бикерманом ( E.I.Bickermann. Notes on Seleucid and Parthian chronology. – «Beruthus», vol. VIII, № 2, 1944), что, в иной связи, поддерживается также Кошеленко (Г.А.Кошеленко. Некоторые вопросы истории ранней Парфии // ВДИ. – 1968. - № I). Основными доводами в данном случае являются: принадлежность Астауэны к гирканской сатрапии, связь принятия царского титула с победой и истолкование заключительной фразы в описании войны между Аршаком и Селевком П у Юстина (X I, 5,5), как указания на принятие царского титула лишь в этот период. Однако, первое является только предположением: из дорожника явствует лишь, что Астау-эна находилась между Парфиеной и Гирканией, где-то недалеко от Нисы. Что касается эллинистического понимания царского титула, то оно в этом случае вовсе не обязательно; речь идет лишь о провозглашении Аршаком себя царем как владельца земледельческой области, независимого от Селевкидов. Истолкование фразы Юстина может быть различно: в ней, если брать ее в целом, с равным основанием можно видеть общую, итоговую сентенцию по поводу политической карьеры первого Аршакида как основателя могущественного государства. Сопоставление его с Киром, Александром Македонским, Ромулом здесь явно не случайно.

<sup>128</sup> Захват этой территории, по мнению многих исследователей, имел место даже несколько раньше - около 260 г. до н.э. См.: J.Wolski. L'historicite..., p. 33-34; Fr. Altneim. Alexander und Asien. Geschichte eires geistigen Erbes. Tübingen, 195, s. 211; М.М.Дьяконов. Очерки истории древнего Ирана. - М., 1961. - С. 181.



первого Аршакида в этот период и на другие окраинные районы<sup>129</sup>. То, что он принимает царский титул и при том не на далекой кочевнической периферии, а в городе, весьма знаменательно: здесь достаточно ясно выступают цели его действий.

По сообщению Юстина, при Селевке П (246-226), в период борьбы его с братом за власть, т.е. в начале правления, произошло отпадение парфян<sup>130</sup>. Поскольку по контексту оно, несомненно, ставится в прямую параллель с отпадением Диодота, очевидно, что подразумевается аналогичная попытка наместника установить свою независимость<sup>131</sup>. При этом, однако, обращает на себя внимание то, что о принятии им царского титула - в отличие от Диодота - не говорится. При сложившейся ситуации, характеризующейся постоянной угрозой со стороны соседних парков и ослаблением центральной власти, такой шаг мог быть предпринят только с целью сохранить свою власть путем какого-то компромисса с местным населением. Однако это не имело длительного успеха.

Как указывает тот же Юстин, после появления сведений о поражении Селевка в столкновении с галатами, Аршак вторгся в Парфию, победил наместника Андрагора и отнял у него власть. Вскоре затем он занял также Гирканию, после чего, опасаясь Диодота и Селевка, начал собирать большое войско. Захват Партии и Гиркании был уже третьим этапом наступления на юг - логическим и успешным по результатам продолжением первых его двух<sup>132</sup>. Дальнейшей задачей Аршака сразу же стала концентрация сил, чтобы противостоять Селевкидам. Однако когда на востоке появился Селевк П, он

---

<sup>129</sup> Согласно данным Страбона, захват Парфии был осуществлен Аршаком с парнами, обитавшими на Охе. Под последним, несомненно, подразумевается Атрек (а не Теджен, как полагали некоторые исследователи). Если Астауна не располагалась по этой реке, то тут можно видеть свидетельство дальнейших успехов Аршака в пограничных районах.

<sup>130</sup> Юстин. ХLI, 4,3. Это принято относить к 245 г. до н.э.

<sup>131</sup> Очевидно это был Андрагор.

<sup>132</sup> Юстин. ХЫ, 4,7. Принятая в литературе дата - 238 г.до н.э.

был вынужден бежать к апасиакам<sup>133</sup>, т.е. даже за пределы занятых дахами областей. Тем не менее, по данным Юстина, ему затем все же удалось одержать победу над Селевком - вероятно уже в начале отхода последнего на запад в каких-то незначительных столкновениях и при поддержке апасиаков или других соседних кочевых племен; день этой победы парфяне праздновали как начало своей свободы. После этого вся деятельность Аршака была сосредоточена на организации своего государства и усилении его обороноспособности.

Так, на протяжении сравнительно короткого промежутка времени было создано первоначальное ядро парфянского государства и преодолена самая серьезная внешняя опасность<sup>134</sup>. Ведущая роль в этом кочевых племен - прежде всего парнов - вполне очевидна: она достаточно ясно выступает в известиях письменных источников, авторов которых трудно заподозрить в склонности ее преувеличивать. Быстрые успехи Аршака I во многом были обусловлены ослаблением власти Селевкидов на Востоке, но, очевидно, не это было главным. Весьма показательны, что в источниках нет никаких указаний о сопротивлении со стороны населения земледельческих областей, вошедших в состав молодого государства. Включение в него Парфии рисуется Юстином не как завоевание, а как следствие победа над наместником. По-видимому, все события третьей четверти III в. до н.э. шли, прежде всего, в русле ликвидации последствий греко-македонского завоевания и, в частности, чужеземной власти Селевкидов.

Следующий этап в истории парфянского государства характеризуется быстрой и успешной экспансией при Митридатe I (171-138/139), завершившейся еще к концу его правления подчинением почти всего Ирана и Месопотамии. Вполне естественно, что это не могло быть результатом военных успехов одного племени - парнов или даже всей дах-

---

<sup>133</sup> Страбон. XI, 8,8.

<sup>134</sup> Поход Антиоха III в 209 г. до н.э. на Восток, несмотря на победу в ряде столкновений с парфянами, также не принес Селевкидам успеха.

ской группы в целом: обширные завоевания и главное - необходимость удержания подчиненных областей требовали очень больших воинских контингентов, которые она не была в состоянии выставить. В то же время описания парфянских войск в античных источниках и характеристика в них самих парфян как кочевников говорят против сколько-нибудь заметного участия в завоеваниях на Западе оседлого населения Парфии и Гиркании. Таким образом, есть все основания полагать, что в военные предприятия Аршакидов вовлекались и какие-то другие, очевидно соседние племена.

Для времени Митридата I прямых данных о наличии и составе таких «вспомогательных» сил в дошедших до нас источниках не имеется. Но сведения о событиях, происходивших при его преемнике Фраате II, вполне определенно говорят о привлечении не только дахов, но и других кочевников. По словам Юстина, Фраат II для ведения войны с Селевкидами призвал на помощь в качестве наемников скифов, но они пришли когда она уже успешно закончилась. Под предлогом опоздания им было отказано в оплате, что привело к началу грабежей и столкновений, в котором погиб и сам царь (128 г. до н.э.); скифы, опустошив часть Парфии, ушли в свои земли<sup>135</sup>. Следующий Аршакид - Артабан II также умер от раны, полученной в сражении с кочевниками - тохарами; но обстоятельства столкновения с ними не указываются. Известный нам ход событий этого времени позволяет полагать, что инициаторами здесь были не парфяне.

Многочисленные примеры активного участия дахов и других племенных групп во внутренних смутах и сменах правителей Парфии известны во всяком случае до середины I в. н.э. Так, в 77 г. до н.э. при помощи сакаравков пришел к власти Санатрук<sup>136</sup>; в 30/29 г. до н.э. благодаря поддержке скифов возвратился на трон ранее изгнанный народом Фраат IV<sup>137</sup>. Особенно отчетливо роль соседних кочевников высту-

---

<sup>135</sup> Юстин. X II, 1,1-3; 2,1-2.

<sup>136</sup> Пс.Лукиан. Макробии, 15.

<sup>137</sup> Юстин. XIII, 5,4.

пает в период правления Артабана III и его преемников<sup>138</sup>. Даже отрывочные и случайные по своему характеру известия письменных источников наглядно показывают, что успехи и неудачи Аршакидов во многом определялись наличием или отсутствием у них поддержки со стороны не только дахов, но и других групп кочевых племен. Они представляли собой тот глубокий тыл Парфянского государства, откуда оно постоянно черпало необходимые для завоевательных войн дополнительные воинские контингенты и в котором представители правящей династии, а также претенденты на престол находили себе убежище и действенную поддержку в случае неудачи. Такое положение фактически складывается уже в самом начале, показателем чего является бегство Аршака I к апасиакам<sup>139</sup>.

Значительную роль в качестве этого тыла, очевидно, играли северные соседи дахов - потомки массагетов, занимавшие основную часть Закаспия. Названия отдельных племен последних не были известны античным авторам, и все они причислялись к скифам. Этот термин фигурирует в источниках наряду с конкретными этнонимами (сакаравки, сакки, дахи), но не покрывает их<sup>140</sup>. Имеются прямые указания о вовлечении во внутренние дела и племен пришедших из-за Сырдарьи - сакаравков, которые затем даже обосновались где-то недалеко от Парфии и дахов. Последние составляли наиболее активную силу, иногда даже выступавшую в качестве враждебной по отношению к аршакидской династии; причины этого неясны, но можно предполагать, что здесь

---

<sup>138</sup> См. : A. Gutschmidt. Gotarzes. Kleine Schriften. Bd. III. Leipzig, 1892; U.Karschedt. Artabanus III und seine Erben. Bern, 1950. - 1892; П.Кагзсь-Беаь. Лг-ЪаЪапиз III тлий зепе ЕгЪеп. Вегп, 1950.

<sup>139</sup> По сообщению Полибия (X, 28), они обитали между Оксом и Яксартом; более точных сведений не имеется. Вопрос об их локализации следует считать открытым. О сомнительности этимологизации названия их как «водных саков» см.: И.М.Дьяконов. История Мидии, с. 1-19, прим.4. В этом плане показательна этническая номенклатура, зафиксирована Иосифом Флавием (VII, 7,4; XX, 4,2): он упоминает саков (очевидно саистанских), дахов и скифов - применяя последнее название к аланам.

<sup>140</sup> Страбон. XI, 9,2. Здесь сохранение варварского образа жизни трактуется как причина успехов парфян.

определенную роль играл усилившийся отрыв парнской верхушки от первоначальной среды, повлекший за собой преобладание иных тенденций во взаимоотношениях с подвластным населением.

Существенные дополнения к характеристике роли кочевых племен в истории парфянского государства, которая возможна на основе данных письменных истопников, дают археологические материалы. Наличие дахских (или парнских) могильников не только на окраинах, но и в пределах самой Северной Парфии является объективным свидетельством того, что кочевники после образования нового государства становятся составной частью населения этой области. Размещение памятников позволяет прийти к заключению, что они сохраняли свой традиционный образ жизни и хозяйственную основу, но регулярно возвращались на определенные, избранные ими места зимовок, расположенные на окраинах оазисов и такое положение сложилось в результате событий третьей четверти Ш в. до н.э. и, судя по всему, сохранялось на протяжении нескольких столетий. Надо полагать, что аналогичное явление имело место во всей Парфии и в Гиркании. После перенесения политического центра государства на запад, кочевая часть населения этих областей обеспечивала сохранение здесь власти династии и служила одним из источников постоянного пополнения военных сил.

Состав сопровождающего инвентаря погребений и прежде всего господство в нем изготовленной на круге керамики, несомненно являющейся продуктом местного ремесленного производства, указывает на то, что кочевники в новых условиях отказались от собственного производства многих необходимых им в быту предметов. Постоянным источником получения их становится подвластное земледельческое население. Но в то же время они продолжали изготавливать курительницы, деревянные сосуды и, во всяком случае, часть орудий. Мы вправе видеть в этом сознательное стремление к сохранению традиционного образа жизни и этногра-

фического лица, что прослеживается также и по некоторым известиям письменных источников<sup>141</sup>.

Результаты археологических исследований, проведенных в последние десятилетия в различных областях Южного Туркменистана, убедительно свидетельствуют о том, что парфянский период здесь характеризуется значительным экономическим и культурным подъемом: это отчетливо прослеживается как в Северной Парфии, так и в Маргиане<sup>142</sup>. Особенного внимания заслуживает повсеместное развитие ирригации и градостроительства. Вполне очевидно, что подчинение парнам не только не нарушило общий ход развития этих земледельческих областей, но создало, судя по результатам, объективные предпосылки для его интенсификации. Было бы конечно неправильным идеализировать кочевников, но такие факты, как размещение их могильников свидетельствуют о том, что они сознательно не занимали возделывавшиеся земли. Коренное население после создания парфянского государства (а вероятно, уже при подчинении первых пограничных районов) перестало быть объектов прямого обогащения: продукты его труда не были уже добычей, а получались какими-то иными путями, которые обеспечивали стабильность и прогрессивное развитие экономики.

Таким образом, во всяком случае, для первоначального ядра Парфянского государства следует считать характерным длительное сосуществование в пределах одной и той же территории земледельческого и кочевого населения при урегулированном государственной властью характере их постоянных взаимоотношений. В нем, вероятно, следует видеть одну из предпосылок упрочения власти Аршакидов в среднеазиатской части их владений и ту базу, которая позволила им в дальнейшем проводить успешную экспансию на запад. Произошедшее в дальнейшем превращение первоначального ядра парфянского государства в его периферию не повлекло за собой каких-либо изменений во внутреннем положении,

---

<sup>141</sup> Г.А.Кошеленко. Культура Парфии. - М., 1966.

<sup>142</sup> Г.А.Кошеленко. Культура Парфии. - М., 1966.

что свидетельствует о прочности сложившейся экономической и политической структуры.

\*

Археологические исследования открывают теперь новые пути подхода к пониманию предыстории, а также ранних этапов сложения и второго крупного государства античной Средней Азии - Кушанского. Дошедшие до нас письменных источников о нем очень скудны и не менее противоречивы, чем в случае парфянского государства. Специфическую трудность составляет то, что оно в отличие от последнего, фактически оказалось вне поля зрения других, существовавших в это же время государств.

Основные сведения содержатся в китайских хрониках, которые кратко и в целом не систематически излагают историю переселения на запад больших юечжей, потерпевших поражение в борьбе с хунну. Покинув под давлением последних свои земли в современной провинции Ганьсу, юечжи где-то в Семиречье столкнулись в обитавшими там сэван (саками?): победив их и заставив уйти на юг (в Цзибинь) они на какой-то сравнительно небольшой период закрепились здесь. Но вскоре затем появление в востока усуней, поддержанных хунну, вынудило их передвинуться далее на запад, где они завоевали Дася (Бактрию) и уже прочно обосновались здесь севернее Амударьи. Эти сведения, повторяющиеся с разной степенью полноты в Шицзи и Хоуханьшу<sup>143</sup>, восходят к отчету Чжан Цяня, направленного императором Уди к юечжам с целью склонить их к союзу против хунну<sup>144</sup><sup>137</sup>.

Зафиксированная в китайских источниках миграция юечжей в основном проходила на территориях, лежавших вне поля зрения античных авторов: они, возможно, имели

---

<sup>143</sup> ИЗЦ, 123 (раздел о больших юечжах); ЦЧШ, 61 (биография Чжан Цяня); 96 А (раздел о Цзибинь и больших юечжах); 96 Б (раздел об усунях). Н.Я.Бичурин. (Иакинф). Собрание сведений о народах, обитавших в Средней Азии в древнейшие времена. - Т.П. - М.-Л., 1950. - С.151; 179, 183-184, 190-191.

<sup>144</sup> Он возвратился в Китай в 128 г.до н.э., затратив на обратный путь более года.

какие-то подробные сведения о ее конечном этапе и последовавших затем событиях в Средней Азии, но до нас почти ничего не дошло. В сохранившихся источниках говорится лишь о том, что власть греков в Бактрии пала под ударами кочевых племен, пришедших из-за Сырдарьи. Страбон перечисляет четыре племени - асиев, пасиан, тохар и сакаравков<sup>145</sup>. Юстин называет только два - сакаравков и асиан, но кроме того упоминает об аспанах, как царях тохар и об уничтожении сакаравков<sup>146</sup><sup>139</sup>. Никаких подробностей о гибели греко-бактрийского царства не имеется, не приводится и дата этого события.

Китайские источники далее говорят о том, что юечжи разделили свои новые владения между пятью хихэу (ябгу), но названия соответствующих областей приводятся в двух несовпадающих вариантах, интерпретация которых представляет определенные трудности. Кроме того, неясно, соответствует ли это деление их племенному (или иному) составу или же ранее существовавшему политико-географическому членению Дася. Одной из таких областей была Гуйшуань, ябгу которой Цюцзюцюэ по прошествии более чем ста лет (после чего конкретно не указывается) победил остальных: четырех и провозгласил себя гуйшуаньским царем. Затем он вторгся в Аньси (Парфию) и завоевал Гаофу (Кабул), разбил и подчинил себе Пуда (местоположение неизвестно) и Цзибинь (Кашмир). Преемник его Яньгаочжэнь завоевал Тяньчжу (Северную Индию), которую передал в управление военачальнику<sup>147</sup>.

На этом обрывается связное изложение истории юечжей: о более поздних периодах ее имеются лишь единичные отрывочные данные, связанные главным образом со

---

<sup>145</sup> Страбон, XI, 8,2. Его данные весьма вероятно восходят к Аполлодору. См.: А.Ве. Указ. соч., с.19.

<sup>146</sup> Юстин. X I, пролог; X II, пролог.

<sup>147</sup> ЦХШ, 96 А (раздел о больших юечжах); XXIII, 118 (раздел о больших юечжах). Н.Я.Бичурин (Иакинф). Указ.соч., с.184 и 227. Упоминаемые в тексте имена правителей соответствуют Куджула Кадфизу и Вина Кадфизу монетных легенд.



столкновением между ними и китайцами в ходе экспансии последних на территории Восточного Туркестана в I в.н.э. Хотя образование Кушанского государства в результате объединения пяти уделов и обширные завоевания первых его царей отмечены в Хоуханьшу, никаких сведений о Канишке и его преемниках в ней не имеется. В западных источниках это государство фактически вообще не упоминается и никаких известий об его истории нет, хотя наличие интенсивных торговых связей между Северной Индией и восточными владениями Рима твердо документировано.

Ни один источник не приводит точных дат, и все они устанавливаются лишь приблизительно, путем анализа хода событий на границах Китая, в Средней и Центральной Азии, Афганистане, Иране и Индии. Для раннего периода существенное значение имеет частичная синхронизация отдельных этапов движения юечжей на запад со сменой шаньюев у хунну; однако тут существуют неясности, вследствие чего мнения о продолжительности этих этапов в датах расходятся. Время появления юечжей на юге Среднеазиатского Междуречья также точно не известно, но это произошло, во всяком случае, до 128 г. до н.э. - когда Чжан Цянь уже вернулся в Китай<sup>148</sup>. Значительно менее определенные заключения или, вернее, предположения возможны относительно даты возникновения кушанского государства, поскольку тут мы сталкиваемся с двумя неизвестными. С одной стороны автором Хоуханьшу не указан отправной момент его отсчета, а с другой - неясна реальная продолжительность промежутка времени указанного весьма неопределенно, как более чем сто лет.

Существенные дополнительные сведения, но только для более позднего времени, дают индийские надписи, многие из которых содержат имена царей и даты в разных эрах; но абсолютная хронология их остается еще во многом неясна. До сих спорным и дискуссионным является вопрос о времени

---

<sup>148</sup> Если принять во внимание указания, что Чжан Цянь провел в Дася год, а обратный путь в Китай занял более года, то вероятно это событие можно относить ко времени до 130 г. до н.э.

начала т.н. эры Канишки, в которой даны даты многих из этих надписей<sup>149</sup>. Он является чрезвычайно важным, поскольку решение его может дать твердую отправную базу для всей хронологии кушанского периода на весьма обширной территории. В значительной мере от этого зависит и датировка археологических памятников и, соответственно, их историческая интерпретация.

Очень большую роль в реконструкции истории Кушанского государства играет нумизматика, позволявшая, прежде всего, достаточно твердо установить последовательность правлений отдельных царей; существенное значение имеют её свидетельства также для абсолютной хронологии. Изучение монет помогает выявить главным образом по различным косвенным проявлениям, некоторые факты и события, не отраженные в других видах источников<sup>150</sup>; кроме того, они дают важные сведения относительно экономики, торговли, искусства, религии и т.д.

Ограниченность фактических данных и трудности в их согласовании породили весьма многочисленные предположения и сложные гипотезы - часто противоречивые и взаимоисключающие; обоснованию и опровержению их посвящена громадная специальная литература, накопление которой продолжается в нарастающем темпе. Много уже установлено в достаточной степени достоверности или вероятности, но, тем не менее, целый ряд важных вопросов - в том числе и основ хронологии остается до настоящего времени не разрешенным и, как показывает опыт исследований нашего столетия, дать на них ответ на основе традиционно привлекавшихся источников невозможно. Значительная часть этих вопросов связана как раз с предысторией и ранним периодом сложения кушанского государства, протекавшим на территории Средней Азии.

---

<sup>149</sup> Критический обзор основных гипотез см.: Е.В.Зеймаль. Кушанская хронология (материалы к проблеме). - Душанбе, 1968.

<sup>150</sup> Примером может служить факт совместного правления Кадзифа I и Гермея, известный нам только по нумизматическим данным.

Здесь мы теперь располагаем значительными по своему объему археологическими материалами, представляющими собой незаменимый и объективный источник новых данных, настоятельная потребность в которых не требует доказательств. Наряду с многочисленными поселениями и городами, в пределах Северной Бактрии уже известен целый ряд курганных могильников кушанского времени, открытие которых имело до некоторой степени принципиальное значение; при этом четыре из числа наиболее крупных подверглись планомерным раскопкам. Три из них - Тулхарский, Аруктауский и Коккумский расположены вблизи друг от друга в пустынной Бишкентской долине (Южный Таджикистан), четвертый - Бабашовский - значительно западнее их, на правом берегу Амударьи (восточная часть Туркменистана). В них исследовано в общей сложности более 500 курганов, что позволяет делать из результатов работ объективные заключения. Подробное описание этих памятников было дано уже выше, но представляется целесообразным привести здесь очень краткую характеристику их с целью сконцентрировать факты и облегчить их сопоставление.

«Ключевым» памятником является Тулхарский могильник - самый крупный и наиболее полно изученный<sup>151</sup>. Все имеющиеся здесь курганы небольшие, с каменно-земляными насыпями; могилы четырех типов: подбойные с подбоем в восточной стенке ямы (преобладающие), подбойные с подбоем в западной стенке ямы, простые грунтовые ямы и ямы с подобием каменного ящика на дне. Обряд погребения во всех одинаков: скелеты расположены на спине, вытянуто, головой на север. Одинаков по своему составу и сопровождающий инвентарь, состоящий из керамики, оружия, предметов бытового назначения и украшений. Особенно многочисленна здесь керамика: она вся изготовлена на круге и включает в себя одноручные и двуручные кувшины, горшки, бокалы нескольких вариантов, миски, вазы и вьючные

---

<sup>151</sup> А.М.Мандельштам. Кочевники на пути в Индию // МИА СССР. - № 136. - 1966.

фляги. Типичным является сочетание кувшин и бокал. Предметы вооружения все из железа: это узкие длинные двулезвийные мечи с прямым перекрестием, но без металлического навершия, кинжалы с прямым перекрестием и с металлическим навершием серповидной, сердцевидной или двуспиральной формы, а также наконечники стрел двух типов - трехгранные с опущенными жальцами и трехлопастные (как мелкие, так и крупные).

К предметам бытового назначения относятся многочисленные железные ножи (часто очень сильно сточенные), различного типа пряжки (пластинчатые, кольцевидные, петлевидные и фигурные) из железа, бронзы и латуни, железные шилья, каменные точила, бронзовые зеркала и др. В украшениях преобладают разнообразные по форме и материалу бусы, часть из которых вероятно не местная. Но наряду с ними имеются многочисленные браслеты, перстни кольца и серьги из железа, бронзы и латуни, различные подвески и др. Изделия из золота редки: серьги разной формы, в том числе фигурные с цветными вставками и имеющие «амфоровидные» подвески, фибула с двумя дисками, набор бляшек от головного убора.

Датировка Тулхарского могильника основана на четырех серебряных оболах (три из них - ранние подражания оболам Евкратиды, а один - чекан Герая) и анализе значительной серии керамики и предметов вооружения. Она, бесспорно, лежит в пределах последней трети II в. до н.э. - начала I в. н.э. Подтверждение правильности ее было получено при раскопках поселений Бишкентской долины.

Аруктауский могильник несколько меньше по своим размерам и в значительно большей степени разграблен. Курганы здесь также небольшие, но все каменные. Могилы трех типов: подбойные с подбоем в западной стенке ямы (преобладают), грунтовые ямы и ямы со ступеньками вдоль длинных стенок. В форме подбоев есть повторяющиеся в разных группах различия, что позволяет выделить два варианта их: овальный и прямоугольный. Обряд погребения всегда одинаков: скелеты лежат на спине, в вытянутом положении, го-

ловой на север. Сопровождающий инвентарь в основном повторяет характерный для Тулхарского могильника, но он заметно беднее, что объяснимо большей ограбленностью. В керамике тут представлены те же основные формы сосудов и характерным является тоже сочетание кувшина и бокала. Специфической особенностью данного памятника является обилие кенотафов (25 %), причем разных типов; часть из них повторяет по конструкции могилы.

Третий большой могильник - Коккумский почти полностью разграблен. Все сохранившиеся здесь курганы небольшие с каменными насыпями; могилы только одного типа - подбойные с подбоем в западной стенке ямы, имеющим всегда прямоугольную форму и большую длину, чем последняя. В одном случае под насыпью находилось две могилы (погребения мужчины и женщины). Обряд погребения во всех одинаков: скелеты лежат на спине, вытянуто, головой на север. Сопровождающий инвентарь ограничен и представлен преимущественно керамикой - кувшинами и бокалами.

Значительная близость, а иногда даже совпадение предметов сопровождающего инвентаря во всех трех курганных могильниках бишкентской группы дает полные основания считать их одновременными. Вполне определенно решается также вопрос об атрибуции этих памятников. Раскопки, произведенные на близлежащих поселениях (Хан-газа и Ак-тепе), показали, что они возникли уже позднее; кроме того, что особенно важно, у каждого из них имеется свое синхронное ему кладбище, характеризующееся погребальными сооружениями совершенно иного типа. Таким образом, принадлежность курганных могильников кочевому населению является бесспорной.

Четвертый курганный могильник - Бабашовский отличается от других иной конструкцией наземной части погребальных сооружений: это круглые или овальные ограды, внутри которых расположена вытянутая каменная кладка, являющаяся верхней частью заполнения могилы. Судя по опытам реконструкции, высота оград была менее 1 м. Могилы здесь, в основном, четырех типов: узкие грунтовые ямы

(преобладают), широкие ямы со ступеньками вдоль длинных стенок, подбойные с подбоем в западной стенке ям и подбойные с подбоем в восточной ее стенке. Обряд погребения в большинстве случаев одинаков: скелеты лежат на спине, в вытянутом положении, головой на север; очень редко встречается также восточная ориентировка. Сопровождающий инвентарь ограничен и единообразен: это керамика, оружие, предметы бытового назначения и украшения.

Как и в могильниках бишкентской группы, вся керамика изготовлена на круге; чаще всего встречаются бокалы и миски, реже горшки, кружки и кубки. Предметы вооружения немногочисленны, все из железа; это длинный двулезвийный меч без перекрестия и навершия, кинжалы с перекрестием и без него, а также трехперые наконечники стрел. Предметы бытового назначения представлены железными ножами, кольцевидными, петлевидными и фигурными пряжками из железа, бронзы и латуни, каменными точилами, бронзовыми зеркалами и др. В числе бронзовых изделий имеется пара прямоугольных прорезных пластин с изображением лежащего верблюда. К числу украшений относятся бусы, браслеты, перстни, серьги, подвески и т.д. Изделия из золота малочисленны, но в числе их имеется фибула очень близкая к найденной в Тулхарском могильнике.

Анализ находок позволяет выделить здесь сравнительно раннюю группу предметов очень близких к найденным в могильниках бишкентской группы и относительно позднюю, не представленную в них и относящуюся по материалам с поселений к первым векам н.э. Соответственно датировка этого памятника устанавливается в пределах II в. до н.э. - I в. н.э. Принадлежность его кочевому населению очевидна из пустынного характера местности, где он расположен, и отсутствию поблизости поселений античного времени.

\*

Раскопки на небольших курганных группах в разных частях Северной Бактрии показали, что большинство их почти полностью разграблено; но, тем не менее, полученные

материалы свидетельствуют о принадлежности их также к кушанскому периоду, главным образом к первым векам н.э. Это, как правило, курганы с подбойными могилами; как и в больших могильниках, грунтовые ямы встречаются редко. Неясен вопрос о времени больших курганов, известных и частично изученных в долине Кафирнигана: фрагментарные находки из них могут быть отнесены к кушанскому периоду, но в широком его понимании.

Основным результатом исследований курганных могильников античного времени на территории Северной Бактрии является то, что теперь имеется достоверные археологические материалы непосредственно связанные с теми кочевниками, которые положили конец существованию греко-бактрийского царства, а затем были создателями кушанского государства. Они не только впервые позволяют судить об общем облике их культуры, но также дают возможность проконтролировать и уточнить некоторые известия письменных источников. Так, теперь полностью подтверждается достоверность сообщений китайских хроник о том, что в конце II в. до н.э. значительные массы кочевников обосновались севернее Амударьи. Это было реальное переселение их сюда, а не какой-то кратковременный набег или завоевательный поход, закончившийся покорением Бактрии и уходом из нее победителей. Кочевники на долгое время становятся составной частью ее населения и притом политически господствующей.

Как это очевидно из изложенного выше, приблизительно в первой четверти I в. н.э. прекращается функционирование трех больших курганных могильников бишкентской группы, что свидетельствует об уходе значительной части кочевого населения куда-то за пределы Северной Бактрии. Здесь мы вправе видеть археологическое подтверждение сведений об экспансии молодого Кушанского государства, а также важный опорный момент для установления времени ее начала. Кроме того, появляется дополнительное свидетельство о том, что объединение пяти уделов должно было произойти еще в I в. до н.э.

Одним из весьма важных, но нерешенных вопросов кушанской проблемы является согласование между собой данных китайских и западных источников относительно племен, участвовавших в завоевании греко-бактрийского царства - более конкретно, определение «синонима» юечжам в перечнях Страбона и Юстина. При отсутствии у античных авторов каких-либо иных сведений относительно тех, кто положил конец власти греков в Бактрии, это было первым логически необходимым шагом на пути к пониманию их состава и происхождения. Однако все многочисленные попытки в этом направлении не увенчались успехом, т.к. предлагавшиеся сопоставления и отождествления неизменно встречали фонетические и иные трудности. Расширение круга привлекаемых этнонимов и созвучных топонимов наткнулось на те же препятствия и, сильно осложнив вопрос, все же не позволило выйти за пределы шатких гипотез<sup>152</sup>. Некоторые отождествления пытались подкрепить и археологическими данными; в частности, очень старая гипотеза о соответствии юечжей массагетам была вновь выдвинута С.П.Толстовым в связи с его концепцией о роли Хорезма в древней истории Средней Азии, базирующейся на результатах исследования памятников этой области<sup>153</sup>.

Археологические материалы рисуют теперь более сложную картину, чем та, которую можно себе представить, исходя из одних только сообщений письменных источников. На основании последних утвердилось мнение, что завоевание греко-бактрийского царства было осуществлено четырьмя племенами, упоминаемыми Страбоном. Наличие в Северной Бактрии именно четырех больших могильников,

---

<sup>152</sup> Перечисление и оценка их здесь не представляется возможным. Обзор главных отождествлений и гипотез, предложенных вплоть до 30-х гг. нашего столетия см.: И.И.Умняков. Тохарская проблема // ВДИ. - 1940. - № 3-4; Он же. Тохары и тохарский вопрос // Труды УзГУ. – Новая серия. - № 31. - Самарканд, 1946; А.А.Фрейман, Тохарский вопрос и его разрешение в отечественной науке // УзЛГУ. - № 128, 1952.

<sup>153</sup> С.П.Толстов. Древний Хорезм, с. 125-138.



несомненно, принадлежащих отдельным племенам, формально полностью соответствует этому и, казалось бы, подтверждает правильность его сведений. Однако, поскольку наряду с ними имеется также довольно значительное количество сравнительно небольших курганных групп этого же времени (в частности, они есть в той же Бишкентской долине), очевидно, что число пришедших сюда в конце II в. до н.э. кочевых племен было значительно больше четырех. Кроме того, необходимо учитывать, что Северная Бактрия составляла лишь часть захваченной ими территории. Об этом имеется прямое указание у Юстина, правильность которого полностью подтверждается археологическими материалами с территории Согдианы. Здесь О.В.Обельченко исследовал ряд курганных могильников (преимущественно небольших), в которых выделяется довольно значительная группа погребений, относящихся к II-I вв. до н.э. и, несомненно, принадлежащая пришлому, кочевому населению<sup>154</sup>. Для них характерно наличие только земляных насыпей; могилы тут трех типов - подбойные с подбоем в западной стенке ямы, подбойные с подбоем в восточной стенке ямы и катакомбы, расположенные на продолжении длинной оси дромоса. Скелеты везде лежат на спине, в вытянутом положении, головой на юг; однако, если в подбойных могилах имеются (за единичными исключениями) лишь одиночные погребения, то в катакомбах, как правило, прослеживается несомненная многократность захоронений.

Сопровождающий инвентарь погребений в подбоях сравнительно многочисленный. Он состоит из керамики (изготовленной на круге кувшины, бокалы, горшки и миски, а также лепные курильницы разных форм), оружия (длинные, узкие, двулезвийные мечи с прямым перекрестием обычно не имеющие навершия, кинжалы с «изломанным» перекрестием

---

<sup>154</sup> О.В.Обельченко. Кую-мазарский могильник // Труды ИИА АН УзССР. - Т. VIII / - Ташкент, 1956; Он же. Давандакский могильник // ИМКУ. - Вып. 2. - 1961; Он же. Погребение сарматского типа под Самаркандом // СА. - 1967. - № 2; материалы из этих могильников еще не опубликованы.

и навершиями разной формы, трехперые наконечники различных размеров), предметов бытового назначения (ножи, различные по форме и материалу пряжки, шилья, точильные камни, бронзовые зеркала и др.) и украшений (бусы, кольца, серьги, подвески и т.д.). Инвентарь погребений в катакомбах более бедный, но состоит, в основном, из предметов тех же категорий.

Сопоставление синхронных могильников Северной Бактрии и Согдианы показывает, что при наличии многих черт сходства между ними имеются и заметные отличия. Очень существенно то, что при совпадении двух основных типов могил - подбойных - ориентировка погребенных совершенно разная; кроме того, на окраинах Бухарского оазиса имеются катакомбы неизвестные в Северной Бактрии, но находящие себе самые близкие аналогии в памятниках дахов. Это конечно, не дает оснований предполагать появление здесь последних из Закаспия, но свидетельствует об участии в событиях конца II в. до н.э. кочевого населения той территории за Сырдарьей, откуда они ушли в III в. до н.э.

Таким образом, имеющиеся сейчас археологические материалы (а они далеко не полны) свидетельствуют о том, что в ликвидации власти греков в Средней Азии участвовал целый ряд и притом вероятно различных племен. Число их, во всяком случае, не сводилось к четырём. Данные письменных источников оказываются неполными: китайские хроники не упоминают о вовлечении в движение на юг Среднеазиатского Междуречья каких-то кочевников родственных дахам, а античные авторы, очевидно, приводят неполный перечень племен, участвовавших в конечном его этапе, в связи с этим согласование их наталкивается на новые трудности; более того оно теряет свое самостоятельное значение в качестве реального пути к выяснению происхождения завоевателей греко-бактрийского царства и сама возможность его в значительной мере зависит от решения этого вопроса на иных основах.

При современном положении, когда не приходится надеяться на появление каких-то новых письменных источ-

ников о событиях II в. до н.э., первостепенное значение здесь приобретают как раз археологические материалы. Фактически лишь они дают нам конкретное представление о тех племенах, которые сыграли в них решающую роль, и тем самым позволяют подводить к решению вопроса о их происхождении и этнической принадлежности на базе независимых объективных данных. Но это ни в коей мере не снижает значения письменных источников, поскольку только они содержат сведения о последовательности событий, племенные названия и, что особенно важно, прямые указания о первоначальных местах обитания во всяком случае части кочевого населения юга Среднеазиатского Междуречья. Следует еще раз подчеркнуть, что сообщения китайских хроник о переселении юечжей восходят к отчетам Чжан Цяня, побывавшего у них уже после завершения его - в Средней Азии; поэтому нет никаких оснований сомневаться в их достоверности.

Исходя из вышесказанного, уже *arguere* можно быть уверенным в том, что если не все, то во всяком случае часть курганных могильников Северной Бактрии принадлежат юечжам. При этом следует учитывать данные Чжан Цяня, согласно которым численность последних здесь была весьма значительной; хотя приводимые в источниках цифры весьма вероятно преувеличены, порядок их говорит о массовом характере переселения. Что касается памятников, связанных с племенами иного - среднеазиатского происхождения, то установить наличие или отсутствие их здесь на основании данных письменных источников невозможно. Решение этого вопроса лежит полностью в сфере археологии и от него, в конечном счете, зависит интерпретация известий античных авторов.

Мы не располагаем сейчас какими-либо данными о памятниках кочевого населения Ганьсу в последние века до н.э., а также Афганистана и Северной Индии в первые века н.э., вследствие чего еще нельзя произвести необходимое разграничение или однозначную атрибуцию курганных могильников Северной Бактрии прямым путем - посредством сопоставления с ними. Это вынуждает прибегнуть к иным возможностям - прежде всего в поискам подобных памятни-

ков в пределах Средней Азии и близлежащих к ней областей Казахстана. Но результаты таких поисков оказываются вполне определенно негативными, Для могильников бишкентской группы в целом никаких аналогий не обнаруживается. Лишь частичное сходство - по наличию подбойных могил - наблюдается с памятниками Семиречья и соседних областей, принадлежащими усуням; хотя этот тип могил изредка встречается в Северном и Восточной Казахстане уже в середине I тыс. до н.э.<sup>155</sup>, распространение его в Семиречье начинается как раз только в последние века до н.э.<sup>156</sup>. Однако и само такое сходство носит формальный характер, т.к. ориентировка погребенных тут неизменно иная - западная, а состав сопровождающего инвентаря характеризуется значительными отличиями.

Для Бабашовского могильника некоторой параллелью могли бы служить известные в Семиречье, но в очень малом числе, кольца - ограды с грунтовой ямой посередине, иногда перекрытой каменной выкладкой<sup>157</sup>. Они отличаются от синхронных курганов отсутствием выраженной насыпи и несколько иной (северо-западной) ориентировкой погребенных; но, тем не менее, выделение их в отдельный тип затруднительно, и они рассматриваются как вариант обычных тут низких курганов с каменными кольцами. И здесь сходство является только формальным, поскольку ограды конструктивно не тождественны кольцам.

Таким образом, все возможные аналогии погребальным сооружениям могильников Северной Бактрии совершенно определенно ведут на северо-восток. В связи с этим приобретает специальный интерес вопрос о разграничении там погребений саков и усуней и возможности выделить

---

<sup>155</sup> - К.А.Акишев. Памятники старины Северного Казахстана // ТИИАЭ АН КазахССР. - Т.VII. - 1959. - с. 19-21; Г.А.Кушаев. Ранние погребения Алакульской впадины // Новое в археологии Казахстана. - Алма-Ата, 1968. - С.143-145.

<sup>156</sup> К.А.Акишев, Г.А.Кушаев. Древняя культура саков и усуней Семиречья, с. 249.

<sup>157</sup> ЦХШ, 96 Б (раздел об усунях). - И.Бичурин, указ. соч., с.191.

также принадлежащие к юечжам. О наличии какой-то группы последних, оставшейся после появления усуней, на старых землях саков, имеется упоминание в письменных источниках. Но единичность этого сообщения и отсутствие каких-либо сведений об юечжах здесь в дальнейшем говорит за то, что эта группа их была невелика и, очевидно, быстро подверглась ассимиляции с усунями.

Семиречье с правом может быть отнесено к числу сравнительно хорошо изученных в археологическом отношении областей Средней Азии; при этом на протяжении последних десятилетий наиболее крупные по своим масштабам раскопки производились как раз на могильниках сакского и усуньского времени. Еще на первом этапе работ здесь было выявлено большое сходство памятников обоих периодов, что полностью подтвердилось последующими исследованиями и может считаться твердо установленным фактом. Оно неоднократно подчеркивалось в литературе и истолковывалось как свидетельство непрерывной, единой линии развития культуры местного населения<sup>158</sup>. На этом основании даже высказывалось мнение о легендарном характере сообщений китайских хроник о переселении сюда усуней<sup>159</sup>. Исходным, но чисто логическим положением в данном случае является то, что культура усуней должна была бы здесь заметно отличаться от культуры их предшественников. Однако никаких прямых оснований для этого постулата не имеется, так же как для сомнений в достоверности сведений письменных источников, восходящих к отчетам Чжан Цяня.

При оценке и интерпретации фактов, устанавливаемых по археологическим материалам, необходимо всегда исходить из конкретных исторических условий соответствующего времени. В данном случае сходство памятников и обряда погребения двух последовательных периодов на одной и той

---

<sup>158</sup> А.Н.Бернштам. Археологический очерк Северной Киргизии. - Фрунзе, 1941. - С.33; К.А.Акишев, Г.А.Кушаев. Указ. соч., с. 142.

<sup>159</sup> А.Н.Бернштам. Основные этапы истории культуры Семиречья и Тянь-Шаня // СА. - Вып. XI. - 1949. - С.356 и сл; Он же. Очерки истории гуннов. - Л., 1951. - С.96 и сл.

же территории, при условии появления на грани их нового населения и предшествовавшего ухода основной части коренного<sup>160</sup>, должно рассматриваться, прежде всего, в качестве свидетельства о том, что культура как того, так и другого была в большой степени близка. Последнее не является неожиданностью, т.к. по данным письменных источников первоначальные места обитания усуней находились сравнительно недалеко от Семиречья<sup>161</sup> и весьма вероятно, что восточная группа саков была их непосредственными соседями.

При таком положении в несколько ином аспекте можно подходить к решению неоднократно уже рассматривавшегося в литературе более частного вопроса о этнической или точнее племенной принадлежности подбойных могил Семиречья<sup>162</sup>. То, что они здесь являются не сакскими и являются только во время частичной смены населения во второй-третьей четверти II тыс. до н.э. можно считать установленным фактом. Но из этого логически следует, во всяком случае, очень малая вероятность изначальной принадлежности подбоев усуням. Очень показательны тут и конкретные факты: подбойные могилы после середины II тыс. до н.э. не становятся господствующими или преобладающими - на протяжении всего усуньского периода явственно наблюдается численный перевес грунтовых ям<sup>163</sup>. Таким образом, мы вправе полагать, что подбойи представляют собой тип погреб-

---

<sup>160</sup> Уход саков из Семиречья, как это очевидно из их дальнейшей истории, носил массовый характер. Хотя часть их рассеялась в горных областях Памира и Алая, основная группа продвинулась далеко на юг и была настолько многочисленной, что смогла захватить Кашмир, а затем создать свое государство в Северной Индии. В сообщениях об усунях китайские источники упоминают только об остатках ее на ранее занятой ими территории.

<sup>161</sup> G.Haloun. Zur Ue-tsi-Frage. – ZDMG, Bd. 91, 1937, s. 295. Западная граница их территории проходила где-то около Манаса.

<sup>162</sup> Ю.А.Заднепровский, Об этнической принадлежности памятников кочевников Семиречья усуньского периода II в.до н.э. - V в. н.э. // Страны и народы Востока/ - Вып.Х. - 1971. Автор, придерживающийся иных взглядов на состав населения Семиречья, приходит к выводам, сходным с теми, которые излагаются здесь ниже.

<sup>163</sup> К.А.Акишев, Г.А.Кушаев. Указ. соч., с. 250.

бального сооружения специфичной для иной - в данном случае третьей части населения Семиречья, т.е. юечжей.

Такое заключение может быть несколько уточнено, если принять во внимание длительную устойчивость в Семиречье одного и того же обряда погребения, в частности ориентировки и отсутствия оружия, при вариации типа погребального сооружения. Это уже привлекало к себе внимание и послужило основанием для резкого разграничения подобных могил данной территории и известных в других областях Средней Азии<sup>164</sup>. Правомерность таково деления не вызывает сомнений и вероятно мы вправе даже пойти несколько дальше: поскольку наблюдается явственно выраженный примат сочетания специфических черт обряда, подбор в Семиречье выступает как вторичное явление, приспособляемое к сложившемуся комплексу могила-обряд и, очевидно, заимствованное извне. Источником их естественно следует считать юечжей - старых соседей усуней на востоке.

Все изложенное выше свидетельствует в пользу того, что исследованные могильники Северной Бактрии являются памятниками пришельцев из Центральной Азии - юечжей или точнее некоторых из племен, входивших в их состав. С другими из них следует связывать курганные группы, известные сейчас на окраинах Согдианы, но в них, как уже отмечалось выше, имеются также погребения, принадлежащие кочевникам среднеазиатского происхождения. Отсутствие последних на крайнем юге Среднеазиатского Междуречья может быть понято как следствие распределения отдельных областей между разными группами завоевателей: о том, что оно действительно имело место говорят упоминавшиеся выше сообщения китайских источников относительно пяти уделов. Локализация их весьма затруднительна ввиду отмеченного уже расхождения перечней, но все они должны были находиться в пределах бывших областей греко-бактрийского царства, но не включали в себя центральную и южную часть Афганистана. О разделе, возможно, говорит и Юстин, одна-

---

<sup>164</sup> К.А.Акишев, Г.А.Кушаев. Указ. соч., с. 252.

ко такое истолкование его указания не является общепризнанным ввиду неясности текста.

Наряду с таким общим выводом, мы имеем теперь возможность придти к ряду частных заключений, касающихся согласования данных восточных и западных источников, носящих негативный характер, но, тем не менее, важных для понимания событий второй половины II в. до н.э. Существенное значение имеет тот факт, что в Северной Бактрии, а также Согдиане (насколько можно судить по известным сейчас материалам) нет памятников, которые можно было бы связывать с кочевниками, составлявшими коренное население Семиречья. Это дает все основания исключить данную группу саков из числа завоевателей греко-бактрийского царства и, кроме того, подтверждает достоверность сведений об уходе последней в Индию через Южный Памир. Ввиду значительной трудности такого пути, известного нам несколько подробнее по более поздним описаниям, высказывались сомнения в реальной возможности движения по нему больших масс кочевников. В качестве альтернативы, отождествляя сэван с сакаравками, предлагали иной маршрут, проходящий через Бактрию, причем допускалось сравнительно длительное пребывание их здесь до прихода юечжей<sup>165158</sup>. Теперь очевидно, что указанное отождествление не находит себе подтверждения в археологических материалах и вся основанная на нем реконструкция хода событий, к тому же трудно согласующаяся с имеющимися данными письменных источников, должна быть признанной неприемлемой.

В археологических материалах не находит себе подтверждения также отождествление асиан с усунями, предложенное еще в XVIII в. Дегинем на основании созвучия названий и принятое затем рядом исследователей вплоть до наше-

---

<sup>165</sup> A.Herrmann. – PWRE. Bd. I, 1920, Sp. 1615 f.; St. Konow. Notes on Indo-Scythian chronology. – JИH, vol. XXI, 1933, p. 11 f.; A.L.Basham. The Wonder that was India. N.Y., 1954, p. 59-60; R.Grousset. Die Steppenreiche. Handbuch der Weltgeschichte. Freiburg, 1954; M.Ali. A glance at Afganistans culture heritage. – «Afganistan», vol. XVI, 1961, p. 4.



го времени<sup>166</sup>. Участие усуней в завоеваниях на юге Средней Азии должно быть исключено, нет никаких данных о проникновении их сюда и позднее; с большим основанием можно говорить о том, что в первые века н.э., во всяком случае, влияние кушан распространялось на некоторые занятые ими области. Это имеет и специальное значение, поскольку вносит определенную ясность в сообщение Юстина об асианах как царях тохар: видеть здесь указание на то, что кушанская династия была усуньской по своему происхождению<sup>167</sup> нет уже никаких реальных оснований.

При учете результатов археологических исследований в Бактрии, а также других областях Средней Азии, неподтвержденным оказывается и другое отождествление - юечжей с массагетами. В данном случае это действительно как при обычном понимании последних, так и при предложенном С.П.Толстовым<sup>168</sup>. Памятники равнинных массагетов, о которых речь шла выше, резко отличаются от тех, которые принадлежат кочевникам, которые завоевали в конце II в. до н.э. Бактрию и Согдиану. То же самое вполне очевидно в отношении могильников Приаралья, которые, по мнению С.П.Толстова, могут быть отнесены к тохарам и сакаравам<sup>169</sup>. Это следует считать особенно важным, поскольку влечет за собой необходимость пересмотра сложившегося представления о большом удельном весе среднеазиатских кочевников в падении греко-бактрийского царства.

Вопрос о происхождении тохар и сакаравов следует считать по-прежнему открытым. Упоминания их у Птолемея, сами по себе взятые, ни в какой мере не доказывают, что они составляли часть кочевого населения Средней Азии. Преж-

---

<sup>166</sup> См., напр.: С.П.Толстов. Древний Хорезм, с. 245, прим.2; А.Н.Бернштам. Основные этапы..., указ. соч., с. 358; Указ. соч., с. 359.

<sup>167</sup> - А.Н.Бернштам. В вопросе об усунь, кушан и тохарах // СЭ. - 1947. - № 3.

<sup>168</sup> С.П.Толстов. Древний Хорезм, с. 244 и сл. Толкование юечжей как восточной ветви массагетов также теперь не может быть увязано с археологическими данными.

<sup>169</sup> С.П.Толстов. По древним дельтам Окса и Яксарта, с. 18 и сл.

де всего, мы не знаем, к какому времени относятся приводимые им новые сведения о Средней Азии; но веских оснований считать их ранними нет, вернее, следует предполагать, что они восходят к каким-то первоисточникам уже I в.н.э. Тохары фигурируют в «Географии» Птолемея дважды - в описаниях Бактрии и Согдианы<sup>170</sup>, причем места их обитания в последней указаны как находящиеся у северной части течения Яксарта (но, как явствует из других разделов, не на низовьях его). Поскольку граница Согдианы тут проходила по последнему, очевидно, что подразумевается территория южнее реки. Сакаравки упоминаются в описании доимайской Скифии: в перечне племен, обитающих между Яксартом и Оксом, они занимают среднее место<sup>171</sup>, т.е. также южнее Сырдарьи. Эта локализация явно расходится с данными Страбона о приходе из-за Яксарта и поэтому не может соответствовать первоначальным местам обитания их. Очевидно, Птолемей отмечает местонахождение каких-то групп тохар и сакаравков, отделившихся от основной массы их в период продвижения на юг или после этого.

В свете всего вышесказанного особенно отчетливо выступает значение могильников Северной Бактрии как памятников, дающих представление о культуре юечжей и тем самым позволяющих сделать определенные шаги к пониманию их места в кругу центрально- и среднеазиатских кочевников античного времени. Они принадлежат разным племенам, о чем свидетельствуют различия их по господствующему в каждом из них типу погребального сооружения. Исследование внутренней структуры подтверждает это, поскольку показывает наличие известной закономерности в расположении курганов с отличающимися по конструкции могила-

---

<sup>170</sup> - Птолемей. VI, II; VI, 12.

<sup>171</sup> Птолемей. VI, 14. Сакаравки фигурируют здесь как соседи рибиев, локализуемых у берегов Окса. Поскольку о последнем в этом же разделе говорится, что он впадает в Гирканское море, в данном случае подразумевается Каспийское русло его. Таким образом, здесь возможно отмечены те места обитания сакаравков где-то вблизи от дахов и Парфии, которые были известны и другим поздним авторам.

ми<sup>172</sup>. Но в то же время во всех могильниках наблюдается значительное единообразие обряда погребения и принципиального состава сопровождающего инвентаря, указывающее на большую степень близости данных племен друг к другу. Особенно отчетливо сходство прослеживается внутри Бишкентской группы, где однотипны, как наземные части погребальных сооружений, так и могилы. Бабашовский могильник характеризуется более выраженной спецификой вероятно этнографического порядка: здесь иной тип намогильного сооружения, прослеживается культовое употребление огня и др.

В сопровождающем инвентаре всех могильников (включая и малые) имеется большое количество предметов, несомненно, заимствованных у коренного, земледельческого населения Бактрии. Это, прежде всего, многочисленная керамика, являющаяся продуктом ремесленного производства, а также значительная часть украшений (бус, перстней, подвесок для серег и т.д.). Но все остальное, в том числе оружие, является кочевническими и представляет собой, в сочетании другими фактическими данными, надежную основу для суждений относительно облика культуры по тем ее чертам, которые отражены в погребальных памятниках. В данном случае для нас основной интерес представляет сравнительный аспект, т.е. результаты сопоставления с культурой других племенных групп Средней и Центральной Азии. Хотя не во всех случаях имеются равноценные материалы, здесь вырисовывается довольно четкая картина. Первое, что можно констатировать с значительной степенью уверенности, это отсутствие сходства между культурой юечжей и культурой хунну - насколько последняя сейчас нам известна<sup>173</sup>. Резкие различия прослеживаются фактически по всем археологическим чертам: у хунну господствуют захоронения в гробах,

---

<sup>172</sup> Сущность этой закономерности в настоящее время еще недостаточно ясна.

<sup>173</sup> Такая оговорка здесь необходима в силу того, что памятники хунну - соседей юечжей до сих пор исследовались лишь в удаленных от Ганьсу районах.

часто расположенных в срубках, сопровождающий инвентарь имеет иной состав, а входящие в него предметы характеризуются четко выраженным своеобразием<sup>174</sup>.

Относительно различий между памятниками юечжей и усуней уже говорилось выше. Здесь следует отметить, в дополнение к этому, отсутствие в культуре усуней каких-либо черт влияния хунну, которые логично было бы предполагать ввиду их территориальной близости до переселения в Среднюю Азию и довольно тесных связей, сохранившихся также после него. В данном случае наблюдается положение аналогичное тому, которое можно констатировать для юечжей. Очевидно, это не случайно и свидетельствует о том, что в контактах с западными соседями хунну не были дающей стороной; судя по материалам из ноинулинских погребений, вернее следует говорить о обратном. Причины тут, вероятно, были разные, но останавливаться на них здесь нет возможности и необходимости.

Несомненным фактом является также отличие культуры юечжей от культуры кочевого населения Средней Азии, что действительно не только в отношении больших массивов последнего - саков, массагетов, дахов, но также и отдельных племенных групп, названия которых нам точно не известны (населения Приаралья и низовьев Сырдарьи, Алтая и Памира). Непосредственные контакты юечжей со Средней Азией до событий II в. до н.э. представляются маловероятными, однако, наличие опосредствованных связей еще до переселения на запад вполне возможно. «Шелковый путь» проходил через Ганьсу: и хотя функционирование его в целом началось лишь после укрепления позиций старших Хань в Восточном Туркестане, этому должно было предшествовать установление локальных связей на отдельных его участках.

Если выйти за пределы Средней и Центральной Азии, то положение меняется. По материалам из могильников Северной Бактрии и Согдианы в культуре юечжей прослежива-

---

<sup>174</sup> См.: Г.П.Сосновский. Раскопки Ильмовой пади // СА. - Вып. VIII. - 1945; С.И.Руденко. Культура хуннов и Ноинулинские курганы. - М.-Л., 1962.

ется ряд черт в той или иной степени близких к характерами или, точнее, наиболее определенно документированным по результатам раскопок для культуры племен сарматского круга в западной части степного пояса. К ним относится преобладание подбойных могил и господство вытянутого положения погребенных с устойчивой северной (в Бактрии) или южной (в Согдиане) ориентировкой, что сочетается с большим или меньшим сходством некоторых типов предметов сопровождающего инвентаря. Это длинные двулезвийные мечи с прямым перекрестием, кинжалы с прямым перекрестием и серповидным, а также волютообразные наверхшием, кольцевидные (с крючком) и восьмеркообразные пряжки, бронзовые зеркала и браслеты. Однако совпадения, как правило, не наблюдаются и многие из таких вещей имеют достаточно близкие аналогии и вне сарматских памятников. Так, узкие мечи с прямым перекрестием без металлического наверхшия в довольно значительном количестве известны также на территории Китая; появляются они здесь, во всяком случае, в период старших Хань<sup>175</sup>. Кроме того, однотипный меч изображен на золотой бляхе со сценой охоты из сибирской коллекции Петра I<sup>176</sup>. Заслуживает внимания и другое: число рассматриваемых мечей, известных сейчас в памятниках кочевого населения Бактрии и Согдианы составляет 20<sup>177</sup>, в погребениях же сармат они встречаются очень редко: здесь их насчитывается меньше десяти, причем большинство

---

<sup>175</sup> Сводной публикации их не имеется. Старые находки см.: В.Лауфер. Chinese clay figures. Chicago, 1914, p. 215-216, Pl. XX, 3-4 (датировка их по данным письменных источников только временем Младших Хань не согласуется с находками, сделанными при раскопках в последние десятилетия). Чжоу Вэй, Чжунго бинци шигао (Очерки по истории китайского оружия). - Пекин, 1957. - Табл.36, 12; 58, 15. Более новые находки таких мечей, относящихся к периоду Старших Хань см., например, Хунань Чанша Чжихуаньчун гунди гуму цинли сяоци. Каогу. - 1957. - № 5. - С.44, табл, 7,2.

<sup>176</sup> С.И.Руденко. Сибирская коллекция Петра I. // САИ. - Вып.Д 3-9. - 1962. - Табл.1,5.

<sup>177</sup> Из них 2 найдены в Бактрии (Тулхарский могильник), остальные 18 в Согде (Куюмазарский, Лявандакский, Кызыл-тепинский и Шахривайронский могильники; см.: О.З.Обельченко. Погребение сарматского типа под Самаркандом, стр.185).

относится к первым векам н.э.<sup>178</sup> Такое количественное соотношение становится особенно показательным, если учесть, что сарматских курганов исследовано во много раз больше, чем юечжийских. Кинжалы с прямом перекрестием и серповидным навершием также известны не только на западе; в более ранний, скифский период бронзовые прототипы их бытовали и на востоке, о чем свидетельствуют находки из Минусинской котловины<sup>179</sup>. То же самое следует сказать и относительно кинжалов с волутообразными навершиями.

Все это вместе взятое, при учете преобладания в сопровождающем инвентаре могильников юга Средней Азии кинжалов с иным, сердцевидным навершием позволяет считать, что между оружием юечжей и оружием собственно сармат ставить знак равенства нельзя. Сходство здесь имеется, но далеко не полное, а ареал однотипных предметов включает и восточные области степного пояса.

Кольцевидные пряжки с крючком относятся к числу широко распространенных предметов; о том, что они бытовали и на востоке достаточно определенно говорят, например, однотипные предметы, входящие в число ордосских бронз<sup>180</sup>. Восьмеркообразные пряжки также не являются специфическими только для западной части степного пояса: подобные им имеются среди ордосских находок<sup>181</sup>. Следует отметить, что на основе анализа раннесарматских пряжек об их указанных типов было высказано мнение о возможном заимствовании идеи неподвижного крючка из Центральной Азии через Приуралье<sup>182</sup>; в свете новых материалов из восточных областей степного пояса это представляется вполне вероятным.

---

<sup>178</sup> А.М.Хазанов. Очерки военного дела сарматов. - М., 1971. - С.19-20.

<sup>179</sup> F.R.Maztin. L'age du bronze du muse de Minousnsk. Stockholm,1893, Pl. 23, 1-2; A.M.Tallgren. Collction Tovoistine. Helsingfors, 1917, pl. 11, 9.

<sup>180</sup> I.G.Andersson. Hunting magic in the animal style. - BMFEA, № 4, 1932, p. 243, Pl. XI, 4-11.

<sup>181</sup> См.: например; . I.G.Andersson. *ibid.*, p. 244, Pl. XII, 1.

<sup>182</sup> М.Г.Мошкова. Раннесарматские бронзовые пряжки // МИА. - № 78. - 1960. - С. 306.

Бронзовые зеркала с ободком и центральной выпуклостью, представленные как в сарматских, так и в юечжийских погребениях, несомненно, очень близки. Однако ареал их также не ограничен западом: бесспорно, ранний экземпляр таких зеркал имеется среди находок из второго Пазырыкского кургана<sup>183</sup>, сочетание указанных двух признаков типично для зеркал Китая уже начиная с периода Чжэньго<sup>184</sup>. Все это говорит в пользу восточного происхождения данного типа их, что уже отмечалось исследователями<sup>185</sup>. Бронзовые браслеты с несомкнутыми концами, оформленными в виде стилизованных головок животных являются широко распространенным типом украшений; характерная для найденных в могильниках Северной Бактрии стилизация в виде Х-образных насечек имеет прямые параллели на браслете, найденном в Восточном Туркестане, в районе Лоб-Нора<sup>186</sup>. Таким образом, и эти предметы не дают оснований для отождествления культуры юечжей с культурой сарматских племен запада.

В связи с вышесказанным существенное значение имеет наличие в сопровождающем инвентаре юечжийских памятников некоторых вещей в целом также сарматского облика, но находящих себе параллели, причем иногда очень близкие, фактически только в восточной части степного пояса. К ним, в частности, относятся кинжалы с навершием «рожковидного» типа, представленные в Тулхарском и Куюмазарском могильниках: такие навершия известны в Минусинской котловине и в Казахстане<sup>187</sup>, причем специфика формы и отличие ее от серповидной тут выражены вполне четко. Следует отметить, что своеобразные сердцевидные навершия, харак-

---

<sup>183</sup> С.И.Руденко. Второй Пазырыкский курган. - Л., 1948. - С.42, табл. XXIII, 1.

<sup>184</sup> Cheng Te-k'un. Chou China. Cambridge, 1963, p. 251.

<sup>185</sup> А.М.Хазанов. Генезис сарматских бронзовых зеркал. - СА. - 1963. - № 4. - С. 64 и сл.

<sup>186</sup> F.Bergman. Archaeological resarches in Sinkiang. Stockhojm, 1939, p. 166, Pl. XXX, 24.

<sup>187</sup> М.К.Кадырбаев. Некоторые итоги и перспективы изучения раннежелезного века Казахстана. Новое в археологии Казахстана. - Алма-Ата, 1968. - С. 88, рис.1.

терные для кинжалов из Тулхарского могильника, типологически близки к ним, поскольку, в принципе, повторяют ту же схему расположения составляющих парных элементов под прямым или острым углом. Прототип их имеется в бронзовых кинжалах Ордоса<sup>188</sup>. Фигурные пряжки с изображениями животных и геометрическим декором в большом количестве представлены в ордосских бронзах<sup>189</sup>. Однотипная пряжка с изображением головы быка найдена в Дэрестусском могильнике<sup>190</sup>, очень близкие к тулхарским с тобразным оформлением центральной части известны в материалах из погребений последних веков до н.э. во Внутренней Монголии. Своеобразные предметы, условно названные «ложечковидными», имеют прямые аналогии в инвентаре погребений татарского времени в Минусинской котловине<sup>191</sup>, сходные с ними издания известны также в памятниках Забайкалья, относящихся к периоду господства здесь хунну<sup>192</sup>.

Ввиду всего вышеизложенного к сарматским чертам в памятниках юечжей необходим осторожный подход. Они наиболее выразительны и в известной мере определяют облик их культуры на фоне культур других, соседних племен; но наличие этих черт не может служить достаточным основанием для отождествления завоевателей греко-бактрийского царства с сарматами и предположений о передвижении какой-то части последних на юг Средней Азии. Тут мы сталкиваемся с отражением какого-то еще недостаточно ясного исторического явления более широкого характера<sup>193</sup>. На протяжении последних десятилетий некоторые сарматские черты выявились в памятниках кочевого населения

---

<sup>188</sup> M.Loher. Ordos daggers and knives. – «Artibus Asiae», vol. XII, 1949, p. 77, VII, 25.

<sup>189</sup> J.G.Andersson. Указ. соч., рю 244-245, 265, Pl. XII, 3, 5-7;XXIV, 2.

<sup>190</sup> Г.Сосновский. Дэрестуский могильник // ПИДО. – 1935. - № 1-2.

<sup>191</sup> М.Н.Пшеницина. Новый тип памятников III-II вв. до н.э. на Енисее // КСИА. – Вып. 102. – 1964. – С. 133, р. 48,2.

<sup>192</sup> A.V.Davydova. The Ivojga gorodischche. // «Acta Archaeologica», vol. 20, 1968, fig. 14, 34-36.

<sup>193</sup> Такое предположение высказано О.В.Обельченко по материалам памятников Согдианы: О.В.Обельченко. Лявандакский могильник, с. 173 и сл.



разных областей Средней Азии<sup>194</sup>; но, кроме того, они начинают все более отчетливо вырисовываться и в еще слабо изученной восточной части степного пояса. Уже сейчас можно считать, что ареал подбойных могил значительно шире, чем он представлялся в середине нашего столетия: в него следует включать такие области, как Восточный Туркестан<sup>195</sup> и Тува<sup>196</sup>.

Новые материалы заставляют также расширять на восток территорию распространения тех типов оружия и принадлежностей одежды, которые принято рассматривать как характерные для сармат. Все это ограничивает значимость их, как археологических свидетельств реальных этнических перемещений, которые можно было бы противопоставлять данным письменных источников.

Накопление новых фактов отчетливо ставит вопрос о характере соотношения археологического комплекса, специфического для собственно сарматских племен на западе, и сходных или даже совпадающих явлений и предметов, распространенных одновременно с ним на обширной территории Евразии. При этом указанный комплекс все более приобретает характер частного, хотя и наиболее яркого случая проявления специфики культуры, присущей в той или иной мере кочевому населению всего степного пояса в определенную эпоху. Поэтому вырисовывающийся теперь облик культуры юечжей не может считаться неожиданным. При учете его значительно более ясным становится источник заимствования Китаем определенных видов оружия и военного снаряжения сарматского типа, которым, судя по имеющимся археологическим данным, вряд ли могли быть одни только хунну. Следует напомнить, что последние в источниках характеризуются как конные лучники.

Определенное единство культуры пришлового кочевого населения Северной Бактрии и Согдианы в последние века до н.э. не позволяет еще видеть в нем монолитную группу. В

---

<sup>194</sup> О наличии их у массагетов и дахов говорилось выше.

<sup>195</sup> Хуан Вэнь-би. Гаочан таоцзи. - Пекин, 1933.

<sup>196</sup> Могильник Даштык-шоль, раскопки автора (материалы не опубликованы).

данном аспекте существенное значение имеют свидетельства палеоантропологических материалов. Исследование большой серии черепов из тулхарского могильника показало, что они, в основной своей массе, принадлежат к одному европеоидному типу (при незначительной монголоидной примеси) и сходны с черепами из погребений саков и усуней; генетически этот тип восходит к андроновскому<sup>197</sup>. В других могильниках наблюдается более сложная картина; тут представлено несколько типов, в том числе (в одном случае) четко выраженные монголоидный<sup>198</sup>. Такая неоднородность состава, по-видимому, отражает не только наличие нескольких исходных компонентов, участвовавших в Формировании юечжей, но и те включения отдельных подразделений других племен; которые неизбежно должны были иметь место в период движения на запад и завоеваний. О наличии таких включений свидетельствуют различия типов могил внутри отдельных памятников.

Археологические материалы в силу своей специфики, конечно, не могут дать сведений о том, на каких языках говорили обосновавшиеся на юге Средней Азии юечжийские племена. Но они, во всяком случае, не противоречат возможности считать их ираноязычными. Такие моменты, как отсутствие культурного родства с хунну и большая общность генетических корней с кочевым населением Средней Азии, в известной мере даже подкрепляют ее. Поскольку диалекты сакской группы по имеющимся сейчас данным даже позднее были распространены до Восточного Туркестана включительно, предположение о ираноязычности населения Ганьсу не выходит за рамки исторической вероятности. Весьма возможно, что именно ввиду близости юечжей по физическому жилу, языку и обычаям к кочевому населению Средней Азии появление их в Среднеазиатском Междуречья воспринималось жителями его как движение из-за Сырдарьи. Так можно понять отсутствие у античных авторов указаний о далеком восточном происхождении завоевателей греко-бактрийского царства.

---

<sup>197</sup> Черепка исследованы Т.П.Кияткиной, материалы не опубликованы.

<sup>198</sup> Черепка исследованы Т.П.Кияткиной, материалы не опубликованы.

Подробности событий второй половины II в. до н.э. нам не известны, но вся сумма имеющихся данных отчетливо показывает, что падение власти греков в Средней Азии было вызвано, прежде всего, движением на юг кочевников центральноазиатского происхождения, не имевших однако резких отличий от местных. Следует подчеркнуть, что, хотя уход юечжей на запад из Ганьсу был обусловлен их поражением в военных столкновениях с хунну, это не были незначительные остатки второстепенного по своему значению объединения. Сведения китайских источников о первых этапах деятельности Моде шаньюя вполне определенно говорят о политической гегемонии юечжей в период, предшествовавший образованию государству хунну. Данные об их численности в Средней Азии, восходящие к отчету Чжан Цяня, а также археологические материалы, свидетельствуют о том, что и здесь они представляли собой сильную группу племен. Очень показательным и то, что юечжи вышли победителями в столкновении с саками Семиречья.

Роль кочевников северных областей Средней Азии в событиях последней трети II в. до н.э., судя по археологическим материалам, была второстепенной: действия их очевидно ограничивались пределами Согдианы. Сопоставление сообщений Страбона и Юстина позволяет прийти к выводу, что античные авторы включали последнюю в понятие находившейся под властью греков Бактрии; из этого логически следует вероятность упоминания в приводимых ими списках племен-завоевателей греко-бактрийского царства также среднеазиатских. Однако выявить их при современном уровне наших сведений о памятниках кочевого населения Согдианы в последние века до н.э. еще невозможно. Сейчас приходится ограничиваться констатацией наличия в последнем какой-то группы родственной дахам, очевидно являвшейся выходцами с первоначальной территории их обитания за Сырдарьей.

Непосредственным следствием завоевания, как уже указывалось выше, было переселение юечжей на территорию Северной Бактрии, которое ознаменовало собой начало длитель-

ного периода сосуществования здесь кочевого и земледельческого населения. Имеющиеся сейчас трудности в датировке материалов, относящихся ко времени после рубежа н.э., не дают возможности точно установить его верхний предел, однако сопровождающий инвентарь относительно поздних погребений в Бабашовском могильнике и ряде небольших курганных групп позволяют с уверенностью говорить, что этот период включал в себя во всяком случае I и II вв. н.э. Не исключена возможность появления в кочевой части населения после рубежа н.э. каких-то новых небольших групп.

Для понимания сложившегося положения немалое значение имеет характер расположения курганных могильников<sup>199</sup>. Все наиболее крупные из них находятся в полупустынных местностях не использовавшихся тогда для земледелия и притом сравнительно удаленных от оазисов. Кроме того, эти местности являются далеко не лучшими в смысле кормовых ресурсов, даже в пределах соответствующих районов. Так, сравнительно недалеко от Бабашовского могильника, в зоне Кухитангских гор условия для содержания скота значительно более благоприятны. Севернее Бишкентской долины, выше по течению р. Кафирниган, также имеются микрорайоны с лучшими зимними выпасами, использовавшимися кочевниками в средневековье (?).

Малые могильники и курганные группы известны в разных местах, но значительная часть их явственно тяготеет к оазисам. Такая картина, например, хорошо прослеживается на низовьях р. Кафирниган: здесь небольшие группы курганов античного времени расположены на северной границе Кобадиянского оазиса, около гор и на его периферии (как ближней, так и дальней). Но при этом они никогда не встречаются на орошаемых и использовавшихся под посевы землях. В то же время близость к оазисам, как правило, сочетается с местоположением, характеризующимся неблагоприятными условиями для скотоводства: это особенно отчетливо

---

<sup>199</sup> А.М.Мандельштам. К вопросу об особенностях расположения памятников кочевого населения в Северной Бактрии //Сообщения гос. республиканского объединенного музея. - Вып. IV. - Душанбе, 1966.

выступает при сопоставлении с группами, находящимися в горных долинах.

Имеющиеся факты и наблюдения убедительно свидетельствуют о том, что кочевники-завоеватели не ставили своей целью уничтожение или даже частичный подрыв хозяйственной основы коренного населения; вернее мы вправе говорить о стремлении сохранить ее в полной мере. Такая тенденция особенно отчетливо прослеживается в первые века н.э., когда идет процесс заметного расширения орошаемых земель и притом частично за счет районов, которые ранее были заняты кочевниками. Примером последнего может служить освоение под земледелие части Бишкентской долины и период подъема Кушанского государства, документированное появлением здесь ирригационных систем (отведенного от источника канала и незаконченного кяриза, выведенного из р. Кафирниган), а также небольших поселений. Есть некоторые основания предполагать, что в данном случае имело место переселение какой-то группы населения из района вблизи от Сырдарьи<sup>200</sup>.

Местонахождение курганных могильников преимущественно в местах не дающих оптимальные возможности для содержания скота и тяготение многих небольших из них к оазисам показывает, что кочевники, при выборе мест обитания, руководствовались, в основном, не экономическими, а иными - политическими соображениями. Несомненно, не случайно Бишкентская группа и Бабашовский могильник расположены вблизи от Амударьи и недалеко от важных переправ через нее; очевидно, племена, которым они принадлежали, обеспечивали охрану границы и пути связей с южной частью Бактрии. Часть небольших курганных групп, судя по их положению, вероятно, связана с подразделениями непосредственно контролировавшими оазисы. Во всем этом имеется определенная закономерность, отражающая специфику взаимоотношений двух частей населения, сложившуюся

---

<sup>200</sup> Об этом говорит сходство погребальных сооружений в могильниках, принадлежащих жителям поселений, и «упрощенного» варианта Мугхона.

ся в итоге перехода политической власти к пришельцам - юечжийским племенам.

Определенные суждения об этой специфике возможны также по другим данным тех же археологических памятников. Полное господство в сопровождающем инвентаре могильников керамики, являющейся продуктом ремесленного производства земледельческого населения, и наличие в нем некоторых других групп предметов аналогичного происхождения показывает, что кочевники, обосновавшись в Северной Бактрии, отказались от собственного производства многих необходимых им в быту вещей. Аналогичное положение прослеживается и по материалам из могильников Согдианы. Все это они, благодаря политической власти, постоянно могли получать от жителей городов и селений. Неприспособленность многих видов керамики земледельцев к кочевому образу жизни могла бы служить основанием для предположения, что в могилы помещалась какая-то особая, не бытовая посуда; однако наличие у всех найденных в погребениях сосудов тех или иных признаков длительного употребления исключает такую возможность. Местная, заимствованная керамика полностью и очень быстро вытеснила у пришельцев их собственную; но деревянные сосуды, судя по наличию их остатков, продолжали бытовать наряду с ней и, очевидно, изготавливались ими самими.

Большой интерес представляет наличие в сопровождающем инвентаре могильников довольно большого числа предметов (пряжек, браслетов и т.д.) кочевнических типов, изготовленных из разных видов латуни-сплава, характерного для местных изделий. Это говорит о том, что вкусы и потребности пришельцев-кочевников оказывали заметное воздействие на ремесленное производство коренного населения Бактрии. Об этом же свидетельствуют, по всей видимости, также золотые серьги в виде фигуры птицы с распростертыми крыльями: такая трактовка характерна главным образом для восточных районов степного пояса. Наиболее показательной аналогией в данном случае могут служить бронзовые изображения птиц из Минусинской котловины и Тувы (не опубликованы). Влияние кочевников, вероятно, отража-

ют и некоторые варианты керамики (небольшие круглодонные миски и широкодонные кувшины).

В то же время в могильниках имеются случаи, когда погребенным в рот клали серебряный обол; кроме того, в них известны случаи захоронения детей в хумах. Здесь прослеживается явное воздействие земледельческого населения уже не только на материальную культуру, но также и на идеологические представления кочевников. Принятие местных религий кушаками хорошо известно по монетам и некоторым сообщениям письменных источников; но эти явления относятся уже к периоду после подчинения Северной Индии и, вероятно, отражают, прежде всего, вполне определенные политические тенденции правящей династии. К проявлениям влияния местной среда следует относить также наличие в сравнительно поздних погребениях Бабашовского могильника закладки входа подбоя сырцовыми кирпичами.

Вырисовывающаяся по археологическим материалам картина взаимодействия земледельческого и кочевого населения Северной Бактрии носит сложный характер. В разных сферах оно имело различные проявления, причем, конечно, надо учитывать неполноту имеющихся сейчас в нашем распоряжении данных. Существенные пополнения их следует ожидать от успешно начатых раскопок городищ кушанского времени в долине Сурхандарьи. Работы на Халчаяне позволили выявить один из локальных центров возможно связанный с представителями кушанского рода, правившими до объединения уделов<sup>201</sup>. Кочевники, несомненно, многое заимствовали от земледельцев Бактрии, но, в то же время, они, несомненно, сохраняли свой традиционный образ жизни и свой этнографический облик. Последнее достаточно наглядно иллюстрируется и тем обликом кушанских царей, который нам известен по их монетам и скульптурным изображениям.

Консолидация юечжийских племен имела место уже после длительного пребывания их в Бактрии и Согдиане, когда взаимоотношения с коренным населением этих областей

---

<sup>201</sup> Об этом говорит сходство погребальных сооружений в могильниках, принадлежащих жителям поселений, и «упрощенного» варианта Мугхона.

должны были приобрести окончательно сложившийся характер. Последовавшая затем быстрая и успешная экспансия молодого кушанского государства, очевидно, была подготовлена в предшествующий период накоплением сил и созданием прочной исходной базы. Значение последней нельзя недооценивать, прежде всего, учитывая, что юечжи были в Средней Азии пришельцами и притом имевшими перед захватом Бактрии столкновение с местными кочевыми племенами. При отсутствии поддержки со стороны жителей подчиненных областей дальние походы неизбежно привели бы к быстрой потере власти над ними. Кроме того надо учитывать, что экспансия не была очередным, завершающим этапом начавшегося далеко на востоке движения юечжей в поисках новых мест жительства: это было целенаправленное и, вероятно, заранее спланированное военное предприятие больших масштабов, сопряженное для недавно сложившегося государства с значительными трудностями. В Афганистане и Северной Индии кушанские цари столкнулись не только с местными правителями и греческими династиями, но также с сильной группой сакских племен ранее ушедшей сюда под их давлением.

Размах завоеваний свидетельствует о том, что для осуществления их и в особенности для прочного удержания вновь подчиненных: территорий необходимо было иметь не только прочный тыл в Бактрии, но и весьма значительные воинские контингенты, которые сами юечжи вряд ли могли выставить. Кроме того, как это явствует из археологических данных, часть их оставалась в Средней Азии. По-видимому, в поход на юг вовлекались вспомогательные силы из соседних, среднеазиатских кочевых племен, находившихся в тех или иных связях с кушанами. Весьма вероятным следует считать участие в них канцзюйцев, о зависимости которых от юечжей имеются введения в письменных источниках. Какие области Средней Азии фактически входили в состав кушанского государства сейчас еще не вполне ясно, однако о значительном влиянии его можно судить по широкому распространению здесь в первые века н.э. подбойных могил.

Анализ фактических данных - прежде всего археологических - показывает, что сосуществование скотоводческого и



земледельческого населения на юге Средней Азии представляет собой историческое явление, возникшее во вполне определенный период и обусловленное сложными процессами, протекавшими на значительно более обширных территориях Евразии. Передвижение сюда больших групп скотоводческих племен шло, в основном, с северо-запада и было одним из последствий расширения ареалов носителей степных культур эпохи бронзы, происходившего особенно интенсивно в середине и второй половине V тыс. до н.э. ввиду возрастающего давления роста населения на производственные силы соответствующих общностей. Они совпали по времени с кризисными явлениями в земледельческих областях, что позволило скотоводам в последней трети II в. до н.э. прочно обосноваться в окраинных их частях и проникать в оазисы.

Появление значительных масс нового населения с иной формой хозяйства вызвало к жизни ряд процессов локального значения. Традиционная линия развития местной культуры была нарушена, в экономике наступил временный застой, а в некоторых отраслях производства - даже частичный регресс. Тем не менее, земледелие в конечном результате сохранило свою ведущую роль; новые условия стимулировали технические усовершенствования, которые уже в начале I тыс. до н.э. прослеживаются в создании больших ирригационных систем, давших возможность повысить его продуктивность. Скотоводческое население сравнительно долго сохраняло свою форму хозяйства, но затем постепенно перешло к оседлости и слилось с земледельческим.

Эта ассимиляция носила сложный и противоречивый характер: другим, не менее важным результатом ее была иранизация коренного населения, причем не только по языку, но и по духовной культуре. Одновременно происходило также формирование зачатков раннеклассового общества, что указывает на глубокие изменения и в социальной структуре. Они были в известной мере подготовлены предшествующим развитием земледельческих областей, но появление скотоводческих племен явно вызвало ускорение и усложнение внутренних процессов, и, кроме того, наложило заметный отпечаток на их конечные результаты. Победа языка и существенных черт культуры нового этнического элемента

даже при заимствовании им местной формы хозяйства вполне определенно указывает на политическое господство и возможно также количественное превосходство. При таких условиях основой складывающегося господствующего слоя должна была быть в первую очередь верхушка пришельцев.

Сложный процесс формирования ранних кочевников, протекавший в первой трет. П тыс. до н.э. на территории степного пояса, непосредственно не затрагивал южные области Средней Азии. Образование больших племенных союзов происходило в иных условиях, по своим специфическим закономерностям, которые не вызвали необходимости переселений в ареал земледельцев. Однако военная активность этих союзов - очевидно, прежде всего, сакского - в южном направлении засвидетельствована данными письменных источников. Походы и набеги, очевидно, имели место неоднократно, но они не оказали какого-либо заметного воздействия на экономику и культуру юга Средней Азии.

Кочевое население появляется здесь только в III-II вв. до н.э. в период, характеризующийся, с одной стороны, интенсивными процессами формирования новых объединений в степном поясе, вызвавшими значительные этнические перемещения, а с другой стороны, прогрессирующими ослаблением Селевкидского государства, повлекшим за собой отпадение наместников его восточных окраин. Захват кочевыми племенами сначала Парфии и Гиркании, а позднее Согды и Бактрии был непосредственно связан с завершающимися фазами двух разных передвижений: в первом случае локального, причины которого пока неясны, во втором начавшегося далеко на востоке в ходе формирования государства хунну. В то же время он является последним этапом ликвидации политических последствий греко-македонского завоевания Средней Азии.

Прямым результатом военных успехов и тут и там было переселение кочевников в земледельческие области, где они на длительный период стали составной частью населения - политически господствующей, но сохраняющей при этом свою форму хозяйства и свой этнографический облик. В такой ситуации сложилось первоначальное ядро сначала парфянского, а затем кушанского государства, во главе которых

стояли кочевнические династии. Внутренняя прочность обеих проявилась, прежде всего, в способности к быстрой и успешной экспансии на обширной территории, завершившийся превращением их в крупнейшие державы античного времени. Большие масштабы завоеваний и некоторые факты, зафиксированные в письменных источниках, указывают на то, что в эту экспансию вовлекались также соседние племена - среднеазиатский кочевнический тыл, который играл особенно важную роль в истории Парфии.

Насколько об этом можно судить по имеющимся археологическим материалам, в первые века н.э. тенденция к сосуществованию кочевого и земледельческого населения прослеживается на более обширной территории, чем в последние века до н.э. В этом можно видеть свидетельство не только распространения на тыл политического влияния обоих государств, но и воздействия на него специфики их структуры.

В последние века до н.э. и первые века н.э. кочевники являлись наиболее активными и даже определяющими ход политической жизни факторами, созданные ими обширные и сравнительно прочные государства сыграли ведущую роль в судьбах не только Средней Азии, но в значительной мере и всего азиатского континента. Время их существования было периодом значительного экономического и культурного подъема, что отражает прогрессивный характер исторического процесса. Объективная роль в нем кочевых племен определяется, прежде всего, тем, что они создали прочные предпосылки для длительного объединения больших территорий сначала политически, а затем и экономически. Но при реализации результатов первых же военных успехов рядом с ними стояло земледельческое население юга Средней Азии, сосуществование и, очевидно, союз с которым были необходимой основой для организации государственной власти и активной внешней политики.

## ВЕЛИКАЯ СТЕПЬ ЕВРАЗИИ В КУЛЬТУРЕГЕНЕЗЕ<sup>202</sup>

Процесс культурогенеза народов Центральной Азии протекал эволюционно последовательно, длительно и иногда прерывисто. Бывало, что периоды рождений и возрождений сменялись упадком или замедленным утверждением традиций. Изучая историю, можно установить «общее соотношение между оседлой частью и продолжающимся кочевничеством другой части»<sup>1</sup>. Все самостоятельные этносы и культуры связаны с природными и климатическими особенностями территорий, на которой они формировались, жили и развивались, т.е. с географическим ландшафтом. Историко-ландшафтная неповторимость накладывает свой отпечаток на культуру каждого народа. Ландшафт повлиял на беспредельный ираноязычный мир. Охватывающий Центральную Азию. Туранскую низменность (Туран), Прикаспийские и Причерноморские степи. Там жили и создавали свою культуру различные кочевые иранские племена: скифов, сарматов, саков, аланов и др. а к северу лежала Великая степь, где сформировалась под её ландшафтным влиянием и вышла на мировую арену культура кочевников, дополнившая евроафроазиатскую культуру

Великую степь, занимающая обширные степные пространства Центральной Азии, протянулась с запада на восток, от Чёрного моря до Амура, и с севера на юг от Алтая до предгорий Тянь-Шаня. Именно здесь, в степях Причерноморья и Приазовья, Поволжья и Алтая, Средней Азии и Казахстана, Южной Сибири и Монголии, Восточного Туркестана и предгорий Тибета, рассеялись гунны, печенеги, половцы и другие кочевые предки воинственных

---

<sup>202</sup> Материал впервые опубликован в книге: Н.Н.Негматов, Р.С.Мукимов, Н.Г.Хакимов, В.В.Воднев, А.М.Мандельштам. Ариапна и Арианведжа (история и цивилизация). /Под общей редакцией академика АН РТ Негматов Н.Н. – Худжанд: Изд. «Ношир», 2006. – 712 с., ил. (с. 279-290).

тюркских народов. Отсюда они совершили свои далекие походы, воевали, организовывали мощные союзы государств формировали свою самобытную культуру и быт, обменивались материальными и культурными ценностями с осёдлыми земледельческими народами. Время и ландшафт – вот что влияло в первую очередь на древние народы, разбившие свои города и стоянки под открытым небом и жарким солнцем степей, полупустынь, на местах переправ через реки, создающие торговые пути, пунктирами, прочертившими глинистые и песчаные равнины на западе и на востоке континента. На всей этой территории наблюдалось непрерывное движение народов, постоянные перемены, быстрое возникновение государств, охватывающих сразу «полмира», и новых культур, после чего ненадолго устанавливался перерыв в развитии традиций. Но у народов шел непрерывный процесс накопления энергии, которая затем выдвигала резко вперед какой-либо из них, дотоле безвестных, и переплавляла достижения прежних культур, превращая их в нечто совершенно новое, неповторимое.

Великая степь является фоном всей исторической судьбы Центральной Азии. Нельзя понять закономерности развития государств, образовавшихся в Центральной Азии, центрально-азиатской культуры, не рассматривая их во взаимосвязи с динамическими процессами развития всего степного района, как единого целого.

Особенностью жизни Великой степи, как явления мирового исторического процесса, является её разнообразный облик, цикличность и крайность состояний: от пустоты и безлюдности до избытка жизненной силы в самых её разносторонних проявлениях. И для оседлых цивилизаций древности, и для первооткрывателей позднего средневековья и Возрождения, учёных Нового времени и исследователей нашего столетия этнический и культурно-исторический облик этого региона представлял то нерасчлененным монолитом, внутренне целостным, то бесконечной множественностью образований – этнических, хо-

зайственных, культурных, природных, замкнутых, ни внешне, ни внутренне не связанных.

У представителей оседло-земледельческого мира, при столкновении с кочевниками, сложилось одностороннее, предвзятое мнение, что отразилось и во взглядах учёных на кочевой мир. В результате, ещё в XIV в. было провозглашено разделение народов на «избранных» и

«неизбранных», на Запад и Восток. Великую степь стали считать неполноценной, варварской, неспособной к развитию собственной культуры, она признавалась только как постоянная угроза Западу. И только в наше время эта точка зрения, господствовавшая более семи веков, опровергнута мировой исторической наукой.

В истории и истории культуры в прошлые века принято было считать, что Запад – это всегда носитель прогресса, а Восток – застойный и медлительный. Принято было разделять «лес» и «степь»; «оазис», орошаемый искусственными сооружениями, и «степь»; делить на добрых земледельцев и злых кочевников. Действительно, такого рода деление всегда упрощает задачу. Но далеко не всегда ведёт к правильному решению. По сути дела, это было неосознанное применение первобытного этнического принципа «мы» и «они». Однако такое деление племенных объединений, совершенно не устраивает современную науку.

Благодаря находкам советских, французских, немецких, иранских, английских, итальянских археологов на просторах ирано-язычного мира воссоздана картина истории и культуры на площадках земледельческих оазисов-городов и вокруг архитектурно-исторических столиц кочевников. Наряду с Ближним Востоком и Китаем определяется третий важнейший центр сложения-дневные культуры-районы, прилегающие к горным цепям Памира, Копетдага, Гирдукуша. Здесь в Центральной Азии, и определился комплекс открытий в культуре, касающихся ранних ирано-язычных земледельцев и поздних тюркских кочевников. В этот комплекс входит умение создавать централизованную государственность, строить города-столицы, дороги и храмы, совершен-

ствовать институты права и религии, создавать самобытную культуру. Указанные три центра Азии были в течение нескольких тысячелетий ареалами человеческой деятельности, где осуществлялось быстрое и непрерывное, прогрессивное развитие. Почему Азия со временем стала отставать в развитии от Европы и, во-вторых, каким образом именно в Азии при наличии трёх центров развития часть народов стала кочевниками со своей особой кочевнической культурой?

Изменения климата и низкий уровень техники при невосстановлении ресурсов, связанных с разливом рек, сделал земледелие в таких местах, как Южная Сибирь, Причерноморье и другие, непродуктивным. Почва вокруг поселений была вытоптана, деревья и кустарники пошли на топливо, пастбища вокруг колодцев вытоптаны скотом. Начался процесс выветривания легких степных почв, и появились современные каменистые и песчаные пустыни, сократились площади, пригодные для земледелия и выпаса. Таким образом, условия жизни племен ухудшились, что вызвало культурный спад, а спад культуры повлек за собой культурную изоляцию отдельных племен, разобщенных большими пространствами вновь образованных пустынь.

Из создавшегося тяжелого положения население Евразии выходило двумя путями. В Средней Азии на реках Мургаб, Геджен, Амударья в бассейне Тарима к востоку от Тянь-Шаня, в Минусинской котловине и в Туве, как в Египте и Месопотамии, были созданы ирригационные системы, способствовавшие интенсификации полевых работ. В районах же недостаточного увлажнения степей и люди перегоняли скот со стравленных и развееванных участков на новые, с богатым травяным покровом. Так родилось полевое скотоводство. Расширение пастбищ, дальнейшее развитие кочевого скотоводства привело к появлению кочевых держав. Возникло новое направление в развитии человечества. Культура, сложившаяся у кочевников, облагородила их быт, и определенным образом влияла на культуру земледельцев, оставшихся у рек. Горизонт культуры тех и других выиграл, поскольку сочетание различных условий всегда выигрышно для культу-

ры. Так возникли и расцвели две ветви человеческой истории – две ветви культуры, которые столько раз переплетались между собой.

Разные формы хозяйствования обитателей Центральной Азии, явившиеся гармоничной формой адаптации человека к данной природной среде, а именно кочевое животноводство и оседлое земледелие, и стали основой того разделения, которое качественно отразилось и на особенностях развития культуры народов этого огромного региона. Нельзя отдать предпочтение или оседло-земледельческой или кочевой культуре. Они развивались параллельно, взаимодополняя и взаимообогащая одна другую. При соприкосновении в Центральной Азии эти культуры огранично сосуществовали.

В Ш-П тыс. до н.э. разошлись дороги истории оседлых земледельцев и скотоводов – кочевников. П тыс. до н.э. в заревах войн, и эти войны охватывают обе части человечества – земледельческую начавшую накопление материальных ресурсов для создания прочных границ государств, и скотоводческую, начавшую развешивать свое хозяйство на больших пространствах, а не только на узких приречных, обильно удобренных илом полосках. Эта жизнь, эта борьба идет в Месопотамии, на восточном побережье Средиземноморья, в долинах Нила, Иордана, Инда, Амударьи, в долинах небольших рек Западного Ирана и на территории современной Туркмении, в горах Копетдага.

За более чем 3000 лет существования в Центральной Азии кочевого животноводства, наилучшим образом приспособленного к степному ландшафту, на просторах Великой степи сменилось много племен, то вырешавших в могучие народы, то рассыпавшихся на отдельные группы. Хунны, тюрки, уйгуры, кидани, монголы – все имели особые черты, но все они входили в единое степное образование.

В. М. Массон выделяет три большие исторические эпохи в древней истории Евразийских степей:

1. Палеометалл, апогей которого приходится на бронзовый век, когда существовали древнеямная, катакомбная срубная культурные общности, памятниками типа Синта-



шты – Аркаима. В этот период доминирует военно-аристократический путь полигинеза, формируется элита олигархического характера без устойчивого выдвижения суперлидеров. Достижениями материальной культуры этого периода были: статные кони и двухколесные колесницы.

2. Всадничество и масштабное подвижное скотоводство, т.е. собственно номадизм (сопоставимо с городской революцией оседлых культур). Период «Ранних кочевников» можно назвать «арийско-скифским». Возникает верховное лидерство, цари, элитарная субкультура, например, юэчжийское завоевание Бактрии. Удачливый суперлидер мог на время объединить значительный контингент. Г.Е. Марков эти устойчивые образования назвал кочевыми империями, имеющими огромные размеры и зависимые владения. Первой такой империей была держава сюнну – хунну, а наибольших успехов достиг Тюркский каганат. Несмотря на отсутствие легитимности в престолонаследии и слабый бюрократический аппарат они обладали высокой пассионарностью и были важным явлением в мировой истории.

3. Последняя эпоха соответствовала средневековью оседлых цивилизаций, её апогей – супердержава Чингисхана, но на этом был исчерпан эволюционный потенциал возможностей кочевого мира. Их большая устойчивость объяснялась заимствованием бюрократических традиций оседлых государств и превращение военной силы из орды в армию<sup>2</sup>.

К середине I тыс. до н.э., в эпоху раннего железа, кочевники обширных территорий Великой степи были на ступени общинно-сословного строя. Сходство условий жизни и хозяйствования, взаимосвязь степных племен породили близость их культуры. Обитатели бескрайних степей Центральной Азии тысячелетиями создавали и шлифовали свою самобытную, многогранную и богатую культуру, внося свой вклад в культуру всего человечества.

**«Звериный стиль»** - этим понятием принято обозначать изобразительную манеру мастеров-художников первой половины-середины I тыс. до н.э. Оригинальная и своеобразная в каждом местном варианте, эта манера изображения

имела характерные общие черты. Предметы, выполненные в «зверином стиле», встречаются на большой территории от Восточной Европы до Южной Сибири, Алтая и Монголии. Каковы же характерные черты и мотивы этого степного искусства эпохи раннего кочевничества?

Прежде всего, это декоративно – прикладное искусство, представлявшее собой органичный сплав утилитарного и изобразительного, реалистическое по форме и мифологическое по содержанию. Главной темой его были изображения зверей и различных мифических зооморфных чудовищ. Зародившись в VIII-VII веках до н.э., «звериный стиль» постепенно развивался, отражал мысли и чувства его создателей и характер эпохи. Сюжетной основой этого искусства были пришедшие из глубины веков мифы о происхождении людей от различных животных: ведь человек не мыслил себя в отрыве от природы, потому что он был частью её. Поэтому в образе предка того или иного рода или племени выступал какой-либо зверь или птица, волк, тигр, олень, баран, козерог, ворон, степной орел и т.д. И не случайно так почитались у кочевников предметы с изображениями зверей или птиц, которые служили им в качестве талисмана или священного орудия. Так, например, родовой зверь – тотем, украшавший оружие воина, как бы незримо помогал ему, делал его неуязвимым. А различные изображения животных, которые он носил в качестве амулета, передавали ему свои природные свойства – быстроту, силу, зоркость. Искусство «звериного стиля» явилось как бы зеркалом, отображающим взаимоотношения людей с окружающей их природой, как вечный поединок добра и зла, жизни и смерти.

«Звериный стиль», имевший распространение по всему пространству Великой степи с запада на восток и с севера на юг, не был искусством какого-то народа, а был явлением общим, характерным для всех. Это был общий художественный стиль, выражавший духовную общность и уровень материального и культурного состояния большой совокупности народов Великой степи, где сама природа способствовала взаимным контактам населявших её кочевых племен.

Высокий уровень развития ремесла и культуры кочевников Великой степи способствовал созданию в I веке н.э. первой в Центральной Азии крупной державы скифов-ариев, высокорослые и русоволосые, с голубыми глазами, обитатели, которой умели плавить золото, изготавливать высокохудожественные изделия, строить города.

Период господства Тюркского каганата характеризуется расцветом архитектуры кочевников-тюрков. Пышные летние и зимние ханские ставки в центре Великой степи и стационарные поселения по её окраинам показательны для этого периода, оставившего, как и раньше значительный след в истории и культуре Центральной Азии.

Арии и тюрки изобрели такие вещи, как стремя. Первая кочевая повозка на деревянных обрубках была заменена ими сначала коляской на высоких колёсах, а потом вьюком. Кочевниками были изобретены изогнутая сабля, вытеснившая тяжелый прямой меч, и длинный составной лук, метавший стрелы на значительное расстояние. Слава о кочевниках, как прекрасных стрелках разнеслась по всему миру. Дионисий Периэгет, географ II века н.э., писал: «За Согдианой по течению Яксарта (Сырдарья) обитают саки, стрелами бьющие, из всех стрелков в мире самые искусные, не пускающие стрелы на удачу»<sup>3</sup>.

Мир кочевников Великой степи был общим, огромным культурно-историческим фоном, на котором каждый из населявших его народов создавал свои культурные ценности: кочевые города, оригинальные сборно-разборные архитектурные сооружения, прекрасные по мастерству исполнения художественные и бытовые изделия, свою монументальную скульптуру – таинственные изваяния из камня и дерева.

**Великий шелковый путь**, соединявший в течение двух тысячелетий народы Средиземноморья и дальнего Востока являлся наиболее ярким выражением взаимовлияния различных народов и культур, как оседлоземледельческих, так и кочевых.<sup>4</sup> Особенно значительный вклад в его функционирование внесли древние согдийцы. Мировая торговля шелком возникла во II веке до н.э., после походов Александра Маке-

донского, и развивалась на караванных путях из столиц Китая в Персию. В I веке нашей эры приобщился к покупке шелка Рим. В I веке нашей эры Шелковый путь уже был огромной торговой артерией, и по нему перевозили предметы роскоши, которые желали иметь богатые горожане в позднем Ханьском Китае, эллинизированной Средней Азии, на восточном берегу Средиземноморья и в Риме.

На рельефе в усыпальнице Таки-Бустон в Иране шахиншах Хосров II облачен в роскошную одежду, сшитую, как считают специалисты, из драгоценной шелковой ткани, на которой изображено фантастическое чудовище Сэнмурв, то есть собака-птица иранских мифов. В Самарканде, столице Согда, на повороте Шелкового пути, фреска во дворце Афрасиаба рисует процессию знатных людей, так называемую «процессию посольства». И здесь один из вельмож одет в красивый, явно шелковый халат, на ткани которого изображен тот же мифический Сэнмурв. А в Ленинградском Эрмитаже находится уже не изображение, а реальный предмет: шелковый кафтан, найденный в XX веке на месте аланского поселения VIII-IX веков на притоке реки Кубань.

Шелковый путь связал разные концы огромной территории не только торговлей шелком. По этому пути шел обмен посольствами, по нему передвигались путешественники и паломники. Великий Шелковый путь, проходя по территории, заселенной разными народами, соединял разные культуры. Передвигаясь по этой дороге, вступали во взаимодействие народы молодые, недавно поднявшийся из небытия, и те, кто уже находился на излете своей судьбы.

**Скульптура** кочевников Великой степи в разные времена была совершенно различной. Наиболее ранними скульптурами являются каменные изваяния, которые представляют собой схематически очерченные фигуры с лишь обобщенно обозначенными руками, в одной из которых – сосуд, прижатый к животу. Обычно это был невысокий рельеф, контурный резной рисунок или объемная скульптура. Вытесывали их из прямоугольных камней. Среди этих ранних скульптур в степях Семиречья, Центрального и Восточного Казахстана,

Южной России наиболее распространены фигуры мужчины – воина, который в правой руке держит чашу, а левая опирается на кинжал или саблю. Но встречаются и изображения женщин в головных уборах или с прическами в виде кос, украшенные ожерельями на шее и серьгами в ушах. У некоторых скульптур вытесано только лицо, чаще – голова человека. И как пишет советский ученый-искусствовед А.А. Формозов, «это были первые фигуры людей, гордо возвышавшиеся на земляных пьедесталах над еще девственной степью».<sup>5</sup>

На просторах же Алтая, Южной Сибири, Прибайкалья и Монголии встречаются «оленные камни» - округленные и прямоугольные в поперечном сечении каменные столбы с нанесенными на них зооморфными изображениями, основными из которых являются изображения оленей. Олени с характерными для скифо-сибирского «звериного стиля» рогами и подогнутыми ногами на этих стелах, по-видимому, отражали представление об этом животном как о тотеме, связанном с культом предков.

Скульптура кочевников более позднего периода несла на себе признаки пластического понимания формы и представляла собой стоящие человеческие фигуры, с четкой схематической прорисовкой объема плеч, бедер, торса, положения рук и ног. В скульптуре с подробнейшими деталями рельефно изображаются оружие, одежда, украшения. Это уже была характерная для той эпохи объемная скульптура, со своей особой композицией, техникой исполнения, конкретными чертами портретного сходства.

Одним из самых значительных памятников тюркского периода, частично сохранившимся до наших дней, является архитектурно-скульптурный комплекс полководцу Кюль-Тегину, в долине Орхона (731г.). Мемориальный храм этого комплекса представлял собой квадратное здание, с двумя камерами и деревянными колоннами на каменных основаниях, со штукатурными и расписанными фресковой живописью стенами, с кирпичным полом и черепичной крышей.

За храмом лежал огромный черный кубический камень с отверстием вверху посередине, за ним перед восточными воротами, завершавшими композицию комплекса, стояли каменные скульптуры воинов и два каменных барана, выполненных в реалистичной манере.

Весь комплекс был окружен прямоугольным валом и рвом. Вот одна из приведенных сегодня надписей, покрывавших стелу:

*Всего мы ходили войной двадцать пять раз,*

*Дали тринадцать сражений.*

*У имевших государство мы отняли государство!*

*У имевших каганов мы отняли кагана!*

*Имевших колени мы заставили преклонить колени!*

*Имевших головы мы заставили склонить головы!*

(перевод И.Стеблевой)

Далее надпись призывает тюрков к единству. Характерно, что в другом храмовом комплексе, сооруженном в 734г. в честь отважного предводителя древних тюрков Бильге-кагана, много сделавшего для укрепления единства тюрков и стремившегося обеспечить мир и покой внутри каганата, сохраняется та же композиция и набор выразительных средств, что и в комплексе, посвященном Кюль-Тегину. В храмовом комплексе Бильге-кагана – те же статуи, такая же по форме и оформлению с поэтическими посвящениями стела, такой же огромный чёрный камень с отверстием, лишь вместо баранов, охранявших вход в святилище храма с восточной стороны были львы.

Интересно отметить, что, наряду с художественно-изобразительными достоинствами древнетюркских мемориалов, памятников искусства скульптуры восточной части Великой степи, они имеют еще и литературно-историческую значимость. Рунические надписи, оставленные древними тюрками, представляют собой эпические произведения, выражающие художественно и поэтическое мастерство их создателей. Эти надписи служат образцом древнетюркской историографии и являются крупнейшим памятником письменности древних тюрков.

На западе Великой степи тюркские скульптуры были иными. Изменилась композиция скульптур. Так, например, сосуд на животе сжимают не одна, а две руки. Появились «сидящие» и «стоящие» мужские и женские скульптуры. Постепенно каменный плоский столб с нацарапанными на нем линиями лица, рук, ног и т. д. Сменился скульптурным изображением, в котором образ человека передавался не в схематических, а в пластически выразительных формах.

Эта тенденция в развитии скульптуры, зародившись в восточной части Великой степи, достигла расцвета в половецких степях. Каменные изваяния, появившись в УП в. в видоизмененных формах просуществовали в западных и центральных частях Великой степи до XI – XII вв. С распространением ислама культ каменных изваяний исчезает. Они почвились вновь после ХУI века в восточной части Великой степи – в монголии, но уже в новом виде, как изображения божеств новой религии – ламаизма.

Разнообразные природно-климатические условия Великой степи продиктовали её обитателям и различные формы приспособления к ним. Каждый народ развивал свои традиции ведения хозяйства и в соответствии с природными условиями сооружал жилища. Каким же было жилище, которое отвечало требованиям кочевого скотоводства и служило надежной защитой от сурового климата? Это **юрта** – шатёр. В ней кочевник спасался от летнего зноя, суховея, дождей и зимних морозов.

Многое из того, что находится внутри и снаружи жилища, выполнено из продуктов животноводства. Из шерсти овец свален войлок и выделаны ковры, прикрученные затем в теплые стены. Шкурами животных покрывают пол. Рубцом обтянуты музыкальные инструменты, а из тонких кишок овец и коз, из конского волоса сделаны струны для них. Большая часть посуды и необходимой утвари, не говоря уже об одежде и обуви, тоже сделана из кожи.

За многие века использования кочевой юрты были выработаны её чёткие пропорции, правила сборки и разборки, форма и способы ее украшения и обстановки. Размеры юр-

ты соответствуют росту человека, внутренняя планировка учитывает интересы и вкусы ее обитателей, обеспечивает хозяйственно – бытовую деятельность. Юрта представляет собой легкую, сборно – разборную конструкцию, приспособленную к перевозке на вьючных животных. Практическая необходимость и целесообразность заставили кочевников делать юрты примерно одного размера, с одинаковыми деталями. Поэтому общий вес юрты с обстановкой составляет 300 – 400 кг. до 8 м., высота ее в центре 4-5 м. Время, за которое ее можно собрать или разобрать, - около часа.

Конструкция юрты рациональна и проста, она состоит из девяти основных частей. Остов стен составляется из связанных между собой складных деревянных решеток, которые определяют размеры и вместимость жилища. Решетка состоит из плоских реек, положенных друг на друга крестом и скрепленных сыромятными ремнями. Благодаря тому, что эти рейки сжимаются или растягиваются гармошкой, можно уменьшать или увеличивать высоту юрты и складывать ее во время перекочевков. Остов крыши юрты, образующий свод, состоит из выструганных жердей, которые, втыкаясь наверху в специальный круг, а в нижней части опираются на решетку стен. Снаружи юрта вся окутывается войлоком, выкроенным по ее форме.

В Великой степи роскошные юрты – дворцы и их утварь не сохранились, но фольклор и летописи кочевников сохранили точные описания дворцов-юрт, донесли до нас названия того, что создавали народы Великой степи. Описание этих великолепных дворцов-юрт есть во всех сказаниях.

Археологические раскопки на Алтае и Причерноморье показали, что уже более двух тысяч лет назад кочевники имели и другие жилища – на телегах. Такие жилища были, как упоминают источники, у скифов, сарматов, сахов, сянби, жужаней, тюрок, уйгуров, киданей и других многочисленных обитателей Великой степи. Распространение передвижных жилищ на телегах в один и тот же период наблюдается и у арийских племен – скотоводов многих тысячелетий.

Об использовании



кочевыми народами **жилищ на колесах**, или, как их прозвали европейцы, «черных телег» и «черных кибиток», упоминается в древнегреческих, древнеарабских, древнекитайских и других источниках. «Черные телеги», «черные кибитки» получили свое название от цвета войлока, которым они были накрыты. Знаменитый итальянский путешественник Марко Поло, посетивший Монголию в конце XIII века, так описывает юрты и крытые телеги: «Хижины или палатки татар состоят из шестов, обтянутых войлоком, и их очень легко складывать, так как они совершенно круглы; татары во время своих перекочевков везут их на больших четырехколесных телегах, и когда они хотят их раскинуть, то обращают постоянно дверьми к югу. У них есть также крытые войлоком повозки, которые везут верблюды и где едут их жены и дети с разной домашней утварью и съестными припасами; войлок отлично предохраняет их от дождя, так что хотя бы целый день лил дождь, но в повозке все сухо».<sup>7</sup>

Стан из кибиток, с поставленными на них юртами, мог быть очень подвижен. «В XIII веке существование кибиток поддерживалось дальними походами и большими перекочевками, вызываемыми обилием стад, вообще расцветом кочевой жизни в дни мировой империи монголов», - писал русский ученый – историк Б.Я. Владимирцов.

Персы еще в XV веке удивлялись грандиозности дворцовых юрт тюркских народов, установленных на четырехколесных телегах. Дома их, говорится в одном из сочинений персидского историка XV века Рузбехана, «сделанные из белого тополя, очень крепкие,... В них проживают султаны и знатные казахи. Кибитки эти красивы, каждая из них может вмещать более 20 человек, пребывающих и отдыхающих в них сидя. Эти кибитки установлены на колесах, и множество верблюдов тянут их. Они очень громадны и вместительны, а также со всех сторон имеют окошки и форточки и покрыты войлоком. Внутри они прекрасно устроены и красивы точно также, как дома эмиров и султанов».<sup>8</sup>

О грандиозных дворцовых комплексах из палаток Хубилай – хана сообщал Марко Поло: «Поохотившись... хан

отправляется к месту, называемому Какзар-модин, где уже разбиты его шатры и палатки его сыновей, вельмож, телохранителей и охотников; число этих палаток доходит до 10 000, и собрание их представляет великолепный вид. Они расположены в следующем порядке: первым стоит шатер его величества, в котором он обыкновенно дает аудиенцию, он так обширен, что может вместить до 1000 всадников, не считая вельмож и других знатных особ... Возле главного шатра разбито множество других меньших, для ханских служителей, но все они находятся в связи с главной ставкой. Все эти залы и покои устроены следующим образом. Каждый из них поддерживается тремя деревянными столбами превосходной отделки, покрытыми позолотой. Снаружи шатры покрыты львиными шкурами, раскрашенными белыми, черными и красными полосами и так плотно сшиты вместе, что ни дождь, ни ветер не могут проникнуть сквозь них. Внутри они обиты горностаями и соболями, драгоценнейшими из всех мехов... Этими-то мехами шатры его величества отделаны внутри с большим искусством и вкусом; все же веревки, которыми шатры притянуты к земле, сплетены из шелка».<sup>9</sup>

Ханские ставки были летние и зимние. Зимние ставки, вокруг которых постепенно формировались оседлые поселения, представляли собой комплекс капитальных построек из камня, кирпича, дерева. Планировка и застройка таких поселений нам понятна и привычна. Летние ставки были явлением более сложным. Это был комплекс сборно - разборных, передвижных сооружений, располагаемых по определенной архитектурно-планировочной схеме, - кочевое поселение.

Например, вождь гуннов Аттила (V в.) имел несколько таких ставок. Как описывает очевидец, столица Аттилы была большим поселением, похожим на весьма обширный город, опоясанный деревянной оградой. Что представляли собой стационарные **города кочевников** в IX – X веках, показывают раскопки хазарских городов Саркела и Итиля в низовьях Волги. В последнем преобладали полустационарные юрты, но часть зданий была из сырцового кирпича, а резиденция предводителя, культовые и общественные зда-

ния из обожженного кирпича. Они возвышались над наполовину деревянными шатрами и юртами – жилищами горожан. Такой же примерно вид имел и другой хазарский город-Семендер. Жилые постройки в нем были в виде шатров из дерева, переплетенного камышом, с островерхими крышами.

Изучая монументальную и деревянную архитектуру кочевников в пунктах оседлости, легко установить, что она рождена архитектурой передвижных, мобильных сооружений. Кочевую архитектуру необходимо рассматривать в качестве отдельного феномена культуры, рожденного в специфических кочевых условиях Центральной Азии.

Характерной особенностью кочевых стационарных населенных пунктов было то, что планировочная структура у них общая – круг, идущая от древнего кочевого стана кочевников – куреня: нескольких тысяч юрт, поставленных по кругу, с резиденцией предводителя в центре. Со временем курень как разновидность древней формы кочевания исчез, а принцип расположения объектов по кругу сохранился при сооружении кочевых и стационарных поселений.

На протяжении своего развития кочевая архитектура создала большое разнообразие типов сооружений и средств архитектурно – художественной выразительности. Это разнообразие отражает различие в особенностях и традициях быта и национальной культуры народов, уровень техники, природно-климатических условий, а также использование тех или иных строительных материалов.

**Орнамент** тесно связан с бытом народа, его обрядами и обычаями. Материал и тематика орнамента часто зависят от особенностей хозяйства, а с материалом взаимосвязаны и особенности техники исполнения. У кочевых скотоводческих народов Центральной Азии распространенным видом сырья были продукты животноводства: шерсть, шкура, кожа, кость и т.д. Поэтому в декоративно-прикладном искусстве кочевых народов ведущее место занимают художественные изделия именно из этих материалов. У земледельческих оседлых народов, напротив, преобладала выделка изделий из растительного сырья, поэтому изобразительное искусство здесь

нашло наиболее яркое выражение в орнаментации тканей из растительных волокон, получил распространение растительный орнамент. На развитие орнамента, так же как и на развитие отдельных видов искусства, влияют конкретные исторические условия, религия, мораль. В одних случаях создаются благоприятные условия для развития одних видов изобразительного искусства, и тормозится развитие других, и наоборот. Этнические и культурные взаимосвязи народов непременно отражаются на орнаменте.

Развитие орнаментальных мотивов в декоративно-прикладном искусстве шло относительно одинаково у всех кочевых народов на начальных этапах развития общества. Об этом говорит наличие таких мотивов, как графические изображения фантастических существ, стилизованные фигуры, символические знаки, сохранившиеся со времен поклонения силам природы-солнцу, воде, грому, молнии и т.д. Имеющиеся археологические материалы указывают на общность художественной, культуры кочевых народов, населяющих в древности территории Центральной Азии, Алтая, Монголии, с культурой причерноморских скифов и других кочевых народов, живших на огромном пространстве Великой степи. Об этом свидетельствуют, например, техника аппликации, простота орнаментальных мотивов, похожесть элементов рисунка в декоре вещей.

Однако, с развитием общества, каждый из кочевых народов, имеющих одинаковый уклад жизни, но свои особые природно-климатические условия и, самое главное, исторически сложившийся психический склад и традиции, идет собственным путем.

Так, сюжетные композиции, благодаря влиянию ислама и в связи с запретом изображать живые существа, постепенно были вытеснены орнаментальными. Однако и у них можно встретить орнаментику, иногда содержащую зооморфные мотивы, что связано с предшествующими религиозными культами. Орнаменты- геометрические и растительные. Сложные по построению геометрические орнаменты основаны на определенной теории, требующей знания геометрии и умения чертить. Самым распространенным орна-

ментом у кочевников восточной части Великой степи, был геометрический. Им украшали архитектурные детали, например дверь в юрту, стойки и балки храмов, а также мебель, кожаную посуду и изделия из кожи. Техника исполнения – аппликация и резьба по дереву, тиснение по коже. Выполняли эту работу, как правило, мастера-мужчины. Идеи, символизирующие верность, дружбу, вечное движение, счастье, долголетие, выражались посредством геометрического орнамента в виде сочетания круга, квадратов, ромбов, полукругов, синусоид и т.д.

Наиболее часто встречающимся в **прикладном искусстве** был растительный орнамент, он применялся также и в архитектуре. Одежда, домашняя утварь, декоративное убранство жилища, предметы обихода обычно покрывались растительным орнаментом. Техника исполнения - в основном шитье золотыми, серебрянными и цветными нитями. Вышивали как правило, женщины-мастерицы, значит красота убранства кочевого жилища зависела от умения и вкуса хозяйки.

Живая природа и скот как основа благополучия и процветания кочевника нашли отражение в зооморфном орнаменте, который использовался в архитектуре, живописи и особенно в скульптуре. Архитектурные детали культовых зданий, мебель, седельная сбруя, ювелирные изделия украшались изображениями животных имевших символическое значение. Так, голова лошади символизировала мысль, рыба – бдительность, мышь – плодовитость скота. Особенно широко применялся зооморфный орнамент с изображением священных животных – льва, орла, оленя, павлина, дракона и т.д. при оформлении интерьеров ламаистских храмов.

Поклонение силам природы на ранних этапах развития кочевого общества нашло отражение и в символике так называемого пейзажного орнамента, для которого характерно изображение облаков, молний, огня, воды, символизирующих пространство, непобедимость, расцвет, безбрежность. Эти орнаменты – живописные, поэтому выполнялись они в цвете, как правило, ярком, насыщенном.

Развитие символического орнамента, философская осмысленность которого наиболее образно отражает духовный мир кочевника, с древних времен связано с его религиозными воззрениями. Древние тамги (клейма) и родовые знаки, таинственные изречения из религиозных книг, мотивы монограмм, стилизованных в орнаментальные мотивы, создали самостоятельную серию символического орнамента. Символическими орнаментальными мотивами украшались дверные филенки, ленты музыкальных инструментов, различные ритуальные предметы, мебель, интерьеры храмов. Техника выполнения была самая различная: накладки из кованого серебра и золота, живопись, резьба по дереву и камню, чеканка, вышивка золотыми и цветными нитками и т.д.

Жизнь кочевников в постоянно меняющейся обстановке предъявляла соответствующие требования и к **изобразительному искусству**, которое было тесно связано с их бытом. Увиденное и осмысленное кочевником на первый взгляд, изображалось очень просто, но за кажущейся простотой стояла философски продуманная система со знаками-символами, разнообразными мотивами и ритмом орнамента, сложившаяся за тысячелетия обобщений, наблюдений и опыта.

Так, например, узор из стилизованных растений обозначал степь; мир животных был отражен в зооморфном орнаменте, и почти для каждого вида животных имелся свой способ орнаментального изображения; силуэты юрты дали кочевнику мотив для геометрического орнамента; идею верности, дружбы, силы и неутомимости выражали спаренные круги и квадраты.

Украшая тонкой резьбой детали уздечки, седла, стремена, мастер-ювелир подбирал орнаменты, которые, считалось принесут удачу всаднику, быстроту и неутомимость коню. Кочевой дворец или храм поражали обилием орнаментальной росписи интерьера, причем определенной закономерностью расположения орнамента, строгим соблюдением тектоники и цветовых сочетаний.

Любой кочевник с детства знал символику орнамента и мог расшифровать его смысл. Так, например, входя в вой-

лочную юрту, он видел над пологом двери орнамент, который означал: «Пусть никогда не угаснет огонь в этом доме!» По цветовой окраске одежды, предметов быта или деталей здания он знал назначение, смысл увиденного и соответственно выражал свое отношение к нему. Цвет в орнаментах кочевых народов тоже имел особое смысловое значение. Пять основных цветов спектра – пять желаний, пять чувств – являются логически обоснованными производными цветовой композиции кочевого орнамента народов. Голубой цвет символизирует небо – символ вечности, верности, белый – чистоту, желтый – богатство и святость, красный – радость, победу, черный – мрак, темноту. Материалы, шедшие на изготовление орнаментальных украшений, были соответственно подчинены этой символике: для выражения богатства и святости применяли золото или янтарь; красный коралл олицетворял радость; жемчуг или серебро символизировали честность и правдивость, бирюза – верность и вечность; прозрачный топаз – чистоту.

Орнаменты, применяемые для украшения архитектурных сооружений, отличаются чистотой, яркостью и богатым спектром тонов – от самых светлых, через нейтральные, до самых темных. Благодаря такому сочетанию тонов, постепенному переходу от светлого к более темному, рисунок орнамента производит впечатление объемного.

Характерной особенностью орнамента кочевых народов явилась и та соразмерность и масштабность по отношению к человеку, которую орнамент придает архитектуре. Учитывая, что орнамент на наружных частях юрты просматривается издалека, в наружной орнаментике применяют более крупные, четкие и выразительные формы, а в интерьере юрты – мельче по масштабу и деталям и более красочные. Этим объясняется та особенность кочевой архитектуры, что, несмотря на значительные размеры или, напротив, их миниатюрность, они приобретают пропорции и масштабы, соразмерные росту человека.

Таким образом, орнамент, представляющий собой гармонию весьма сложных, иногда и отвлеченных форм, линий

и ритмов, является особым выразительным средством раскрытия внутреннего мира народа.

**Влияние степной культуры на Центрально-Азиатскую цивилизацию (до XV в.).** Становление и расцвет Таджикского Эхъё происходили в эпоху от Сасанидов до Саманидов в V-XI вв., (от Борбада до Хайама), при влиянии и других культур и особенно под воздействием кочевников населявших в это время просторы Великой степи. Оно охватило ядро Центральной Азии и стало фундаментом происходивших здесь позднейших цивилизационных процессов средневековья и нового времени: во первых Шести векам славы (М.Занд) персидско-таджикской поэзии, прозы, науки, искусства с такими мировыми титанами как Рудаки, Фирдавси, Ибн Сино и др. Во-вторых, дало потенцию общетюркскому культурогенезу, возглавленному Махмудом Кашгари и Юсуфом Баласагуни, на базу набирающих силу этногосударственных образований карлуков, уйгуров, туркменов-огузов, чигилей, ягма, караханидов, каракитаев, сельджуков и других племен и родов в Семиречье, Мавереннахре и Хорасане с формированием центрально-азиатской общетюркской материальной и духовной культуры, восприятием согдийских, сакских и таджикских светских и исламских духовных ценностей и образа городской и сельской жизни и хозяйства.<sup>10</sup> Общетюркская генезисная база Центральной Азии стала тем основным фундаментом, на который накладывались миграционные процессы при монголах, Тимуре и Тимуридов, Шейбанидах и последующих государствах.

Центрально-азиатская цивилизация возникала и процветала на потенциале материальных и духовных культур местных таджиков и тюрков Мавереннахра и Хорасана и не меньше – персов, индусов и ряда других народов. **Язык** этой цивилизации был преимущественно фарси – таджикским. На этом языке были сотворены произведения великих литераторов и ученых последующих веков: Джами, Фони, Биной, Хилоли, Кошифи, Хусайни, Хафизы и многих других. В персотаджикских традициях функционировали Гератская, Ширазская, Табризская и Йездская школы и стили книжной



каллиграфии и миниатюры с десятками крупных мастеров. Их возглавлял великий таджикский художник – Бехзод. Фарси – таджикским был также государственный язык эпохи Тимура и межгосударственная переписка. На таджикском языке написаны знаменитые летописи Тимура и Тимуридов: «Зафарнома Шарафиддина Али Язди, «Равзат ас сафа» Мирхонда, научные «Зиджи Улугбек» Самаркандской обсерватории и многое другое.

Продолжался процесс общетюркского культурогенеза: 1) старо-тюркской духовной культуры от родоначальников Махмуда Кашгари и Юсуфа Баласагу через Хафиза, Хорезми, Носири, Турды, Физули до великого Алишера Навои, Захираддина Бабура и Машраба. 2) В недрах этой цивилизации выделяется тюркско-чагатайский язык – основа будущего узбекского, в котором выдающуюся роль играет Алишер Навои. 3) В XV в. формируются сельджукские, огузотуркменские, чагатайско-узбекские, кипчакско-киргизско-казахско-каракалпакские культурные традиции, при большом участии и восприятии ирано-таджикской дузовности, социально-экономических и урбанистических ценностей. 4) Грандиозным совместным литературным богатством иранских и тюркских народов Центральной Азии являются монументальные эпические сказания – дастаны, множество поэм, сказок, песен, пословиц, поговорок и другие виды устного народного творчества. Эти фольклорные традиции исходят из древнейших героических, эпических и мифологических сказаний согдийцев, саков, хорезмийцев, бактрийцев, парфян, массагетов о борьбе сил Добра и Зла, Ахура Мазды, Зороастра, Рустама Сиявуша, Кузнеца Ковы, Кавуса и многих других и в отрицательных образах Ахриман Заххока, Афросиаба и других. Эти традиции были тесно взаимосвязаны с древнетюркским эпическим наследием и тематически все более расширялись, обогащались, приобретая форму поэм и циклов поэм в творчестве каждого из народов Центральной Азии: таджикский эпос «Гуругли» («Гуруглы», «Куруглы») с циклом до 20 песен-дастанов (2-6 тысяч строк в каждой). Многовековое культурное общение формировало туркмен-

ский и узбекский героические эпосы «Героглы» с рядом идентичных элементов. На базе единого общетюркского эпоса сформировались казахские поэмы «Жыр» («Кобланды-батыр», «Ер-Таргин», «Эр-Саин», «Камбар-Батыр», «Сорок богатырей», «Алпамыс» и др.) и эпические поэмы любовного цикла («Козы-Корпеш и Баян-Слу», «Кыз-Жибек» и др.); киргизская грандиозная эпопея «Манас» и от него производные «Семетей», «Сейшек» и другие эпические жанры, узбекским богатырский эпос «Алпамыш», хорезмийская воинская повесть «Юсуф Ахмет»; узбекские народные романы «Кунтугмыш», «Ширин и Шакар», «Рустамхон», народные версии книжных классических персидско-таджикских сюжетов «Фархад и Ширин», «Шаревич Санавбар», «Равшан» и другие; каракалпакские варианты «Алпамыс», «Кобан», «Едиге», «Эр Косай», «Курманбек», «Юсуф Ахмед», оригинальные Каракалпакские поэмы «Эр Зиуар», «Маспатша», «Жаз Келен», особенно «Кырк Кыз» («Сорок девушек»), насчитывающая около 20 тысяч стихом по историческим войнам с калмыками XV-XVI вв. и нашествию на Хорезм Надыршаха в 1970 году. Эпическое творчество туркмен наряду с оригинальными циклами «Героглы» и «Юсуф Ахмет», включало народные романы персидско-таджикского и арабского происхождения «Гюль и Бюльбуль», «Гюль и Сенубар», «Шахсенем и Гарып», «Тахир и Зухра», «Сейнел Мелек» (сюжет сказки из «Тысячи и одной ночи» и др. 5) Тюркский мир Центральной Азии создал каждый свой характерный стиль материальной художественной культуры: художественное ткачество, шитье и вышивание, ковроткачество, ткачество всевозможных предметов хозяйственно-бытовой, жилищно-интерьерной надобности, комплекс одежды. 6) В области материального производства детищем арийских кочевников-скотоводов стала шеститысячелетняя селекция скота великолепных баранов, яков, коз и др.). 7) Культурным феноменом кочевого мира является юрта с ее интерьером и экстерьером. Эти семь совместных дравнеиранских средневековых тюркских достижений являются совместным вкладом в центрально-азиатскую цивилизацию.<sup>11</sup>

Культура огромного региона Великой степи, как и любой части Земли, обдалает чем-то неповторимым особенным, что проявляется даже внешне, в необъятности просторов, диктующих свои особенные масштабы и образы, и в том, наконец, что именно на ее величественных пространствах с севера на юг и с востока на запад скрестились дороги разных культуры.

При Тимуре и Тимуридах большой взлет получила монументальная архитектура, особенно мавзолеи, мечети, учебные, лечебные и научные (больницы, мадраса, обсерватории), дворцовые и садово-парковые зодчества. Резко возросло градостроительство и начата реконструкция городов. Именно в зодчестве и архитектурно-декоративном искусстве особенно великов было участие иранских и индийских, людских и материальных ресурсов, опыта строительства и вложенного вклада в возведение конкретных сооружений.

Центрально-азиатская цивилизация была многообразной и разноэтнической. Нельзя называть ее только персотаджикской, только тюрской или узбекской или какой-либо иной нации. Сама династия Тимуридов не является принадлежностью одного из современных народов Центральной Азии. Тимуриды по происхождению – чингизиды – монголы, в себя вобрали много иранского духа, культуры и традиций, у них языком государственного делопроизводства был фарси-таджикский, диалектом в быту был монголо-чагатайский. Существует версия, что Золотая Орда и Тимуридские нашествия внесли в Восточную Европу, вместе с «культом меча», и просветитический дух центрально-азиатского иранизма (Ш.М.Шукуров). Таджикское Эхъё V-XI вв., стало итогом великой созидательной эпохи от Сасанидов до Саманидов. Его успехи вместе с достижениями арабоязычной культуры исламских стран Ближнего и Среднего Востока сыграли выдающуюся роль в формировании Европейского Ренессанса XII-XV вв., Великого Ренессанса XVI в. и постеренессансных столетий Западной Европы. То есть Центрально-Азиатская цивилизация, базируясь на цивилизации таджиков и персов X-XV вв., общетюрского культурогенеза XI-XV вв.,

и огромных материальных людских ресурсов ряда страны Среднего и Ближнего Востока, Кавказа и Восточной Европы совершила краткосрочный, но грандиозный взлет в ряде областей культуры. Однако эта цивилизация пришла в упадок сразу же с падением Тимуридского государства. Исключение составили лишь две области культуры, подхваченные Шейбанидами: зодчество и искусство рукописной книги (каллиграфия, миниатюра, переплет).<sup>12</sup> Весь остальной цивилизационный блеск Центральной Азии канул в лета. Иногда то тут, то там были видны попытки оживления культуры. Настигшие Центральную Азию феодальные распри, бесчисленные внешние интервенции и миграции тюрских степняков, этнические и социально-сословные дрязги превратили колыбель некогда процветавшей цивилизации и государств Бактрии, Ахеменидов, Парфии, Согда, Хорезма, Сасанидов, Саманидов и Тимуридов в темную, бесцветную окраину мирового позднего средневековья.

#### ПРИМЕЧАНИЯ:

<sup>1</sup> Маркс К., Энгельс Ф. Избранные письма.-М.,1948.-С.73.

<sup>2</sup> В сб.: Материалы международной научной конференции, посвященной 100-летию М.П.Грязнова.-С.-П., 2002.-Кн.1.-С.62-64.

<sup>3</sup> См.: Историки Античности. В 2-х т.-М., 1989.-Т.1.- 624 с.

<sup>4</sup> См.: Петров А.М.Великий Шелковый путь.-М.,1995.

<sup>5</sup> См.: Искусство стран Востока. А. Н. Анисимов и др.- Просвещение, 1986.-С.69.

<sup>6</sup> там же.-С.71.

<sup>7</sup> См.: Книга Марко Поло.-М.,1955.

<sup>8</sup> Искусство стран Востока. А.Н.Анисимов и др.-М.: Просвещение,1986.-С.79.

<sup>9</sup> Книга Марко Поло.-М.,1955.

<sup>10</sup> Негматов Н.Н. Таджикиский феномен: теория и история.- Душанбе, Оли Сомон, 1997.-С.230-231.

<sup>11</sup> Там же. – С.232-233

<sup>12</sup> Там же. – С.233-234.

**О НЕПРАВОМЕРНОСТИ ПРИМЕНЕНИЯ  
ПОНЯТИЯ «АРИЙСКАЯ РАСА». ПРОИСХОЖДЕНИЕ  
ЧЕЛОВЕКА СОВРЕМЕННОГО ТИПА,  
ФОРМИРОВАНИЕ РАСС И ЭТНОСОВ –  
АНТРОПОГОНЕЗ, РАСОГЕНЕЗ И ЭТНОГЕНЕЗ<sup>203</sup>**

В конце данной книги авторский коллектив во избежание разного понимания и толкования предлагает следующий разъяснительно-понятийный текст о понятиях «раса», «этнос» и других терминов рассматриваемой темы.

В условиях обретения подлинного суверенитета таджикским народом проблема национального самосознания, закономерностей его развития приобрела особую актуальность. Национальное представляет собой синтез идеи и жизни, и это придаёт национальному существованию огромный энергетический потенциал. Национальные идеи отстаиваются с невероятной энергией. Именно они «взорвали» Советский Союз, в котором десятилетиями проводилось нивелирование национальной самобытности народов в него входивших. В то время был сконструирован и запущен миф о новой исторической общности – «советском народе», такой же утопический, как и миф о «коммунистическом завтра». Непонимание руководством СССР важности «национального вопроса», (считали, что его якобы в стране не существовало) было одной из главных политических ошибок на исходе XX века. Не сумев найти «Ответ» на «национальный Вызов» истории, великое государство СССР распалось. Таким образом, опыт истории показал, что развитие национального самосознания – объективная закономерность и её надо учитывать, чтобы общество успешно развивалось. И поэтому огромную роль играет изучение проблем связанных с поня-

---

<sup>203</sup> Впервые материал опубликован в книге: Н.Н.Негматов, Р.С.Мукимов, Н.Г.Хакимов, В.В.Воднев, А.М.Мандельштам. Ариапна и Арйанведжа (история и цивилизация). /Под общей редакцией академика АН РТ Негматов Н.Н. – Худжанд: Изд. «Ношир», 2006. – 712 с., ил.

тием «нация», правильная оценка понятий «раса», «этнос», «народ», «нация» и т. д., как главных факторов современного исторического прогресса.

«Зададимся вопросом: почему в катастрофических условиях 90-х гг. прошлого столетия и начале XXI века Таджикистан смог не просто сохранить свою целостность, но и в кратчайшие сроки упрочить независимость? Почему политика нарастания государственной независимости проводимая Президентом Таджикистана Эмомали Рахмоновым, дала столь ощутимые результаты? На чем держится политика гигантского распрямления духа нашей страны и народа, брошенного в водоворот современной жизни? Ответ только один: политика современного Таджикистана, его национальная идея, как и стремление к полнокровной независимости поставлены на плечи таких судьбоносных деятелей нашей истории, как легендарные Джамшед и Фаридун, Кир и Дарий, Спитамен и Ардашер, Исмаили Самани и Абул-фазл Балами, Ахмади Дониш. Таких пламенных патриотов, величие которых во всей полноте мы осознаем только сегодня, как Шириншо Шотемур, Нусратулло Махсум, Чинор Имомов, Садриддин Айни и Бабаджан Гафуров. Именно они творцы национальной идеи, вобравшей в себя принципы независимости народа, которые воплощались и воплощаются с удивительной настойчивостью и творческой энергией в невероятно сложных ситуациях сегодня. При этом создававшаяся ими национальная идея принимает деятельную полноту в политике Президента Эмомали Рахмонова и духовно-политической жизни современного Таджикистана»<sup>1</sup>.

Президент Республики Таджикистан Э.Ш.Рахмонов предложил объявить 2006 год - годом арийской цивилизации в целях изучения и пропаганды вклада арийцев в историю мировой цивилизации, воспитания молодого поколения в духе национального самосознания, развития связей между народами и культурами. В своей книге «Таджики в зеркале истории. Книга первая. От арийцев до Саманидов» Э.Ш. Рахмонов свои глубокие размышления начинает постановкой такой проблемы: «Кто мы, откуда, из каких корней про-

изросли? Кто были наши первые предки, из каких краев они пришли, в каких пределах жили?

Где берет начало, до берегов какого времени доходит история цивилизации и государственности таджиков? Каков исторический вклад нашей нации в зарождении и дальнейшем развитии совместной цивилизации арийцев? Имеет ли наш язык, быт, историческое и культурное наследие свою национальную первозданность или же мы заимствовали их у других народов?

Эти и еще десятки других вопросов сегодня, в период самосознания и национальной независимости, приобретают для нас новый, особый смысл. Размышляя над ними, каждый человек, который имеет пылкий ум, и сердце которого переполнено любовью к Родине, духовно приобщается к далекой и близкой истории своего народа»<sup>2</sup>.

Процесс происхождения человека, рас и этносов относится к сложнейшим проблемам истории народов. И эта сложность объясняется многочисленностью и разнообразным характером проявления различных факторов возникновения человека современного типа, рас и этносов на Земле.

История человечества представляет собой историю переселений и завоеваний одних народов другими. Но если народы-завоеватели, пришельцы оказывали большое влияние на культуру завоеванного народа, то антропологические последствия переселений были мало заметны. Ведь завоевателей значительно меньше, чем коренного населения, даже если часть его истребляется в ходе нашествия. Во внешности общих потомков наследие побежденных чаще всего оказывается гораздо заметнее, чем наследие победителей.

По этим следам антрополог может узнать многое об истории народа, не отраженной ни в фольклоре, ни в письменных источниках, которые предпочитают умалчивать о подобных вещах. Всегда приятнее происходить от победителей, чем от побежденных. Так и появляются мифы о происхождении разных народов.

К сожалению, для истории человечества характерен и этноцентризм, и расизм. Еще древнегреческий историк Фу-

кидид сообщал, что персы его времени самым лучшим на свете народом считают себя, а относительно других народов полагают, что, чем дальше они живут от Персии, тем они хуже. Как мы видим, такому отношению к чужеземцам - многие тысячи лет. А если к тому же у вновь встретившихся людей другой цвет кожи и непривычная внешность, ситуация только ухудшается.

Карл Линней - великий систематизатор живого мира, заложивший основы биологии, пытался систематизировать и человеческие расы. В его классификации: «американец - красноват, холерик, строен, упрям, доволен собой, свободолюбив; европеец - бел, сангвиник, мясист, подвижен, остроумен, изобретателен; азиат - желтолик, меланхолик, крепкого сложения, жесток, любит роскошь и скуп; африканец - черен, флегматик, дрябл, лукав, ленив и равнодушен».

Но откровенно расистские концепции, делавшие выводы о праве на власть предпочитаемых рас (прежде всего европейцев), появились только в конце XVIII века. В 1853 году вышел манифест расизма - книга французского графа Артура Гобино «Опыт о неравенстве человеческих рас». В этой книге он показывал, что причина, источник разного уровня развития народов и культур состоит в расовых особенностях людей, населяющих эти страны. При этом он исходил из идеи полигенизма - учения, отрицающего единство человеческого рода, считавшего, что каждая раса появилась вполне самостоятельно. Именно поэтому расы отличаются между собой не только по «красоте» и внешним признакам, но и по психологическим качествам и умению создавать и усваивать культуру. Дикари являются таковыми, потому что они - представители низших рас и выше им никогда не подняться.

Низшей расой Гобино считал черную, несколько более развитой - желтую. **Но единственно способной к прогрессу и созданию полноценной культуры называлась белая раса, особенно ее элита - арийцы.** Свой тезис А. Гобино доказывал, рассматривая развитие 10 цивилизаций, известных в истории человечества – «индийской, египетской, ассирийской, греческой, китайской, римской, германской, аллеганской, мекси-



канской и перуанской». Он считал, что они созданы высшей разновидностью белой расы - арийцами. Чтобы доказать это, он использовал самые фантастические допущения (например, китайская культура объявлялась созданной ветвью белых людей, прибывших из Индии).

Идеалом для Гобино была германская культура. Но будущее человечества он представлял себе весьма пессимистически. Дело в том, что, создавая повсюду новые типы культуры, белая раса (включая арийцев) смешивалась с другими народами, теряла свою чистоту и изначальный импульс энергии<sup>3</sup>.

Более научнообразное оформление подобные взгляды получили в теориях Ж.Ляпужа во Франции и О.Аммона в Германии. Эти авторы выдвигали тезис о зависимости психических качеств людей и их культуры от величины головного показателя. Головной показатель в антропологии - это процентное отношение наибольшей ширины головы к ее наибольшей длине. Согласно этим «теориям» чем длиннее голова, тем человек, тем более он считался одаренным, способным и т.д. Длинноголовые - представители европейской расы, создательницы великих культур в истории человечества. Если же среди европейцев обнаруживаются короткоголовые, то обычно это бедные классы и слои населения, потому что негерманского местного населения, что и объясняет их «неполноценность».

Аналогичные концепции можно обнаружить у Л.Вольтмана, убежденного в превосходстве европеоидной расы, и у Х. Чемберлена, который высшей считал «тевтонскую» расу, наследницу «арийского» духа. Так сложилась в науке **расово-антропологическая школа** — разновидность биологического направления в антропологии рубежа 19-20 вв., доказывавшая «естественность» расового неравенства и переносившая на человеческое общество биологические законы борьбы за существование и естественного отбора. Представители этой школы рассматривали общественное развитие с точки зрения понятий наследственности, межвидовой борьбы «высших» и «низших» рас, признавали реша-

ющее воздействие расового фактора на культурное развитие народов. Один из основателей школы, А. Гобино, различал три «чистые» расы (белую, желтую и черную) и многочисленные смешанные типы, возникшие в результате исторических и культурных контактов. Каждая раса сама по себе неизменна и обладает специфическими культурными способностями. Создаваемые разными расами цивилизации по своей природе некоммуникабельны, так как прирожденные дарования у всех рас принципиально различны. Судьба каждой цивилизации определяется ее расовым составом. При чистоте расы образ мысли всех ее представителей остается одинаковым в силу кровной общности. Сами по себе расы неравноценны: **белая (арийская) раса обладает большей культурной одаренностью и является единственной творческой силой в истории.** Именно она создала великие цивилизации. Низшие расы не способны самостоятельно подняться до вершин цивилизации. Представителями этого направления были: Ж. Ляпуж (Франция), Ф. Гальтон (Великобритания), Л. Вольтман, Х. Чемберлен (Германия) и др.

Если начало «научным» концепциям расизма положила европейская наука, отражавшая колониализм, то сформировалось и движение со стороны бывших колониальных и зависимых народов, создавших в ответ «белому» расизму собственные теории о своей расовой исключительности, идеи превосходства индийской, японской, африканской или китайской культур и народов над нынешними европейцами.

В середине XIX в. в Латинской Америке возникло общественное течение «индеанизм», ставившее своей целью улучшение положения индейцев. От утверждения, что индейцы - «тоже люди», они постепенно пришли к выводу о том, что индейская раса - самая лучшая и должна стать самой высокой на Земле. В Мексике в рамках этого течения возникло общество «Касканес» («Борцы за»), члены которого требовали изгнания из Мексики всех, в ком течет хотя бы капля европейской крови.

В США под девизом «Черное - прекрасно», выступали борцы за равноправие негров, для черных расистов он приобрел значение: «Белое - отвратительно».

В Африке в 60-х годах XX в. после освобождения от колониальной зависимости была создана концепция «негритюда» (расизма наоборот). Ее создателем стал Л. С. Сенгору (Сенегал). Он отмечал преимущества африканцев как детей природы, сливающихся с ней, подчиняющихся ее ритмам, запахам, звукам. Белый же человек - разрушитель, потерявший гармонию в отношениях с самим собой, другими людьми и природой. Его ожидают беды, если он не изменит своей культуры.

Но самое антигуманное, бесчеловечное проявление расовой теории и применение понятия «арийская раса» связано с величайшей трагедией в истории человечества – приходом к власти в Германии Адольфа Гитлера, установлением фашистской диктатуры, развязанной ими II Мировой войной. Поэтому многие простые люди и часть научного сообщества, естественно, настороженно относятся к вопросам истории и культуры, там, где появляется понятие «арийская раса» вспоминая призраки нацистского прошлого. Они негативно относятся вообще к любым упоминаниям слова «арийцы», понятий «арийская культура» «арийские предки» и т.п.. Приведём в этой связи несколько примеров из недавней истории – 30-х гг. XX в. в Германии, показывающих, что для этих опасений есть основания.

Вот что говорил А. Гитлер и его подручные о «арийской расе» и нацистской культуре. Гитлер писал и выступал много, и то, что он сказал по вопросам культуры, составило бы несколько томов. В основном мы используем высказывания из книги «Майн кампф». Гитлер надиктовал книгу своему заместителю Рудольфу Гессу в период с июля по декабрь 1924 года, когда они находились в заключении в Ландсбергской тюрьме в Баварии после неудачного путча, проведенного нацистами 8 и 9 ноября 1923 года.

Расизм обеспечивал базу фашистской идеологии, это видно из высказываний трех ведущих теоретиков нацизма — Ханса Гюнтера, Людвига Фердинанда Клауса и Альфреда Розенберга. Первые два были университетскими преподавателями. Идеи их, высокоабстрактные, были затем конкрети-

зированы нацистским руководством: весьма поверхностная расистская форма перекалфицирована в «расистский дух». Из этих же идей были взяты стереотипы — арийцы и их враги евреи. Каков же был характер нацистской культуры, внедрявшейся в народные массы. Культура эта не несла никакого прогресса и развития, «истина» воспринималась как нечто «данное», и все было пропитано расизмом и духом арийства.

«Из истории развития нашего народа мы знаем, что он формировался из целого ряда более или менее отдельных и самостоятельных рас, оказывавших друг на друга созидательное влияние в ходе тысячелетий. Так что ныне мы видим результат этого смешения в нашем народе. Сила, формировавшая людей в прошлом и продолжающая этот процесс в настоящем, заключена в арийстве, обеспечившем появление ранних цивилизаций в глубокой древности и поддерживающим цивилизацию в наши дни».

Вот в общих чертах характеристика культуры, данная Гитлером и воплощенная в Третьем рейхе в практику: «Марксистская доктрина представляет собой краткую духовную выжимку из взгляда на жизнь, считающегося ныне вполне обоснованным. Поэтому борьба так называемого буржуазного мира против марксизма нереальна и даже нелепа, так как этот буржуазный мир пронизан всевозможными развращенными элементами и преклоняется перед взглядом на жизнь, который отличается от марксистского только степенью личной убежденности. Буржуазный мир стал, по существу, марксистским, сохраняя лишь веру в возможность доминирования определенных человеческих групп (буржуазии), тогда как марксизм планирует последовательную передачу мира в руки евреев.

В противоположность этому народная точка зрения исходит из важности естественных расовых элементов человечества. В принципе она видит в государстве только средство сохранения расового существования людей. При этом имеется в виду не равенство рас, а как раз их различие и превосходство одних над другими. Из понимания этого проистекает чувство ответственности в соответствии с доминирующей

в нашем мире извечной волей к победе лучших и более сильных и с требованием подчинения им со стороны слабых. ...в гибридизированном и негритянском мире могут быть утрачены навсегда концепции красоты и возвышенности будущего человечества. Культура и цивилизация неразрывно связаны с существованием арийцев. Их вымирание или упадок приведут к тому, что над миром опустится черная завеса бескультурия».

Мировоззрение Гитлера было якобы народным, основанным на фундаментальном расовом принципе. Расизм и являлся основой всей культуры. Государство - средство сохранения расы. Эта концепция через десять лет стала законом в Третьем рейхе. Культура в связи с этим объявлялась исключительным достижением арийцев.

«Каждому необходимо уяснить, что государство представляет собой только средство поддержания культуры. Оно, конечно, играет важнейшую роль в формировании высокой культуры, но не является ее первопричиной. Основа ее заключена исключительно в расовой природе самой культуры. На земном шаре могут существовать сотни различных государств, но если вымрут те из них, что поддерживают арийскую культуру, ни одна другая культура не будет соответствовать по своему духу уровню людей с высшим развитием. Кто-нибудь может пойти дальше и сказать, что сам факт существования государственности не исключает, по крайней мере, возможности исчезновения какой-либо расы, поскольку высшая интеллектуальная способность и гибкость, лишённые расовой опоры, могут быть утрачены».

Через всю нацистскую культуру проводится параллель между человеком и природой. Массы арийцев в своих эмоциях столь же «подлинны», как и природа. Задача лидеров состоит в том, чтобы разбудить эти эмоции и поднять на поверхность веру в расу и кровь. Из этой предпосылки следует, что чувства людей просты, бесхитроустны и фанатичны. Такова их природа в противовес искусственной материалистической цивилизации. Вследствие этого голос расы должен ими быть услышан. Арийству для ведения борьбы требовал-

ся противник. Эту задачу выполнили евреи, представив собой такого врага.

По мнению Гитлера, поскольку культура является выражением идеала, материализм не может создавать культуру. Материализм овладел буржуазией из-за влияния марксизма и вмешательства евреев. Они-то и есть истинные враги германского мировоззрения, поэтому и обращение с ними должно быть жестоким. Евреи не могут создавать культуру, олицетворяя собой все дурное и злое, и тем самым провоцируют арийцев на борьбу против них. Они признают только свою расу. Поэтому Гитлер называл евреев силой, стремящейся к злу. «Еврейский народ с его несомненными интеллектуальными качествами не имеет настоящей культуры, и, прежде всего, своей собственной. Показная еврейская культура ныне является, по сути дела, достоянием других народов и к тому же в значительной степени в еврейских руках искажена.

Если оценивать отношение евреев к культуре, следует, прежде всего, иметь в виду в качестве одной из основных характеристик тот факт, что никогда не было, а, следовательно, нет и сегодня еврейского искусства. Если взять, например, двух королей искусства — архитектуру и музыку, то можно констатировать отсутствие там чего бы то ни было оригинально еврейского. Все, чего они достигли в области искусства, либо носит одиозный характер, либо является интеллектуальным воровством. Таким образом, у евреев нет тех качеств, которые характеризуют расы, обладающие соиздательной, а вместе с тем и культурной одаренностью»<sup>4</sup>.

Таким образом, Гитлеровский фашизм в 30-40 гг. XX века включил в свою идеологию расовую теорию о превосходстве, «величии и чистоте арийской расы», символ Солнца в виде геометрического изображения свастики, бытовавшей у большинства этносов в древности. Начав с этим символом II Мировую войну, фашисты попытались захватить мировое господство и установить свой «новый порядок» на Земле. Тем самым было нагло оскорблено доброе имя древнего талантливой народа – арийцев, страны Арианы в Централь-

ной Азии, а также огромных степных территорий Евразии населённых скотоводами-ариями Арйана-Веджа, которые являются прямыми предками всех современных народов и наций индоевропейского этноязыкового происхождения. Гитлеровский фашизм своей человеконенавистнической расовой теорией и идеологией осрамил святую святых всех названных родственных народов и наций - честь и славу древнейших предков - ариев и их высокую цивилизацию VI-I тысячелетий до н. э. (8-3 тысячи лет назад).

Разгромленный во II Мировой войне (1939-1945 гг.) и осужденный народами мира, гитлеровский фашизм с его человеконенавистнической теорией получил наказание на Нюрнбергском судебном процессе более 60 лет назад. Отделим, наконец, нынешнюю Германию, немецкий народ от того греха, который лежит на фашисткой Германии, на фашисткой идеологии, и, говоря об арийских предках, будем в этом видеть лишь исторический факт или повод для академических научных дискуссий, а не какой-то злой умысел по возрождению расовых теорий и идей которыми пользовались фашисты.

Нездоровый ажиотаж вокруг арийской проблемы в современной России и Украине подробно осветил Виктор Шнирельман (См.: Доклад при Московском бюро по правам человека «Мифы современного расизма в РФ»). Используя данные из его Доклада, укажем на самые одиозные теории современных русских и украинских националистов, с целью предостеречь от подобных изысканий наших доморощенных историков-дилетантов. Современные русско-украинские националисты опираются на 3 теории о «индоевропейской прародине» созданные в последние советские десятилетия и их связи с известными археологическими культурами. В 1950-х гг. гипотеза о **балканской, или дунайской, прародине**, которую отстаивал лингвист Б. В. Горнунг и которой придерживался востоковед И. М. Дьяконов<sup>5</sup>.

В 1960–1970-е гг. развивали идею о том, что формирование индоевропейской общности происходило в **прикаспийско-причерноморских степях**, откуда происходило расселение

по соседним регионам в течение бронзового века. На Западе эту теорию пропагандировала М. Гимбутас<sup>6</sup>. В 1970-х гг. лингвисты В. В. Иванов и Т. В. Гамкрелидзе выдвинули концепцию о **прародине индоевропейцев в Малой Азии**<sup>7</sup>. Спор о прародине индоевропейцев не затихает и по сию пору<sup>8</sup>.

**Однако для русских авторов-националистов нет разницы между балканскими культурами и Триполем, с одной стороны, и степными культурами, с другой. Все националистические версии отождествляют праиндоевропейцев со славяно-русами. Более того, других народов (не только неиндоевропейских, но и индоевропейских и даже славянских, не принадлежащих к русскому корню) эти версии не признают! Правда, исключения представляют народы «черной» и «желтой рас» и «семиты», играющие очень важную символическую роль во всех этих построениях<sup>9</sup>.**

Передвижения и подвиги белокурых голубоглазых культуртрегеров-арийцев, «славяно-скифов» привлекали внимание и русских писателей-фантастов<sup>10</sup>. Один из них объявил героя троянской войны Ахилла «россом», «тавроскифом», наследником великой степной традиции, носители которой будто бы разнесли высокую культуру от Европы до Китая и Индии и, в частности, обучили греков выковывать железное оружие. Даже древние обитатели Палестины были «одного корня» со славянами. Импульс такого рода литературе дал писатель В. А. Чивилихин публикацией романа «Память», направленного против концепции Л. Н. Гумилева. В этом произведении пропагандировались идеи сибирского археолога В. Е. Ларичева о древнейшей в мире цивилизации в Сибири, созданной индоевропейцами, о обнаруженном там палеолитическом календаре. Чивилихин писал, что и в долине Хуанхэ древнейшее население было представлено светлокожими индоевропейцами. Они участвовали в этногенезе многих восточноазиатских народов, и один из них был предком Чингисхана. Автор сблизил славян с ведическими ариями и настаивал на том, что предки славян были автохтонами в поволжских и причерноморских степях. Он утверждал, что славяне существовали как общность уже 5 тыс. лет назад. Одним из главных источников для Чивилихина служила ра-



совая теория Г. Е. Грумм-Гржимайло, пытавшегося найти следы «белокурых и голубоглазых арийцев» на Дальнем Востоке<sup>11</sup>, он боролся с норманнизмом, отождествлял «варягов-русь» со славянами и настаивал на возникновении славянской государственности задолго до Киевской Руси<sup>12</sup>. Чивилихин опирался и на русского эмигранта Ю. Миролубова, которому приписывают фабрикацию «Влесовой книги». Т.е., он оживлял гипотезы историков «славянской школы» XIX в., давно уже опровергнутые наукой<sup>13</sup>. Но русскому национал-патриотическому движению все эти идеи пришлись как нельзя более кстати. Они были вполне созвучны направлению, взятому патриотически настроенными писателями-фантастами, и в значительной степени повлияли на идеологию общества «Память» и его дочерних ответвлений, включая и ведическое<sup>14</sup>.

Основным пропагандистом **Арктической прародины ариев** стала индолог Н. Р. Гусева. Она искала и объясняла сходства в духовных представлениях древних ариев и древних славян, заявляя, что накануне своих миграций из степной зоны индоарии жили там рядом с «протославянами» в III тыс. до н. э. Она выдвинула гипотезу о том, что часть арийских племен вошла в этногенетический субстрат, на котором сформировались славяне, утверждала о наличии «этногенетической преемственности между арийскими и древнеславянскими племенами» и настаивала на том, что «арийский субстрат, безусловно, играл большую роль в формировании поднепровских славян...». По Гусевой, предки славян оказались степными скотоводами. Иными словами, она «научно» обосновывала арийство славян<sup>15</sup>

Нацистские индологи, в 1930-х гг. так же пытались доказывать прямую преемственность между германцами и индоариями, легитимизируя введенный нацистами порядок отсылками к ведическим нравам и обычаям. Нацистские авторы (Г. Вирт, А. Розенберг, Ю. Эвола), выводили «светоносных» ариев из полярной зоны<sup>16</sup>.

Гусева опирается на учение индийского мыслителя-националиста начала XX в. Б. Г. Тилака, который, изучая ведическую литературу, пришел к выводу о том, что ее кос-

могониические представления формировались в приполярной зоне<sup>17</sup>. На самом деле взятое из ведической литературы сказание о приходе ариев, или «борейской расы», с севера было введено в европейскую литературу французским философом Фабром д'Оливе в 1824 г. Он первым представил приход гипербореев с вымышленного полярного материка Арктиды или Арктогеи<sup>18</sup>.

Гусева выступила с идеей приполярной цивилизации, где арии будто бы жили когда-то бок о бок со славянами и откуда они позднее вместе двигались на юг<sup>19</sup>. Но подтверждений этому нет. Напротив, к настоящему моменту накоплено **множество археологических данных о том, что северные регионы заселялись в разные эпохи пришельцами с юга.**

Гусева заявляла о том, что скифы, являясь прямыми потомками ариев, были в то же время близки славянам до такой степени, что «древнегреческие историки и географы не различали их»<sup>20</sup>. В науке уже давно и прочно **установлено ираноязычие скифов**, которые в отличие от славян были кочевниками-скотоводами и резко отличались от них по культуре.

Концепция Гусевой нашла восторженный прием у русских националистов. Сейчас у Гусевой имеются последователи-дилетанты, воспроизводящие ее предположения о мягком климате в Арктике в конце плейстоцена – начале голоцена, формировании там индоевропейской («арийской») общности и расселении ее отдельных групп в условиях резкого похолодания<sup>21</sup>.

Ученица Гусевой, вологодский этнограф С. В. Жарникова доказывает родство славянских языков и санскрита и настаивает на том, что прародина индоевропейцев лежала на Русском Севере, доказывает, что индоиранцы и славяне унаследовали символ свастики от трипольской культуры, или от позднелитических предков<sup>22</sup>. Идеи Гусевой, теория Жарниковой, наряду с гипотезой Тилака о приходе индоевропейцев из приполярных стран, была подхвачена средствами массовой информации<sup>23</sup>.

Жарникову поддерживал академик Б. А. Рыбаков, который **прародину арийцев помещал в Поднепровье**, где якобы

сложилась «Ригведа» и откуда часть населения когда-то откочевала в Индию.

Идея «Арийской прародины» волнует и украинских националистов. М. Чмыхов выводит славянство из протонеолита, задолго до трипольской культуры, и считает Правобережную Украину прародиной, как славян, так и индоевропейцев в целом. Он утверждал, что Правобережная Украина служила якобы неким инкубатором археологических культур (а их он отождествлял с этническими группами). Он заявлял, что переселенцы с Украины возглавили «неолитизацию» Ближнего Востока и совершили «неолитическую революцию». Славяне были исконным населением Украины, обитавшим на территории «индоевропейской прародины» в течение 10 тысяч лет, т. е. единственные из индоевропейцев - имеющие статус абсолютных автохтонов. Украина - центр мировой цивилизации, родина культуртрегеров - славян. Чмыхов доказывал, что Украина имела такой же путь развития как месопотамская цивилизация. Он выступал с идеей появления государственности на Украине к началу эпохи бронзы, предполагая наличие там протогородов еще в неолите. Сомнительная идея «культуртрегерства» соседствует с расовой теорией. Чмыхов утверждал, что различавшееся в неолите по хозяйству население принадлежало к «разным расовым группам»<sup>24</sup>.

Еще дальше идет археолог Ю. А. Шилов<sup>25</sup>, утверждающий, что **цивилизация и государственность на Украине сложились еще в VI-V тыс. до н. э., т. е. раньше, чем где бы то ни было в мире. Он считает, что «сами трипольцы называли свою страну Араттой» и что именно оттуда «вели свой род шумерские цари».** Тогда как, по мнению специалистов, фигурирующая в шумерском эпосе страна Аратта располагалась либо на Иранском плато, либо в какой-то части долины Инда. Имеются серьезные доводы, что ее обитателями были дравиды (Васильев Я. В., Гуров Н. В. Страна Аратта по древним письменным источникам // Вестник Восточного института (СПб.), 1995, т.1, № 1. С. 12-66).

По мнению Шилова, возникшее в трипольское время на Украине «арийское государство» было бесклассовым, и им руководили просвещенные жрецы-воины. Поэтому ту эпоху он называет «эпохой священной демократии».

Для таких авторов древнейшая история важна как способ обоснования легитимности украинского государства. Чмыхов утверждал неизбежность становления независимой Украины как особого исконного «природно-климатично-социально-экономического организма» в ее нынешних границах. Идеи Чмыхова и Шилова популяризировались в учебнике по этнографии, утвержденном Министерством образования Украины.<sup>26</sup> Книга Шилова об Украине как родине ариев и древнейшего государства Аратта «Прародина ариев» – Киев, 1995, удостоилась похвалы в украинском журнале «Генеза». Этот журнал особенно подчеркивал ту мысль, что «Веды» сложились на берегах Днепра и что, благодаря труду Шилова, стала очевидной преемственность между «**Нижнеднепровской Арианой** (! Авт.), Киммерией, Таврией, Скифией, державой антов, Киевской Русью и Запорожьем». Часть украинской интеллигенции пытается искать корни современных украинцев у ведических ариев<sup>26</sup>.

Книги Шилова используют русские националисты, заявляющие, что их идея славяно-арийского единства поддерживается специалистами. Их не может оставить равнодушными идея Шилова о приходе шумеров в Месопотамию из Северного Причерноморья, где якобы и располагалась Аратта<sup>27</sup>.

Гусева, высказываясь против псевдонауки и заявляя, что «ведическая культура» складывалась именно в Индии после прихода туда индоариев, опровергает домыслы Шилова о тождестве Триполья с Араттой, о бродивших по Украине жрецах-брахманах и о процветавшей там, в неолите-энеолите «индоарийской культуре». Выступая против «украинских национал-шовинистов», она критикует представление о родстве славян с ариями. Вместе с тем она по-прежнему настаивает на идее «Арктической прародины» и о **совместном передвижении славян и ариев с севера на юг**, что привело к культурному и языковому сходству. По ее словам, эти

взгляды разделяют «русские ученые» и «индийские санскритологи».

Не все русские националисты готовы разделить с украинцами честь быть потомками арийцев. Те кому ненавистна политическая самостоятельность Украины, отлучают украинцев от арийства, признавая их потомками трипольцев – которых считают «семитами»<sup>29</sup>.

Челябинский археолог Г. Б. Зданович, открывший уникальный памятник бронзового века в Челябинской области - Аркаим, писал следующее: «Мы, славяне, считаем себя людьми пришлыми, а это неверно. Здесь уже с каменного века обитали индоевропейцы, индоиранцы, они и вошли в состав казахов, башкир, славян – это та общая нить, которая связывает всех нас. Мы все родственники, все наши степные народы – тюркские, славянские»<sup>30</sup>. Его высказывания – о связи Аркаима со свастикой, со сложными космологическими идеями и т. д. – были подхвачены русскими неоязычниками и оккультистами. Аркаим стал гордостью русских националистов, «символом русской славы», они дают России название «Ария-Русь» и, ссылаясь на андроновскую культуру позднего бронзового века, доказывают, что именно с Урала началось расселение «белой расы» «ариев-русичей» по всему Старому Свету<sup>31</sup>.

А. К. Белов, первый руководитель Московской славянской языческой общины и основатель Национального клуба древнерусских ратоборств, отождествляя ругов, росов, росомонов, этрусков, руян и варягов, он заявляет, что все они выросли из мощного «праславянского суперэтнуса», причем он объявляет «русь» более ранним образованием, чем славяне. Индоевропейцев он напрямую связывает с кроманьонцами, санскрит представляет языком неолитической Европы, «славянизм» выводит напрямую из культуры шнуровой керамики и боевых топоров эпохи бронзового века, причисляет к «шнуровикам» трипольскую культуру более раннего времени и пишет о «трипольской государственности». Веру в Троицу («Трибожие») Белов возводит к неолиту, «периоду единых европейских вед», и обвиняет христианство в иска-

жении этой великой идеи. Все это делается для того, чтобы проследить непрерывное развитие русского этноса едва ли не с палеолита и представить язычество в виде бесценного знания, намного превосходившего современную науку<sup>32</sup>.

Особенно опасны попытки представить «русско (арийско)-еврейскую конфронтацию» в виде извечной борьбы, пронизывавшей всю мировую историю. Эта традиция, идущая от поддельных «Протоколов сионских мудрецов», обрела популярность у русских националистов после арабо-израильской войны 1967 г. Скурлатова о такой борьбе лишь намекает. Кифишин расписывал борьбу космических масштабов между праиндоевропейцами (праславянами) и прасемитами на пространствах Подунавья и Малой Азии. В. М. Демин изображает ираноязычных сарматов «хуррито-семитами», погубившими «Скифию-Русь».

Московский философ В. Н. Демин, представляет русскую сказку о Курочке Рябе напоминанием, о тех допотопных временах, когда индоевропейцы не на жизнь, а на смерть бились с семитами. Поле битвы было на Севере, где якобы располагалась прародина человечества. Он изображает дело так, будто миграция индоевропейцев на юг была следствием их военных неудач. Иными словами, «натиск семитов» теперь отнесен в эпоху палеолита<sup>33</sup>.

Доказывают, что первоначально древнейшим населением Палестины были славяне, позднее смешавшиеся с якобы родственными им финикийцами, от чего и произошли ханanei, «предки современных палестинцев». Одним из первых, кто отождествил финикийцев с «венедами», или «древними славянами», был В. Емельянов. Он отрицал, что алфавит был изобретен семитами. Появляются утверждения, что натуфийцы IX тыс. до н. э. были «ариями Иерихона», т. е. «далекими предками» русских а семитоязычные финикийцы происходили от браков пришлых индоевропейских воинов с хананейскими женщинами.

Молева С.В. «прочитала» этрусскую надпись по-русски, и **объявила русских арийцами, обитателями древнего Леванта, истинными создателями христианства.** Читателя подводят к

мысли о том, что вторжение евреев Палестину первый шаг на пути к мировому господству, начатый агрессией против «палестинских славян».

Указывая на ключевую роль евреев в создании христианства, многие авторы-неоязычники возлагают на них ответственность за уничтожение «великого русского дохристианского наследия», эта версия нашла широкое распространение в антисемитской литературе, в изобилии встречающейся сегодня на книжных прилавках Москвы и Петербурга<sup>33</sup>. **Некоторые авторы возрождают расовую теорию, рисуют планетарную конфронтацию между белым и черным миром. При этом белая цивилизация отождествляется с Севером и Гипербореей, а черная – с Югом и Атлантидой**<sup>34</sup>.

3. Стернхелл говорил, что несправедливо винить ученых за то, каким образом используются их теории. Однако нельзя не учитывать последствия, которые могут иметь некоторые идеи, когда они упрощаются и получают широкую популярность. Так социодарвинизм сыграл заметную роль в развитии этнонационализма и расизма<sup>35</sup>. По словам Эрика Хобсбаума, **«сейчас историки делают для национализма то же самое, что производители мака в Пакистане для наркоманов: мы снабжаем рынок основным сырьем»**<sup>36</sup>. Это относится к тем ученым, которые льют воду на мельницу этнонационализма.

Главную роль в выработке и распространении неонацистской идеологии играют умелые интерпретаторы, простым доступным языком излагающие теории специалистов, манипулируя их идеями. Чаще всего такими людьми оказываются писатели, журналисты, недоучившиеся студенты, энтузиасты-дилетанты. Затем в силу вступает механизм, типичный для атмосферы «всеобщей грамотности», но неглубоких знаний, что используется националистами, создающими обстановку интеллектуального популизма. Этот механизм был охарактеризован С. Дудаковым следующим образом: **«Отныне между «литературой» и «действительностью» не существовало различий: что было придумано беллетристом, могло быть объявлено «документом», который, в свою очередь, ста-**

новился основой для нового беллетристического повествования. При этом, естественно, ни ссылок, ни объяснений этим «широко известным фактам» не требовалось». Это происходит в постсоветских государствах, где создаётся альтернативная наука о далеком прошлом<sup>37</sup>.

Виктор Шнирельман замечает, что в последние годы, чувствуя некоторую неловкость от ассоциаций своей теории с культурологическими построениями нацистских авторов, Гусева делает оговорки, что ее «арийские идеи» не имеют к тем никакого отношения. Она заявляет, что ни «Руси Арийской», ни «Руси Ведической» никогда не было, что древнеиндийская цивилизация и пришедшие позднее в Индию арии не имели никакого отношения к славянам. Вместе с тем она отстаивает идею об «Арктической прародине». А ущербность германских нацистских концепций она видит лишь в том, что они, по ее словам, были направлены против славян. Геноцид евреев, против которых, прежде всего, был нацелен нацизм, Гусева почему-то не замечает<sup>38</sup>.

Так же, как немецкий национализм в 1920–1930-е гг. использовал теории германского археолога Г. Коссинны, доказывая исторический приоритет германцев и «индогерманцев», современные русские и украинские националисты также стараются использовать данные археологии для доказательства славянского приоритета.

Древнейшие цивилизации Передней Азии V–III тыс. до н. э. приписывают индоевропейцам. Трактуют индоевропейцев как «расу» – это настолько же соответствует немецкой научной традиции начала XX в., насколько расходится с современными научными представлениями<sup>39</sup>.

Современные русские националисты превозносят обнаруженный в Челябинской области поселок Аркаим XVII–XVI вв. до н. э. как столицу «русско-арийской цивилизации», откуда совершился исход «протославянской группы арийского народа». Южный Урал представляется второй прародиной ариев, будто бы пришедших сюда из Арктики и основавших цивилизацию, давшую жизнь многим индоевропейским народам и, прежде всего, славянам. Сторонники этой



концепции объявляют Южный Урал центром мира (мифическим Беловодьем), где якобы родился и жил Заратуштра<sup>40</sup>.

В журнале «Президент. Парламент. Правительство (политико-правовой журнал)», рассчитанном на российских парламентариев и высших чиновников была опубликована статья основателя «арийской астрологии» Павла Глобы, пытавшегося убедить читателей в научности «Гиперборейской идеи». Он использует фольклорные тексты европейских народов, древнюю иранскую и индийскую литературу (Авеста, Махабхарата), теории В. Н. Демина, а также археологические находки в Аркаиме. В методологическом плане он шел по тропе протоптанной нацистскими авторами. Глоба дистанцируется от германского нацизма, извратившего, по его словам, вполне невинную арийскую идею, которая не несет ничего дурного и что ее следует отделять от ее современных неонацистских пропагандистов. Между тем рассматриваемая статья не только искажает или вообще не учитывает современные научные данные, но и содержит все те же ядовитые зерна расизма. Ведь что, как не расизм, звучит в словах Глобы о том, что легендарный царь Йима якобы заботился о «чистоте арийского генофонда».

В работах такого рода авторов белая раса нередко отождествляется с арийцами и объявляется высшей на Земле? Глоба настаивает на коренных психологических различиях между «европейцами, потомками протоариев, и азиатами, воплощающими две формы коллективной психологии – солярную и лунарную», он утверждает: «Что приемлемо для представителя белой расы..., то не может быть принято человеком «восточного типа»...». В. М. Демин заявляет о несовместимости русских (прямых потомков арийцев) с евреями, которые, в частности, мешают им заниматься «арийскими исследованиями». Он верит, что «изучение арийской темы усилит позиции русского народа». Ведь в древности «наши предки, арии, далеко обгоняли многие этносы мира в своем развитии и своим влиянием ускорили становление многих народов, считающихся ныне цивилизованными»<sup>41</sup>.

Современные русских националисты и расисты отождествляют предков славян с арийцами и помещают прародину индоевропейцев («арийцев») в районы Крайнего Севера, т.е. оживляют «нордическую идею» нацистской Германии<sup>42</sup>.

После распада СССР преодоление кризиса идентичности видится русским националистам, по словам Виктора Шнирельмана, в наделении русских новой «гиперборейской», «арийской» идентичностью, прочно связывающей русских с северными просторами<sup>43</sup>. В этом можно усмотреть архетип – стремление к абсолютному началу в пространстве и во времени: к абсолютному центру мира и к абсолютному началу времени (отсюда стремление отождествить предков с палеолитическим первонародом).

С одной стороны этот образ включает идею изоляционизма, издавна присущую русскому национализму (вплоть до происхождения предков от космических пришельцев), а с другой, русский мессианизм (русские как первопредки всего человечества или только «белой расы», а также как творцы культуры и всех ранних цивилизаций). Эту идентичность наделяют привлекательными качествами: северные люди выносливы, отважны, верны, правдивы, обладают глубокими познаниями о мире и т. д. Арктический миф имеет и расовую составляющую, утверждая, что еще в ледниковый период «белые люди» приспособились к меняющимся природным условиям, и это якобы дало им преимущество перед более специализированными «желтыми» и «черными» людьми, следовательно, «русский, славянский народ имеет великое прошлое, он был частью великой арийской общности, он является наследником этой общности, и он никогда не примирится с жалкой ролью просителя на задворках цивилизации»<sup>44</sup>.

А. Асов объявляет **прародиной индоевропейцев, включая славян, среднеазиатское Семиречье, он уточняет, что прямыми предками славян были скифы, сарматы, саки и массагеты**. Это позволяет ему включать в древнеславянский ареал не только Среднюю Азию, но и Северный Кавказ, тем самым оживляются взгляды 100 летней давности, археолога-дилетанта В. М. Флоринского, утверждавшего о превосход-

стве славянской культуры над тюркской и монгольской и что прародина арийцев была в Туркестане. Флоринский причислял к древним славянам кочевых скотоводов Средней Азии, родственных скифам ираноязычных саков и массагетов, обитавших там, в раннем железном веке<sup>45</sup>.

Особое внимание привлекают **попытки реабилитации свастики**, которую многие русские националисты склонны рассматривать как неотъемлемый атрибут традиционной русской культуры. Это сознательное стремление пересмотреть ее чудовищную роль в истории XX в. как символа борьбы за расовую чистоту со всеми ее трагическими последствиями, именно так ее и воспринимают современные расисты. В нацистской пропаганде свастика являлась символом ответственности, направленной не только против евреев, но и против славянских народов. Газета «Националист», орган Национально-республиканской партии России пишет: арийская свастика направлена, прежде всего, против звезды Давида. Для Гитлера свастика была символом «борьбы за победу арийца и одновременно... победу идеи созидательного труда, которая как таковая всегда была и будет направлена против семитов»<sup>46</sup>.

Президент АН РТ М. Илолов задаёт вопрос в чём же смысл акции по провозглашению 2006 года – годом арийской культуры в РТ. И сам же отвечает: «... в некоторых СМИ появились не совсем научные, или даже не продуманные и неблагоприятные комментарии по поводу темы ариев. Научные изыскания, проводимые по изучению ариев, на основе полученных результатов свидетельствуют о важности освещения проблемы, которая в наше время стала научно-политической . ... Обратим, прежде всего, внимание на неоднозначный характер арийской темы в последние столетия в науке и политической жизни человечества. Тема ариев была крайне извращена в XIX и особенно в XX веках. В результате расистского мифотворчества фашистами действительной истории народов произошла мистификация ее в целях оправдания насилия. До фашизма тема арийства использовалась расистами еще в 19 веке(подчёркнуто нами)»<sup>47</sup>

Учитывая всё вышесказанное, нас, огорчает, что при исследовании проблемы арийских предков таджиков, **некоторые наши уважаемые учёные допускают неправильное использование термина раса**, создают путаницу при выяснении исторического прошлого таджиков, что даёт основания нашим недоброжелателям поднимать ненужную шумиху, (даже обвинять в расизме) вокруг проблемы арийского происхождения таджикского народа. Мы имеем в виду, например, использование термина «арийская раса» выдающимся учёным, академиком Рахимом Массовым. В одной своей книге «Таджики: история с грифом «совершенно секретно» [-Душанбе, 1995. – С 122.], он говорит, что «...таджики относятся к арийской (индоевропейской) расе и являются древнейшими аборигенами азиатского континента». В другой книге - «Таджики: вытеснение и ассимиляция», повторяет: «На протяжении длительной истории борьбы оседлого и кочевого населения, европеоидного и тюрко-монголоидного расового противостояния, преимущество было на стороне последнего в силу его многочисленности и военной организации, особенно на просторах Великой степи, или Дешти-Кипчака, когда-то полностью заселённых представителями арийской или индоевропейской расы (подчёркнуто нами)» [-Душанбе, 2003. – С 26.]. Такие же неточности и неправильное толкование понятий «раса», «этнос» и т.п. можно встретить и в работах других авторов. Мы хотим внести ясность в вопрос антропогенеза, расогенеза и этногенеза, чтобы правильно использовать и разделять эти понятия при исследовании арийских истоков таджикского народа.

**Этническая история и многообразие народов Земли.** 12 Х 1999 года, в Сараево (Босния), экспертами ООН было зафиксировано появление **шестимиллиардного** жителя Земли (всего за этот день на планете родилось 260 тыс. младенцев). Так официально был отмечен очередной рубеж в антропогенезе, который начался, около 4 млн. лет назад.

На протяжении многих тысячелетий население мира росло очень медленно, из-за зависимости человека от природы. В древности и средневековье рождаемость была высокой,

но высокой была и смертность, которую вызывали эпидемии, недоедание, частые войны и низкая продолжительность жизни.

К концу палеолита (примерно 15 тыс. лет назад) численность людей на Земле достигала около 3 млн. Человек освоил менее трети современной ойкумены (примерно 40 млн км<sup>2</sup>), а плотность населения не превышала 8-10 человек на 100 км<sup>2</sup>. На всей остальной части планеты люди встречались очень редко. Это было связано с присваивающим хозяйством (собирательство, охота, рыболовство), требовавшего большой территории для обеспечения небольшой группы людей.

Переход к оседлости, распространение земледелия и скотоводства, начавшиеся на Ближнем Востоке около 10-ти тыс. лет назад, ослабили зависимость человека от природы и стимулировали рост населения. В результате 4-5 тыс. лет назад население Земли достигло 25 млн человек. Основная его часть была в Древнем Египте, Месопотамии, Индии, долинах рек Хуанхэ и Янцзы, в Средней Азии. Вся последующая этническая история человечества связана с совершенствованием хозяйства человека (улучшение агротехники, создание новых орудий труда, одомашнивание животных). Из-за этих факторов рост населения ускорился. Его численность 2 тыс. лет назад достигла 150-250 млн. человек. Данные археологии показывают, что около 70% населения было сосредоточено в Китае - 50 млн. человек, Южной Азии - 35 млн., в Римской империи - 48 млн. На долю этих трех регионов приходилось около 4/5 всего населения планеты.

За 19 веков нашей эры численность населения мира увеличилась в 10 раз. На рубеже I и II тысячелетий основное население планеты по-прежнему была сосредоточена в Южной Азии (79 млн. человек) и в Китае (66 млн.). На их долю приходилось 55% человечества. В Европе наиболее заселенными странами были Франция, Италия и Испания.

К середине II тысячелетия население земного шара возросло в 1,6 раза. Особенно быстро этот процесс развивался в Европе и в России (рост более чем в 2 раза). Китай стал са-

мой населенной страной (110 млн). Численность населения африканского континента в это время почти не росла.

Резкое ускорение роста населения началось во второй половине XVIII в. Произошел первый демографический взрыв. Если с 1500 по 1750 г. население увеличилось примерно на 300 млн человек, то с 1750 по 1900 г. - на 910 млн. Особенно выросли темпы прироста во второй половине XIX века, что объясняется снижением смертности, особенно детской, и увеличением продолжительности жизни.

За 4 столетия, с 1500 по 1900 г., расширилось и расселение. Великие географические открытия способствовали миграциям в Америку и Австралию, население которых возросло в 10,4 и 19 раз. В России численность увеличилась в 8,1 раза, в Европе - в 4,1 раза, тогда как население Азии за это же время выросло в 3,4 раза, а Африки - только в 2,4 раза.

На протяжении XX столетия население Земли выросло более чем на 3 млрд человек, или в 3 раза. Быстрее всего - Латинской Америки (в 6,1 раза) и Африки (в 4,7 раза), медленнее всего - население Европы (в 1,7 раза) и СССР (в 2,1 раза). Причины этого в миграционных потоках (они ускоряли рост населения в Северной и Латинской Америке, Австралии и Новой Зеландии), последствиях двух мировых войн, очень быстрых темпах естественного прироста населения в развивающихся. Темпы прироста населения Земли в XX в были самыми интенсивными. Так, численность в 1 млрд была достигнута в 1820 г.; 2 млрд - в 1927 г. (через 107 лет); 3 млрд - в 1959 г. (через 32 года); 4 млрд - в 1974 г. (через 14 лет); 5 млрд - в 1987 г. (через 13 лет); 6 млрд - в 1999 г. (через 12 лет). В конце XX в население более 1 млрд было в Китае и Индии, а численность более 100 млн человек в США, Индонезии, России, Бразилии, Японии, Нигерии и Пакистане. В мире 225 государств. В указанных нами государствах живёт 60% населения мира. В 38 карликовых стран (с числом жителей до 100 тыс.), живет всего около 1 млн человек.

Среди причин, значительно повлиявших на этнические процессы XX века, самой значительной стала II мировая

война. Потери от нее составили более 50 млн человек, из которых половина пришлась на СССР. Что же касается потерь, связанных со снижением рождаемости и увеличением смертности, то они были в 2,5 раза больше прямых потерь (человечество «недосчиталось» по крайней мере 175 млн человек). Довоенный уровень численности населения в странах Европы был достигнут в 1947 г., а в Советском Союзе - в 1955 г.

В военные годы лишь в странах Америки и Австралии численность населения росла ускоряющимися темпами. Особенно это проявилось в Латинской Америке, где среднегодовой прирост достиг 2,5% за счет иммигрантов, переезжавших туда из разоренных стран Западной Европы.

Этнические процессы середины XX столетия отличались от процессов предшествующих десятилетий. Главным фактором стал глобальный демографический взрыв 50-х годов. Произошло резкое падение показателей смертности населения, в короткие сроки затронувшее большинство стран мира. Рождаемость при этом не превышала средних показателей. В результате снижения смертности среднегодовой прирост населения увеличился практически во всех странах планеты и достиг к середине 60-х годов в среднем по миру 2%, а в некоторых странах Южной Америки, Африки и Азии превысил 3%. В итоге численность населения многих стран с 1950 по 1983 г. более чем удвоилась. В то же время в большинстве стран Европы за этот же период население возросло менее чем на 25%.

Демографический взрыв 50-60-х годов сменился в 70-е годы быстрым снижением рождаемости и темпов естественного прироста в странах Европы. В большинстве стран Северной и Западной Европы происходило простое воспроизводство населения. Эта тенденция и сегодня является определяющей в этнических процессах большинства стран Европы. Так, если считать 15 рождений на каждую 1000 человек границей низкой рождаемости, то ее уже перешли почти 2/3 стран Европы.

В последние два десятилетия также снижаются темпы прироста населения и в Азии, хотя этот процесс происходит

медленно (с 2,2% в год в 60-е годы до 1,8% в начале 80-х годов). Лишь в арабских странах, Пакистане, Малайзии и на Филиппинах темпы прироста населения продолжают традиционно оставаться высокими, а регион в целом дает по-прежнему более 60% всего прироста населения мира.

В странах Латинской Америки довольно резкое снижение уровня смертности населения произошло сразу после Второй мировой войны, что при неизменном уровне рождаемости выдвинуло регион на первое место в мире по темпам роста населения. Однако с середины 60-х годов рождаемость и здесь начинает падать, что привело к тому, что за последние 20 лет прирост населения остался примерно на том же уровне (немногим более 8 млн человек в год).

Иначе развиваются этнические процессы в Африке, где в течение всего послевоенного времени наблюдаются самые высокие уровни рождаемости и смертности. Снижение смертности там стало происходить с начала 60-х годов при неизменном уровне рождаемости, что обеспечило непрерывный прирост населения вплоть до настоящего времени. С конца 60-х годов Африка по темпам роста населения обогнала Латинскую Америку. Ежегодный прирост населения африканского континента составляет за последнее десятилетие более 15 млн человек<sup>48</sup>.

Таким образом, этническая картина мира на протяжении всей истории человечества отличалась пестротой и разнообразием. Исходя из критериев совокупных антропологических признаков, совместного проживания на одной или нескольких территориях, типа этнической общности, общих особенностей быта и культуры, общей исторической судьбы, языкового родства, можно разделить все народы по следующим основаниям: географическому, антропологическому, языковому и хозяйственно-культурному.

**1) Географическая классификация.** С помощью такой классификации выделяются условные географические регионы, в которых расселены народы мира. Эта классификация используется главным образом при внешнем описании народов и опирается на факт географического соседства народов



и отражает совместный характер их проживания в пределах какой-то определенной, чаще всего обширной территории. Так появились «народы Кавказа», «народы Восточной Европы» «народы Средней Азии». Подобное географическое объединение возможно когда географический принцип классификации совпадает с этническим. Географическая классификация не отвечает на вопросы о происхождении народов, о процессах их формирования, о хозяйственном и культурном облике, об уровне социально-экономического развития, позволяет лишь распределить этносы по регионам. На малых территориях географическая классификация этносов приводит к противоречиям с представлениями о родстве этнических групп, поэтому внутри ограниченных областей от нее приходится отказываться.

Единой, принятой во всех странах, географической классификации не существует. Самое простое деление: народы Австралии и Океании, народы Азии, народы Америки, народы Африки, народы Европы.

**2) Антропологическая классификация.** Антропология изучает процесс происхождения человека, его эволюцию, расогенез, морфологические и физические особенности. В качестве самостоятельной науки сформировалась в середине 19 в. Её составными частями являются антропогенез, морфология человека и этническая антропология (расоведение). В США и Великобритании антропология понимается шире и кроме физической антропологии включает антропологию культурную и антропологию социальную, которые адекватны этнологии. Основными методами антропологии являются антропометрия и биометрия.

В основе антропологической классификации лежит принцип деления народов по расам. В ней акцент делается на **биологическом, генетическом родстве** между различными этническими группами. Одним из создателей расовой (антропологической) классификации является Франсуа Бернье (1684), которому принадлежит также авторство самого термина «раса».

Современная этническая картина мира убеждает нас, что существует бесспорное биологическое разнообразие людей, т.е. между людьми имеются физические различия (цвет кожи, черты лица, строение скелета, тип волос и т.д.). Особенно заметны телесные, или антропологические, различия между группами людей, удаленными друг от друга и живущими в различной естественно-географической обстановке. В науке подобные различия между физическими типами людей обычно называют **расовыми**. Они представляют собой адаптацию этносов к особому типу природных условий и всегда имеют групповой характер. **Расовые различия наследственны: они передаются от родителей к детям на протяжении многих поколений**, для изучения этих различий огромное значение имеют данные науки о наследственности - **генетики**. Поэтому сходство наследственных физических признаков у разных людей или групп служит доказательством общности их происхождения, или генетического родства.

Как же возникли современный тип человека, расы и народы на Земле? Данные палеонтологии, археологии, антропологии и лингвистики позволяют заглянуть в очень ранние этапы этногенеза, этнической истории народов. В этих исследованиях большое значение имеют данные лингвистики, поскольку в этногенетических исследованиях используются материалы живого языка с реконструкцией его древних форм. В этногенетических исследованиях анализируют первичные понятия: человек и его тело, числительные до 10, местоимения, термины родства, космические астральные объекты и явления природы, а также понятия из сферы материальной культуры, отражающие конкретную среду зоны этнического формирования и элементарные социальные, семейные отношения.

Велико в этногенетических исследованиях значение данных антропологии, в которой используются результаты классификации рас, народов мира по антропологическим типам, сложившимся в результате социально-исторического развития уже сформировавшихся рас, в процессе культурных, исторических, межрасовых контактов, вызванных ми-

грационными и консолидационными процессами. Именно антропологические типы выступают как первичные категории этнического многообразия мира.

При обращении к древним этногенетическим процессам значение антропологических данных возрастает. Чем дальше в глубь веков, тем больше совпадений этнических и антропологических данных. Различия в антропологическом типе не адекватны различиям сравниваемых групп в этническом и языковом отношениях.

Для исследования проблем этногенеза используют данные археологии, которая дает возможность проникнуть в ранние этапы этнической истории. Археология описывает материальную культуру этноса и некоторые аспекты его духовной культуры (прикладное искусство, верования). Это дает возможность изучать этносы как определенные хозяйственно-культурные типы. Данные археологии также дают возможность показать **автохтонность или пришлость** народа, интенсивность культурных контактов, приспособленность к местным физико-географическим условиям.

Для этногенетических исследований существенное значение имеют письменные источники, хотя они исторически ограничены, и фольклор. В них особое внимание уделяется этнонимам (именам народов) и топонимам (названиям географических объектов), легендам, преданиям и сказаниям.

Изучение явлений материальной и духовной культуры - сочетание основных занятий, набор орудий труда, пища, утварь, жилище, одежда, социальные и семейно-брачные отношения - позволяют выявить этническую специфику и связи с другими народами. Комплексный подход, даёт возможность проследить историю этноса, его происхождение, развитие и контакты с другими народами.

**Ранний этап этногенеза.** Сопоставляя материалы этих наук можно изучать ранний этап этногенеза. Исходные популяции были малочисленны, эндогамны (браки заключались в пределах одной группы) и относительно оседлы, т.е. имели значительную охотничью территорию, в пределах которой и передвигались более или менее регулярно. Замкну-

тость популяции была относительной и периодически, хотя и случайно, включала в свой состав инородных членов, особенно при встрече с другими популяциями на границах охотничьих территорий. Антропологически эти популяции были специфическими, хотя в пределах крупных территорий обнаруживали сходные вариации единичных морфологических признаков, которые затем становились специфическими характеристиками образующихся рас. В пределах этих популяций закреплялись различные традиции обработки камня и навыки изготовления орудий, а также формировалось первичное самосознание на основе противопоставления своих чужим.

Первичные языки охватывали, скорее всего, не одну, а несколько популяций, говоривших на одном языке, а распространение языка между группами популяций, говорящих на других языках, было затруднено. Здесь налицо взаимодействие процессов дифференциации и интеграции, которые стали составными частями этногенеза с самых ранних стадий его развития. Распространение процессов интеграции особенностей антропологического состава, культуры и языка одной популяции с группой других происходило в форме наложения одного на другое, что стало исходным пунктом расообразования. Таким образом, **на раннем этапе человеческой истории процессы расообразования и этногенез были тесно взаимосвязаны.**

Однако ни этногенез, ни расообразование (расогенез), в свою очередь, не были бы возможны без антропогенеза, без процесса эволюционного формирования физического типа *Homo Sapiens*.

Данные молекулярной биологии объясняют, как это происходило. Со времен появления дарвиновской теории эволюции антропологи были убеждены, что современный человек и нынешняя человекообразная обезьяна имеют общий корень. Данные молекулярной биологии показали, что гипотетический предок человека жил 15-20 млн лет назад. Этот вывод основывается на том, что, когда биологи сравнили белки крови нынешних человекообразных обезьян с человеческими, они обнаружили их поразительное сходство.

Было доказано, что эти две линии обезьяноподобных предков не могли расщепиться ранее 4-6 млн лет назад. Голая (непосредственный предок человека) и волосатая обезьяны, появившиеся в результате этого расщепления, имели лишь близкое генеалогическое сходство, что и нашло подтверждение в обнаруженных в Эфиопии окаменелых останках прямых предков человека, живших около 4,5 млн лет назад. Взрослые особи этой популяции должны были весить примерно 30 кг и иметь рост 1,2 м. Существа с такими физическими параметрами были промежуточной ступенью между человеком и обезьяной в начале процесса антропогенеза.

«Таким образом, по данным современной науки, антропогенез представлял собой процесс появления и эволюции первобытных людей, последовательно прошедших следующие этапы: 1) гипотетический общий предок человека и обезьяны; 2) тип примата, названный учеными кличкой Люси, объем мозга которого составлял 400-500 см<sup>3</sup>, прямоходящий, живший семейными группами на всей территории Восточной Африки; 3) тип «африканус» - потомок Люси, объем мозга которого также достигал 400-500 см<sup>3</sup>, он имел длинные руки, был ловким и подвижным, жил общественными группами; 4) тип «робистус» - потомок африкануса, который обладал объемом мозга 530 см<sup>3</sup>, но не оставил после себя большого потомства; 5) *Homo habilis* - «человек умелый», первый известный вид, относящийся к семейству людей и использующий орудия труда; его объем мозга достигал 600-800 см<sup>3</sup>; 6) *Homo erectus* - «человек прямоходящий», первый вид человека, сравнительно широко расселившийся по планете, колонизировал Ближний и Средний Восток вплоть до Китая, обладал объемом мозга 750-1250 см<sup>3</sup> и жил около 1,5 млн лет назад; 7) *Homo sapiens* - «человек разумный», объем мозга которого достиг 1200-1700 см<sup>3</sup>, известный в антропологии под названием «кроманьонец» (найден в 1868 году в Кроманьоне, Франция) и появившийся около 40 тыс. лет назад<sup>49</sup>.

Отдавая должное такому объяснению процесса антропогенеза, следует объяснить и происхождения разума. Мож-

но попытаться объяснить происхождение сознания из практического опыта взаимодействия с окружающим миром. Такая способность, естественно, появляется у человека лишь с формированием абстрактного мышления, умением находить нестандартные решения в конкретных ситуациях. Современные семиотические исследования позволяют утверждать, что в критических жизненных ситуациях выживали лишь те особи, которые смогли выработать у себя так называемое «парадоксальное поведение», т.е. способность к нетрадиционному решению жизненно важных проблем. Ученые считают это проявлением зачатков абстрактного мышления. При соответствующих положительных результатах парадоксальное поведение становится нормой, закрепленной опытом. Это ведет к появлению у человека способности к мысленному наложению на регулярно повторяющиеся факты реальности своего ценностно-смыслового отношения и к отбору таких типов поведения, которые соответствуют позитивным оценкам. Этот момент и есть начало становления человеческого сознания.

Теория антропогенеза объясняет процесс формирования современного человека, но не объясняет разнообразия видов человеческих популяций, не дает объяснения процессу расообразования. Вопрос о времени и причинах происхождения рас до сих пор еще не получил окончательного решения.

Долгое время в науке господствовало представление, что люди современного физического типа появились 35-40 тыс. лет. Появление человечества и его культуры объяснялось сознательной трудовой деятельностью, возникшей в процессе антропогенеза. Однако в конце 60-х годов в Африке и на Ближнем Востоке были найдены останки черепов неантропов, возраст которых оценивался в 60-130 тыс. лет, благодаря которым было доказано, что люди современного типа уже десятки тысяч лет были носителями культуры, приписываемой неандертальцам.

В середине 80-х годов XX в., ученые США, Японии, Англии, исследуя антропогенез, независимо друг от друга пришли к выводу, что между 360 и 180 тыс. лет назад численность населения планеты резко сократилось, а затем про-

изошел демографический взрыв, в результате которого возникли популяции-основатели различных этносов. Этими учеными были получены доказательства, что все популяции человека развились от одной, мигрировавшей из Африки, а отделение европеоидов и монголоидов от этой популяции произошло приблизительно 80-150 тыс. лет назад, из всех 4 рас европеоидная является самой молодой и насчитывает примерно 50 тыс. лет.

**Факторы образования рас.** К числу наиболее важных факторов образования рас в ходе антропогенеза следует отнести **влияние географической среды**. Многие из расовых признаков имеют приспособительное значение. Темный цвет кожи негроидов обусловлен присутствием в подкожном слое особого пигмента - меланина, защищающего организм человека от губительного излучения солнца. Удлиненная, высокая черепная коробка, жесткие курчавые волосы негров предохраняют голову от перегрева. Узкий нос жителей пустынь и северных народов (особенно у эскимосов) затрудняет свободную циркуляцию воздуха. Жирная кожа лица у монголоидов препятствует обморожению. Узкая глазная щель и набухшие массивные веки монголоидов защищают глаза от пыли, песка, яркого солнечного света, эпикантус прикрывает слезный бугорок и затрудняет смачивание ресниц, поэтому пыль на них оседает меньше. В тропиках приспособительное значение имеют утолщенные губы и широко открытые ноздри, необходимые для усиленного испарения влаги через слизистую оболочку.

У эскимосов при низких температурах скорость кровообращения примерно вдвое больше, чем у европейцев, это позволяет им сохранять тепловой баланс и оберегает их от переохлаждения. У народов Северных Анд Южной Америки, проживающих на больших высотах, антропологами зафиксированы приспособительные изменения в объеме легких и интенсивности кислородного обмена.

Группы крови людей тоже имеют приспособительное значение, т.к. их носители неодинаково восприимчивы к различным инфекциям. Негроиды невосприимчивы к болезням

тропической зоны, которые губительны для европейцев, но чрезвычайно чувствительны к болезням, которые существуют вне пределов африканского континента. Группа крови «В» в Китае и других азиатских странах получила преобладание, потому что их носители реже заболевали свирепствовавшей здесь оспой и легче ее переносили.

Географический фактор расогенеза проявляется в зависимости между температурой среды и размером тела животных: на севере и юге размеры тела больше, чем в тропической зоне. Применительно к людям аналогичное соотношение проявилось в пропорциях длины, веса, площади поверхности тела. Правило Аллена устанавливает связь пропорций тела с климатом. В холодном климате теплокровные животные отличаются более удлиненными конечностями и менее плотным сложением, а проживающие в умеренном и жарком поясе - более плотным сложением и укороченными пропорциями. Правилом Глогера устанавливается зависимость интенсивности окраски от географической широты местности: чем ближе к тропикам, тем окраска интенсивнее. У человека и цвет кожи, и цвет волос светлеют по мере перехода от тропического пояса к умеренным зонам и далее к поясам холода в обоих полушариях. Эти и другие закономерности установлены на большом фактическом материале. Эти закономерности свидетельствуют о том, что адаптивный фактор играет важную роль в расообразовании.

Следует иметь в виду, что полезные физиологические и морфологические признаки, приобретенные человеком на протяжении жизни, потомству передаваться не могут. Как ни велика роль географической среды, она не оказывала бы никакого влияния на морфологический облик людей, если бы не было **второго фактора расогенеза - спонтанно идущего мутагенеза**. Постоянные изменения в генетическом аппарате человека идут самопроизвольно, а внешняя среда только придает им определенную направленность.

**Третьим важным фактором расогенеза является социальная изоляция.** Ее суть состоит в том, что при заключении браков преимущественно внутри своей обособленной груп-



пы могут происходить заметные сдвиги в распределении генов, контролирующих расовые признаки. Например, в изолированных популяциях может происходить брахи- или долихоцефализация, уменьшение или увеличение массивности скелета (грацилизация или матуризация). Подобными причинами ученые пытаются объяснить возникновение многих одонтологических (строение зубов), серологических (иммунных), дерматологических (узоры на пальцах, ладонях, стопах) и других различий между популяциями.

В настоящее время в процессе расогенеза происходит возрастание фактора метисации (смешения), объясняемого процессом взаимосвязи культур и миграционными перемещениями больших масс людей.

Формирование основных рас происходило в промежутке 40-16 тыс. лет до н.э. Процесс расогенеза продолжался и позднее. Одновременно с возникновением рас происходило и их постоянное смешение, вследствие чего **«чистых» рас в мире не существует, все они обнаруживают те или иные признаки смешанности.**

Биологически человечество едино, все люди относятся к одному биологическому виду. Но некоторые особенности физического строения людей меняются в зависимости от их проживания в той или иной части света. Такие **особенности, передаваемые по наследству и характерные для больших групп людей, называют расовыми признаками:**

- форма волос: жесткость и извилистость. Площадь сечения жесткого волоса в 2 раза больше, чем мягкого. По извилистости волосы бывают: прямые, широковолнистые, узковолнистые, курчавые. Извилистость волос определяется расположением их корней в коже и формой поперечного сечения волоса. Прямой волос выходит из кожи под углом, близким к прямому, корень его не имеет изгиба. У волнистых волос корень изогнут и угол выхода более острый. У курчавых волос изгиб корня еще больше, а угол выхода еще меньше. Поперечное сечение прямых волос по форме близко к кругу, а волнистые и курчавые волосы в сечении дают овал;

- третичный волосяной покров, появляющийся в период полового созревания. Его развитие оценивается в баллах от 1 (очень слабое) до 5 (очень сильное). При этом учитывается густота волос и площадь поверхности кожи, которую они занимают: особенно усы и бороды мужчин;

- цвет кожи. Он может изменяться от бледно-розового до почти черного, насчитывает до 36 оттенков. Наиболее светлая кожа - у жителей Северной Европы, наиболее темная - у жителей Центральной Африки;

- цвет волос. Принято различать черные, темно-русые, светло-русые, белокурые, рыжие волосы;

- цвет глаз (окраска радужной оболочки). Темные глаза - черные, карие, желтые; глаза смешанных или переходных цветов - желто-зеленые, зеленые, серые; светлые глаза - светло-серые, голубые, синие;

- рост. Средняя длина тела у человека составляет 165 см для мужчин и 154 см для женщин. Наименьший рост у пигмеев бассейна р. Конго - 141 см для мужчины. Самый высокий рост - 182 см у жителей южнее озера Чад. Средний рост выше 175 см имеют черногорцы, шотландцы, шведы, норвежцы, полинезийцы;

- пропорции тела. По соотношению длины конечностей и длины тела, ширины плеч и таза выделяют следующие типы фигур: а) брахиморфный («брахис» - короткий, «морфо» - форма) тип - относительно короткие руки и ноги, длинное туловище, широкие плечи и таз; б) долихоморфный («долихос» - длинный) тип - сравнительно длинные конечности, короткое туловище, узкие плечи и таз; в) мезоморфный («мезос» - средний) тип - занимает промежуточное положение между первыми двумя;

- параметры головы. Соотношение ширины головы (поперечный диаметр) к длине (продольный диаметр), выраженное в процентах. Соотношение меньше 75,9% - доликефалия («кефалос» - голова); между 76 и 80,9% - мезокефалия; больше 81 % - брахицефалия.

Кроме этих расовых признаков отмечают ширину, высоту, горизонтальную профилировку лица, выступание че-

люстей (прогнатизм), наличие эпикантуса (складка кожи верхнего века у внутреннего угла глаза, прикрывающая слезный бугорок), параметры носа, высоту и толщину губ.

С учетом всех отмеченных признаков можно определить расы как территориальные группы людей, выделяемые на основании их генетического родства, которое проявляется внешне в определенном физическом сходстве по многим признакам. **Наследственный характер и наличие географического ареала распространения - вот два необходимых условия для того, чтобы какой-нибудь конкретный физический признак мог считаться расовым.**

Вот одно из определений понятия расы (фр. *гасе* — род, порода, племя) - исторически развившаяся группа людей, отличающаяся от других групп передаваемыми по наследству физическими особенностями (цвет кожи, форма волос, глаз, носа, губ, рост, пропорции тела и др., а также некоторыми «скрытыми» признаками: группа крови, особенности вкусовых ощущений, физиологические вариации и т.п.). Распространение различных расовых признаков не совпадают, поэтому границы рас нечетки и условны. По этой же причине расы являются совокупностями не особей, а популяций, т.е. территориальных общностей людей, внутри которых браки заключаются на протяжении многих поколений гораздо чаще, чем с лицами других общностей. Расы — явление биологическое, возникшее в ходе адаптации групп людей к различным природным условиям обитания, различного рода мутаций и т.п. По всем основным морфологическим, физиологическим и психологическим характеристикам сходства между расами гораздо больше, чем различий. Имеющиеся различия с точки зрения биологии не относятся к очень важным и проявляются в сравнительно небольшом числе признаков. Принадлежность к той или иной расе имеет важное социальное значение, поскольку сильные расовые различия воспринимаются людьми как свидетельство их различного происхождения, неодинаковости исторических судеб<sup>50</sup>.

Изучение расовых признаков очень важно для доказательства единства происхождения человечества, равноправия

народов и рас. Это важно также для разрешения многих биологических и исторических проблем, связанных с происхождением человека и его рас, их расселением на Земле, смешением и взаимодействием. Хотя расовые признаки сами по себе не имеют ничего общего с уровнем общественного развития разных групп человечества, эти признаки во многих случаях служат показателями родства и взаимодействия народов, своего рода метками, по которым можно проследить исторические судьбы разных этнических общностей.

Особенно удобно это делать, определяя те расовые признаки, которые связаны с тонким внутренним строением разных тканей и органов. К числу подобных признаков, имеющих определенные географические ареалы распространения, относятся многие свойства крови - группа крови и резус-фактор. Так, у европейцев группа крови «А» встречается чаще, чем «В», концентрация которой увеличивается до максимума в Азии. Также есть интересные данные по особенностям строения зубов, узоров на пальцах и ладонях, цветослепоте, пробе вкуса на фенилтиокарбамид и т.д.

Использование в этнологии антропологической классификации обусловлено тем, что язык и культура могут распространяться и без перемещения антропологических типов, но носители определенных расовых признаков никогда не переселяются, не принося с собой определенной культуры и языка. Антропологические данные поэтому играют важную роль в определении тех этнических элементов, из которых сложился данный народ. Если масса населения, почти однородная по антропологическому составу, разделена на этнические группы, говорящие на разных языках, то в прошлом следует искать их историческую общность. Границы антропологических типов зачастую совпадают с историко-этнографическими областями.

В антропологии и этнологии среди рас современного человечества принято выделять большие расы или расы первого порядка. Внутри этих больших рас выделяются расы переходные, смешанные (второго, третьего порядка), которые складывались позднее. Переходными принято называть

расы, сформировавшиеся в столь отдаленные времена, что теперь трудно установить, являются ли они результатом смешения двух рас или же сохраняют древние черты, существовавшие у больших расовых стволов до их расчленения (например между европеоидами и негроидами — эфиопский тип). Смешанные же расовые типы формировались не только в древности, но и в средневековье, новое и новейшее время в процессе метисации (мулаты, метисы). Примерно 30% населения современного мира принадлежит к смешанным и промежуточным в расовом отношении группам.

В антропологии до сих пор отсутствует единая система классификации рас, но наиболее распространенной в настоящее время является классификация, в соответствии с которой **выделяют 4 большие расы:**

**1) европеоиды (евразийская раса)** у европеоидов беловатый или смугловатый цвет кожи, волосы самых разных оттенков, волнистые или прямые, обычно мягкие, растут на лице и на теле, нос узкий, выступающий, а вот скулы выступают слабо, губы тонкие или средней толщины. Глаза разных оттенков, широко открыты, оси их горизонтальны, складка верхнего века, частично прикрывающая его наружную поверхность, отсутствует или развита слабо. Челюстная часть лица почти не выступает вперед. К данной расе и относились индоевропейцы и арийские предки иранцев и таджиков;

**2) монголоиды (азиатско-американская раса)** у монголоидов цвет кожи желтоватый или темно-смуглый, волосы большей частью тугие (жесткие), по форме прямые. Окраска волос и глаз, как правило, черная или темно-коричневая, борода и усы у мужчин появляются поздно и редко достигают большой густоты. Лицо широкое и высокое, уплощенное, скулы сильно выступают, а нос - слабо. Глаза нередко узкие, оси их наклонены, складка верхнего века сильно развита, часто доходит до ресниц. Характерен также эпикантус - особая кожная складка, частично или полностью закрывающая слезный бугорок во внутреннем углу глаза. Эти признаки характерны для азиатской ветви этой расы, а у индейцев Америки, тоже принадлежащих к монголоидам, лицо совсем не

плоское, на нем выдается крупный нос, часто даже с горбинкой. Эпикантус у них развит слабо. Цвет кожи - красноватый;

**3) негроиды (африканская раса)** для них характерны курчавые, обычно жесткие, черные волосы, очень темный (до шоколадно-коричневых оттенков) цвет кожи, карие глаза. Борода и усы растут плохо, как и у монголоидов. Лицо узкое и низкое, скулы выступают слабо или умеренно. Ширина носа очень велика, почти равна его высоте. Глаза, как и у европейцев, широко открыты, горизонтально расположены, складка верхнего века небольшая. Челюстная часть нередко выступает вперед. Слизистая оболочка рта сильно или даже очень сильно выступает наружу;

**4) австралоиды (океанийская раса)** у австралоидов цвет кожи темный, волосы курчавые или волнистые, притом темные и жесткие, скулы выступают вперед умеренно, а челюстная часть лица - значительно, нос широк, губы толстые. На лице и на теле обильно растут волосы.

Ни какой арийской, индоевропейской, иранской или тюркской расы, о чём часто пишут, в азарте научных споров, некоторые историки, не существует. Таковыми могут быть племена, народы, языки, культуры, но никак не расы.

Европеоиды сегодня населяют не только Европу. Они занимают Сибирь (русские), почти весь Кавказ, часть Средней Азии (таджики), Афганистан, Индию. За последние 400 лет европеоиды стали главной частью населения Северной Америки и многих стран Южной Америки. Негроиды сегодня живут в Африке, на многих островах Тихого океана, очень много в свое время их было завезено в Америку, где и сегодня живут их потомки. Австралоиды, живут в Австралии, Меланезии. Монголоиды (азиатская ветвь) населяют Китай, Вьетнам, Японию, Индонезию, Филиппины. К ним относятся казахи, киргизы, некоторые другие народы Средней Азии, коренные народы Севера и Дальнего Востока.

В составе названных больших рас выделяют несколько малых рас (их называют иногда этногенетическими пучками или локальными расами), численность которых достигает 25. Между большими и малыми расами существует довольно

большое количество переходных форм. Например, между негроидами и европеоидами - эфиопы и мулаты; между монголоидами и австралоидами - южноазиатская раса, японцы и т.д. Так, лица у эфиопов примерно того же типа, что у их соседей-арабов, а кожа темная, не светлее, чем у представителей многих негритянских этносов. У японцев сочетаются одновременно признаки австралоидов, монголоидов и европеоидов.

Расы смешиваются между собой. Поэтому сейчас у многих людей, на первый взгляд представляющих собой «чистый» тип той или иной большой расы, антропологи находят признаки, свидетельствующие о древних или сравнительно недавних смешениях крови. Так, Александр Дюма, автор «Трех мушкетеров», был внуком негритянки. А. С. Пушкин был потомком «арапа» Петра Великого, привезенного в Россию из Африки. С юга в Европу в течение тысячелетий проникали африканцы. Примесь их крови антропологи отмечают не только у испанцев, португальцев, итальянцев, жителей юга Франции, но и дальше на северо-западе, в Ирландии.

Говоря о значении антропологической классификации этнологии, следует отметить ее ограниченный и вспомогательный характер для исследования вопросов этногенеза, этнической истории, межкультурных коммуникаций и т.д.<sup>51</sup>.

**Происхождение этносов.** Вопрос о происхождении этносов является одним из самых сложных в современной науке. Это обусловлено тем, что этническая история разных народов связана с взаимодействием антропологических, лингвистических, исторических, хозяйственных, культурных, демографических, политических и других факторов.

Принято считать, что этногенез начался с образованием человека современного вида, сформировавшегося около 40 тыс. лет назад. Но достоверные данные об этногенезе можно получить, только начиная с эпохи неолита, когда произошло окончательное оформление племён.

Согласно теории о едином центре происхождения в самом начале своей истории человечество представляло собой группу людей, однородную в расовом, этническом, социаль-

ном и других аспектах. С увеличением числа людей шло их расселение по новым территориям (вначале по тропикам и субтропикам, затем по менее благоприятным для жизни районам умеренного пояса). Поскольку этот процесс расселения шел на протяжении тысяч лет, людям приходилось приспосабливаться к новым географическим и климатическим условиям. Это приводило к изменению, как общего исходного антропологического типа, так и отдельных этнических признаков. Чем дальше от исходной точки уходили люди, тем более разнообразными становились эти признаки.

Аналогичные процессы происходили и с языком. Чем дальше от центра происхождения расселялись люди, тем больше их язык отличался от исходного языка-основы. Согласно гипотезе С.П.Толстова о «первичной языковой непрерывности», те многочисленные языки, на которых говорило человечество на заре своей истории, произошли из единого центра и постепенно переходили друг в друга на смежных территориях и составляли в целом как бы единую непрерывную сеть.

Подтверждением этой гипотезы служит то, что следы древней языковой дробности в некоторых странах сохранились до недавнего времени. Н.Н. Миклухо-Маклай отмечал, что у папуасов Новой Гвинеи почти каждая деревня имела свой особый язык. Различия между языками соседних групп папуасов были очень невелики, однако языки более отдаленных групп уже значительно отличались друг от друга. Таким образом, в языке-основе постепенно образовывались диалекты, которые в дальнейшем могли становиться самостоятельными языками.

По мере роста общей численности населения процессы этногенеза приводили к усилению межплеменных контактов, развитие и усложнение которых способствовало трансформации племенных этнических общностей в народности, объединяло их в территориальном отношении, стимулировало формирование общих экономических, социальных и других интересов.

На процессах этногенеза, проходивших на рубеже ранней истории человечества, сказывались массовые переселе-



ния, сопровождавшиеся завоеваниями одних этнических групп другими. Массовые миграции значительно ускорили процесс замены первобытных ячеек-племен новыми, более крупными этносоциальными общностями - народностями. При этом перемещение той или иной этнической общности на новую территорию, как правило, вело за собой ее столкновение с уже обитавшей здесь другой общностью. Этот контакт нередко завершался тем, что автохтонное население оказывалось завоеванным пришельцами.

В процессе этногенеза, связанного с взаимодействием завоевателей и аборигенов, обычно происходит синтез *субстрата* (местного населения) и *суперстрата* (пришлого населения), в ходе которого и возникает новый этнос.

В процессе этногенеза во все времена была и остается непреходящей роль языка, как одного из определяющих элементов существования и развития любого этноса.

Вслед за лингвистами этнологи исходят из того, что родство языков, как правило, означает родство их носителей. Поэтому одним из результатов переселения народов становилось и смешение, взаимодействие языков.

Хорошо известно, что установление новой веры обычно влечет за собой широкое распространение определенного языка и появление у части населения двуязычия. В некоторых случаях религии явно принадлежала весьма активная роль в победе соответствующего языка. Общеизвестно, в частности, что такую роль сыграл ислам в распространении арабского языка.

Особое значение в процессе этногенеза имел такой фактор, как политическое господство пришлого населения. Особая сплоченность завоевателей, обусловленная военной демократией, создавала благоприятные условия для победы одного языка над другим и оказывала значительное влияние на многие стороны культурно-хозяйственного развития.

В отличие от расовой, этническая общность менее всеобъемлюща и более определённая. Она может включать в себя отдельное племя, небольшую народность, народ. Если понятие «раса» объединяет огромные массы людей, прежде

всего «по крови» и связанному с этим внешнему виду, то этническая общность имеет не только «кровную», но и культурно-бытовую причинность, хотя отличительным признаком здесь остаётся наследственно-биологический. Этническая обусловленность человеческой общности находит выражение в этническом самосознании и в таких проявлениях культуры, как быт, фольклор, этикет, пища, нравы и обычаи, домашняя утварь, одежда, жесты и т.п. Чем малочисленнее и однороднее этнокультурная группа, тем настойчивее защищаются перечисленные ценности. В эпоху палеолита существовали расы, и тогда культура была общечеловеческой, по мере её обогащения, в разных природных условиях, происходила дифференциация культуры, так появились местные, «локальные» культуры, тесно связанные с ландшафтом, географическими и климатическими условиями жизни людей на данной территории.

Приводим **определение этноса** (греч. *ethnos* — народ) — исторически сложившаяся на определенной территории устойчивая биосоциальная общность людей, обладающая общими чертами и особенностями культуры, психологии, языка, а также сознанием своей общности и самоназванием. Необходимыми условиями возникновения этноса являются общность территории, языка и хозяйственной деятельности, которые впоследствии становятся его определяющими признаками. Каждый этнос образует определенную культурную целостность, характерными чертами которой являются территориальная целостность, самосознание, расовая принадлежность, особенности культуры. В этнической истории известны случаи, когда какой-то этнос складывался из разноязычных групп (многие нации Америки), и тогда общность языка является результатом этногенеза. Этносы формировались в ходе развития их хозяйственных и других связей, под влиянием особенностей природной среды, контактов с другими народами складывались характерные черты материальной и духовной культуры, особенности групповой психологии, вырабатывалось этническое самосознание, главную роль в котором играли представления об общности проис-

хождения и исторической судьбе входящих в эти сообщества людей. Иногда формированию этноса способствовала общность религии входящих в него групп, а также расовая близость или возникшие значительные переходные метисные группы (бразильцы, кубинцы и др.). В основе образования этноса лежит принцип комплиментарности и наличие общего стереотипа поведения, который возникает между народами в процессе исторического развития. Главным определяющим фактором выделения этноса является общность исторической судьбы, формирующая особый поведенческий тип этноса. Связанная одинаковым происхождением, материальной и духовной культурой общность людей, образующая этнос, включает в себя всю совокупность биосоциальных особенностей физического и психического склада, социально-экономических условий, бытовых навыков, социокультурных факторов. Сформировавшийся этнос выступает как социальный организм, самовоспроизводящийся путем этнически однородных браков и передачи новому поколению языка, традиционной культуры и быта, этнической ориентации и т.д.<sup>52</sup>.

Как мы уже говорили выше расовые и этнические различия людей становятся причиной искусственно разжигаемой вражды по признаку «высшие» и «низшие» этносы, расы и народы. На таком подходе основан расизм и этноцентризм. Этноцентризм – это свойство сознания определённой этнической общности воспринимать себя в качестве некоего образца, самых лучших. И если между членами этой человеческой группы существуют товарищество и солидарность, то в отношении к другим преобладают подозрительность и вражда. Т.е. этноцентризм – это объединяющее народ чувство «мы» перед лицом враждебного ему мира. Это групповой эгоизм, с фрейдистской точки зрения – групповая закомплексованность, и чем малочисленнее (и более подвержена опасностям) этническая группа, тем явственней её этноцентризм.

**Чем меньше народ, тем острее он реагирует на угрозу своей духовной суверенности (мы это видели на примере причин приведших к распаду СССР). В тяжёлых природных**

условиях и при ухудшении социальной обстановки чувства, связанные с этноцентризмом усиливаются, и наоборот, у процветающих народов проявляются менее отчетливо. Вероятно, этим во многом и можно объяснить всю сложность национально-этнических проблем на постсоветском пространстве, особенно в регионах Кавказа и Средней Азии.

**Типы этногенетических процессов.** Этнические процессы весьма многообразны. Выделяют несколько форм этнического объединения.

1. **Этническая фузия** - слияние нескольких самостоятельных народов, родственных по языку и культуре, в единый крупный этнос. Например слияние восточнославянских племен в древнерусский этнос. Скорость процесса зависит от уровня социального и экономического развития страны, от хозяйственных и иных связей между отдельными ее частями. Чем выше развитие страны и теснее связи, тем быстрее этническая фузия. Влияют и географические условия (ровная, открытая местность ускоряет его); степень языковой, культурной, религиозной и расовой близости групп, участвующих в процессе (чем ближе родство, тем быстрее процесс). Сложность этнической структуры населения территории (слишком большое число мелких этносов), где происходит фузия, может замедлить ее.

2. **Этническая консолидация** - внутреннее сплочение более или менее значительного этноса в ходе сглаживания различий между локальными группами. Этот процесс характерен для большинства крупных и средних этнических общностей. Со временем этническая фузия переходит в этническую консолидацию. Но сущность этих процессов различна: если первый из них является этнотрансформационным процессом и приводит к смене этнического самосознания, то второй процесс - этноэволюционный и к смене самосознания не ведет.

3. **Этническая ассимиляция** - распространена в странах, где много иммигрантов. Это растворение прежде самостоятельного этноса или его части в среде другого, более крупного народа. Для ассимилируемой стороны это этнотрансфор-

мационный процесс, для ассимилирующего народа - этноэволюционный. Такие процессы были всегда, но наиболее характерны они сейчас.

Ассимиляционные процессы зависят от численности ассимилируемой группы; характера ее расселения; времени пребывания в ассимилирующей среде; рода занятий ассимилируемой группы и ее хозяйственных связей с основным населением территории; социально-правового и семейного положения; частоты смешанных браков; наличия контактов с родиной; отношение к этой группе окружающей этнической среды; близость ассимилируемых и ассимилирующих по языку, культуре, религии, расе; соотношения уровней культуры ассимилируемого меньшинства и ассимилирующего большинства; уровня развития этнического самосознания.

4. Когда в ассимиляционном процессе взаимодействуют два близких по языку и культуре этноса, этот процесс ускоряется и приобретает ряд похож на консолидацию и фузию. Такие процессы называются *этнической конвергенцией*.

5. *Межэтническая интеграция* - взаимодействие в государстве или крупном регионе нескольких различающихся по языку и культуре этносов, приводящих к появлению ряда общих черт. Так складываются межэтнические общности, которые в отдаленной перспективе могут слиться в единый народ (а могут и не слиться). Эти группы этносов (суперэтнос), обладают элементами общего самосознания. Эти процессы присущи длительно существующим полиэтническим государствам (Римской империи, Российской империи, Советскому Союзу и т.д.).

6. *Этногенетическая миксация* - редкий процесс, когда новый этнос образуется при слиянии народов, не связанных родством. Это этнотрансформационный процесс. Например австралийцы, генетически связаны не только с англичанами, но и с другими европейцами или в США, где смешение различных по происхождению, но принадлежащих к одной расе переселенцев из Европы было дополнено включением в этот процесс представителей аборигенов, африканцев и азиатов - в результате за 200 лет в США сложилась новая этни-

ческая общность - североамериканская нация. Такие же процессы и в Латинской Америке.

Вместе с этническим объединением в процессе этногенеза действует и тенденция этнического разделения:

1. *Этническая парциация* - разделение единого этноса на несколько частей, причем ни один из новых этносов не отождествляет себя полностью со старым. Так из осколков древнерусского этноса выделились русские, украинцы, белорусы.

2. *Этническая сепарация* - отделение от этнической общности небольшой части, которая превращается в самостоятельный этнос, по причине переселения части этноса, политико-государственным или религиозным обособлением небольшой части народа. Так, английские пуритане, приехавшие в североамериканские колонии по религиозным соображениям, стали основой североамериканского этноса, а английские каторжники и ссыльные - основой австралийского<sup>53</sup>.

Таким образом, развитие процесса этногенеза от первобытного состояния человека до настоящего времени прошло несколько стадий и было вызвано различными факторами.

Как мы видим в «чистом виде» этнонациональных историй и явлений в мире нет, хотя им присуща относительная самостоятельность, что весьма ощутимо даёт о себе знать в современных условиях, когда необыкновенно ярко проявляются национальное самосознание народов. Национальные факторы могут оказывать негативное воздействие на все сферы жизни многонациональных обществ, каковыми являются возникшие чуть более десятилетия назад независимые республики Центральной Азии. По этой причине, как показывает опыт распада СССР, стихийности в развитии национальных отношений допускать нельзя, они требуют сознательного руководства со стороны политических лидеров молодых независимых государств региона и особого внимания и объективного подхода со стороны учёных разрабатывающих проблемы как либо касающихся этнических и национальных вопросов. В нынешних условиях важно, чтобы этнические и национальные факторы (язык, самобытные черты культуры, особенности национальной истории и т.п.) при

всей их значимости не заслоняли решения, стоящих всё же на первом месте, экономических, социальных, экологических, культурологических задач развития молодых независимых государств нашего региона. Поэтому так важно показать то, что на протяжении столетий не разъединяло, а сближало наших предков, вот уже на протяжении многих столетий живущих рядом на просторах Центральной Азии.

С распадом СССР и образованием независимых государств вопрос «какой народ, когда и как произошёл» стал элементом политики и важным фактором межнациональных отношений. По разному понимаемый патриотизм побуждает часть историков искусственно «удревнять» историю своего народа, считая, что этим можно возвысить свой народ над другими, т.к. он «талантливее, выше, цивилизованнее» других, раньше создал свою государственность и культуру. Основа этого представления исходит из эпохи феодализма – что достоинство человека или этноса зависит от древности его рода.

История показывает, что не существовало и не существует абсолютно автохтонных народов – живших не перемещаясь и не смешиваясь ни с кем на одном месте «всегда», например, со времён палеолита, или хотя бы неолита! Тем более это касается Центральной Азии, где потоки перемещений народов и племён, языков и культур наслаиваются друг на друга на протяжении всей истории этого региона мира. Например: предки современных таджиков, сумевших сохранить всё же свою самобытность, жили в составе более трёх десятков государств, испытали влияние великих культур, как Запада, так и Востока, и оказали сами культурное влияние на все окружающие этносы и внёсли свой значимый вклад в мировую культуру.

Учитывая вышесказанное, мы можем в исторической науке ставить вопрос об исторической преемственности современных наций, сложившихся в регионе Центральной Азии. Но об этой проблеме можно и обязательно нужно говорить только с позиций исторической объективности, безо всяких национальных обид, иначе эта проблема может вбить клин раздора и посорить братские народы, усугубив те объ-

ективные трудности политического, экономического, социального порядка стоящие перед ними на этапе создания своей государственности. Историк в учёном, в этом вопросе, должен быть выше его национальности.

Можно указать, что историческая преемственность народов может быть трёх видов: а) биологическая (антропологическая) – любой современный народ результат смешения нескольких племён и этносов, можно лишь говорить о преобладании тех или иных этнических компонентов; б) языковая – при слиянии разноязычных этносов слияние языков не происходит – один язык вытесняет остальные (часто, при сохранении и вхождении элементов вытесненного языка). В каждом национальном языке можно проследить временные слои из языков – предшественников (субстрат), и более поздних заимствований (адстрат). В нашем регионе таких примеров множество. Вообще-то, народ говорящий на языке одной языковой семьи, может принадлежать даже к разным расам (на индоевропейских языках говорят народы от светлокожих норвежцев до темнокожих жителей Шри-Ланки, а на тюркских языках говорят монголоиды-киргизы и европеоидные турки!); в) самая сложная культурная преемственность – вообще «чистых» культур не бывает, наоборот, чем разнообразнее компоненты, из которых сложилась данная культура, чем активнее она взаимодействует с другими культурами, тем жизнеспособнее она становится, тем выше её достижения (например: застой китайской культуры, на кануне Нового времени и наоборот, блистательный взлёт мусульманской культуры Средневековья).

**3. Языковая (лингвистическая классификация)** дает конкретное представление об этническом родстве народов, об общих истоках происхождения той или иной культуры. Народы, обычно, группируются в соответствии с принципом лингвистической принадлежности.

В мире около 6000 языков. Есть страны, где говорят на 100 языках. Некоторые языки распространились далеко за пределы территории своего происхождения. Среди многих этнических общностей только часть разговаривает на языке,



который считается родным. А на общем языке могут говорить народы, имеющие разное происхождение. Языковой принцип классификации имеет ведущее значение.

Языковая принадлежность и этническое происхождение - не одно и то же. Исторически языковая и этническая принадлежность чаще совпадают, что делает эту классификацию необходимой основой для идентификации этносов и этнических общностей. В основе языковой классификации лежат два критерия: язык и этническая принадлежность. Язык является основой человеческой культуры, так как представляет собой чисто человеческий способ передачи. Возникновение языка шло параллельно с развитием культуры и становлением современного человека.

При классификации языков с целью восстановления их генетического родства используются следующие основные разряды (таксоны): говор, диалект, язык, группа родственных языков, языковая семья. При этом родство языков может означать и родство по происхождению.

Сравнительное языкознание, основываясь на данных фонетики, грамматики, словарного состава (лексики), устанавливает наличие или отсутствие родства между языками. Это позволяет объединять их в языковые семьи, являющиеся основными единицами лингвистической классификации. Такого рода языковые семьи появились в процессе развития из языка-основы. Но язык - это исторически изменяющееся явление, поэтому родственные по происхождению языки в наше время могут сильно отличаться один от другого. Поэтому языки классифицируются не по современному состоянию, а по принципу исторического родства.

Язык - может существовать только в обществе. Возникновение общества и языка как средства передачи социальной информации было неразрывно связано с развитием трудового процесса. И так как этносы и языки часто совпадают, языковая классификация составляет одну из основ выделения этнических общностей и установления их происхождения.

Ученые-лингвисты выделяют 12 языковых семей, охватывающих около 96% языков мира. В свою очередь, каждая

из семей подразделяется на подсемьи, или ветви, состоящие из языков, более близких друг другу, чем языкам других подразделений. Почти каждый язык имеет варианты - диалекты, обусловленные социальными и географическими факторами, например, существует много вариантов арабского языка. Народы, принадлежащие к одной языковой семье, обычно имеют общие элементы в своей материальной и духовной культуре.

Одной из самых распространенных языковых семей, является **индоевропейская**, её время формирования ученые относят к эпохе бронзы. Она включает в себя индоарийские языки, иранские, славянские, балтийские, германские, кельтские, романские языки, что говорит о родстве и единстве происхождения этих народов. Объединение в одну финно-угорскую группу языков говорит о родстве таких народов, как финны, карелы, эстонцы, венгры, ханты, манси. Кроме языков, объединенных в группы и семьи, есть ряд языков, не причисленных ни к какой группе или семье: баскский, кетский, нивский, айнский и др.

Сейчас родство языков уловить сложно. Даже русские, украинцы и белорусы, с трудом могут понять речь друг друга. Русскому, поляку или сербу уже нужен переводчик. Обойтись без него они могли бы 12 веков назад, когда южные, западные и восточные славяне были ближе друг к другу. 3 тыс. лет назад на одном языке говорили славяне, латыши и литовцы, а еще раньше - славяне и немцы. Праславянский и прагерманский языки отделились (вместе с языками кельтов, италиков и др.) от древнеевропейского языка. А тот, в свою очередь, вместе с индоиранскими языками вышел из общего индоевропейского языка.

400 лет назад итальянец Филипп Сассетти, побывав в Индии, заметил сходство итальянских и латинских слов с индийскими. Г.Лейбниц в XVIII веке обратил внимание на сходство между финским и венгерским языками. М.В.Ломоносов писал о родстве греческого, латинского, русского и немецкого языков. Семья индоевропейских языков, только часть еще большей пирамиды ностратических

языков. Ностратическими (от лат. *postra* - наша) их называл финский ученый Х. Пендерсен.

Сегодня доказано родство больших языковых семей Европы, Африки и Азии: афразийской (семитско-хамитской), картвельской, индоевропейской, дравидийской, уральской, алтайской. Обосновывается родство языков аборигенов Австралии с языками народов Южной Индии.

Появилась гипотеза, согласно которой северокавказские языки не только родственны между собой, но и составляют вместе с сино-тибетскими языками (в их число входит и китайский) надсемью того же уровня, что и ностратическая.

Но есть и еще более интересная гипотеза, утверждающая, что все люди мира говорят на одном языке. У всех языков народов мира есть некоторые общие черты. Ученые говорят о языковых универсалиях - правилах, действующих с одинаковой силой во всех наречиях и диалектах планеты.

Пока что нам известны не все такие универсалии. И есть только предположения о причинах их появления. Скорее всего, они зависят от устройства голосового аппарата человека, а также от глубинных законов нашего мышления. Именно так выделяется так называемый базисный словарь - слова, обозначающие понятия, не зависящие от времени. Это слова, называющие части человеческого тела, личные местоимения, числительные и т.д. Обычно в этот словарь входит около 200 слов. Но базисный словарь тоже меняется, исчезают одни слова, им на смену приходят другие. И сегодня ученые установили, с какой скоростью происходят эти изменения - за тысячу лет из 200 главных слов меняются 39. Так можно по количеству общих слов в родственных языках проследить, сколько времени прошло с тех пор, как эти народы составляли единый этнос.

**4. Хозяйственно-культурная классификация.** Сегодня существует более 200 суверенных государств, в которых проживает от 3 до 5 тыс. этносов и этнических групп. Но часто у народов живущих по соседству можно проследить и сходство. Хозяйственно-культурная классификация используется при изучении этногенеза народов, их этнической ис-

тории, истории хозяйства, материальной и духовной культуры, проблем, связанных с этническими процессами культурных и исторических отношений между народами. Методологической основой такой типологизации является выделение хозяйственно-культурных типов.

Авторы хозяйственно-культурной классификации рассматривали факты одинаковых способов хозяйственной деятельности и типологически близких явлений культуры в сходных условиях географической среды как одинаковый ответ этносов на эти условия. Такой ответ они и назвали хозяйственно-культурным типом (ХКТ). Под хозяйственно-культурным типом понимаются определенные комплексы особенностей хозяйства и культуры, которые складываются исторически у разных народов, находящихся на близких уровнях социально-экономического развития и обитающих в сходных условиях среды.

Еще в античности предпринимались попытки связать этапы развития общества с определенными стадиями хозяйственного и культурного процесса. Выделяли три стадии: собирательство и охота, пастушество, земледелие. Это соответствовало переходу от дикости к варварству, затем, к цивилизации, такой подход фиксировал все более высокую производительность труда: 1) тип с преобладанием в хозяйстве охоты, собирательства и отчасти рыболовства; 2) тип мотыжного (ручного) земледелия и пастушеского животноводства; 3) тип плужного (пашенного) земледелия с использованием тягловой силы домашних животных.

Сама концепция ХКТ используется сейчас для изучения этногенеза народов, их этнической истории, истории хозяйства, материальной и духовной культуры. Определяющие признаки ХКТ - характер, облик и уровень развития хозяйства и хозяйственной деятельности людей. Облик и характер культуры имеют при этом важное, но не решающее значение. Число ХКТ ограничено и может быть увязано с этапами социально-экономического развития общества. Классификация этносов по ХКТ касается только традиционных культур и не идет дальше средних веков.

В первобытной эпохе выделяют присваивающие ХКТ - бродячие охотники и собиратели: специализированная охота и собирательство в тропиках; охота, рыболовство и собирательство в умеренном поясе; пешая таежная охота; арктическая охота на морского зверя, охота на оленя; охота, рыболовство, собирательство с зачатками земледелия и животноводства.

Затем выделяется группа ранних производящих ХКТ, в которых ведущее место занимают земледелие и скотоводство: комплексное хозяйство ранних земледельцев субтропиков; земледелие и животноводство умеренного пояса в древности; ручное земледелие тропиков. Группа развитых производящих ХКТ связана с появлением восточных цивилизаций и включает пастушеское скотоводство, кочевое скотоводство, плужное ирригационное земледелие.

Хозяйственно-культурная классификация показывает зависимость хозяйственно-культурной типологии от условий географической среды и хозяйственной деятельности человека. Вопрос об общности культур этнических групп, об общей исторической судьбе народов отодвигается на второй план. Поэтому была разработана концепция **историко-этнографических (историко-культурных)** областей, под которыми понимаются части ойкумены, у населения которых складываются сходные культурно-бытовые, или этнографические, особенности, которые ярко выражены в материальной культуре, но проявляются также и в некоторых областях духовной культуры, связанных с хозяйством и бытом общинно-сословной эпохи.

Использование хозяйственно-культурной классификации народов оправдано при изучении культуры и быта на синхронном уровне и редко применяется в исследованиях по этногенезу. В процессе использования такой классификации неизбежны случаи объединения в одну группу народов заведомо разного происхождения. Правда, на заключительных этапах этногенетического исследования хозяйственно-культурная классификация приобретает важное значение,

так как она отражает один из аспектов исторической и географической дифференциации человечества<sup>54</sup>.

**Регионально-историческая культурная общность** представляет собой определённую духовную близость нескольких народов с родственными этносами и языками, религией, обычаями, обычно смежной территорией, переплетающейся историей, культурными и региональными хозяйственными связями. По перечисленным признакам обычно выделяют такие регионально-исторические культурные общности: романские, англосаксонские, славянские, скандинавские, арабские, иранские, тюркские, латиноамериканские, и т. д. Эта общность - категория менее определённая и не столь однородная, как национальная (например, всем очевидна разница между двумя романскими народами - французами и румынами), тем не менее, её существование подтверждается существованием объединительных течений, таких как панарабизм, пантюркизм и др. Принимая во внимание, что генетически связанные и близкие по духу народы, подобно членам одного родового клана, выступают на мировой арене с определённой долей взаимного тяготения и взаимной симпатии.

Сейчас главным субъектами истории являются не расы а нации. Несмотря на то, что сейчас расы перемешались в биологическом и в территориальном плане, в психологии, религии, нравах и обычаях, составляющих основу культуры, расовые группы имеют много общего.

**Национально-культурная общность** более позднее образование чем раса, хотя и имеет в своей основе определённую расово-этническую общность. Н.А. Бердяев говорил, что «ни раса, ни территория, ни язык, ни религия не являются признаками, определяющими национальность, хотя все они играют роль, и что национальное единство глубже единства классов, партий и всех других преходящих исторических образований в жизни народов» Он называл нацию сложным единством, которое «формируется в результате кровного смешения рас и племен, многих перераспределений земель, с которыми она связывает свою судьбу, и духовно-

культурного процесса, созидającego её неповторимый духовный лик»<sup>55</sup>.

Бердяев в понимании нации делает акцент на чисто духовный, «иррациональный» стержень, объединяющий всю национальную жизнь. «Душа Франции средневековья и Франции XX века одна и та же национальная душа, хотя в истории изменилось все до неузнаваемости» [Там же]. Евразийцы дают похожее определение нации-народа: «Будучи психологически целым, некоторой коллективной личностью... народ живет веками, способствуя тем самым изменению народного самопознания каждой эпохи, однако сохраняя сознание своей индивидуальности через все фазисы своего жизненного пути. Утеря этого сознания, подобно отсутствию самосознания, характеризует национальную смерть. Напротив выявление индивидуальности характеризует активную творческую жизнь народа. Производным отложением духовной национальной жизни является культура народа»<sup>56</sup>. Но Бердяев и «евразийцы» не рассматривают один из самых важных факторов – экономический, лежащий в основе формирования наций. Т.е., нация, будучи категорией исторической, а не только этнической, представляет собой общность людей складывающейся преимущественно на экономической основе, в процессе обретения ими единой территории, единого литературного языка и общих особенностей духовной жизни, культуры и характера. И хотя в основе понятия «национальная культура» продолжают оставаться язык, однородность этноса, схожесть психики людей и их образа жизни, на первый план выдвигаются единый хозяйственный организм и единая государственность. Эти факторы накладываются на веками сложившееся расселение людей, ограничивает естественно образовавшиеся и духовно единые племена и народы таможенными и границами. Хорошо, если государственные и хозяйственные границы совпадают с этнокультурными или демонтируются (что происходит сейчас в Европе) и беда если этого нет, (то, что существует сейчас в Средней Азии, после «топорного» размежевания в 20-е гг. XX в.).

Но говоря о национально-культурной общности, обычно оформляемой в государстве, мы должны предостеречь от национализма и ксенофобии, против которых предостерегал ещё Г.П. Федотов: «Эгоизм национального государства особенно страшен потому, что питается не только низменными, но и очень высокими чувствами. Убаюканные немецкой музыкой и стихами Гёте, немцы легче идут на истребление славян. Так и для нас образ «Святой Руси» облегчал всякие насилия над иностранцами. Парадоксальным образом Гёте и Толстой в наши дни делаются воспитателями национальной ненависти. Но это есть уже предательство, измена самой национальной культуре. Связь её с государственностью, которая берёт её под свою руку, оказывается губительной для культуры»<sup>57</sup>

Во времени, с точки зрения устойчивости, национально-культурные общности менее устойчивые, чем расово-этнические. Государства, империи и общественно-экономические формации могут существовать до нескольких сотен лет, в то время как народы и расы, спаянные единством крови и традиций, связанных с природой, сохраняются в течение многих веков и тысячелетий.

Национальная культура, будучи образованием не столь долговечным, требует изучения и постоянной заботы, ибо мы находимся на таком историческом этапе, когда человечество представляет собой мозаику органически связанных, взаимозависимых и взаимообогащающихся национальных культур и никакая международная деятельность невозможна без учёта их специфики. Именно этим объясняется инициатива Президента РТ Э.Ш.Рахмонова, предложившего объявить 2006 год - годом арийской цивилизации в целях изучения и пропаганды вклада арийских предков таджикского народа в историю мировой цивилизации, воспитания молодого поколения в духе национального самосознания, развития связей между народами и культурами.

Эта инициатива Президента призвана показать всему миру истинные истоки таджикского народа и его культуры. Опираясь на строго научные основы, историки, журналисты, деятели культуры призваны своим творческим трудом, в свя-



зи с годом арийской культуры, внести вклад в освещение подлинной истории и культуры арийской цивилизации, арийских предков таджиков, и тот, кто по незнанию, случайно или по невнимательности пользуется понятием «арийская раса» бросает тень на благородные цели Президента РТ Э.Ш. Рахмонова и даёт повод для критики этой инициативы его недоброжелателей. Такие примеры уже имеются (См.: ответ на статью Гершензона в журнале «Фарханг»<sup>58</sup>).

Говоря об арийских истоках, таджикская национальная культура выступает, в то же время, как проявление и как часть общечеловеческой. Цель нашего Президента в том и состоит, чтобы, осознав всё положительное, что создано за тысячелетия арийской цивилизацией, опираясь на национальную культуру как на основу самосознания таджиков, все гуманистические достижения арийцев сделать и достоянием мировой культуры, ввести эти ценности – идеалы света, добра, истины, в «ядро» мировой культуры. Задача всякой культурной личности современного Таджикистана и состоит в том, чтобы, опираясь на это «ядро», на принципы гуманизма, знать, понимать, и изучать всё то ценное, что дали миру арийские предки и другие культуры и нации. Вот что об этом написал Д.С. Лихачёв: «Культура личности формируется в результате деятельности памяти одного человека, культура семьи – как результат семейной памяти, культура народа – народной памяти. Но мы уже давно вступили в эпоху, когда для общей культуры отдельного человека, общества и народа нужна деятельная, творческая память всего человечества. И подобно тому, как культура семьи не уничтожает, а совершенствует культуру личности, так и культура всего человечества совершенствует, возвышает, обогащает культуру каждого отдельного народа»<sup>59</sup>.

В отличие от отдельных людей, для народов важным является не физическое, а языковое и культурное родство (национальную принадлежность индивидуума мы определяем его языком и культурой, а не биологическим родством). Например, основываясь на данных конца XX в., мы можем предположить, что в настоящее время иранская группа индо-

европейской языковой семьи и тюркская группа алтайской языковой семьи насчитывает в мире более 100 млн. человек каждая, в культурном же плане и потомки арийцев и потомки тюрков более объединены мусульманской культурой, нежели разъединены языком.

Древние согдийцы, бактрийцы, маргианцы и хорезмийцы - прямые предки таджиков, относились к **европеоидной расе, говорили на языке иранской группы индоевропейской языковой семьи и были наследниками арийско-авестийской цивилизации**, перешедшей к оседло-земледельческому от кочевого (пастушеско-скотоводческого) образа жизни; уже в VII – VI вв. до н. э. имели свою государственность, города, письменность, ремесло, водили торговые караваны, создали самобытное искусство и приняли участие в утверждение нового типа религии – зороастризма (оказавшей в свою очередь влияние на мировые религии - христианство и ислам). Арийская цивилизация взаимодействовала с Древневосточными цивилизациями Древнего Египта, Месопотамии, Хараппы и Китая.

В заключение хочется отметить, что тема ариев представляет собой не только историческую проблему, сколько проблему современную. «Как бы не повернулась всемирная история, как бы темные силы человечества, не пытались, даже разгромленные в недалеком прошлом, и сегодня бросить тень на подлинную историю обширного региона расселения индоиранских народов, остро назрела задача окончательной реабилитации темы Ариев. Между тем, индоиранские народы не нуждаются в реабилитации темы Ариев для себя. Надо особо подчеркнуть, что в ее извращении не вина ни одного народа Европы или Азии, а определенных сил и идей, не выдержавших испытания историей. Реабилитация необходима в глазах международной общественности, все еще ощущающей печальную тень трагедий XX века, связывающих их с этой темой.

Для нас же обращение к истории арийской цивилизации необходимо в целях интеграции действительной истории наших предков в духовную энергию современного обновления и становления таджиков и их государственности. Тема ариев, отражающая многотысячелетнюю историю народов,

является для нас возможностью дать совершенно новый ответ на вызовы современной эпохи. 2006 г, как год арийской цивилизации, проведением научных исследований, конференций и фестивалей, созданием новых пьес, поэм и кинопродукции, укреплением связей со всеми народами, независимо от этнической и религиозной принадлежности, созданием новых книг, архитектурных комплексов, музыки, изобразительного искусства и многими другими делами станет источником новой энергии народа и страны в целях развития и укрепления независимости Таджикистана, возрождения творческих сил»<sup>60</sup>

### Литература:

<sup>1</sup>М. Илолов, Наследие наших предков. Народная газета № 25 (19475) 22 июня 2005.

<sup>2</sup>Рахмонов Э.Ш.. Таджики в зеркале истории. Книга первая. От арийцев до Саманидов. - Лондон, 2000, - С. 125.

<sup>3</sup>Гофман А.Б. Элитизм и расизм. (Критика философско-исторических воззрений Артюра де Гобино). // Расы и народы. Ежегодник. Т.7. - М., 1977.

<sup>4</sup>Высказывания А. Гитлера цитируются по его книге «Майн кампф» и выступлений в 1922-1939 гг. См.: Моссе Дж. Нацизм и культура. Идеология и культура национал-социализма / Пер с англ. Ю.Д. Чупрова. - М.: ЗАО Центрполиграф, 2003, - 446 с. См.: - С. 33-34, 37-39.

<sup>5</sup> Содержание концепций по арийской проблематике и их критика, как и использованная литература (см.: сноски <sup>5-46</sup>), взяты из указанного доклада Виктора Шнирельмана. Горнунг Б. В. К вопросу об образовании индоевропейской языковой общности (Протоиндоевропейские компоненты или иноязычные субстраты?). - М., 1964; Дьяконов И. М. О прародине носителей индоевропейских диалектов // Вестник древней истории, 1982, № 3. - С. 3-30; он же. Языковые контакты на Кавказе и Ближнем Востоке // Дьяконов И. М. (ред.). Кавказ и цивилизации Древнего Востока. - Орджоникидзе, 1989. См. также Трубачев О. Н. Этногенез и культура древнейших славян. - М., 1991. С. 34-35, 65; он же. Взгляд на проблему прародины славян // Держава, 1997, № 1 (8). - С. 26-31.

<sup>6</sup>Gimbutas M. The first wave of Euroasian steppe pastoralists into Copper Age Europe // The Journal of Indo-European Studies, 1977, vol. 5, N 4. - P. 277-338; idem. Primary and secondary homeland of the

Indo-Europeans // *The Journal of Indo-European Studies*, 1985, vol. 13, N 1-2. - P. 185-202.

<sup>7</sup>Гамкрелидзе Т. В., Иванов В. В. Индоевропейский язык и индоевропейцы. Т. 1–2. - Тбилиси, 1984.

<sup>8</sup>Mallory J. P. In search of the Indo-Europeans. Language, archaeology and myth. - London, 1989; idem. The homelands of the Indo-Europeans // R. Blench, M. Spriggs (eds.). *Archaeology and language I. Theoretical and methodological orientations*. - London, 1997. - P. 93-121.

<sup>9</sup>Шнирельман В. А. Второе пришествие арийского мифа // *Восток*, 1998, № 1. С. 89-107; Shnirelman V. A. *Russian Neo-pagan Myths and Antisemitism*. - Jerusalem, 1998; idem. The 'Aryans' and the 'Khazars': some peculiarities of anti-Semitic propaganda in contemporary Russia // M. Levy (ed.). *Remembering for the Future. The Holocaust in an Age of Genocide. Vol. 1*. - London, 2001. - P. 884-896.

<sup>10</sup>См., напр., Жукова Л. «О свежий дух березы!» // *Фантастика-80*. - М., 1981. - С. 288; она же. Прошу тебя, припомни... // *Фантастика-82*. - М.: 1982. - С. 226-239; Никитин Ю. А. Ахилл // Никитин Ю. А. Далекий светлый терем. - М., 1985. - С. 95-113. Об этом см. Kaganskaya M. *The Book of Vlas: the saga of forgery // Jews and Jewish Topics in Soviet and East European Publications* (Jerusalem), 1986, vol. 4: 3-27; Shnirelman V. A., Komarova G. A. *Op. cit.*; Никитин Ю. А. Гиперборей. - М., 1995. - С. 289.

<sup>11</sup>См. Грумм-Гржимайло Г. Е. Западная Монголия и Урянхайский край. Т. 2. Исторический очерк этих стран в связи с историей Средней Азии. - Л.: Издание Ученого комитета МНР, 1926.

<sup>12</sup>Чивилихин В. А. Память. - М., 1982. - С. 171-179, 181, 187, 427, 448, 466-471.

<sup>13</sup>Асов А. И. Атланты, арии, славяне. - М., 1999. - С. 199; Пичета В. И. Введение в русскую историю. - М.-Пгр., 1923. - С. 118-119.

<sup>14</sup>Лакер У. Черная сотня. Истоки русского фашизма. - Вашингтон: Проблемы Восточной Европы, 1994. - С. 280-301.

<sup>15</sup>Гусева Н. Р. Индуизм. - М., 1977. - С. 26, 29-32; Ахуджа А., Гусева Н. Р. Тайные истоки видимых рек // *Техника-Молодежи*, 1982, № 8. - С. 52; Гусева Н. Р. К постановке вопроса об этногенезе раджутов // *Информационный бюллетень Международной ассоциации по изучению культур Центральной Азии*. 1988. Вып. 13. - С. 47.

<sup>16</sup>См. об этом: Pollock S. Deep Orientalism? Notes on Sanskrit and power beyond the Raj // C. A. Breckenridge, P. van der Veer (eds.). *Orientalism and the postcolonial predicament: perspectives on South*

Asia. - Philadelphia, 1993. - P. 76-133; Williams S. Fantastic archaeology. The wild side of North American prehistory. - Philadelphia, 1991. - P. 140-144; Godwin J. Arktos. The Polar myth in scientific symbolism, and Nazi survival. - London, 1993. - P. 56-61.

<sup>17</sup>О Тилаке см.: Godwin J. Arktos. - P. 11-13; Об Арктической родине см.: Гусева Н. Р. Глубокие корни // В. П. Янков (ред.). Дорогами тысячелетий. Кн.4. - М., 1991. - С. 3-27; она же. Прародина языка // Слово, 1991, № 1. - С. 25-29; она же. Индия в зеркале веков. Религия, быт, культура. - М., 1994. - С. 17; она же. Арктическая родина в Ведах // Гусева Н. Р. (ред.). Древность: арьи, славяне. Вып. 1. - М., 1994. - С. 6-20; она же. Индуизм. Арьи. Славяне. - М., 1995. - С. 20-29; она же. Русские сквозь тысячелетия. Арктическая теория. - М., 1998. - С. 29 сл.; она же. Славяне и арьи. Путь богов и слов. - М., 2002. - С. 4-6.

<sup>18</sup>См. Godwin J. Arktos. - P. 44, 186-187; Стефанов Ю. Великая триада Фабра д'Оливе // Волшебная гора, 1995, № 3. - С. 177-184.

<sup>19</sup>Гусева Н. Р. Прародина языка. - С. 28; она же. Где искать следы. - С. 10; она же. Индия в зеркале веков. - С. 20-21, 32; она же. Арктическая родина в Ведах // Гусева Н. Р. (ред.). Древность: арьи, славяне. Вып. 1. - М., 1994. - С. 6-20; она же. Индуизм. Арьи. Славяне. - С. 22-23, 30; она же. Об арийстве мнимом и реальном // Наследие предков, 1997, № 4. - С. 31-32; она же. Русские сквозь тысячелетия. - С. 29; О критике «полярной гипотезы» и ее мифологической основе см.: Бонгард-Левин Г. М., Грантовский Э. А. От Скифии до Индии. - М., 1983. - С. 7-9; Куклина И. В. Этногеография Скифии по античным источникам. - Л., 1985. - С. 162-175, 180-185; Шнирельман В. А. Освоение Севера: исконные земли или объект колонизации // Актуальные проблемы древней и средневековой истории Сибири. - Томск, 1997. - С.72-77; Shnirelman V. A. Archaeology of North Eurasian hunters and gatherers // Richard B. Lee, Richard H. Daly (eds). The Cambridge Encyclopedia of Hunters and Gatherers. - Cambridge, 1999. - P. 127-131.

<sup>20</sup>Гусева Н. Р. Прародина языка. - С. 27; она же. Индия в зеркале веков. - С. 12-13; критика этой идеи см.: Бонгард-Левин Г. М., Грантовский Э. А. Указ. соч. С. 22-25.

<sup>21</sup> Жуков Д. Из глубин тысячелетий // Новый мир, 1979, № 4. - С. 278-281; Скурлатов В. И. Этнический вулкан. - С. 214; Авдеев В. Б. Преодоление христианства. - М., 1994. - С. 49; Елисеев А. Бесценное наследство расы // За русское дело, 1994, № 7. - С. 3; Белов А. Славяно-горицкая борьба. Изначалие. М., 1992. - С. 11, 47; Асов А. И. Времена Святогора // Наука и религия, 1994, № 9. - С. 27-28; он же. Мифы и легенды древних славян. - М., 1998. - С. 174-

183; он же. Атланты, арии, славяне. - М., 1999; Антоненко С. Г. Русь арийская (непривычная правда). - М., 1994. - С. 19, 24-25, 31-37, 78; Константиновский А. Златые крылья прародины // Наука и религия, 1994, № 9. - С 29; Демин В. Н. Откуда ты, русское племя? - М., 1996; он же. Тайны русского народа. - М., 1997; он же. Гиперборея – утро цивилизации. - М., 1997; он же. Загадки Урала и Сибири. От библейских времен до Екатерины Великой. - М., 2000; Алексеенко С. А. От Руси к Славянии // Свет. Природа и человек, 1997, № 1. - С. 70-74; он же. Индия... близ Плисецка // Свет. Природа и человек, 1997, № 3. - С. 26-28; Кандыба В. М. История русской империи. - СПб., 1997; Демин В. М. От ариев к русичам. С. 34, 68; он же. От ариев к русичам (от Древней Арии до России). 3-е издание - М.-Омск, 2003; Глоба П. П. Возрождение Гипербореи // Президент. Парламент. Правительство (политико-правовой журнал), 1999, № 5. - С. 60-64; № 6. - С. 62-64; Гиперборейская вера русов. - М., 1999; Калашников В. Л. Славянская цивилизация. - М., 2000. - С. 6; Ларионов В. Е. Расовые и генетические аспекты этнической истории русского народа // В. Б. Авдеев и др. (ред.). Расовый смысл русской идеи. Вып. 1. - М., 2000. - С. 22-23; Гук Ю. П. Расовые корни славян // В. Б. Авдеев и др. (ред.). Расовый смысл русской идеи. Вып. 1. - М., 2000. - С. 144-147; Морозов Е. Ф. Бунт неприкасаемых // В. Б. Авдеев и др. (ред.). Расовый смысл русской идеи. Вып. 1: - С.153-162. - М., 2000. - С. 153-162.

<sup>22</sup>Жарникова С. В. К вопросу о возможной локализации священных гор Меру и Хары индоиранской (арийской) мифологии // Информационный бюллетень Международной ассоциации по изучению культур Центральной Азии. 1986. Вып. 11. - С. 31-44; она же. Архаические мотивы северорусской орнаментики (к вопросу о возможных праславянско-индоиранских параллелях). Автореф. канд. дисс. М.: ИЭ АН СССР, 1988; она же. Древние тайны русского Севера // Гусева Н. Р. (ред.). Древность: арьи, славяне. Вып. 2. - М.: Витязь, 1994. - С. 66-73; она же. Золотая нить. Вологда: Областной научно-методический центр культуры и повышения квалификации, 2003; Архаические мотивы северорусской народной вышивки и их параллели в древних орнаментах населения Евроазиатских степей // Информационный бюллетень Международной ассоциации по изучению культур Центральной Азии. 1985. Вып. 8. - С. 13-31, 226-233. Эти ее идеи разделяет и Гусева. См. Гусева Н. Р. Славяне и арьи. - С. 34-35, 43.

<sup>23</sup>Филиппов В. Куда исчезли древляне и кривичи, или почему вологодский говор в переводе на санскрит не нуждается // Известия, 18 апреля 1996; Всероссийская телевизионная программа

НТВ (программа «Новости» 9 сентября 1996); Жарникова С. В. Дорогами мифов (А. С. Пушкин и русская народная сказка) // Этнографическое обозрение, 2000, № 2. - С. 128-139; «Наш современник» 1996, № 5. - С. 224, газета «Русский реванш» (1996, № 1. С. 8); «Наследие предков» 1995, № 1. - С. 14; Гусева Н. Р. Арктическая колыбель? // Родина, 1997, № 8. - С. 81-83; Трошин Е. Магия древних рун // Родина, 1997, № 12. - С. 24-26; Святополк-Четвертынский И. «... У кого разум в избытке имеется» // Родина, 1998, № 4. - С. 28-31.

<sup>24</sup>Чмыхов М. Истоки язычества Руси. - Киев, 1990. - С. 19, 32, 35, 51, 60, 81-103, 354-355, он же. Вісім тисячоліть археологічної космології в Україні // В. Довгич (ред.). Космос древньої України. - Київ, 1992. - С. 89, 95; он же. Споконвічні державотворці // В. Довгич (ред.). Онуки Дажбожі. Походження українського народу. Кн.1-2. - Київ, 1996-1997. - С. 10-11.

<sup>25</sup>Шилов Ю. А. Актуальнейшие задачи истории и родственных наук // Русская мысль, 1994, № 1-6. - С. 3; Доскітські цивілізації Подніпров'я // В. Довгич (ред.). Космос древньої України. - Київ, 1992. С. 110; он же. Схід і Захід України й Індо-Європи // Український світ, 1996, № 4-6. - С. 8-9; Орійська військова доктрина // Український світ, 1996, № 1-3. - С. 8-14; он же. Шляхами Дива, Аполлона, Одина... // Український Світ, 1993, № 1-2. - С. 30-35; он же. Аратта – держава трипільцев // Русь Київська. 1994, № 1 - С. 13; он же. Індоевропейсько-семітсько-картвельські зв'язки Наддніпрянини // Український Світ, 1994, № 3-4. - С. 14-17; он же. Аратта // Наследие предков, 1997, № 3. - С. 6-8; он же. Троя-Илион и этногенез славян // Наследие предков, 1997, № 4. - С. 16-18.

<sup>26</sup>Пономарьов А. Українська етнографія. Курс лекцій. - Київ, 1994. - С. 101-102; Его же, Славлення Агні // Генеза. - Київ, 1995, № 1 (3). - С. 182.

<sup>27</sup>Интервью П. В. Тулаева с Ю. А. Шиловым по случаю презентации его книги «Прародина ариев» // Наследие предков, 1995, № 1. - С. 11-15; Асов А. И. Атланты... - С. 74, 95.

<sup>28</sup>Даниленко В. Н. Космогония первобытного общества. - М.: 1997. - С. 4.

<sup>29</sup>См., напр., Кириллин С. Расовая история и «украинский вопрос» // В. Б. Авдеев и др. (ред.). Расовый смысл русской идеи. Вып. 1. - М., 2000. - С. 86-105.

<sup>30</sup>Зданович Г. За 2 тыс. лет до Трои // Вокруг света, 1989, № 3. - С. 40.

<sup>31</sup>Об этом см. Shnirelman V. A. Passions about Arkaim: Russian Nationalism, the Aryans, and the Politics of Archaeology // *Inner Asia*, 1999, vol. 1, N 2. - P. 267-282; Шнирельман В. А. Страсти по Аркаиму: арийская идея и национализм // М. Б. Олкотт, И. Семенов (ред.). Язык и этнический конфликт. М., 2001. - С. 58-85; Демин В. М. От ариев к русичам. 1-е изд. - С. 48, 70-71.

<sup>32</sup>Белов А.К. Славяно-горицкая борьба. Его же, Триглав // Атака, 1995, № 72. - С. 32. Ср. также Серов А. Тысяча лет на ... размывления // За Русь, 1992, № 3. - С. 4.

<sup>33</sup>Korey W. Russian Antisemitism, Pamyat, and the Demonology of Zionism. Chur: Harwood Academic Publishers, 1995; Скурлатов В. И. «Увидевшие все...»; он же. След светоносных // В. Суханов (ред.). Тайны веков. Кн. 1. - М., 1977. - С. 328; Кифишин А. Г. Ветви одного дерева // В. Суханов (ред.). Тайны веков. Кн.1. - М., 1977. - С. 181-182; Демин В. М. От ариев к русичам. 1-е изд. - С. 141; Демин В. Н. Тайны русского народа. - С. 363-365; он же. Загадки Русского Севера. - С. 108, 169, 296-298; Емельянов В. Н. Дедонизация. - Париж, 1979; Моисеев Л. Свобода, а не демократия // Атака, 1995, № 72. - С. 20. Скурлатова О. Загадки «Влесовой книги» // Техника-молодежи, 1979, № 12. - С. 56; Скурлатов В. И. Этнический вулкан. - С. 215; Знойко А. П. Русь и этруски. - С. 288; Щербаков В. И. Тропой Трояновой. - С. 178; Демин В. М. От ариев к русичам. 1-е изд. - С. 107-109; Молева С. В. «Слово об ариях»; она же. Единородное слово. - С. 16, 89-106; Милов В. А. Каждый из нас в ответе за свою историю // Страницы Российской Истории, 1993, № 1. - С. 1-2; N 2. С. 2-3; Об антисемитизме см. Shnirelman V. A. Russian Neo-pagan Myths and Antisemitism. - Jerusalem, 1998; idem. The 'Aryans' and the 'Khazars'; idem. The Myth of the Khazars and Intellectual Antisemitism in Russia, 1970-1990s. - Jerusalem, 2002. - P. 82-97.

<sup>34</sup>Гиперборейская вера. - С. 52-67.

<sup>35</sup>Sternhell Z. Fascist ideology // W. Laqueur (ed.). Fascism. A reader's guide. Cambridge: Cambridge University Press, 1976. - P. 322; idem. Neither Right nor Left. Fascist ideology in France. - Princeton, N.J., 1986. - P. 34-36.

<sup>36</sup>Hobsbawm E. Ethnicity and nationalism in Europe // *Anthropology today*, 1992, vol. 8, N 1. - P. 3.

<sup>37</sup>Sternhell Z. Fascist ideology. - P. 323-324; Дудаков С. Ю. История одного мифа: очерки русской литературы XIX–XX вв. - М., 1993. - С. 140.

<sup>38</sup>Гусева Н. Р. Об арийстве мнимом и реальном. - С. 32; она же. Об ариях, Ведах и национализме // Экономическая газета, 1997,



№ 9-13. - С. 8; она же. Славяне и арьи. - С. 193-208; она же. О витках спирали // Экономическая газета, 1997, № 20. - С. 8.

<sup>39</sup>Гудзь-Марков А. В. Индоевропейская история Евразии. Происхождение славянского мира. - М., 1995. - С. 299; Гудзь А. В. Индоевропейская история Евразии. Происхождение славянского мира (Предисловие к монографии) // Русская мысль, 1995, N 1-6. С. 36; он же. История славян. - С. 5-6.

<sup>40</sup>Об этом см. Шнирельман В. А. Страсти по Аркаиму; Никулина М. «Про старинное житье и про тайную силу» // Урал, 2000, № 6. - С. 172-179.

<sup>41</sup>Глоба П. П. Возрождение Гипербореи // Президент. Парламент. Правительство (политико-правовой журнал), 1999, № 5. - С. 60-64; № 6. - С. 62-64; Гусев О. М. Возвращение бога; Демин В. М. От ариев к русичам. 1-е изд. - С. 68; Глоба П. П. Указ. соч. № 6. С. 63; Демин В. М. Указ. соч. - С. 6-7.

<sup>42</sup>Lutzhöft H. J. Der Nordische Gedanke in Deutschland, 1920-1940. - Stuttgart, 1971.

<sup>43</sup>Ларионов В. Е., Семенов А. В. Кто мы, если не арийцы? - С. 6. См. также Молева С. В. Единородное слово. - С. 8, 98.

<sup>44</sup>Антоненко С. Г. Русь арийская. - С. 83.

<sup>45</sup>Асов А. И. Мифы и легенды древних славян. - С. 198, 207, 211; Флоринский В. М. Первобытные славяне по памятникам их доисторической жизни. Опыт славянской археологии. Т. 1. - Томск, 1894; Об этом см. Shnirelman V. A. The faces of nationalist archaeology in Russia // M. Diaz-Andreu & T. C. Champion (eds.). Nationalism and archaeology in Europe. - London, 1996. - P. 223-224.

<sup>46</sup>См., напр., Суров М. В. Вологодчина: не востребованная древность. - Вологда, 2001. - С. 382-400. О том, что это не так, см. Лесман Ю. М. Миф о русской свастике // Барьер, 1999, N 1 (5). - С. 104-110; Wistrich R. S. Antisemitism. The longest hatred. - London, 1991. - P. 75; Quinn M. The swastika. Constructing the symbol. - London and New York, 1994. - P. 2, 7-9, 138-139; Renatus Q. F. Svastika // Narodni Politika, 1922, r. 40, N 337; Болотов С. С. Против свастики – против культуры // Националист, 1993, № 4. - С. 5; Ср. Мочалова И. В. Ведические знания на перекрестках геополитики. Основы антиматериальной методологии (Возвращение Крышения). - М., 1996. - С. 110; Кандыба В. М. История русской империи. - С. 90-91; Hitler A. Mein Kampf. - Boston, 1971. - P. 497; Quinn M. Op. cit. P. 4; Weissmann K. Schwarze Fahnen, Runenzeichen. Die Entwicklung der politischen Symbolik der deutschen Rechten zwischen 1890 und 1945. - Dusseldorf, 1991. - S. 135-137.

<sup>47</sup>М. Илолов, Наследие наших предков. Народная газета № 25 (19475) 22 июня 2005.

<sup>48</sup>Подробнее о численности населения мира см.: Фернан Бродель Структуры повседневности. Т.1. - М., 1986. – С. 42-62, Народы и религии мира: Энциклопедия. М., 1998; Нации и этносы в современном мире: Словарь-справочник. СПб., 1999.

<sup>49</sup>Вуд П., Вачек Л, Д. Дж. Хэмблин, Дж. Н. Леонард. Жизнь до человека. – М., 1977; Иди М. Недостающее звено – М., 1977; Уайт Э., Браун Д. Первые люди. – М., 1978; Констэбл Дж. Неандертальцы. – М., 1978; Придо Т. Кроманьонский человек. – М., 1979; Ламберт Д. Доисторический человек.Кембриджский путеводитель. – Л., 1991. 256с.

<sup>50</sup>Садохин А.П. Этнология. – М., 2002. – С. 118.

<sup>51</sup>Алексеев В.П. Историческая антропология и этногенез. – М., 1989; Арутюнов С.А. Народы и культуры: Развитие и взаимодействие. – М., 1989; Чебоксаров Н.Н., Чебоксарова И.А. Народы. Расы. Культуры. – М., 1985.

<sup>52</sup>Садохин А.П. Этнология. – М., 2002. – С. 198; Мастюгина Т.М., Перепелкин Л.С. Этнология. М., 1997; Садохин А.П., Грушевицкая Т.Г. Этнология. М., 2000.- 304 с.; Свод этнографических понятий и терминов. Этнография и смежные дисциплины, этнографические субдисциплины, школы, направления и методы. М., 1988; Скоринов С.И. Основы этнологии. Хабаровск, 1998; Стефаненко Т.Г. Этнопсихология. М., 1999;. Тавадов Г.Т. Этнология: Словарь-справочник. М., 1998; Этнологический словарь. М., 1996.

<sup>53</sup>Классификация дается по книге О.Е.Кузьминой, П.И.Пучкова «Основы этнодемографии». - М., 1994.

<sup>54</sup>Кононенко Б.И. Культурология в терминах, понятиях, именах. - М., 1999; Кравченко А.И. Культурология: Словарь. - СПб., 2000; Культурология: Краткий словарь. СПб., 1995; Культурология. XX век: Энциклопедия: В 2 т. 2-е изд. СПб., 1999.

<sup>55</sup>Бердяев Н.А. Судьба России. – М., 1988. – С. 98.

<sup>56</sup>Евразия. Исторические взгляды русских эмигрантов. – М., 1992. – С. 56.

<sup>57</sup>Федотов Г.П. Судьба и грехи России. – СПб., 1992. Т.2. – С. 249.

<sup>58</sup>Негматов Н.Н, Воднев В.В, Камолов Х. О некоторых принципах подхода к изучению арийских истоков таджикского народа. // Фарханг. – Душанбе, 2005, № 2.

<sup>59</sup>Лихачёв Д.С. Раздумья. – М., 1991.

<sup>60</sup>М. Илолов. Наследие наших предков. Народная газета № 25 (19475) 22 июня 2005.

## ПРИНЯТЫЕ СОКРАЩЕНИЯ

### Различные организации

- АН СССР - Академия наук СССР, М.-Л.
- АН Тадж.ССР - Академия наук Таджикской ССР, Душанбе
- АМК - Академия материальной культуры, М.
- ГНИМА - Государственный научно-исследовательский музей архитектуры имени А.Шусева, М.
- ИЭ - Институт этнографии АН СССР, М.
- ЛИСИ - Ленинградский инженерно-строительный институт, Л., сейчас Санкт-Петербургская инженерно-строительная академия, СПб.
- РАИМК - Русская академия истории материальной культуры, СПб.
- СИИТА - Сообщения Института истории и теории архитектуры, М.
- ТГПИ - Ташкентский государственный педагогический институт, Ташкент
- ТАЭ - Таджикская археологическая экспедиция, М.
- ТОРГО - Туркестанское отделение Русского географического общества, Ташкент
- ТбилЗИИЭП - Тбилисский зональный научно-исследовательский институт экспериментального проектирования, Тбилиси
- ЦНИИТИА - Центральный научно-исследовательский институт истории и теории архитектуры Госгражданстроя при Госстрое СССР, М. Сейчас Всероссийский НИИ теории архитектуры и градостроительства Российской академии архитектуры и строительных наук, М.

- ЦНТИ - Центр научно-технической информации Госстроя СССР, М.
- Периодические издания и труды научных учреждений**
- АН - Архитектурное наследство, М.
- АНУ - Архитектурное наследие Узбекистана, Ташкент
- АО - Археологические открытия, М.
- АРТ - Археологические работы в Таджикистане, Душанбе
- ИВЛ - Известия восточной литературы, МС.
- ИРГО - Известия Русского географического общества, СПб
- ИАМК - Известия Академии материальной культуры, М.
- Изв.ООН - Известия Отделения общественных наук АН Тадж.ССР, Душанбе
- Изв.ОЕАЭ - Известия Общества любителей естествознания, антропологии и этнографии, СПб
- ИАН СССР - Известия Академии наук СССР, М.
- ИЗУ - Искусство зодчих Узбекистана, Ташкент
- ЖС - Жилищное строительство, М.
- КСИА - Краткие сообщения института археологии АН СССР, М.
- МИА СССР - Материалы по истории и археологии СССР, М.
- МСТК - Материалы для статистики Туркестанского края, Ташкент
- МХЭ - Материалы Хорезмской экспедиции, М.
- СА - Советская археология, М.
- СИФ - Справочно-информационный фонд ТаджикНИИНТИ, Душанбе
- СЭ - Советская этнография, М.
- ТВ - Туркестанские ведомости, Ташкент
- СЭС - Среднеазиатский этнографический



# **АКТУАЛЬНЫЕ ПРОБЛЕМЫ ЭТНОГЕНЕЗА, КУЛЬТУРОГЕНЕЗА И ЭТНИЧЕСКОЙ ИСТОРИИ ТАДЖИКСКОГО НАРОДА**

**Ответственный редактор:**  
доктор исторических наук, профессор Аскарали Раджабов

**Составитель:**  
доктор архитектуры, профессор Р.С.Мукимов

**Разрешено к печати 16.11.2015. Сдано в печать 17.11.2015.  
Бумага офсетная. Формат 60x84 1/16. Печать офсетная.  
Усл. печ. л. 12,2. Заказ № 134. Тираж 150 экз.**



**ОАО «Чопхонаи Дониш»: 734029,  
г. Душанбе, ул. С.Айни, 121, корп. 2**