

Б. БОЙНАЗАРОВ, Д. ҲАЛИМЗОДА, Г. РАҶАБАЛИЕВА

САНЪАТ ВА МЕХНАТ

4

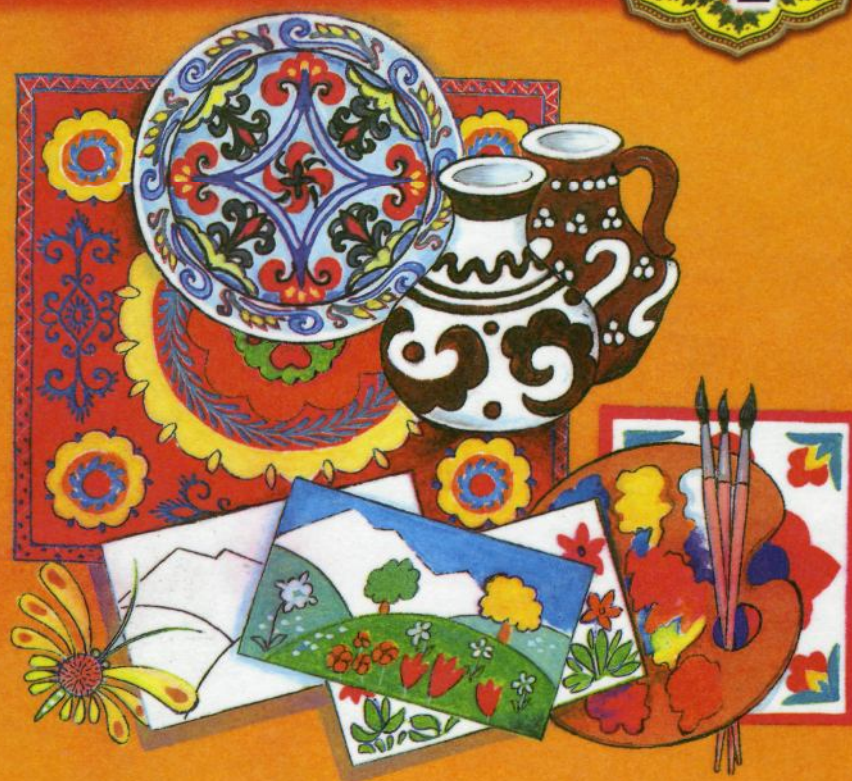

МУРОҶИАТ БА ХОНАНДАИ КИТОБ

Дӯсти ҷавони ман. Бидон ва огоҳ бош, ки китоб дар радифи Модар ва Ватан арзандатарин муқаддасот ба ҳисоб меравад. Тамоми бузургон, донишмандон ва хирадмандони гузаштаву муосир китобро яке аз беҳтарин арзишҳои зиндагӣ доништа, онро "аниси кунҷи танҳоӣ" ва "фурӯғи субҳи доноӣ" пиндоштаанд.

Китобе, ки дар даст доред, бо заҳмати ниҳоят зиёд аз чоп баромадааст. То дар ин шакли ниҳоят зебо ва мазмуни баланд ба дасти Шумо расидан муаллифон, ҳуруфчинон, рассомон, саҳифабандон ва ноширон ранҷи бисёре кашидаанд, маблағи зиёде сарф кардаанд. Бинобар ин, ба қадрӣ меҳнати онҳо расидан камоли боодобист. Китобро азизу муқаддас донед, чун гавҳараки ҷашм онро эҳтиёт намоед. Китобро бо шавқу завқӣ беандоза мутолиа созед, аз мундариҷаи он донишатонро афзун гардонед ва бомаърифату соҳибхирад шавед!

Бидонед, ки китобхониву китобдӯстӣ инсонро ҳатман ба қуллаи мурод мерасонад, мартабаашро дар ҷамъият баланд мебардорад, ўро ҳимматбаланду қадршинос мегардонад. Эҳтиром ба Ватан, ифтихор бо Тоҷикистони азиз, дӯст доштани ҳар гӯшаву канори он аз дуруст мутолиа кардани китоб ва азбар кардани мазмуни матнҳои он ба даст меояд.

Ба Шумо, дӯсти ҷавони ман, дар роҳи омӯзиш, азхуднамоии арзишҳои бузурги инсонӣ муваффақиятҳо таманно дорам.

Бо эҳтиром
Президенти Ҷумҳурии
Тоҷикистон

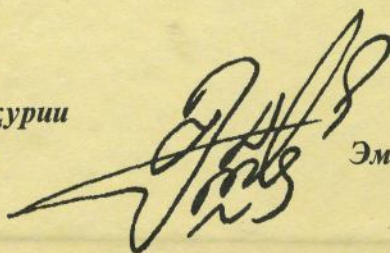

Эмомалӣ Раҳмон



**ПРЕЗИДЕНТИ ҶУМҲУРИИ ТОҶИКИСТОН
ЭМОМАЛӢ РАҲМОН**

Б. Бойназаров, Д. Ҳалимзода, Г. Раҷабалиева

САНЪАТ ВА МЕҲНАТ

Китоби дарсӣ барои синфи 4

Наشري 2-юм
бо ислоҳу тағйиротҳо



Бо қарори мушовараи Вазорати маорифи
Ҷумҳурии Тоҷикистон ба чоп тавсия шудааст

САРПАРАСТ
Душанбе
2007

ISBN 978-2-903207-30-6

ББК 74.202.66

И86

Б. Бойназаров, Д. Ҳалимзода, Г. Раҷабалиева.

Санъат ва меҳнат. Китоби дарсӣ барои синфи 4. – Душанбе:
«Сарпараст». – Соли 2007. – 96 саҳифа.

Истифодаи иҷравии китоб:

| № | Ному насаби хонанда | Синф | Соли таҳсил | Ҳолати китоб (баҳои китобдор) | |
|---|---------------------|------|-------------|-------------------------------|------------------|
| | | | | Аввали соли хониш | Охири соли хониш |
| 1 | | | | | |
| 2 | | | | | |
| 3 | | | | | |
| 4 | | | | | |
| 5 | | | | | |

Муаллимони мӯҳтарам!

Хоҳишмандем, фикру мулоҳизаҳои худро оид ба мазмуни китоби мазкур ба нишони 734024, ш. Душанбе, кӯчаи Айнӣ, 45, Пажӯҳишгоҳи улуми педагогии Тоҷикистон ирсол намоед.

ISBN 978-5-903507-30-6

© «Сарпараст», 2007

ДАРСИ 1

МАВОД ВА АСБОБҲОИ КОРӢ

Барои иҷрои супоришҳо маводу асбобҳои корӣ: қоғаз, картон, матоъ, ресмон, баргу шохча, меваи дарахтон, пӯчоқи тухм, пари парандагон, рангҳои гуашу равшанӣ ва монанди инҳо заруранд.

Барои иҷрои амалҳо аз қоғазу картони махсус истифода бояд бурд. Илова бар ин қоғазҳои гуногун, муқоваю варақҳои холимондаи дафтари истифодашударо низ кор фармудан муфид аст. Картонро аз қуттиҳои холии чой, қанд ва ғайра ҳам карда метавонем.

Дар сайругашт баргу шохча ва меваи баъзе дарахту буттаҳо, пари парандагон, сангчаҳои гуногунҳаҷм ва монанди инҳоро ҳам овардан лозим аст. Маводи ҳамовардари дар халтачаю қуттиҳо андохта, дар ҷевони синф бояд гузошт. Вобаста ба мавзӯи дарсонҳо истифода мешаванд.

Барои иҷрои супоришҳои дарси санъати тасвири ғайр аз қалами ранга гуаш ва рангҳои равшанӣ низ зарур аст.

Асбобҳои, ки дар дарсҳои «Санъат ва меҳнат» истифода бурда мешаванд: қайчӣ, корди махсус, дарафш, сӯзан, қалам, мӯқалам, хаткашак, хатпоққунак, тахтаи махсуси корӣ ва монанди инҳо мебошанд. Ҳамаи асбобҳои зарурӣ бояд дар ҷевон нигоҳ дошта шаванд.

Ҳангоми машғулият маводи корӣ дар тарафи дасти чап, асбобҳо дар тарафи дасти рост гузошта мешаванд.

Агар дар атрофи як миз ду ва ё зиёда аз ин хонандагон нишаста бошанд, маводу асбобҳои корӣ дар байн гузошта мешаванд. Маводу асбобҳои кориро дуруст бояд истифода бурд.

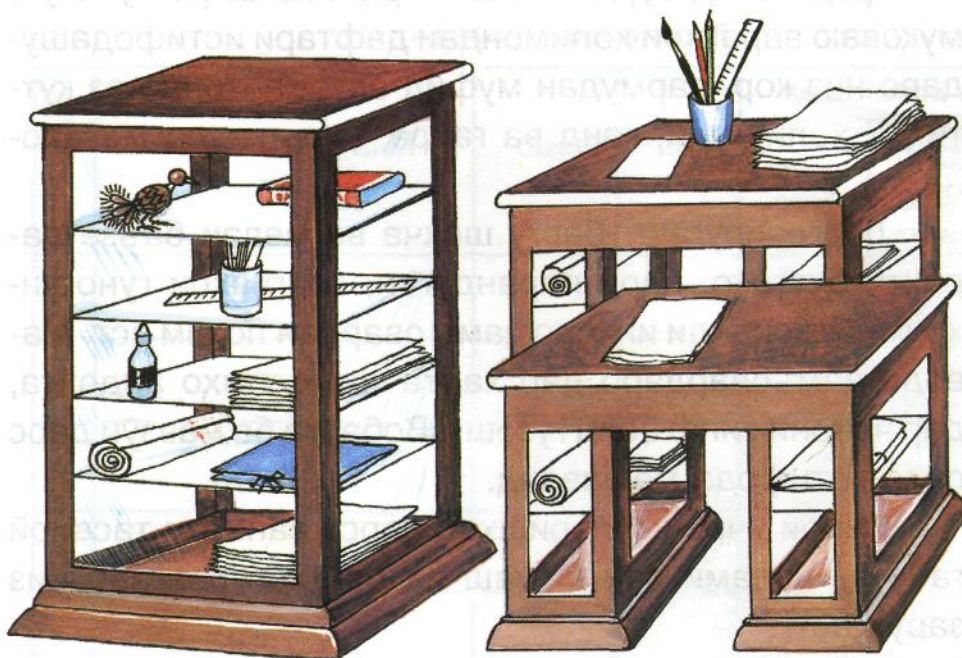

Саволу супориш. Маводи кори дарсҳои «Санъат ва меҳнат»-ро номбар кунед.

Барои иҷрои супоришҳо маводи зарурӣ захира намоед.

ДАРСИ 2

САЁҲАТ

Пеш аз ба сафар баромадан макону нақшаи саёҳат ва мақсади худро муайян кунед. Ҳангоми ба саёҳат баромадан ба рафиқони худ эҳтиёткор бошед, то нохушиерӯй надихад. Ба нақли муаллим, мутасаддиёни саёҳат бо диққат гӯш диҳед. Ба тартиби кори мутахассисон, истифодаи асбобҳои корӣ (мошинҳо, комбайнҳо, техникаи дигар) эътибор диҳед. Агар имконият бошад, барои корҳои амалӣ маводи зарурӣ ҳам намоед. Макону мақсади саёҳат, чизҳои дидаю шунидаатонро дар қадвали зерин дарҷ намоед.

| Макони саёҳат | Мақсади саёҳат | Таассурот |
|---------------|----------------|-----------|
| | | |

ДАРСҲОИ 3-4

СОХТANI ШAKЛИ ПАРАНДАҶO BA KASHИDANI PАСMИ OНҶO

Расмҳои зеринро аз назар гузаронед:

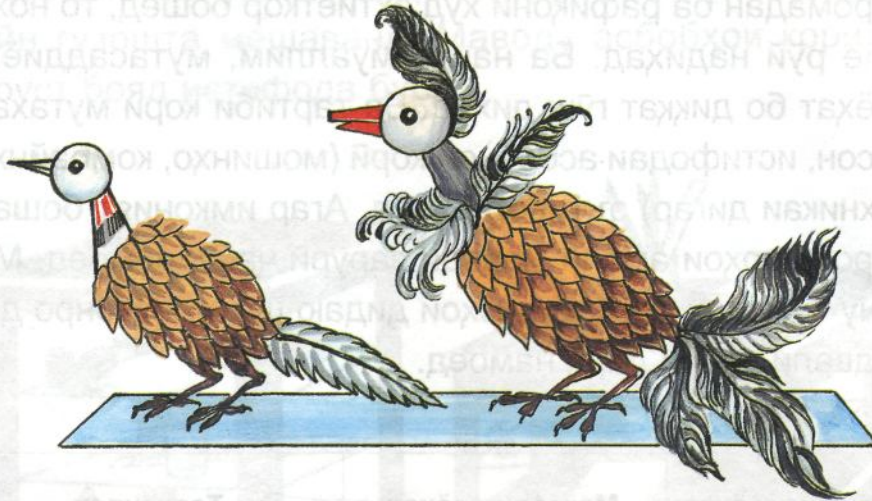

Муайян намоед, ки ин ду паранда бо дигаргунии кадом узвҳояшон фарқ мекунанд?

Баъд аз мушоҳидаи расмҳо шакли ягон парандаро созед ва тасвир намоед.

Шакли парандаро аз маводи зерин сохтан мумкин аст:

- 1) ҷалғӯза;
- 2) чӯбчаҳо;
- 3) гил ё пластилин;
- 4) пари паранда.

Супориш. Баъд аз дарс, дар ҳолати мувофиқ донхӯрии парандаро мушоҳида намоед.

ДАРСИ 5

КОРҲОИ ХОҶАГӢ

Тарзи якум. Ёрӣ дар ҷамъовариҳои сабзавот.

Ба инбат гиред, ки дар маҳалли шумо мавсими ҷамъовариҳои кадом зироат (сабзавот) расидааст?

Агар дар ҷамъовариҳои помидор, бодиринг, шалғам-чаю пиёз ёрӣ расониданӣ бошед, пас кӯшиш кунед, ки қоидаҳои беҳатарӣ риоя шаванд. Масалан, ба ҳаракатҳои калонсолон диққат диҳед, ки онҳо чӣ тавр қуттиҳоро мебардоранд, аз як ҷо ба ҷои дигар мекашонанд ва ё рӯи якдигар мегузоранд.

Табиист, ки шумо ҳосилро чида ба қуттӣ мегузored, дар хотир гиред, ки кашонидан, ё рӯи ҳам гузоштани онҳо вазифаи ду шахс мебошад, яъне қуттиҳоро ду нафарӣ бардоред, кашонед, болои ҳам гузored ва ғайра.

Дар хотир гиред, ки вазни қуттиҳо аз 8–10 кг зиёд набошад ва инчунин онҳоро зинҳор ба баландӣ (рӯи мошин, трактор ва ғайра) набардоред. Инчунин, шумо бояд аз рӯзи аввали иштирок дар корҳои хоҷагӣ чунин ҷадвал сохта, супоришҳои иҷрокардаатонро (берун аз дарсиро низ) ба ҳисоб гиред.

Намуна.

| Р/т | Номгӯи корҳои иҷрошуда | Мӯҳлати иҷро | Шахси масъул |
|-----|------------------------|--------------|--------------|
| 1. | Ҷамъовариҳои помидор | 5.IX–2007 | Бригадир |
| 2. | Ҷамъовариҳои бодиринг | 10.IX–2007 | Бригадир |
| 3. | Ҷамъовариҳои пиёз | 15.IX–2007 | |

Тарзи дуюм. Ёрї дар парвариши чорво.

Дар маҳалли шумо нигоҳубини кадом чорво ривоч ёфтааст? Аз ҷадвали зерин истифода бурда, онро ба шароити оғилхонаҳои маҳаллатон муқоиса кунед. Ҳарорати мӯътадили оғилхона:

| | |
|-------------|---------|
| Говхонаҳо | 6°–8° |
| Шӯъбаи зоиш | 10°–12° |
| Гӯсолахона | 7°–12° |
| Тобистон | 20°–22° |

Вақти сӯҳбат бо корманди ферма ба ҳисоб гиред, ки ба говҳои зотӣ рӯзе чанд маротиба ему хошок ва об медиҳанд. Инчунин муайян намоед, ки оғилхонаҳои сохти ҳозиразамон аз муқаррарӣ чӣ фарқ дорад? Ба говдӯшон сӯҳбат намуда, муқаррар намоед, ки рӯзе аз ҳар сар гови дӯшой чанд литрӣ шир медӯшанд. Барои мунтазамии коратон ҷадвали зеринро истифода баред.

Намуна.

| Ному насаби говдӯш | Миқдори гови дӯшой | Моҳ | Аз ҳар як сар гов |
|------------------------|--------------------|-----|-------------------|
| 1. Сафармоҳ Давлатзода | 12 | III | 16 литр |
| 2. Бибисоро Аҳмадзода | 12 | III | 14 литр |
| 3. Бунафшаи Машрабиён | 12 | III | 12 литр |

Дар рафти мушоҳидаатон навъҳои хӯрок ва вақти истифодаи онҳоро низ ба ҳисоб гиред.

Намуна.

| Хелҳои хӯрок | Миқдор | Вақти хӯронидан |
|-----------------|---------|-----------------|
| 1. Хасбеда | 0,48 кг | Се маротиба |
| 2. Коҳ | 0,31 кг | — |
| 3. Коҳи намакин | 0,16 кг | — |
| 4. Алафи сабз | 0,20 кг | Нисфирӯзӣ |
| 5. Дон | 1,32 кг | Бегоҳӣ |
| 6. Орд ва сабӯс | 1,25 кг | Нисфирӯзӣ |
| 7. Кунҷора | 1,25 кг | Саҳар |

ДАРСҲОИ 6–7

СОХТАНИ МИЗУ КУРСӢ БО ОРОИШИ НАҚШУ НИГОРИ МИЛЛӢ

Мизу курсии дар расм бударо аз назар гузаронед (расми 1).



Расми 1

Барои сохтани миз коғазӣ (варақи) нисбатан ғафсеро интихоб намуда, аз он мувофиқи андозаи зерин квадрат ҳосил намоед (расми 2). Квадрати ҳосилшударо мувофиқи расми 3 қат кунед.



Расми 2



Расми 3

Аз нақшаҳои минбаъда истифода бурда, миз созед (расмҳои 4, 5, 6).



Расми 4

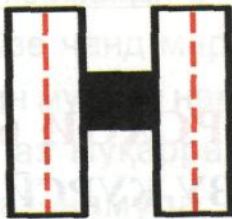

Расми 5



Расми 6

Рӯи мизро аз рӯи хоҳиши худатон бо нақшу ниго-ри миллӣ оро диҳед (расми 7).



Расми 7

Курсиро низ аз рӯи нақшаи барои миз истифодабурдаатон (танҳо ҳаҷман хурд) сохтан мумкин аст (расмҳои 8, 9, 10, 11, 12).

Порчаи қоғази интихобкардаатонро ба шакли квадрат дароварда (расми 9), пас онро ба қисмҳо қат намоед. Барои осон шудани иҷрои супориш ба қисмҳо рақам гузореद.



Расми 8

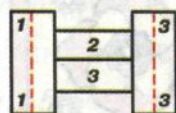

Расми 9



Расми 10



Расми 11



Расми 12

ДАРСИ 8

КОРҲОИ ОРОИШӢ. АНГОРАИ СӢЗАНӢ

Сӯзанӣ яке аз намудҳои махсуси гулдӯзии тоҷикӣ буда, онро барои ороиши манзилгоҳ истифода мебаранд. Нақшу нигорҳои сӯзанӣ гуногуншакл: бо гулу барг ва парандагон тасвир карда мешавад.

Зебӣ ва нафосати сӯзанӣ вобаста ба дурахшонии таносуби рангҳо аст. Хоҳед, ки чунин сӯзаниҳоро эҷодкорона оро диҳед, бо ҳунариҳои устодони маҳаллатон шинос шавед. Барои зебо омода сохтани нақшу нигори сӯзанӣ кӯшиш намоед. Пас аз тасвир бо қалам чузъҳои сӯзаниро дурусттар санҷида, пайвастиҳои хатҳои нақшо пурқувват намоед. Бо рангҳои дилхоҳатон корро ба анҷом расонед.

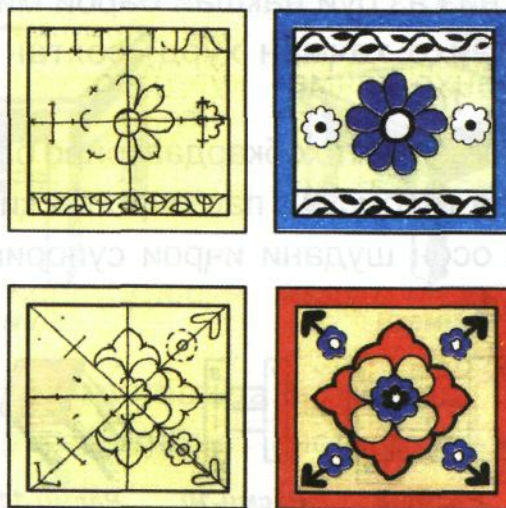

ДАРСҲОИ 9-10

СОХТАНИ АСБОБИ ТАЪЛИМИИ «АБАКИ ЗАБОН»

Расми зеринро аз назар гузаронед (расми 1).

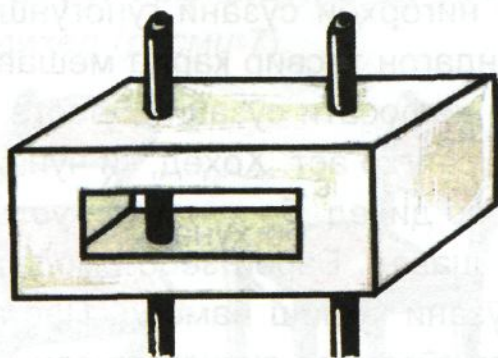

Расми 1

Чунин абакро аз рӯи нақшаҳои зерин тайёр кунед.

Варақи албомро ба ду ҳиссаи баробар тақсим карда, қуттичаҳо созед (расмҳои 2, 3, 4).

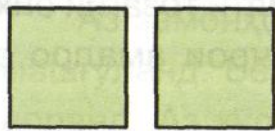

Расми 2

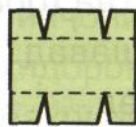

Расми 3

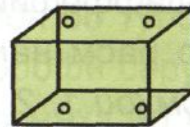

Расми 4

Тартиби иҷрои кор нодуруст аст, диққат диҳед.

1. Аз рӯзнома ва варақи оддӣ чунин дастаҳо созед (расми 5).

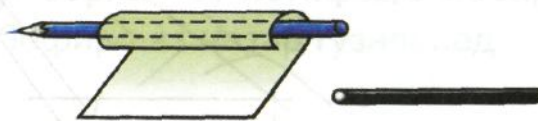

Расми 5

2. Тасмачаи коғазине бурида, дар он калимаю ҳичоҳо ё ҷумлаҳо нависед:

Шодӣ Шо-дӣ Ҳо-дӣ Ҳодӣ...

3. Қисмҳои тайёркардаатонро бо ҳам пайваст намуда, абак созед ва онро ба хонандагони синфи якум тӯҳфа кунед.

ДАРСҲОИ 11–12

НАТЮРМОРТ. КИТОБ ВА БАҶГ

Дар вақти тасвир кӯшиш кунед, то ки натюрморт дар коғаз дуруст ҷойгир карда шавад. Фарқияти

тарафҳоро низ ба эътибор гиред. Ҳангоми бо ранг кор кардан ба мутаносибии аслии рангҳо эътибор диҳед, ки шаффофии рангҳо ва тобишу хосияти тозагии онҳо дар расм намудор шавад. Тарзи иҷрои амалро аз *расмҳои 1, 2, 3* омӯзед.

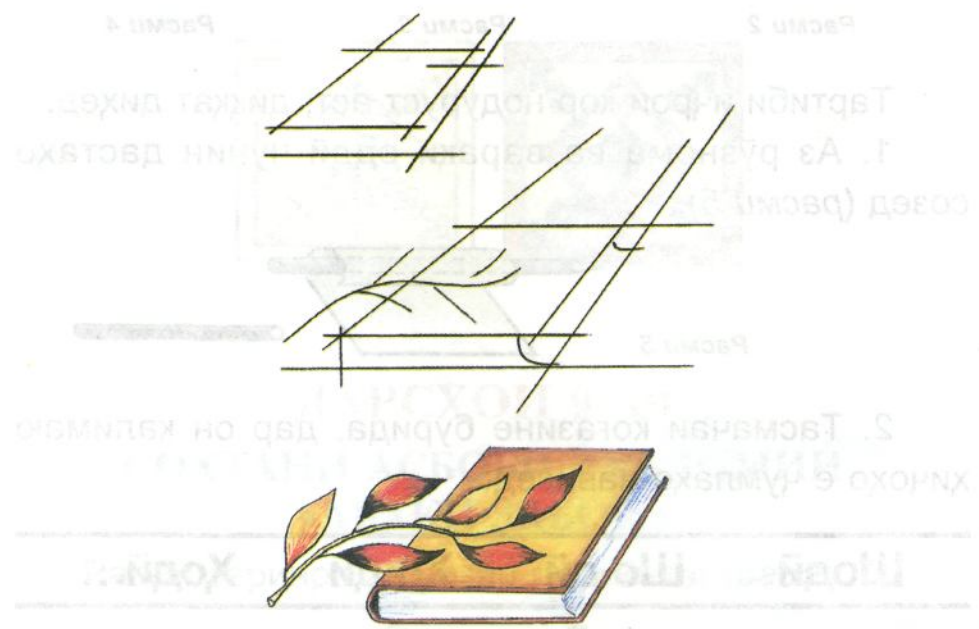

Расми 1

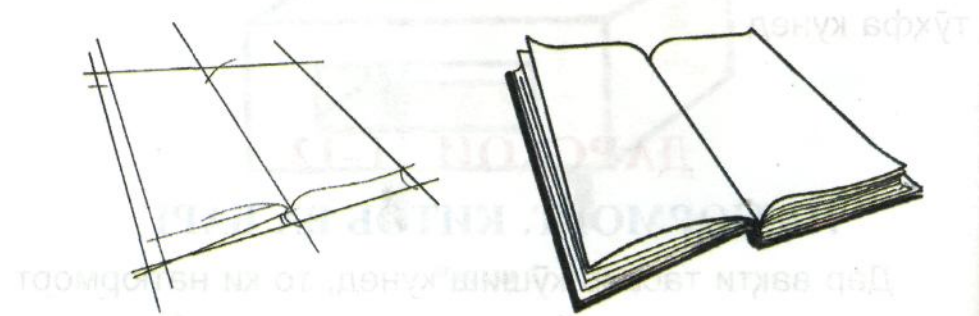

Расми 2

Расми 3

ДАРСИ 13 ТҶҮРБОҒИ

Аз замони қадим инчониб одамон бо тӯрбоғи машғуланд. Бештар моҳидорон ба тӯрбоғи сару кордоранд. Аз кӯлу дарё, баҳру уқёнусҳо маҳз бо ёрии тӯр моғи мегиранд.

Солҳои охир дар соҳаҳои гуногуни хоҷагии халқ аз тӯрҳо васеъ истифода мебаранд. Онҳоро чӣ дар кори боғдорӣ, чӣ дар обҷакорӣ ва инчунин дар корҳои маишӣ (ба сифати борхалта) истифода мебаранд. Якчанд шакли тӯрбоғиро аз назар гузаронед.

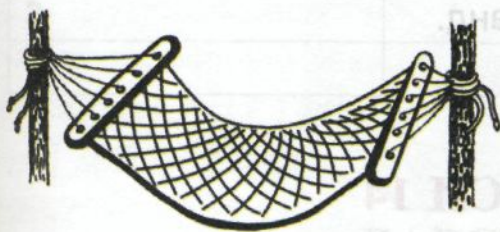

Расми 1



Расми 2



Расми 3



Расми 4

Оё мушоҳида кардаед, ки тўрҳои дар *расмҳои 1, 2, 3, 4* бударо чӣ тавр мебофанд?

Табиист, ки барои бофтани тўр чунин олатҳои кори заруранд:

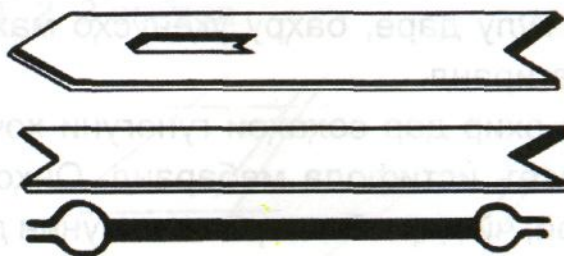

Расми 5

Олатҳои кори дар *расми 5* бударо дар мавридҳои муайян ба кор мебаранд.

ДАРСИ 14

ҶАМЪОВАРИИ ҲОСИЛ

Дар маҳалли шумо кадом навъи хоҷагидорӣ вуҷуд дорад? Маҳаллаҳои обчакор имконият доранд аз чунин қадвал истифода баранд:

| Намуди кор | Вақти иҷро | Шахси масъул |
|------------------------|------------|-----------------|
| 1. Ҷамъоварии бодиринг | 10/IX | Колхоз, бр. № 1 |
| 2. Ҷамъоварии пиёз | 15/IX | Бригадаи № 4 |
| 3. Ҷамъоварии қарам | 20/IX | Бригадаи № 6 |
| 4. Ҷамъоварии помидор | 25/IX | Бригадаи № 11 |

Рӯзи муқарраркардаатонро ба ҳисоб гирифта, дар кори обчакорон ёрӣ расонед.

Аз хотир набароред, ки асбобу олатҳои кори (қуттию сабадчаҳо) ба синну соли хонандагон мувофиқ бошанд, яъне ғунҷоиши онҳо аз 8–10 кг зиёд набошад.

Дар корҳои чорводорӣ, боғдорӣ ва ғайра низ чунин қадвалҳоро тартиб додан мумкин аст. Масалан, барои чорводорон.

| Намуди кор | Вақти иҷро | Шахси масъул |
|---------------------|------------------|-----------------------|
| 1. Додани ему хошок | Саҳар, нисфирӯзӣ | Подабон, ёрдамчиён |
| 2. | | |
| 3. | | |

ДАРСИ 15

БО РАССОМ ШИНОС МЕШАВЕМ

Қаро Зокиров соли 1929 дар ноҳияи Конибодом, дар оилаи деҳқони камбағал таваллуд шудааст.

Аз навозиши гарми падару модар ҳанӯз айёми кӯдакӣ бенасиб гаштааст. Таҳсилро дар ятимхонаи ноҳияи Шӯркӯрғон оғоз намудааст. Пас аз хатми синфи 7 Қ. Зокиров дар заводи Шӯроб харрот шуда кор мекунад. Соли 1946 барои таҳсил ба омӯзишгоҳи рассомии шаҳри Душанбе меояд. Аз рӯзҳои аввали таҳсил ҳамчун шахси

ҳунарманд аз рафиқонаш фарқ кард. Дар дилаш орзу дошт, ки таҳсилро дар донишқада сайқал диҳад. Соли 1951 ба факултети ҳайкалтарошии омӯзишгоҳи олии рассомии истеҳсолии ба номи Мухини шаҳри Ленинград дохил мешавад. Соли 1957 ба Душанбе баргашта меояд. Қ. Зокиров ҳамчун рассоми боистеъдод дар ҳама соҳаҳои эҷодӣ маълум гардидааст. Ҳамчун рассом ва ҳайкалтароши бомаҳорат ҳанӯз солҳои 60-ум худро нишон дод. Дар эҷодиёти ӯ образҳои классикӣ таҷассум гардидааст. Бисёр пайкараҳои ӯ ба мавзӯҳои лирикӣ ва таърихии халқҳои ҷаҳон, ки барои озодӣ мубориза мебарданд, бахшида шудааст.



Дар пайкараи «Суруд» рассом эҳёи оҳангу суруди анъанавии мардуми моро тараннум намудааст. Дар он чехраи пурнуру нигоҳи пурмазмун, зебоии маънавии инсонро акс кардааст. Аз композитсия маълум мегардад, ки рассом онро бо як эҳсосоти баланди шоирона ва хаёлотӣ рангину ҳунари саршор эҷод намудааст.

ДАРСҲОИ 16–17

АЗ РҶИ НАҚША СОХТАНИ МОДЕЛИ ЭКСКАВАТОР

Шумо экскаваторро дидаед? Кадом қорҳоро бо экскаватор анҷом медиҳанд? Экскаватор аз кадом қисмҳо иборат аст? Тирҷӯб (стрела)-и он кадом вазифаро адо мекунад? Кафлез (ковш) чӣ қорро анҷом медиҳад?

Расми зеринро аз назар гузаронед (расми 1).

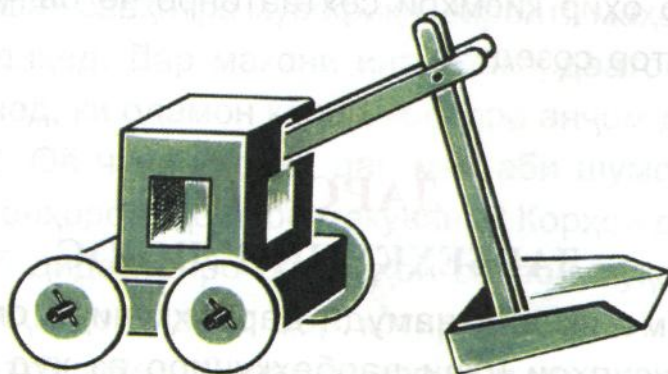

Расми 1

1. Тана
2. Тирчӯб (стрела)
3. Кафлез (ковш)
4. Сатҳ
5. Чарх
6. Мил

Аз рӯи нақшаи зерин қисмҳои (1, 2, 3, 4, 5, 6) экскаваторро созед .

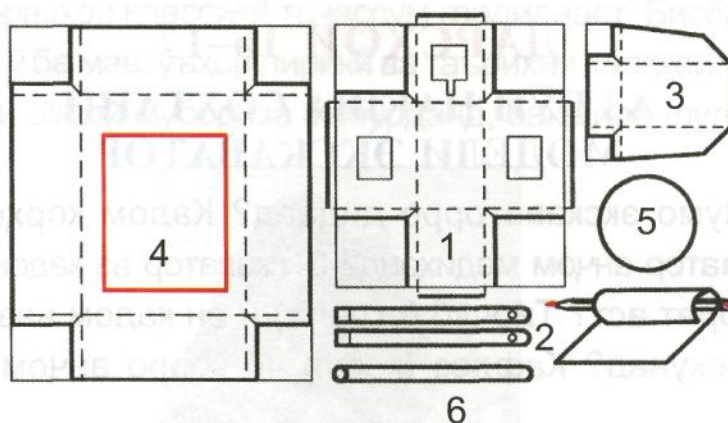

Расми 2

Дар охир қисмҳои сохтаатонро ҷо ба ҷо карда, экскаватор созед.

ДАРСИ 18

ДАРБЕҲКУНИИ ЛИБОС

Шумо якчанд намуди дарбеҳкуниро омӯхтаед. Акнун усулҳои нави дарбеҳкуниро аз худ намоед. Расмҳои зеринро аз назар гузаронед.

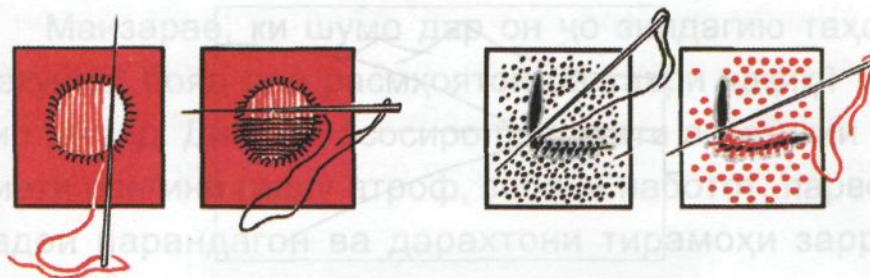

Расми 1

Расми 2

Агар либос дар шакли мураббаъ дарида бошад (расмҳои 1, 2), онро бо усули гузаронидани тору пуд дарбеҳ кунед.

Супориш. Мустақилона дарбеҳкунии матоъҳои синтетикиро машқ кунед.

ДАРСҲОИ 19–20

САЁҲАТ – ТАСВИРИ МАНЗАРАИ АТРОФ

Нақшаи саёҳатро мувофиқи шароити маҳалли худ тартиб диҳед. Дар макони интихобкардаатон мушоҳида кунед, ки одамон кадом корҳоро анҷом дода истодаанд. Оё чунин корҳо дар мактаби шумо мавҷуданд ва онҳоро киҳо иҷро мекунанд? Корҳои дар хона ё мактаб дидаатонро бо корҳои саҳроӣ муқоиса намуда, лаҳзаҳои навро дар хотир гиред, ё мухтасар эзоҳи хаттӣ диҳед. Сипас ба тасвири манзара бипардозед.

1. Тана

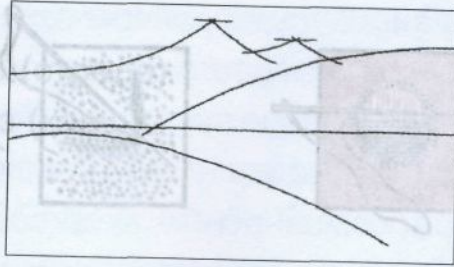

5. Чарх

6. Мил

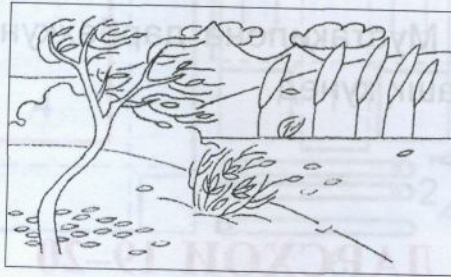
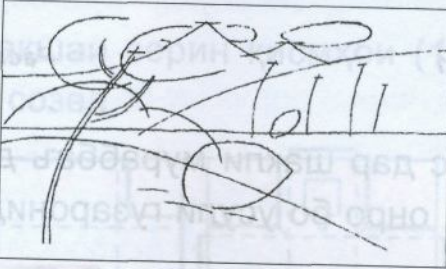

Манзарае, ки шумо дар он ҷо зиндагию таҳсил мекунед, бояд дар расмҳоятон ба таври ҳақиқӣ тасвир шавад. Диққати асосиро ба ҷиҳати эстетикии табиати рангини гирду атроф, зебоии наботот, парвозу садои парандагон ва дарахтони тирамоҳи заррин равона кунед. Ба тобишҳои рангҳои, ки дар манзараҳои фасли тирамоҳи заррин хеле зиёданд, бодиққат нигаред. Сипас ин манзараи рангин ва олами афсонавиरो тасвир намоед.

Ҳангоми тасвир аз расми китоб низ метавонед истифода баред.

ДАРСҲОИ 21–22

СОХТАНИ БЕШАЗОР

Расмҳои зеринро аз назар гузаронед (расми 1).



Расми 1

Шакли якумро ин тавр созед: порчаи картон ё фанеро интихоб карда, дар рӯи он ҷойгиршавии қаторҳои дарахтонро муайян кунед. Имкон доред «дарахтонро» ранга ин тавр созед (*расми 2*).

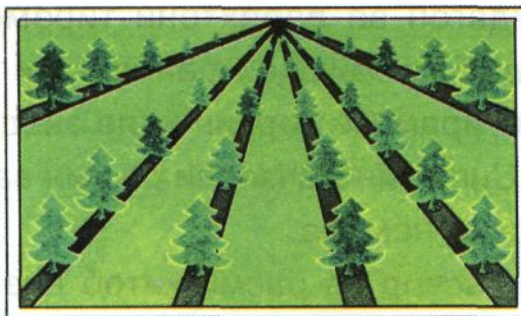

Расми 2

Шакли дуюмро метавонед бо ёрии рангҳои моеъ бо усули тасвир созед. Масалан, пешакӣ аз порчаҳои варақ дар рӯи онҳо расми дилхоҳамонро (бешаро) ана ин тавр мекашем. Баъди хушк шудани тасвирҳо аз рӯи тартиби зерин онҳоро ҷо ба ҷо мегузорем (*расми 3*).

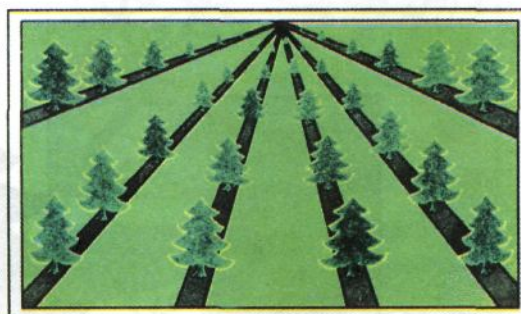

Расми 3

Тартиби корро содда нишон диҳед.

ДАРСИ 23

СОХТАНИ АСБОБИ ОРОИШӢ. ЧАТРИ ГИРДИ ЧАРОҒИ БАҶӢ

Расми зеринро аз назар гузаронед (*расми 1*).



Расми 1

Чунин асбобро бо ёрии доирачаҳо сохтан мумкин аст. Чор доирачаи якхела тайёр кунед (*расми 2*).

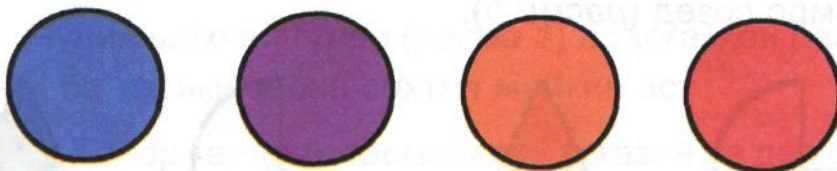

Расми 2

Доирачаи якумро ба 8 ҳисса тақсим намуда, аз онҳо ҳиссаи 8-умро ҷудо кунед (*расми 3*) ва қисми якуми асбоб (*расми 1*)-ро созед (*расми 4*).



Расми 3

Аз доирачаи дуюм ду ҳисса ҷудо карда, қисми дуюми асбобро созед (расми 4).

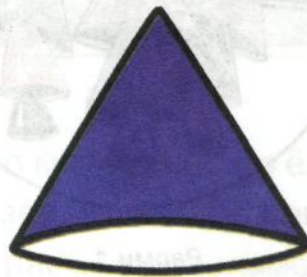

Расми 4

Аз доирачаи сеюм, чор ҳиссаашро бурида қисми сеюмро созед (расми 5).



Расми 5

Ҳар як қисмро бо қоғазҳои ранга оро диҳед ва асбобро созед.

ДАРСИ 24

ШОХЧАИ ГУЛ

Расми зеринро аз назар гузаронед.



Расми 1

Чунин шохчаи гулро (расми 1) аз коғазҳои рангаи тунук ба тариқи зерин сохтан мумкин аст.

1. Тайёр кардани тасмачаҳои коғазин ва дар онҳо буридани рахҳо (расми 2).

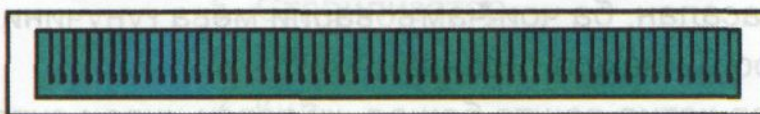

Расми 2

2. Интихоби шохчаи мувофиқ ва дар он печонидани тасмачаи тайёркардашуда (расми 3).



Расми 3

Бо ёрии шохчаҳои мувофиқи тайёркардаатон тирезаҳои синфхонаҳою хонаатонро оро диҳед.

ДАРСИ 25

МЕҲНАТИ ХОЧАГӢ

Вобаста ба шароити маҳаллатон соҳаи хоҷагии мувофиқро интихоб намоед. Аксар мактабҳо имконият доранд корҳои аз ин пеш ба нақша гирифташонро идома диҳанд. Ё баробари пеш омадани супориши нав, масалан, ба ҷои ҷамъовариҳои мева ғунучини сабзавотро ба нақша гиранд.

Дар хотир дошта бошед, ки тарзи иҷрои супориш тез тағйир меёбад. Як шакли кор ба шакли дигар ме-

гузарад. Масалан, баъди ҳосилғундорӣ, додани нури ва нарм намудани замин ё тоза кардани ниҳолҳои ангур ва ғайра. Вобаста ба шароити маҳал аз ҷадвали зерин истифода баред.

| Номгӯи кор | Вақти иҷро | Шахси масъул |
|--------------------------|----------------------|--------------|
| 1. Чидани мева | Ҳафтаи якум | Калонсолон |
| 2. Ҷамъовариҳои сабзавот | Ҳафтаи якум | Калонсолон |
| 3. Кишту кори тирамоҳӣ | Баъди ғунучини ҳосил | Калонсолон |

ДАРСҲОИ 26–27

АЗ РӯИ КОНСТРУКТСИЯ СОХТАНИ МОДЕЛИ ПЛАНЁР

Планёр аз самолёт чӣ фарқ дорад? Ба расми зерин нигаред ва муайян кунед, ки онро планёр номидан мумкин аст?

1. Кабина
2. Қанотҳо – Болҳо
3. Элерон
4. Фюзелаж
5. Стабилизатор
6. Рули баландӣ
7. Кил
8. Рули гардиш

Планёр самолёти бемотор мебошад. Он худ аз худ аз майдон парвоз карда наметавонад. Онро самолёт ба ҳаво мебарорад. Планёр чун паранда дар ҳаво ба воситаи қанотҳояш меистад, ба қанотҳояш така карда парвоз мекунад. Барои идора кардани парвози планёр дар қисми қафояш қанотчаҳо (стабилизатор – 5) васл мекунад.

Шакли оддии планёрро метавонед ин тавр созед. Планёрро аз картон сохтан мумкин аст.

Фюзеляж ва кабинаро (1, 2) метавонед дар шакли конус сохта бо ҳам пайваस्त кунед.

Қанотҳо (3, 4) , стабилизатор, рули гардиш (7)-ро низ ҷудо-ҷудо сохта пайваस्त намудан мувофиқ аст.



ДАРСИ 28

САНЪАТИ ҲАЙКАЛТАРОШӢ

Ҳайкалтарошӣ санъати хеле қадимӣ аст. Ин навъи санъат дар тамоми гӯшаю канори сайёраи замин ташаккул ёфтааст. Аз он ҷумла дар Суғду Бохтари Ховарзамин ба санъати ҳайкалтарошӣ ҳанӯз аз давраҳои қадим тавачҷӯҳ зоҳир мекарданд. Бозёфтҳои харобаҳои Панҷакент, Аҷинатеппаи ноҳияи Вахш ва дигар ноҳияҳои Тоҷикистон ба ин мисол шуда метавонанд.

Масалан, дар байни бозёфтҳои Панҷакенти бостонӣ ҳайкалчаҳое дида мешаванд, ки раққосадухтари суғдиро таҷассум намудаанд. Ё ин ки аз мавзеи Аҷинатеппа муҷассамаи Буддо ёфт шудааст. Дарозии ин муҷассама 12 метр буда, ба асри VII тааллуқ дорад.

Санъати ҳайкалтарошӣ басо меҳнатталаб буда, аз мутахассисони ин соҳа малакаю маҳорати махсусро талаб мекунад. Ҳайкалу пайкара ва нимпайкараҳо аз фулуз, хоросанг, мармар, гили кулолӣ сохта мешаванд.

Дар бисёр кӯчаю хиёбонҳои ҷумҳурии мо ҳайкалу пайкара ва нимпайкараҳои мутафаккирони бузург гузошта шудаанд, ки ба симои меъмории шаҳр ҳусни тоза зам карда, зиёратгоҳи доимии мардум гардидаанд. Яке аз ҳайкалҳои бошукӯҳу боҳашамати мо ҳай-

кали сардафтари адабиёти классикии форсу тоҷик Абӯабдулло Рӯдакӣ мебошад. Он аз мармар сохта шуда, дар назди бинои Донишгоҳи кишоварзии Тоҷикистон қомат афрохтааст. Дар пояи он шоҳбайти зерини устод Рӯдакӣ:

*Ҳар ки н-омӯхт аз гузашти рӯзгор,
Низ н-омӯзад зи ҳеҷ омӯзгор!*
сабт шудааст.



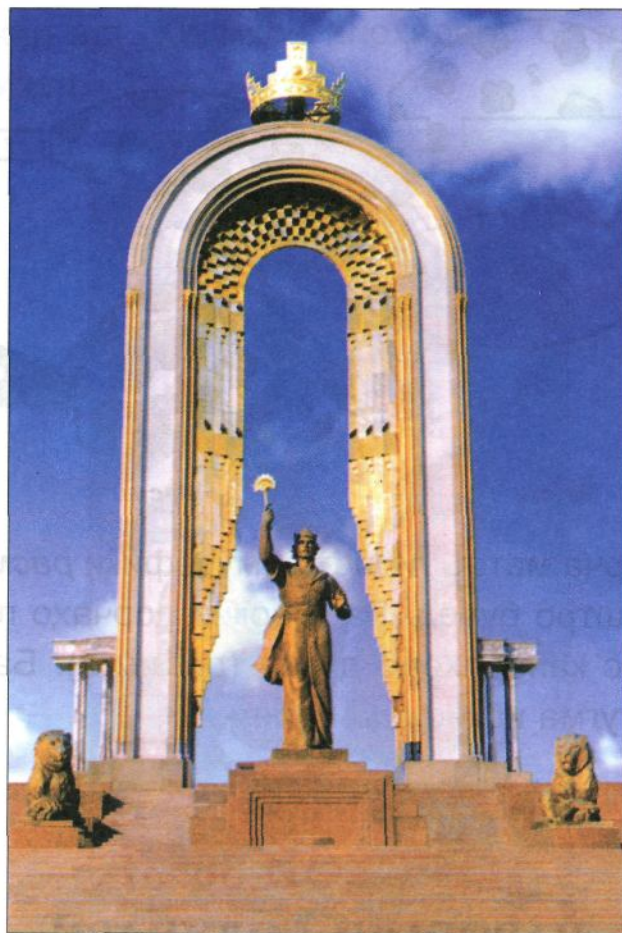

ДАРСИ 29

СОХТАНИ БОЗИЧАҶОИ МУЛОИМ

Вобаста ба мазмуни ҳикояю афсона ва нақлу сӯҳбатҳои шунидаатон хӯсаи «қаҳрамон»-ро созад. Масалан, мувофиқи матни «хазандаҳо» хӯсаи сангпуштро ин тавр сохтан мумкин аст (*расми 1*).

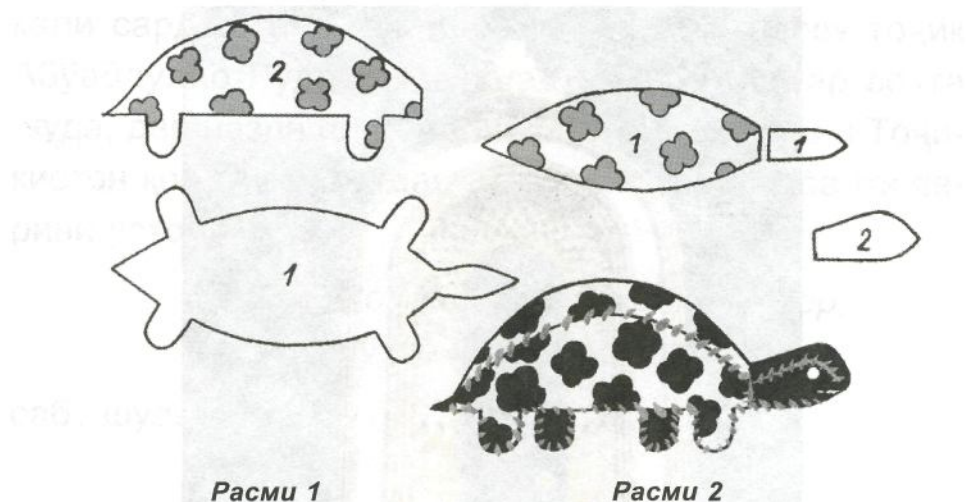

Ду порча матоъ гирифта, мувофиқи *расми 1* шакли сангпуштро буред. Ба ковокии порчаҳо пахта ҷой карда, пас канораҳоро дӯзед (*расми 2*). Ба сифати чашм аз тугма истифода баред.

ДАРСҲОИ 30–31 ЧАРОҒАКИ СОЛИНАВӢ ВА ОРОИШИ ОН

Ҳар яки шумо дар дил орзу доред, ки дар ороиши чароғаки солинавӣ ширкат варзед. Барои мароқовару рангин кашидани нақшҳои ороишӣ аз воқеияти атроф, доираи ҷаҳонбинӣ ва тахайюлоту тасаввуроти васеъ истифода баред, то ин ки ҳунари зебою рангин ба тамошобинон маъқул шавад. Дар ороиши сюжетҳо шаклҳои ҳайвону парандаҳоро аз коғази ранга сох-

тан мумкин аст. Қисмҳои алоҳидаро бо ранги гуаш
ороиш диҳед.



ДАРСИ 32

ИДИ ОКТЯБР. РҶЗИ МУАЛЛИМОН

Аз варақи албом ва коғазҳои ранга мувофиқи расмҳои зерин қартагул сохта, дӯстонатонро ба муносибати иди Октябр табрик намоед. Аввал қисми асосии қартагулро тайёр намоед. Сипас рамзи гулхан (оташ), навдабаргҳо ва нишонҳоро алоҳида бурида, ба қисми асосӣ часпонед.



Расми 1

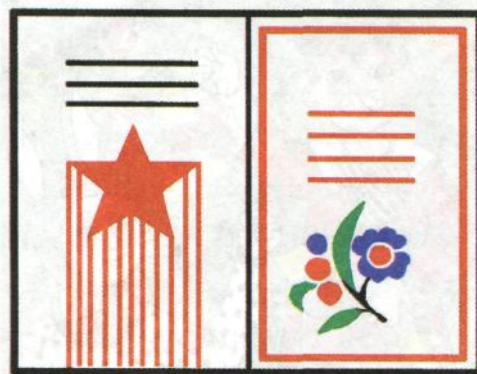

Расми 2

ДАРСИ 33

СОХТАНИ ФОНУСЧАҲО

Расмҳои зеринро аз назар гузаронед.

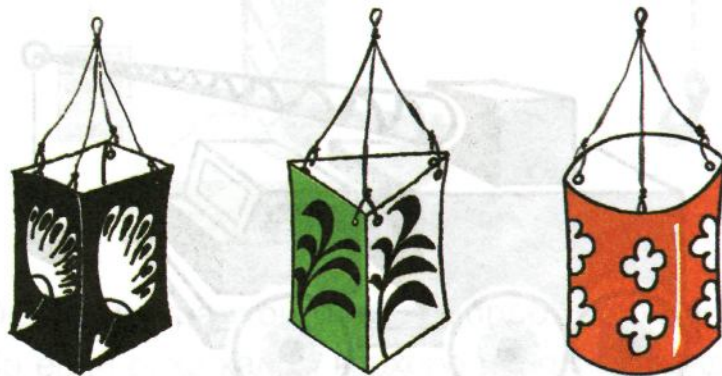

Расми 1

Оё шумо чунин фонусчаҳоро сохтаед? Онҳоро ин тавр сохтан мумкин аст:



Расми 2

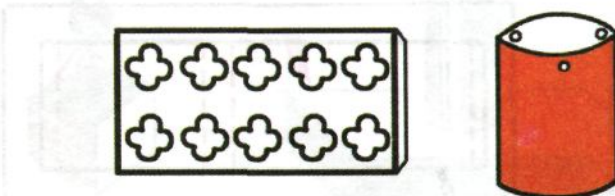

Расми 3

Шумо имконият доред андоза ва нақшу нигорро мувофиқи хоҳиши худ интихоб намоед.

ДАРСҲОИ 34–35

МОДЕЛИ КРАНИ БОРБАРДОР

Расмҳои зеринро аз назар гузаронед.

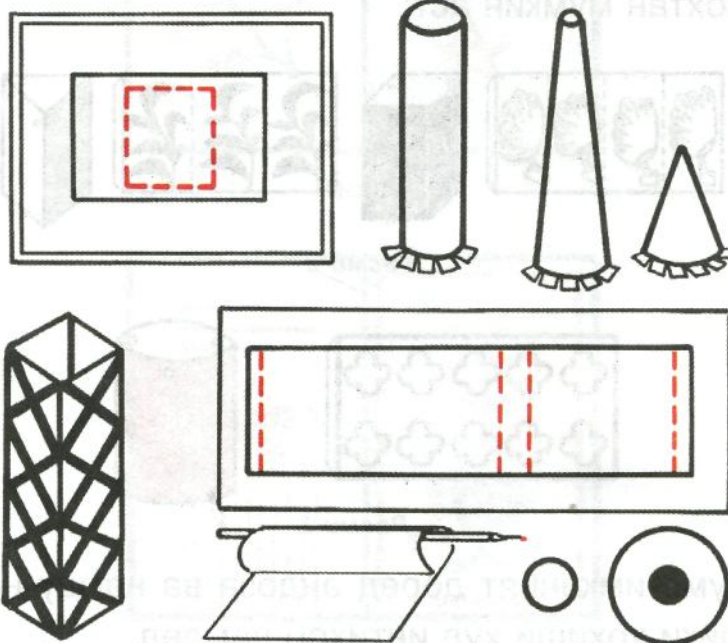
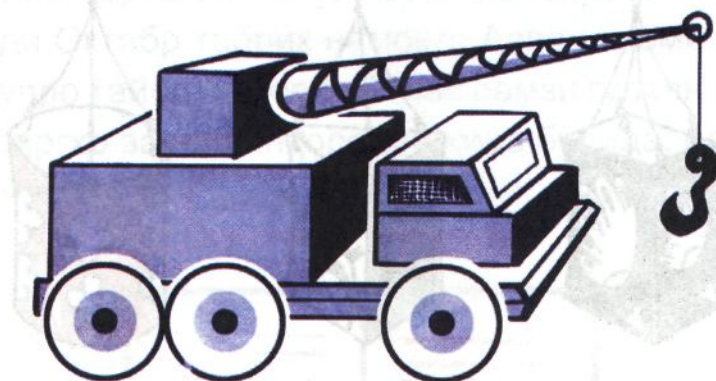

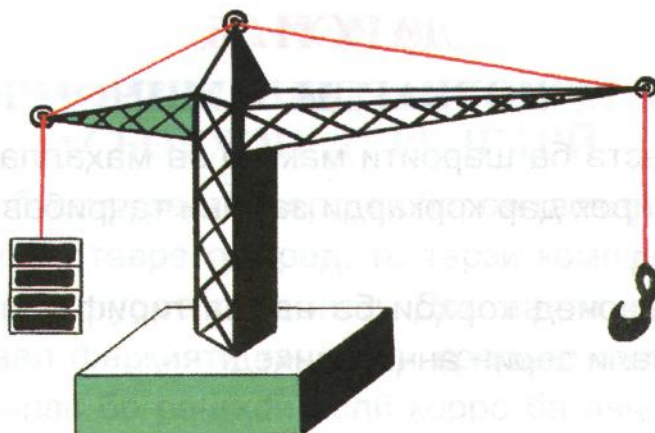

Оё чунин кранҳои борбардорро дидаед?
 Бо ёрии онҳо кадом корҳоро иҷро мекунанд? Қисм-
 ҳои кранро номбар кунед.

Аз рӯи нақшаи зерин кран созед:

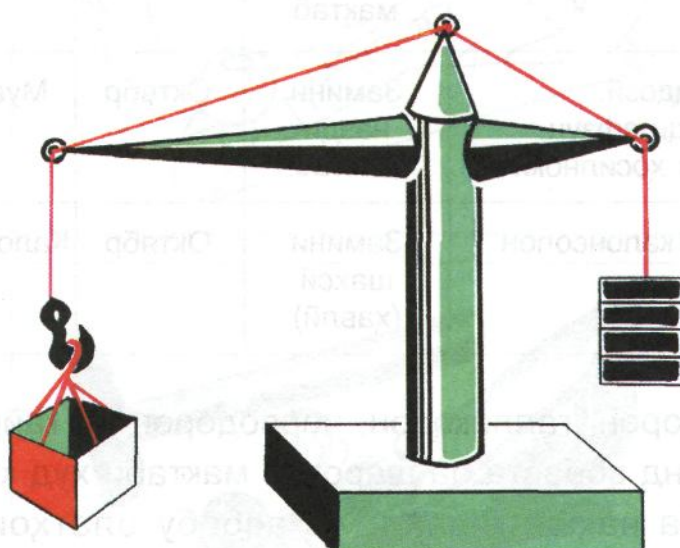

Қисмҳоро мувофиқи крани дар расми дуюм тас-
 вирёфта ҷо ба ҷо гузоред.

ДАРСИ 36

КОРКАРДИ ЗАМИН

Вобаста ба шароити мактаб ва маҳаллатон нақшаи иштирок дар коркарди замини таҷрибавиро тартиб диҳед.

Метавонед корҳои ба нақша гирифтаатонро аз рӯи ҷадвали зерин анҷом диҳед.

| Ном ва мақсади кор | Макони кор | Вақти кор | Шахси масъул |
|--|--------------------------|-----------|--------------|
| 1. Кишти замин бо мақсади дамдиҳии он | Замини таҷрибавии мактаб | Октябр | Муаллим |
| 2. Поруандозӣ. Бо мақсади афзун намудани ҳосилнокӣ | Замини назди мактаб | Октябр | Муаллим |
| 3. Ёрӣ ба калонсолон | Замини шахсӣ (ҳавли) | Октябр | Калонсолон |

Боғдорон, ғаллакорон, чорводорон ва ғайра имкон доранд вобаста ба шароити мактаби худ корҳояшонро ба нақша гиранд. Аз асбобу олатҳои корӣ мувофиқи дастури мутахассис ё муаллим истифода баред.

ДАРСИ 37

НАТЮРМОРТ. КАШИДАНИ РАСМ АЗ АСЛ. АСБОБҲОИ ДУРЕДГАРӢ

Асбобҳои дуредгариеро, ки барои тасвир истифода мебаред, тавре гузored, то тарзи композитсияро ҳамаҷониба пурра гардонад. Дар вақти кашидани расм аввал фарқияти таносуби предметҳоро тасвир кунед. Сипас бо рангҳои аслии корро ба анҷом расонед.

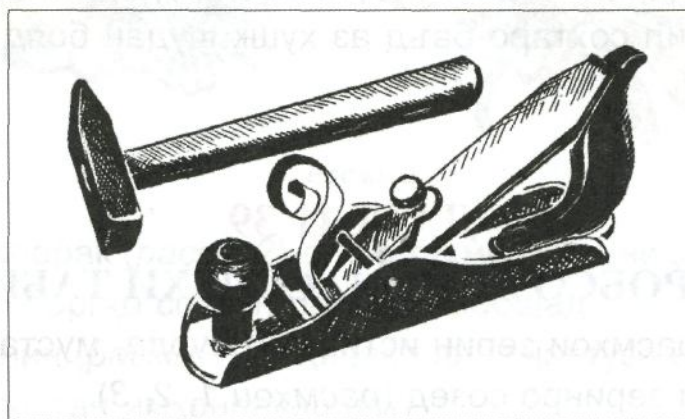
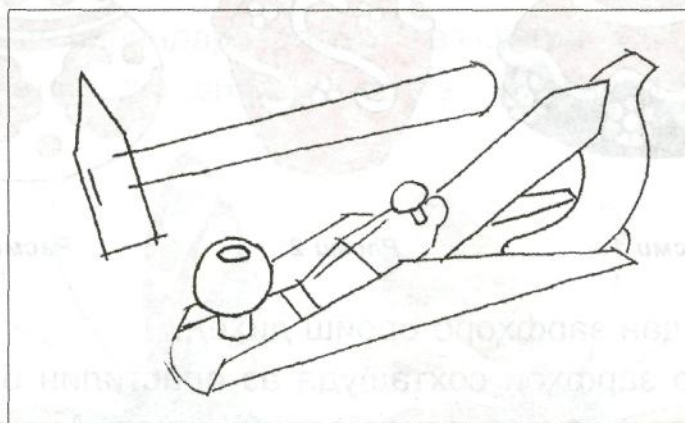

ДАРСИ 38

АЗ ГИЛ Ё ПЛАСТИЛИН СОХТАНИ ЗАРФҲО

Расмҳои зеринро аз назар гузаронед (расмҳои 1, 2, 3) ва ба сохтани зарфҳо омода шавед. Шумо метавонед мувофиқи расмҳо эҷодкорона зарф созед.



Расми 1

Расми 2

Расми 3

Баъдан зарфҳоро ороиш диҳед.

Агар зарфҳои сохташуда аз пластилин бошанд, онҳоро дарҳол метавонед ороиш диҳед. Аммо зарфҳои аз гил сохтаро баъд аз хушк шудан бояд ороиш дод.

ДАРСИ 39

СУРОБСОЗӢ АЗ МАСОЛЕҲИ ТАБИӢ

Аз расмҳои зерин истифода бурда, мустақилона шаклҳои зеринро созед (расмҳои 1, 2, 3).



Расми 1

Чунин парандаро (*расми 1*) аз пӯчоқи тухм, пар, гил ё пластилин, коғази ранга сохтан мумкин аст.



Расми 2

Шапарак (*расми 2*)-ро аз тухми рустаниҳо, коғази ранга ё баргҳо сохтан беҳтар мебошад.

Чунин (*расми 3*) моҳичаҳоро аз ҷалғӯза ва коғази ранга сохтан имконпазир аст.

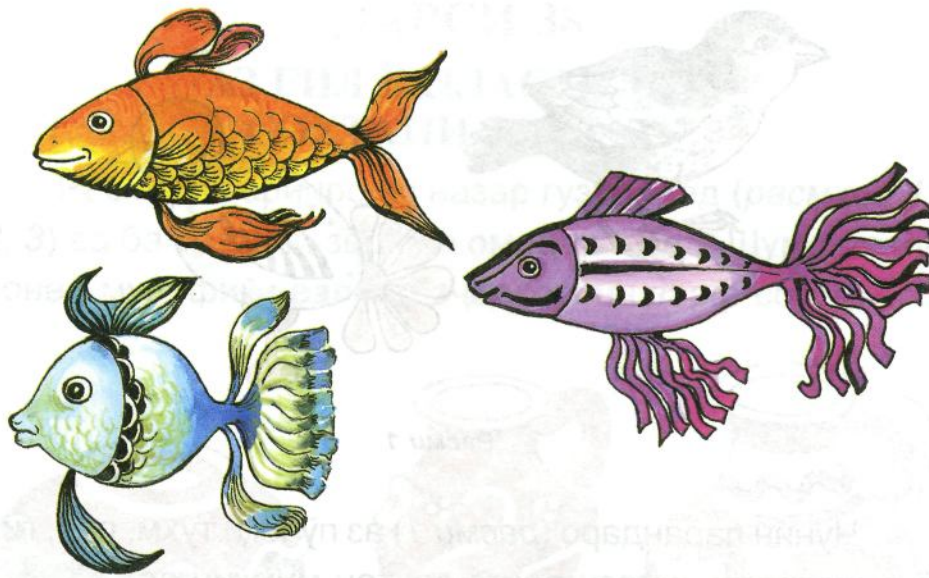

Расми 3

ДАРСҲОИ 40–41

ШАКЛСОЗӢ АЗ КОҒАЗУ КАРТОН

Шаклҳои қаҳрамонони афсонаҳои хондаатонро аз коғазу картон ин тавр созед.

Барои сохтани шакли хурӯсак (*расми 1*) метавонед аз қуттиҳои гӯгирд истифода баред ё худ чунин қуттичаҳо созед. Нӯл, тоҷ, дум, чашмҳоро аз коғази ранга, пойҳои онро аз картон ё чӯб тайёр кунед.

Агар аз рӯи афсонаи «Хурӯсак ва рӯбоҳ» шакл сохтани бошед, пас шакли рӯбоҳро метавонед ин тавр созед (*расми 2*).

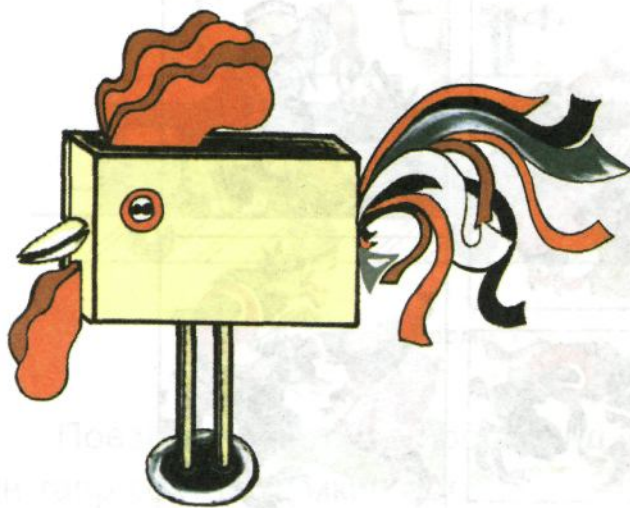

Расми 1

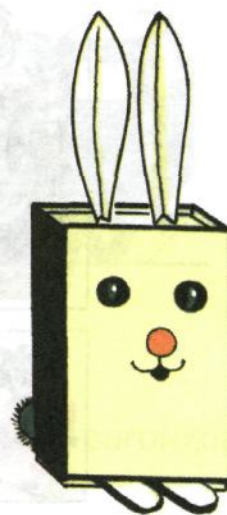

Расми 2

ДАРСҲОИ 42–43

ТАСВИР МУВОФИҚИ МАЗМУН. АФСОНАҲОИ ХАЛҚИ ТОҶИК

Мувофиқи мазмуни афсонаҳои халқи тоҷик бо одамони боақлу зебо, пирони хирадманду оқил, ҷавонони ҷасур, девҳои бадҳайбату ҷодугар ва парӣени моҳпайкар шинос ҳастед.

Қаҳрамонони асосии ин афсонаҳоро мувофиқи тасаввуротатон рӯи коғаз тасвир намоед. Расмҳоро мувофиқи андозаи коғаз эҷод кунед.



ДАРСҲОИ 44-45

СОХТАНИ ШАКЛИ ПОЕЗД

Расмҳои зеринро аз назар гузаронед:

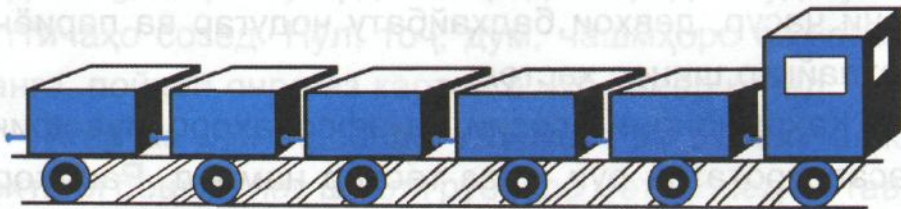

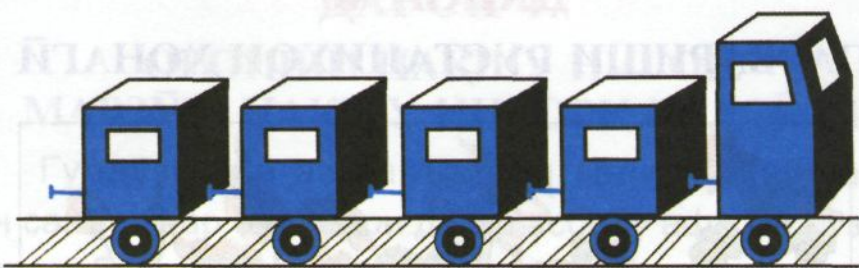

Расми 1

Поездҳо аз вагонҳо иборатанд. Шакли вагонҳоро ин тавр сохтан мумкин аст:

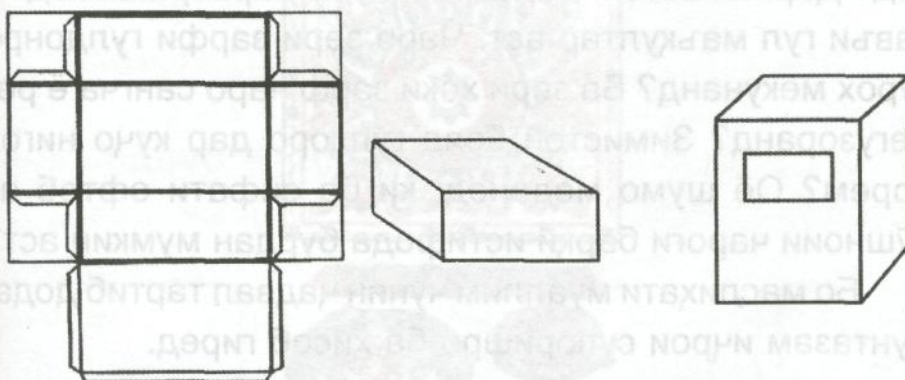

Расми 2

Расми 3

Аз чунин вагонҳо поездҳои боркаш ва мусофиркаш сохтан мумкин аст. Дар вагонҳои одамкаш тиреза илова карда мешавад. Ҳангоми васли вагонҳои поезди одамкаш онҳоро сарпоин бояд гузошт.

ДАРСИ 46

ПАРВАРИШИ РУСТАНИҶОИ ХОНАГӢ

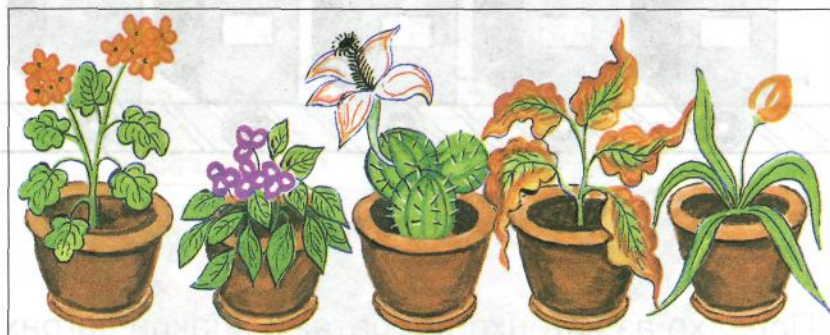

Кадам гулҳоро дар мактаб ё синф парвариш мекунад? Дар хонаатон чӣ? Барои шумо парвариши кадом навъи гул маъқултар аст. Чаро зер зарфи гулдонро сӯрох мекунад? Ба зер хоки зарф чаро сангча ё рег мегузоранд? Зимистон бояд гулҳоро дар кучо нигоҳдорем? Оё шумо медонед, ки ба сифати офтоб аз рӯшноии чароғи барқӣ истифода бурдан мумкин аст?

Бо маслиҳати муаллим чунин ҷадвал тартиб дода, мунтазам иҷрои супоришро ба ҳисоб гиред.

| Номгӯи гулҳо | Вақти кишт | Вақти додани ғизо, пору ва об | Шахси масъул |
|--------------|------------|-------------------------------|--------------|
| 1. Мехчагул | 25/1–2001 | 10/IX 1/X 10/X | Гулпарвар |
| 2. | | 1/X | |
| 3. | | | |
| 4. | | | |
| 5. | | | |

ДАРСИ 47

ОРОИШИ НАҚШУ НИГОР. МАВЗЎЪ: НАҚШУ НИГОРИ ГУЛДЎЗӢ

Гулдӯзӣ яке аз санъатҳои қадимӣ мебошад. Ин санъат дар баробари дигар асбобу афзори рӯзгор дар либосҳо низ васеъ истифода бурда мешавад. Махсусан куртаю тоқиҳои гулдӯзӣ дар бару сари тоҷикон бисёр дида мешавад. Нақшу нигори либосҳои гулдӯзӣ бисёр дилрабо мебошанд. Барои ороиши нақшу нигор аз расмҳо истифода баред.



ДАРСҲОИ 48–49

АЗ РҶӢ НАҚША СОХТНИ ШАКЛИ ХОНА

Расмҳои зеринро аз назар гузаронед (расмҳои 1, 2, 3).



Расми 1

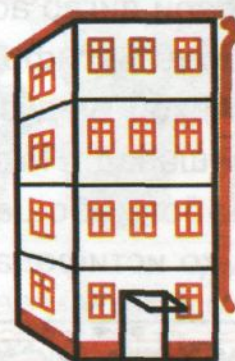

Расми 2



Расми 3

Аз расму нақшаҳо истифода бурда, хона созад (расмҳои 4, 5).

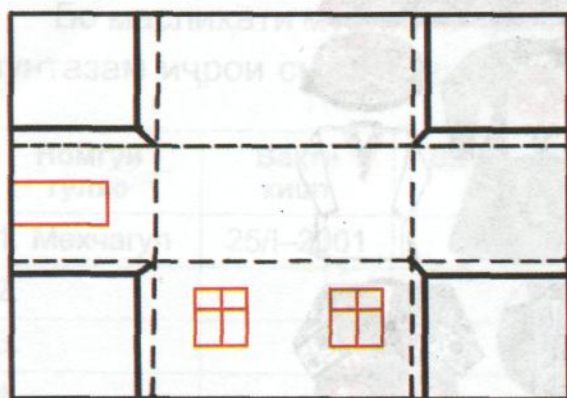

Расми 4



Расми 5

Бо мақсади сохтани хона аз ғўлачўби коғазӣ ба ин тариқ метавонед ғўлачаҳо созед (расми 6).

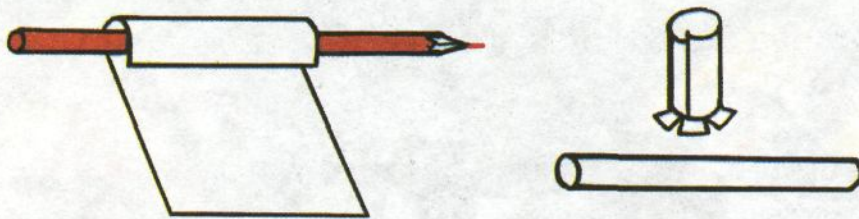

Расми 6

ДАРСИ 50

ДАРКИ ЗЕБОИИ ҲАҚИҚАТ. МАВЗЎЪ: ШИНОСОӢ БО АСАРҲОИ РАССОМОН ДАР МАВЗЎИ ИНСОН ВА ТАБИАТ

Зебӣ ва нафосати рангҳои табиат диққати ҳар як инсонро бо худ ҷалб мекунад. Барои ҳамин ҳар як рассоми эҷодкор кӯшиш мекунад, ки мусаввараҳои нафисро тасвир намояд. Ин мусаввара амали рассоми эҷодкор Зиёратшоҳ Довудов мебошад, ки «Нафтчиёни Балҷувон» ном дорад. Аз композитсияи асар маълум аст, ки зебӣ ва неъматҳои табиатро инсон бо меҳнат ба даст меорад. Дар он манзараи зебою рангини кӯҳистон, мардуми меҳнатқарини он тасвир шудааст. Дар тасвир рассоми рангҳои равшану гуногунро истифода бурдааст.



Чунин манзараи табиати рангину ҳамешабахорро
рассом Муриват Бекназаров низ бо як эҳсосоти
баланд эҷод намудааст. Дар тасвир одамон дар
ҳавои кушод, дар соҳили дарё, сояи дарахт бо
табъи хушу чехраи хандон дар сари дастархон
истироҳат доранд. Дар тасвир гӯсфандпарварони
Қубодиён бо як композитсияи хосу рангин акс
гаштаанд. Гурӯҳи одамон дар ҳавои соф ва манзараи
зебои беканор, ки ба инсон ҳаловати хурсандӣ

мебахшад тасвир ёфтаанд. Дар дилашон орзуҳо доранд, ки доимо дар оғӯши чунин манзараи рангину офтоби дурахшон бошанд. Ин чеҳраи дурахшонро рассом бо рангҳои нафис моҳирона хеле хуб дар ҳусну ҷамоли онҳо акс намудааст.

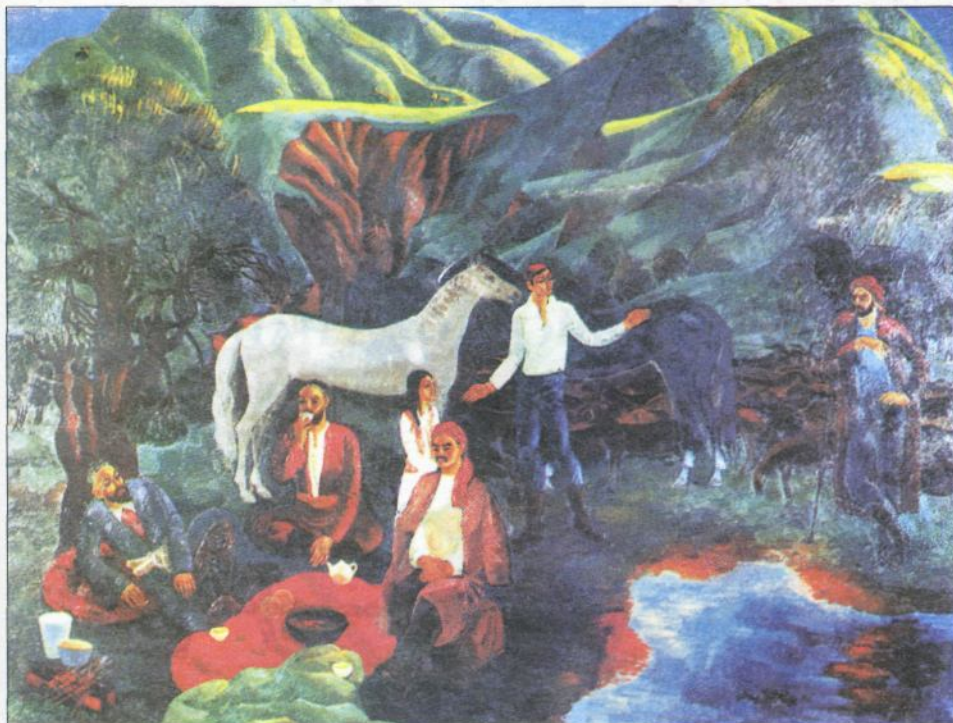

Ҳар як тасвири манзара зебоии нотақроре дорад, ки рассом Абдурахмонов И.А. дар композицияи «Тирамоқ дар кӯҳсор» тасвир намудааст. Дар тасвири ин манзара рассом табиати рангини кӯҳсорро бо ҳунари рангин акс намудааст. Дар он расми манзараи як

гӯшаи кӯҳсор кашида шудааст, ки нишебихои кӯҳу дарёҳои рангину печ дар печ бо ҷараёни ором равон аст. Дар соҳили дарё пайраҳачае ҳаст, ки аз байни деҳа ба деҳаҳои ҳамсоя гузашта меравад, рассом бо воқитаи рангҳои заррину бунафш манзараи тирамоҳи заррину кӯҳсорро хеле пурмазмуну рангин ва моҳирона тасвир намудааст, ки ин аз ҳунари волову гуногунранги рассом гувоҳӣ медиҳад.

ДАРСИ 51

СОХТАНИ ҚИСМҲО АЗ НАЙЧАҲО

Расмҳои зеринро аз назар гузаронед (расмҳои 1, 2, 3).



Расми 1

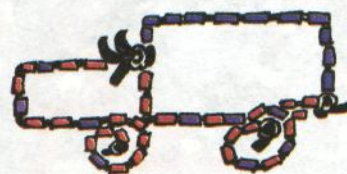

Расми 2

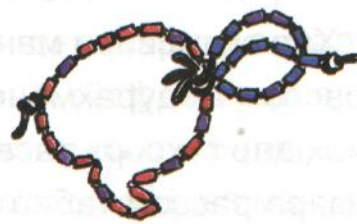

Расми 3

Пай бурдед, ки шаклҳои тасвирёфтaro чӣ тавр месозанд? Табиист, ки онҳо аз найча сохта шудаанд. Найчаҳоро ин тавр сохтан мумкин аст (расми 4). Чуноне ки аз расми 4 маълум шуд, порчаи коғазро ба атрофи мехча печонида, найчаи даркориро ҳосил кардан мумкин аст. Баъд имконият доред онҳоро ба сime гузаронед ва суробҳои дилхоҳатонро созед.

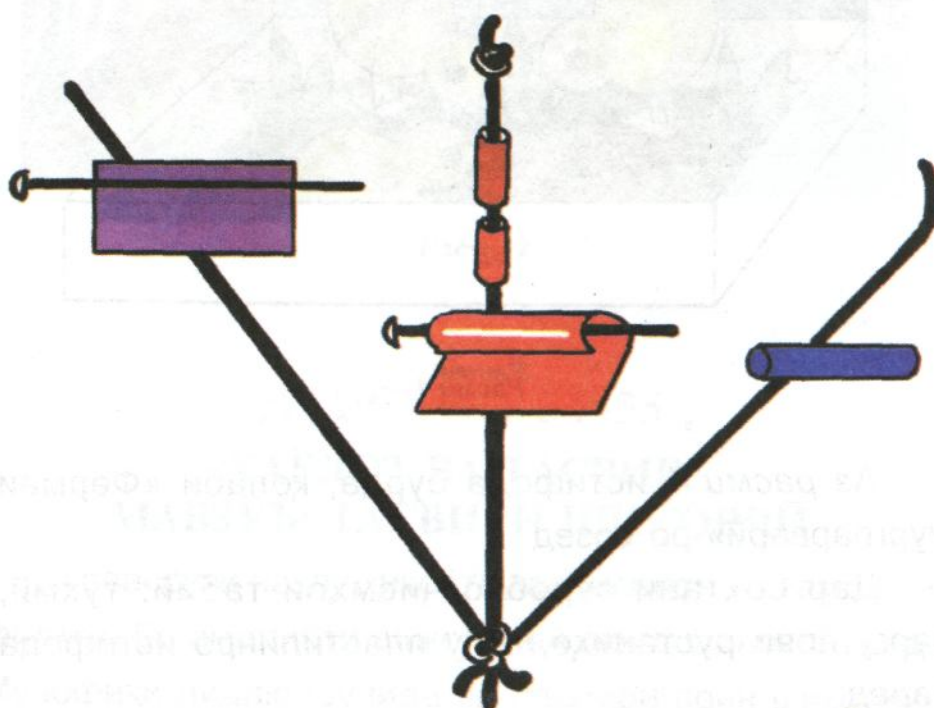

Расми 4

ДАРСҲОИ 52–53

СУРОБСОЗӢ АЗ РӢИ МАВЗӢЪ

Расми зеринро аз назар гузаронед (*расми 1*).

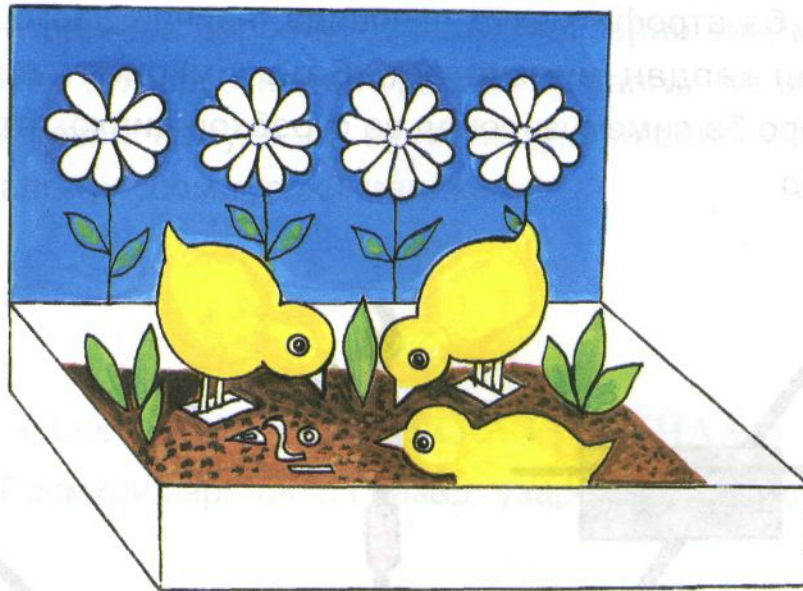

Расми 1

Аз *расми 1* истифода бурда, қолаби «Фермаи мурғпарварӣ»-ро созед.

Дар сохтани суробҳо ҷисмҳои табиӣ: тухмӣ, баргу пояи рустаниҳо, гилу пластилинро истифода баред.

Бо ёрии чунин ҷисмҳо (*расми 2*) имконият доред манзараи дилхоҳатонро созед, масалан, ин тавр:



Расми 2

ДАРСҲОИ 54–55
ХАЁЛОТ ВА ТАСВИР.
МАВЗӢЪ: ТАСВИРИ ШИКОРЧӢ

Тавассути нақлу ҳикоёти калонсолон ва тамошои филмҳо бо амалиёти шикорчиён шояд шинос бошед. Мувофиқи дидаю шунида ва расмҳои поин шикорчи-ро тасвир намоед. Тасвирро аввал бо хатҳои муваққатӣ иҷро карда, сипас пурра созед.

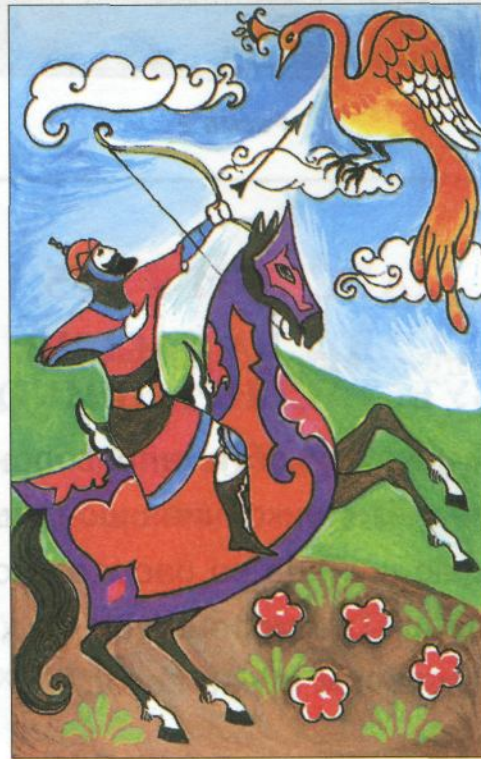

Аз расми
мурғпарварӣ
ноҷизмет аян
бадешафзоҷа
бадфароҷиш нис
-ҳваҷми ноҳта
манзараи дигр

и «Ферма
ИАМ
тӯрӯбват
в яд яҳимд
нд нинфрав
ниҷизмет
яв оҳим йт

ДАРСИ 56

СОХТАНИ ҚУТТИҲО

Қуттиҳои дар расм бударо аз назар гузаронед (расмҳои 1, 2, 3, 4, 5).



Расми 1



Расми 2



Расми 3



Расми 4



Расми 5

Мувофиқи расмҳои қуттиҳои сохта ороиш диҳед.

ДАРСИ 57

НИГОҲУБИНИ РУСТАНИҲО

Қадам рустанӣро кишт кардед ва онҳоро чӣ тавр парвариш доред? Ҳолати наъмунаҳои онҳоро ба ҳисоб гиред.

Аз рӯи ҷадвали зерин сабзиши Ҳафтаинаи якчанд намуди сабзавотро ба нақша гиред.

| Номгӯи сабзавот | Вақти кишт | Нашъунамо | Вақти ҳосил |
|-----------------|------------|-----------|-------------|
| Пиёзи тухмӣ | 5-V-2001 | 15-V-2001 | 1-VI-2001 |
| Пиёзи беҳӣ | – | – | – |
| Помидор | 1V-2001 | 21-V-2001 | 15-VI-2001 |
| Қаламфур | – | – | – |
| Гашнич | – | – | – |
| Карам | – | – | – |

ДАРСҲОИ 58–59

АЗ РӯИ КОНСТРУКТСИЯ СОҲТАНИ МОДЕЛИ ТРАКТОР

Расмҳои зеринро аз назар гузаронед (расми 1 ва 2).

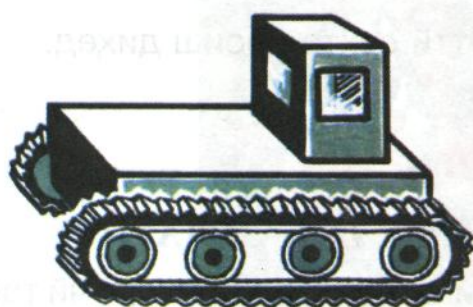

Расми 1

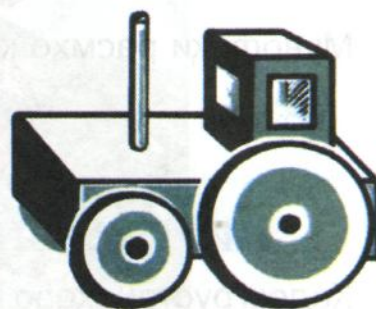

Расми 2

Бо ёрии трактор кадом корхоро иҷро мекунанд?
Трактори тасмачарх аз чорчарха чӣ фарқ дорад?
Қисмҳои тракторро номбар кунед.

Аз нақшаҳои зерин истифода бурда, трактор
созед.

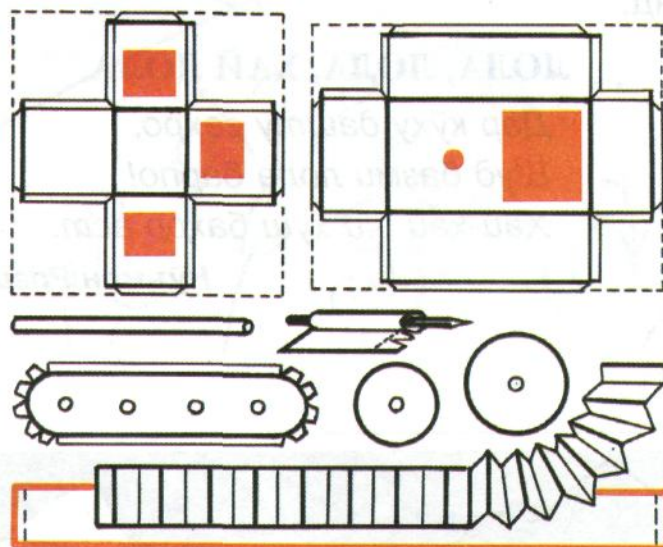

ДАРСҲОИ 60–61

ТАСВИРИ МАНЗАРА. МАВЗӢ: ГУЛҲОИ НАВРӢЗӢ

Баҳор айёми шукуфтани гулҳо ва оғози кишту кор аст. Дар ин рӯзҳо барои тамошо ва чидани гулҳо ба талу теппахо меравед. Ба манзараи гирду атроф назар андозед. Гулҳо чӣ гуна ранг доранд. Ба замини сабзаю гулпӯш, табиати рангин эътибор диҳед.

Сипас ба тасвири гулҳо бипардозед. Онҳоро тавре тасвир намоед, ки равшантар намоён шаванд. Гулҳоро бо рангҳои сурх, нофармон, гулобӣ, норинҷӣ, зард тасвир кунед. Гӯё гулҳо аз рангорангӣ ва зебоии табиат бо навозиши форами най таронаи баҳорӣ мехонанд.

ЛОЛА, ЛОЛА, ҲАЙ ЛОЛА

*Дар кӯҳу дашту саҳро,
Шуд базми лола барпо!
Ҳай-ҳай, чи хуш баҳор аст.*

Нӯмон Розик

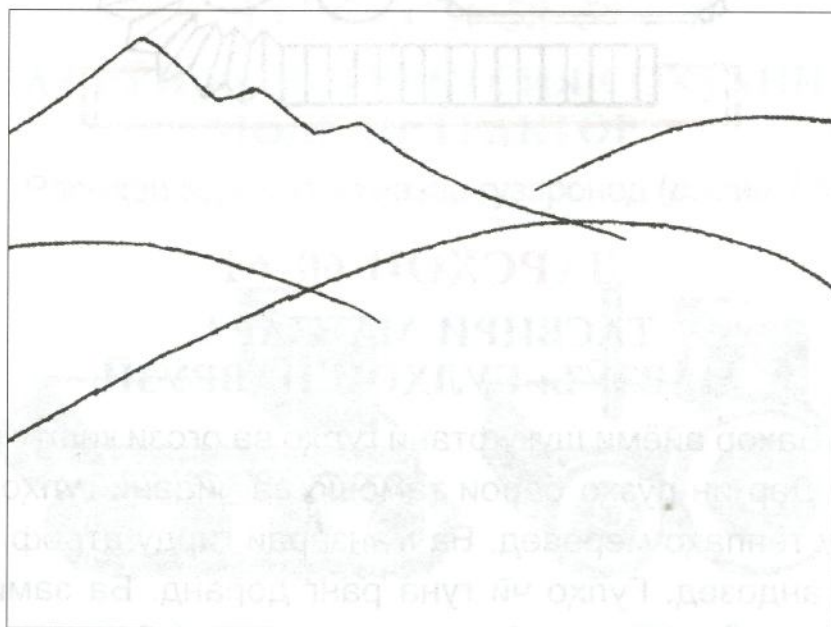



ДАРСҲОИ 62–63

СОХТANI ҚОЛАБИ «БОҒ»

Расми зеринро аз назар гузаронед (*расми 1*).



Расми 1

Дар маҳалла ё мактаби шумо дар боғ кадом навъи меваҷот аст? Кадом меваҳо ғӯра бастаанд? Оё дарахти тут вучуд дорад? Онҳо нишона (дар арафаи пухтан) додаанд? Олуҷаҳо чӣ? Шумо имконият доред, ки боғатонро ин тавр (дар шакли қолаб) созед. Пеш аз ҳама масолеҳи зеринро муҳайё созед: картон, коғаз, чӯбчаҳо (шоҳча), пластилин, ранг, ширеш ва ғайра. Тартиби сохтани қолаб: порчаи картони андозааш 30×40 интиҳоб карда, ба рӯи он ранги сабз молед (*расми 2*).



Расми 2

Пас коғазҳои оддӣ ё ранга (қаҳваранг)-ро ба канири он ширеш кунед (ба рамзи теппа) (расми 3).



Расми 3

Акнун дар рӯи картон хатҳои ёрирасонро ишорат намуда, шохчаҳоро пай дар пай бо гил ё пластилин часпонед (расми 4).



Расми 4

Аз пахта истифода бурда шохчаҳоро бо муғҷаҳо оро диҳед, пас макети сохтаатон рамзи боғи гулпӯшро мегирад.

Ба ҷои шохчаҳо метавонед аз қоғази сабз дарахт сохта часпонед. Дарахтчаҳои қоғазин ба таври зерин сохта мешаванд.

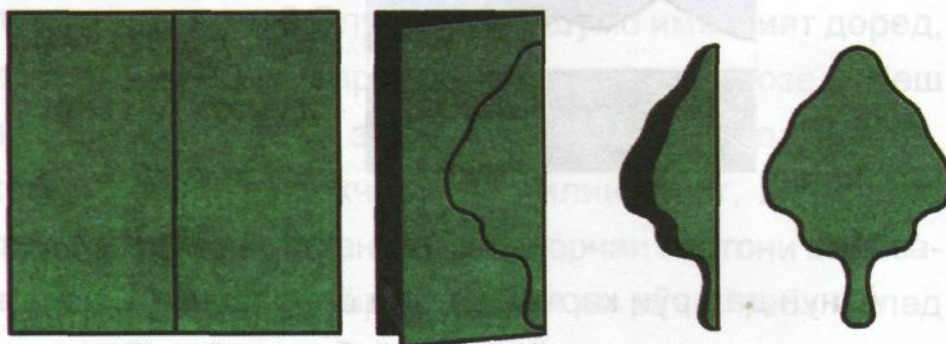

Расми 5

ДАРСИ 64

КОМПОЗИТСИЯ ДАР МАВЗҶИ ПАРВОЗИ ПАРАНДАГОН

Шумо тасвири парандагонро хеле дӯст медоред. Кадом паранда ба шумо бештар маъқул аст. Расми онро дар ҳолати парвоз ё ин ки дар ҳолати ба шохи дарахтон нишастан кашед.

Акнун кӯшиш кунед, ки композитсияро пурқувват ва рангин тасвир намоед. Ҳангоми тасвир аз расмҳои истифода баред.



Расми 1

Расми 2

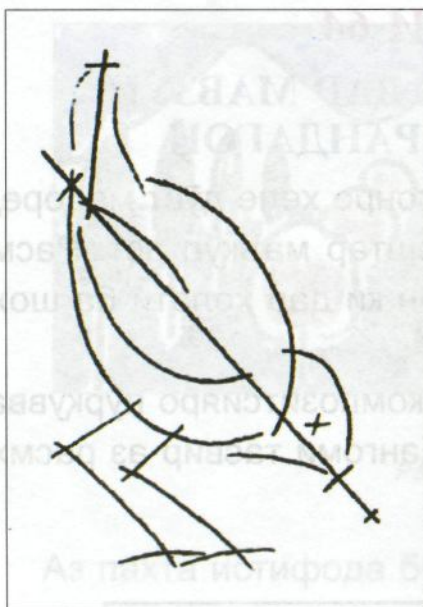

Расми 3



Расми 4

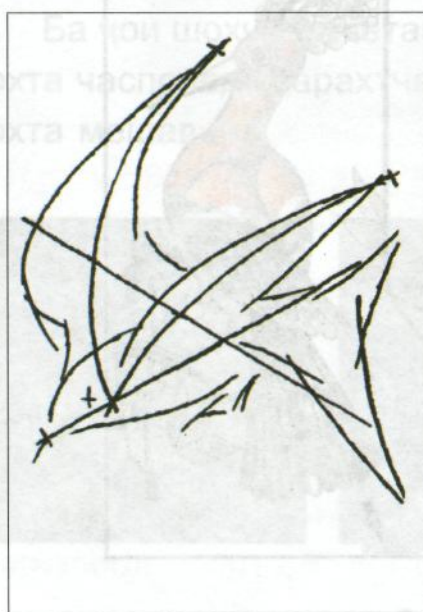

Расми 5



Расми 6

ДАРСҲОИ 65–66

КИШТУ КОРИ САБЗАВОТ

Шароити маҳал ва мактабро ба ҳисоб гирифта, кишти тухмиҳои дилхоҳатонро интихоб намоед. Дар навбати аввал тайёр кардани замин, муҳайё намудани тухмӣ, кӯчатҳо ва интихоби нуриҳоро аз хотир набароред.

Инчунин эҳтиёҷоти растаниҳоро нисбати об, нури ва ғайра ба назар гирифта, онҳоро ба гурӯҳҳои зерин ҷудо кунед.

| Гурӯҳи якум | Гурӯҳи дуюм | Гурӯҳи сеюм |
|-------------|-------------|-------------|
| Пиёз | Картошка | Харбуза |
| Сир | Сабзӣ | Тарбуз |
| Бодиринг | Лаблабу | Каду |
| Помидор | Қаламфур | |

Дар хотир гиред, ки растаниҳои гурӯҳи якум нисбат ба об эҳтиёҷи зиёд, гурӯҳи дуюм камтар ва сеюм ниҳоят кам доранд.

ДАРСИ 67

ТАСВИР АЗ АСЛ. МАВЗЎЪ: КЎЗА ВА ГУЛ

Ҳангоми кашидани расм варақи коғазро ба таври вертикалӣ гузоред ва бо хатҳои ёрирасон, ки ба шакли аслии предмет мувофиқ аст, тасвир намоед. Кӯшиш намоед, ки тарзи ҷойгиршавӣ ва хамшавии наждаи гулро дар расм ҳамаҷониба рангину мароқовар тасвир намоед.

Тасвирро аз шакли умумӣ оғоз диҳед ва нора-соиҳоро дар расм ислоҳ намоед. Сипас бо рангҳои мувофиқ дар рангомез (политра) омехташавии рангҳоро тайёр карда, бо мӯқалам дар расм гузоред. Рангҳои гулро ба таври обакӣ гиред, ки чунин амал шаффофии рангро нигоҳ медорад. Акнун барои фарқияти рангҳо вазни торикиро баландтар ва сояро мувофиқи шакли предмет дар расм нишон диҳед. Кӯшиш кунед, ки расмро бо рангҳои асли ба анҷом расонед.

Аз расмҳои 1,2,3,4 истифода бурда, тарзи иҷрои тасвирро интихоб кунед.

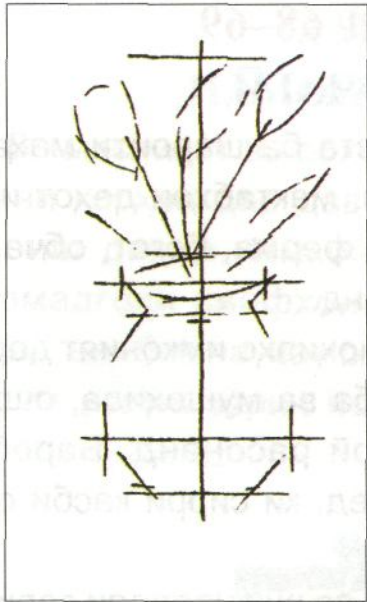

Рисун 1

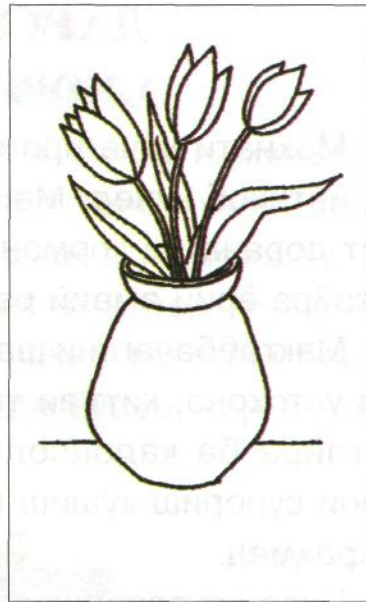

Рисун 2



Рисун 3

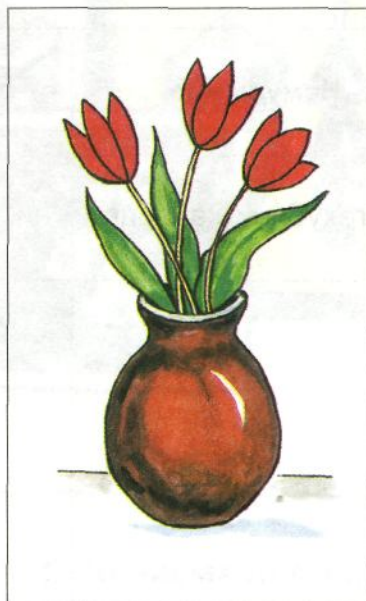

Рисун 4



ДАРСҲОИ 68–69

КОРИ ХОЧАГӢ

Меҳнати хоҷагиро вобаста ба шароити маҳалли худ интихоб кунед. Масалан, мактабҳои деҳот имконият доранд ба кормандони ферма, боғот, обчакорӣ ва ғайра ёри амалӣ расонанд.

Мактаббачагони шаҳру ноҳияҳо имконият доранд дар устохона, қитъаи таҷриба ва мушоҳида, ошхона ва ғайра ба калонсолон ёрӣ расонанд. Баробари иҷрои супориш кӯшиш намоед, ки сирри касби онҳо ро фаҳмед.

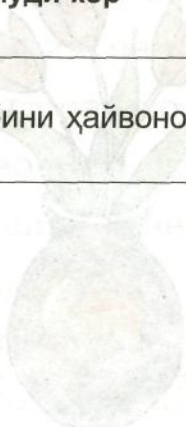
Иҷрои супоришҳоятонро аз рӯи қадвали зерин ба ҳисоб гиред.

| Намуди кор | Вақти иҷро | Тарзи иҷро | Шахси масъул |
|---|------------|--|--------------|
| Нигоҳубини ҳайвонот | нисфирӯзӣ | додани беда | подабон |
|  | |  | |

ДАРСИ 70

НАМОИШИ КОРҶО

Бо маслиҳат ва роҳбарии муаллим намунаи беҳтарини корҳои дар давоми сол тайёр кардаатонро намоиш диҳед. Имконият доред намоишро дар даромадгоҳи синфхона ташкил кунед. Ба шарте ки дар синфхона намоиш ташкил карданӣ бошед. Пас, аз расми зерин истифода бурда, корҳоятонро ҷо ба ҷо гузоред.



Кор бо матоъ Кор бо коғаз Кор бо ҷисмҳои гуногун

БА МАВЗҶИ ҚОРҶОИ АМАЛӢ





СТАВСИЯ
БА МАВЗУНИ АМАЛИ





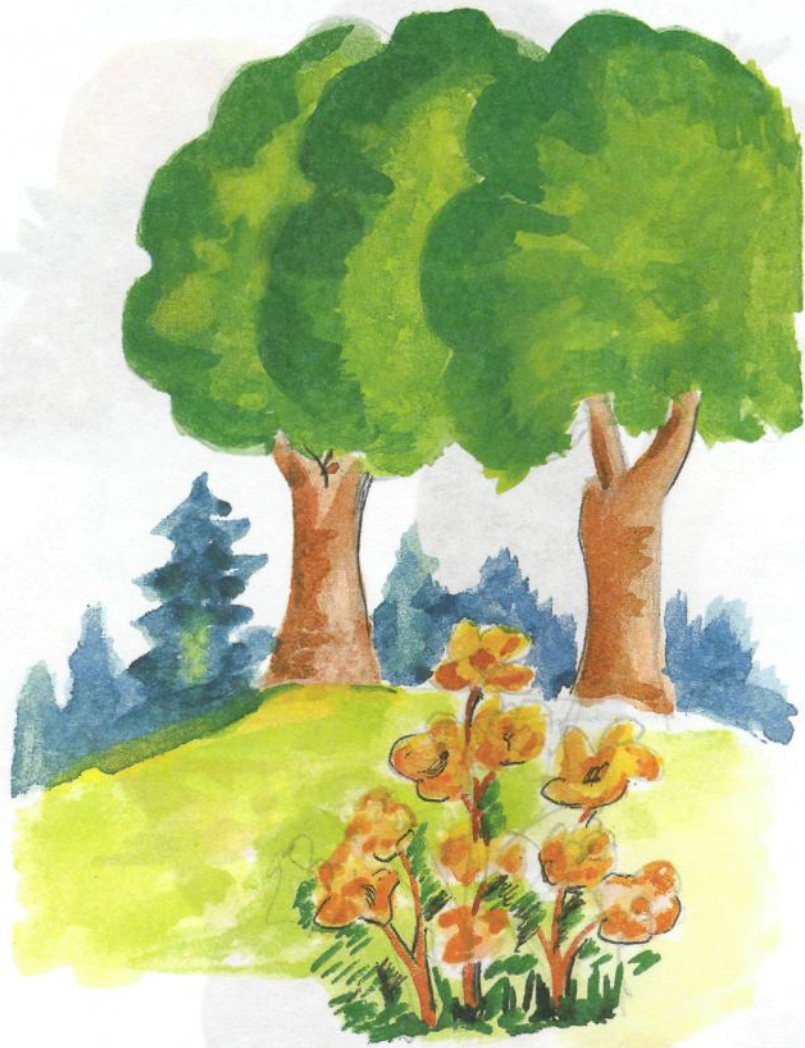





БО НАМУДХОИ САЊАТИ
ТАСВИРИ ШИНОС ШАВЕД



Яков Бегимов. Суруд дар васфи пахта

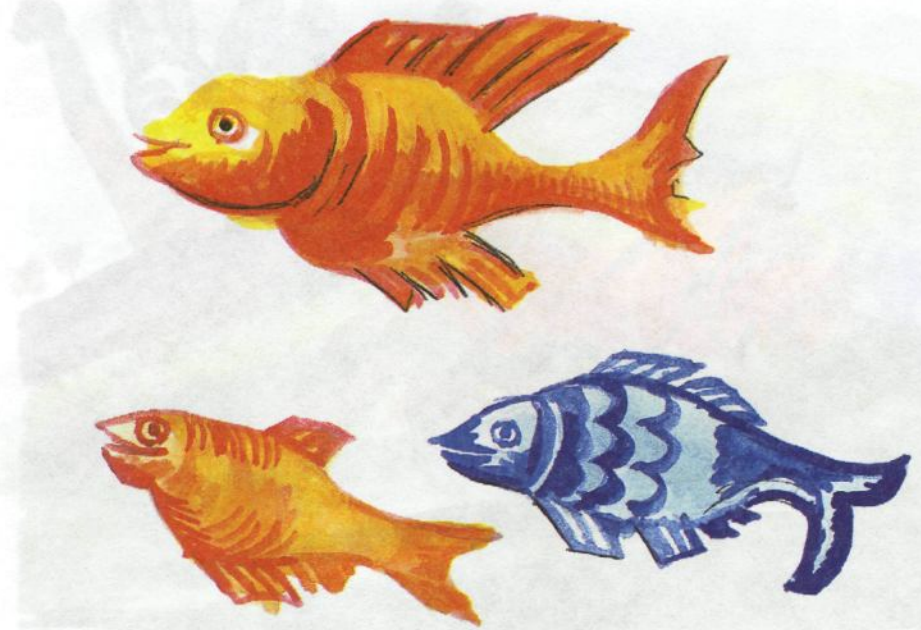

БО НАМУДҶОИ САҲЪАТИ
ТАСВИРӢ ШИНОС ШАВЕД



Яков Бегимов. Суруд дар васфи пахта

Любов Фролик, а. Писарбача бо ҳон

ТАСВИРЬ ПИНОС ШАВЕД
ВО НАМУДЖОН САНАРАТ



Аркадий Рилов. Ғалогули сабз

Яков Бессонов. Сурӯғ ғаб вафси пахта



Любов Фроликова. Писарбача бо нон

Алексеј Саврасов. Ширљупко партија омаваб



«Городище» (1875) — картина И. И. Шишкина, хранящаяся в Государственной Третьяковской галерее.

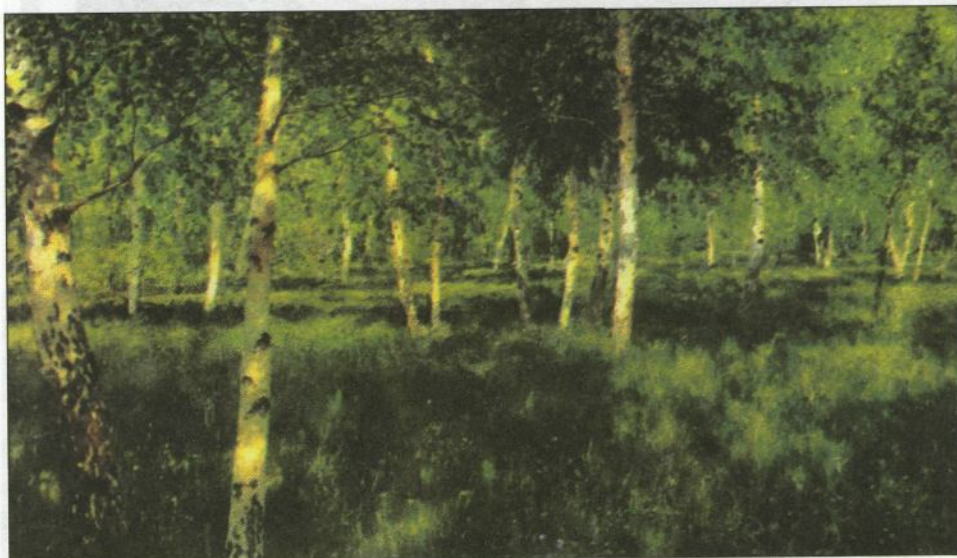

Исаак Левитан. Бемазор

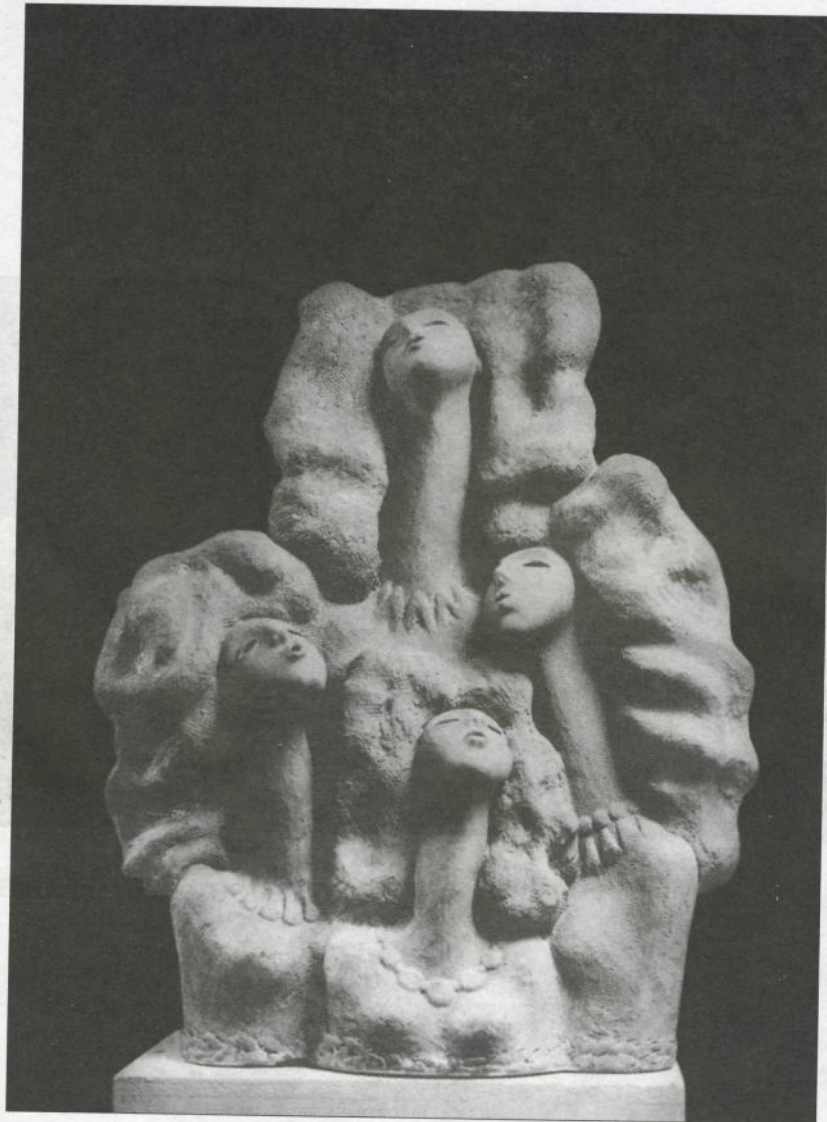

Валимад Одинаев. Суруд

Алексей Саерасов. Шўриғулҳо парида омабанд

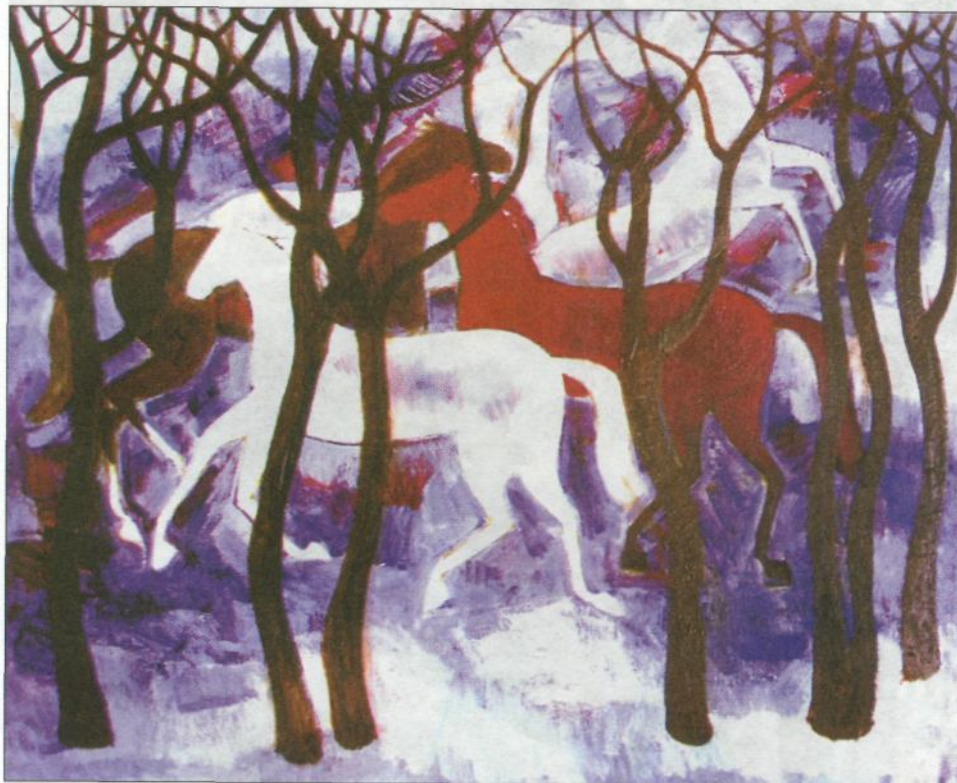

Муриват Бекназаров. Аспҳои озод

Бахтиёр Обидов. Нимрӯзи

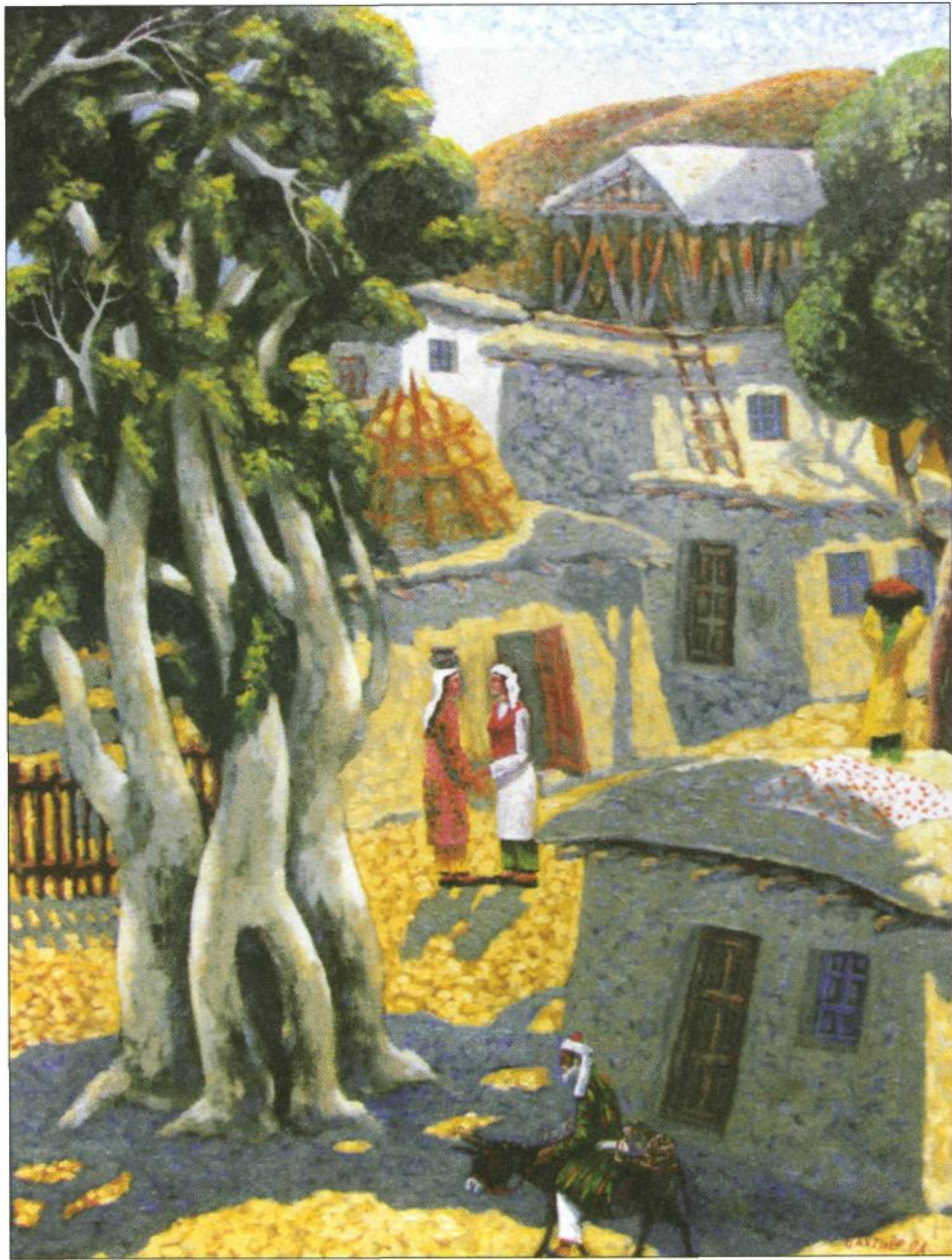

Бахтиёр Одинаев. Нимрӯзи



Бахтиёр Одинаев. Натюрморт



И.И. Шишкин. Чавдор

Бахтиёр Абдураев. Нимрузи

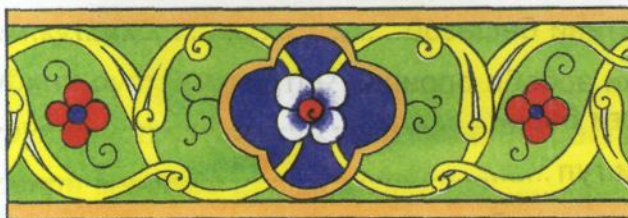
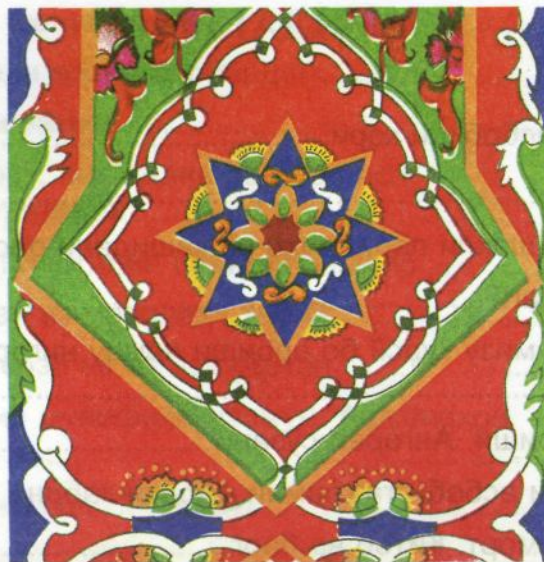

МУНДАРИЧА

| | |
|--|----|
| 1. Мавод ва асбобҳои корӣ | 3 |
| 2. Саёҳат | 5 |
| 3–4. Сохтани шакли парандаҳо ва кашидани расми онҳо | 6 |
| 5. Корҳои хоҷагӣ | 7 |
| 6–7. Сохтани мизу курсӣ бо ороиши нақшу нигори миллӣ | 9 |
| 8. Корҳои ороишӣ. Ангораи сӯзанӣ | 11 |
| 9–10. Сохтани асбоби таълимии «Абаки забон» | 12 |
| 11–12. Натюрморт. Китоб ва барг | 13 |
| 13. Тӯрбофӣ | 15 |
| 14. Чамъовариҳои ҳосил | 16 |
| 15. Бо рассом шинос мешавем | 17 |
| 16–17. Аз рӯи нақша сохтани модели экскаватор | 19 |
| 18. Дарбеҳкунии либос | 20 |
| 19–20. Саёҳат – тасвири манзараи атроф | 21 |
| 21–22. Сохтани бешазор | 23 |
| 23. Сохтани асбоби ороишӣ. Чатри гирди чароғи барқӣ | 25 |
| 24. Шохчаи гул | 27 |
| 25. Меҳнати хоҷагӣ | 28 |
| 26–27. Аз рӯи конструксия сохтани модели планёр | 29 |
| 28. Санъати ҳайкалтарошӣ | 31 |
| 29. Сохтани бозичаҳои мулоим | 33 |
| 30–31. Чароғҳои солинавӣ ва ороиши он | 34 |
| 32. Иди октябр. Рӯзи муаллимон | 36 |

| | |
|--|----|
| 33. Сохтани фонусчаҳо | 37 |
| 34–35. Модели крани борбардор | 38 |
| 36. Коркарди замин | 40 |
| 37. Натюрморт. Кашидани расм аз асл. Асбобҳои дуредгарӣ | 41 |
| 38. Аз гил ё пластилин сохтани зарфҳо | 42 |
| 39. Суробсозӣ аз масолеҳи табиӣ | 42 |
| 40–41. Шаклсозӣ аз қоғазу картон | 44 |
| 42–43. Тасвир мувофиқи мазмун. Афсонаҳои халқи тоҷик | 45 |
| 44–45. Сохтани шакли поезд | 46 |
| 46. Парвариши рустаниҳои хонагӣ | 48 |
| 47. Ороиши нақшу нигор. Мавзӯ: нақшу нигори гулдӯзӣ ... | 49 |
| 48–49. Аз рӯи нақша сохтани шакли хона | 50 |
| 50. Дарки зебоии ҳақиқат | 51 |
| 51. Сохтани ҷисмҳо аз найчаҳо | 54 |
| 52–53. Суробсозӣ аз рӯи мавзӯ | 56 |
| 54–55. Хаёлот ва тасвир | 57 |
| 56. Сохтани қуттиҳо | 59 |
| 57. Нигоҳубини рустаниҳо | 59 |
| 58–59. Аз рӯи конструктсия сохтани модели трактор | 60 |
| 60–61. Тасвири манзара | 61 |
| 62–63. Сохтани қолаби «Боғ» | 64 |
| 64. Композитсия дар мавзӯи парвози парандагон | 67 |
| 65–66. Кишту кори сабзавот | 69 |
| 67. Тасвир аз асл | 70 |
| 68–69. Кори хоҷагӣ | 72 |
| 70. Намоиши корҳо | 73 |

Б. БОЙНАЗАРОВ, Д. ҲАЛИМЗОДА, Г. РАҶАБАЛИЕВА

САНЪАТ ВА МЕҲНАТ **БАРОИ СИНФИ 4**

| | |
|-------------------|----------------------|
| Муҳаррир | М. Умаров |
| Мусахҳаҳ | Б. Мирзоев |
| Дизайн ва ороиш | М. Муродов |
| Муҳаррири техникӣ | Д. Қурбонов |
| Саҳифабанд | Г. Турдиева |
| Чопи компютерӣ | М. Боева |
| Рассом | Б. Бойназаров |

© **Хазианаи хайрияи «Сарпараст», 2007**

Литсензияи № 049

Ба матбаа 20.04.2007 супурда шуд. Ба чоп 20.04.2007 имзо шуд.
Коғази офсет №1. Гарнитурааш Arial. Чузъи чопӣ шартӣ 6,0.
Чузъи нашрию ҳисобӣ 1,025. Теъдоди нашр 100 000.
Супориши 07-680.

НИШОНИ ДАВЛАТИИ ТОҶИКИСТОН



ПАРЧАМИ ДАВЛАТИИ ТОҶИКИСТОН



**СУРУДИ МИЛЛИИ
ҶУМҲУРИИ ТОҶИКИСТОН**

Шеъри Гулназар Келдӣ

Оҳанги Сулаймон Юдаков

*Диёри арҷманди мо,
Ба бахти мо сари азизи ту баланд бод,
Саодати ту, давлати ту бегазанд бод.
Зи дурии замонаҳо расидаем,
Ба зери парчами ту саф кашидаем,
кашидаем,*

*Зинда бош, эй Ватан,
Тоҷикистони озоди ман!*

*Барои нангу номи мо
Ту аз умеди рафтагони мо нишонаӣ,
Ту баҳри ворисон ҷаҳони ҷовидонаӣ,
Хазон намерасад ба навбаҳори ту,
Ки мазраи вафо бувад канори ту,
канори ту,*

*Зинда бош, эй Ватан,
Тоҷикистони озоди ман!*

*Ту модари ягонаӣ,
Бақои ту бувад бақои хонадони мо,
Мароми ту бувад мароми ҷисму ҷони мо,
Зи ту саодати абад насиби мост,
Ту ҳастиву ҳама ҷаҳон ҳабиби мост,
ҳабиби мост,*

*Зинда бош, эй Ватан,
Тоҷикистони озоди ман!*

