

Б. БОЙНАЗАРОВ, М. ДОВУТОВА,
Д. ҲАЛИМЗОДА, Г. РАҶАБАЛИЕВА

САНЪАТ ВА МЕҲНАТ

Китоби дарсӣ барои синфи 4-уми
муассисаҳои таҳсилоти умумӣ

Нашри сеюм

**Вазорати маориф ва илми
Ҷумҳурии Тоҷикистон
тасдиқ кардааст**

ДУШАНБЕ
МАОРИФ
2018

УДК 373. 167.1

ББК 74.202.66

Б-86

Б-86. Бойназаров Б., Довутова М., Ҳалимзода Д., Раҷабалиева Г.
Санъат ва меҳнат. Китоби дарсӣ барои синфи 4-ум. Душанбе. Маориф.
2018. 88 сах.

Хонандагони азиз!

Китоб манбаи донишу маърифат аст. Аз он баҳравар шавед ва онро тоза нигоҳ доред! Кӯшиш кунед, ки соли таҳсили оянда ҳам ин китоб ҳамин гуна зебову ораста дастраси хонандагони дигар гардад ва онҳо низ аз он истифода баранд.

Ҷадвали истифодаи китоб

№	Ному насаби хонанда	Синф	Соли таҳсил	Ҳолати китоб (баҳои китобдор)	
				Аввали соли таҳсил	Охири соли таҳсил
1					
2					
3					
4					
5					

ISBN 978-99947-1-609-8

Моликияти давлат

© МАОРИФ, 2018

ДАРСИ 1

МАВОД ВА АСБОБҲОИ КОРИ

Барои иҷрои супоришҳо маводду асбобҳои кори: қоғаз, картон, матоъ, ресмон, баргу шохча, меваи дарахтон, пӯчоки тухм, пари парандагон, рангҳои гуашу акварели заруранд.

Барои иҷрои амалҳо аз қоғазу картони махсус истифода бояд бурд. Илова бар ин, қоғазҳои гуногун, муқоваю варакҳои холимондаи дафтарҳои истифодашударо низ кор фармудан муфид аст. Картонро аз куттиҳои холии чой, қанд ва ғайра чамъ карда метавонем.

Дар сайругашт баргу шохча ва меваи баъзе дарахту буттаҳо, пари парандагон, сангчаҳои гуногунҳаҷм ва монанди инҳоро чамъ овардан лозим аст. Маводди чамъовардаро дар халтачаю куттиҳо андохта, дар ҷевони синф бояд гузошт. Вобаста ба мавзӯи дарс онҳо истифода мешаванд.

Барои иҷрои супоришҳои дарси санъати тасвири ғайр аз калами ранга гуаш ва рангҳои акварели низ зарур аст.

Асбобҳои, ки дар дарсҳои “Санъат ва меҳнат” истифода мешаванд: кайчӣ, корди махсус, дарафш, сӯзан, қалам, мӯқалам, хаткашак, хатпоққунак, тахтаи махсуси кори ва монанди инҳо мебошанд. Ҳамаи асбобҳои зарури бояд дар ҷевон нигоҳ дошта шаванд.

Ҳангоми машғулият маводди кори дар тарафи дасти чап, асбобҳо дар тарафи дасти рост гузошта мешаванд.

Агар дар атрофи як миз ду ва ё зиёда хонанда нишаста бошад, маводду асбобҳои кори дар байн гузошта мешаванд. Маводду асбобҳои кориро дуруст бояд истифода бурд.

Савол ва супориш. Маводди кории дарсҳои “Санъат ва меҳнат”-ро номбар кунед.

Барои иҷрои супоришҳо маводди зарури захира намоед.

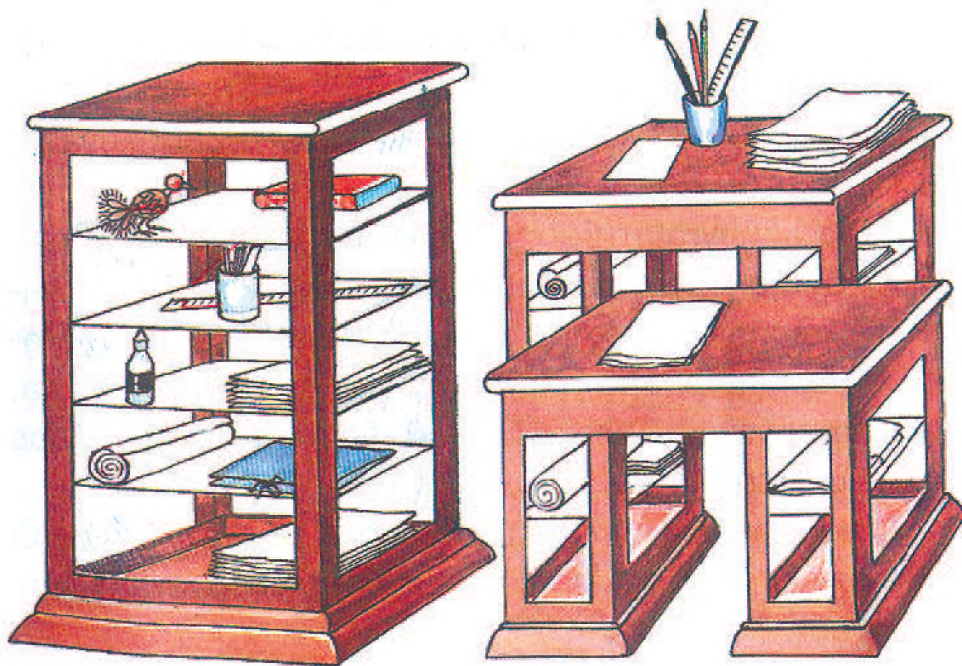

ДАРСИ 2

САЁХАТ

Пеш аз ба сафар баромадан макону нақшаи саёхат ва мақсади худро муайян кунед. Ҳангоми ба саёхат баромадан бо рафикони худ эҳтиёткор бошед, то нохушии рӯй надихад. Ба нақли омӯзгор, мутасаддиёни саёхат бодикқат гӯш диҳед. Ба тартиби кори мутахассисон, истифодаи асбобҳои кори (мошинҳо, комбайнҳо, техникаи дигар) эътибор диҳед. Агар имконият бошад, барои корҳои амалӣ маводди зарурӣ чамъ намоед. Макону мақсади саёхат, чизҳои дидаю шундаатонро дар ҷадвали зерин дарҷ намоед.

Мақони саёҳат	Мақсади саёҳат	Таассурот

ДАРСҲОИ 3-4

СОХТАНИ ШАКЛИ ПАРАНДАҲО ВА КАШИДАНИ РАСМИ ОНҲО

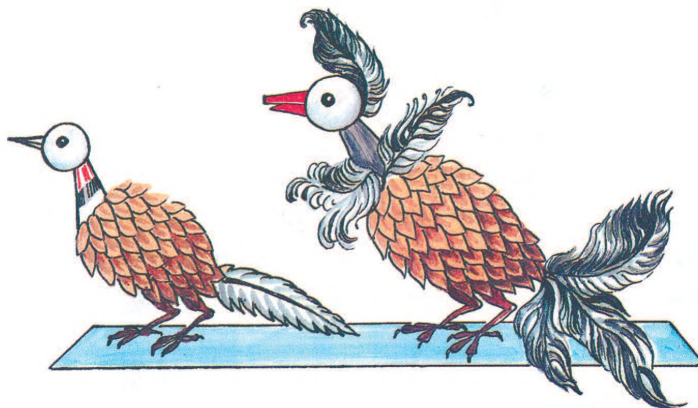

Муайян намоед, ки ин ду паранда бо кадом узвҳояшон фарқ мекунанд?

Баъд аз мушоҳидаи расмҳо шакли ягон парандаро созед ва тасвир намоед.

Шакли парандаро аз маводди зерин сохтан мумкин аст:

- 1) ҷалғӯза;
- 2) ҷўбчаҳо;
- 3) гил ё пластилин;
- 4) пари паранда

Супориш.: Баъд аз дарс, дар ҳолати мувофиқ, донхӯрии парандагонро мушоҳида намоед.

ДАРСИ 5

ТАСВИРИ МАНЗАРА

Табиат дорои рангҳои ҷилодор, тароват нафосати хос ва нотакрор аст, ки сарчашмаи зебоиҳои дунёи рангин мебошад.

Ҳангоми тасвири манзара, ки хоси рангинии табиат аст, диққати асосиро ба дуруст дарк намудани фарқи рангҳо ва мохирона тасвир намудани зебоии аслии манзара равона созад.

Барои мароқовар шудани расм бори дигар манзараи тасвиршударо бо хатҳои пурмазмун, ки расмро пурқувват ва дурахшон мегардонад, оро диҳед. Азбаски манзараи табиат бо обу ранги худ ҷиҳатҳои фарқкунанда дорад, кӯшиш намоед, ки тасвиратон гуногунӣ ва ҳамоҳангии рангҳои манзараро фаро гирад.

Тасвирро тарзе ба анҷом расонед, ки манзараи зебою рангини оламро ба хотир орад.

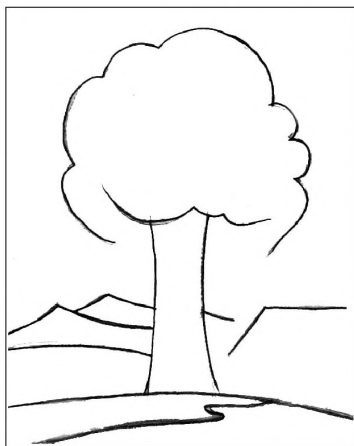

Расми 1

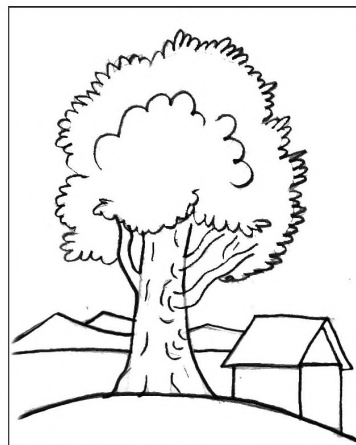

Расми 2

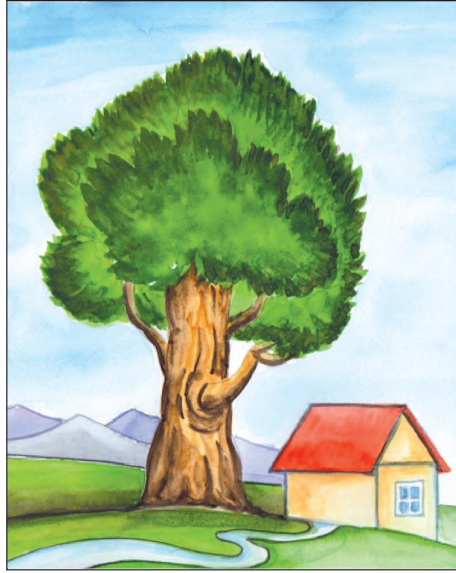

Расми 3

ДАРСҶОИ 6-7

СОХТАНИ МИЗУ КУРСӢ БО ОРОИШИ НАҚШУ НИГОРИ МИЛЛӢ

Мизу курсии дар расм бударо аз назар гузаронед расми (1).

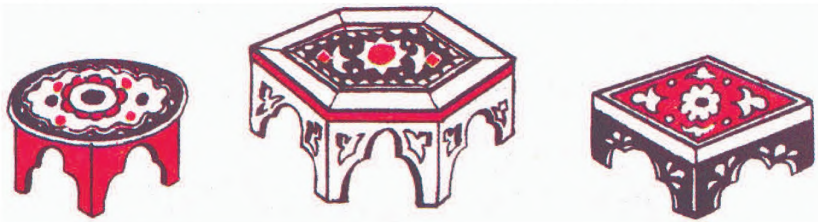

Расми 1

Барои сохтани миз коғази (варақи) нисбатан гафсеро интихоб намуда, аз он мувофиқи андозаи зерин чоркунҷа ҳосил намоед (расми 2). Чоркунҷаи ҳосилшударо мувофиқи расми 3 қат кунед.

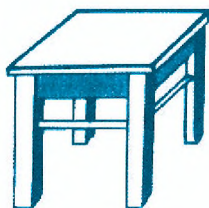

Расми 2

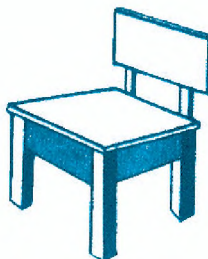

Расми 3

Аз нақшҳои минбаъда истифода бурда миз созад (расмҳои 4, 5, 6).

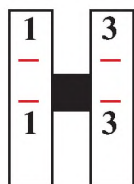

Расми 4

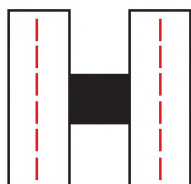

Расми 5

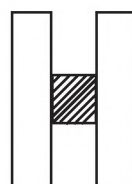

Расми 6

Болои мизро бо нақшу нигори миллӣ оро диҳед (расми 7).

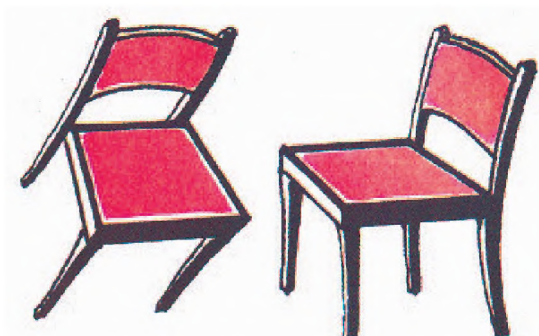

Расми 7

Курсиро низ аз рӯи нақшаи барои миз истифодабурдаатон (танҳо ҳаҷман хурд) сохтан мумкин аст (расмҳои 8, 9, 10, 11, 12).

Порчаи коғази интиҳобкардаатонро ба шакли чоркунча да-

роварда (расми 9), пас онро ба қисмҳо қат намоед. Барои осон шудани иҷрои супориш ба қисмҳо рақам гузоред.

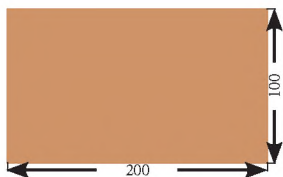

Расми 8

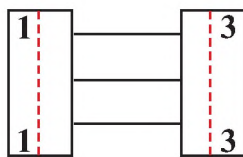

Расми 9

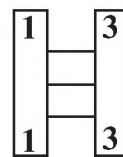

Расми 10



Расми 11

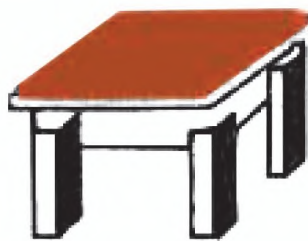

Расми 12

ДАРСИ 8

КОРҲОИ ОРОИШӢ. АНГОРАИ СӢЗАНИӢ

Сӯзанӣ яке аз намудҳои махсуси гулдӯзии тоҷикӣ буда, онро барои ороиши манзилгоҳ истифода мебаранд. Накшу нигорҳои сӯзанӣ гуногуншакл: бо гулу барг ва парандагон тасвир карда мешаванд.

Зебӣ ва нафосати сӯзанӣ вобаста ба дурахшонии таносубӣ

рангҳо аст. Хоҳед, ки чунин сӯзаниҳоро эҷодкорона оро диҳед, бо хунарҳои устодони маҳаллаатон шинос шавед. Барои зебо омода сохтани нақшу нигори сӯзанӣ кӯшиш намоед. Пас аз тасвир бо қалам чузъҳои сӯзаниро дурустар санҷида, пайвастишавии хатҳои нақшо пурқувват намоед. Бо рангҳои дилхоҳатон корро ба анҷом расонед.

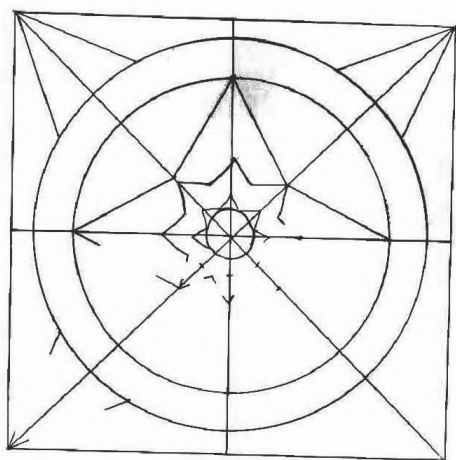
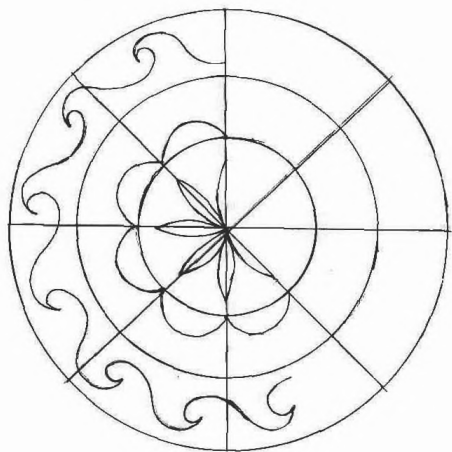

ДАРСҲОИ 9-10

СОҲТАНИ АСБОБИ ТАЪЛИМИИ «САРСУТУН (АБАК)-И ЗАБОН»

Расми зеринро аз назар гузаронед (расми 1).

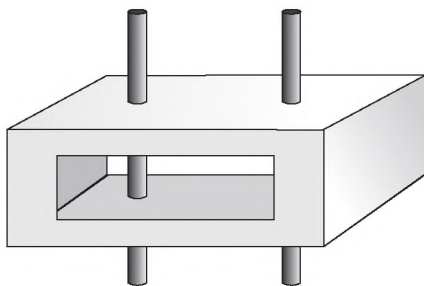

Расми 1

Чунин сарсутун (абак)-ро аз рӯи нақшаҳои зерин тайёр кунед.

Варақи албомро ба ду хиссаи баробар тақсим карда, кутти-
чаҳо созед (расмҳои 2, 3, 4).

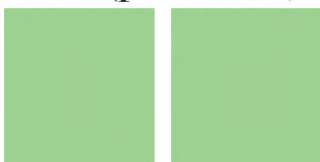

Расми 2

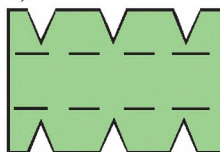

Расми 3

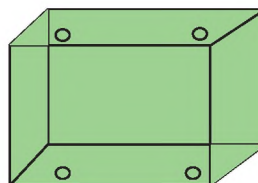

Расми 4

Оё тартиби иҷрои кор нодуруст аст? Ба ин диққат диҳед.

1. Аз рӯзнома ва варакаи одӣ чунин дастаҳо созед (расми 5).

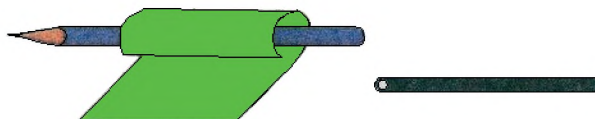

Расми 5

2. Тасмачаҳои коғазӣ бурида дар он калимаю ҳичоҳо ё ҷум-
лаҳо нависед:

3. Қисмҳои тайёркардаатонро бо ҳам пайваст намуда, сарсунун (абак) созед ва онро ба хонандагони синфи якум тухфа кунед.

ДАРСҲОИ 11-12 **НАТЮРМОРТ. КИТОБ ВА БАҶГ**

Дар вақти тасвир кӯшиш кунед, то натюрморт дар қоғаз дуруст ҷойгир карда шавад. Фарқи тарафҳоро низ ба эътибор гиред. Ҳангоми бо ранг кор кардан, ба мутаносибии аслии рангҳо эътибор диҳед, ки шаффофии рангҳо ва тобишу хосияти тозагии онҳо дар расм намудор шавад. Тарзи иҷрои амалро аз расмҳои 1, 2, 3 омӯzed.

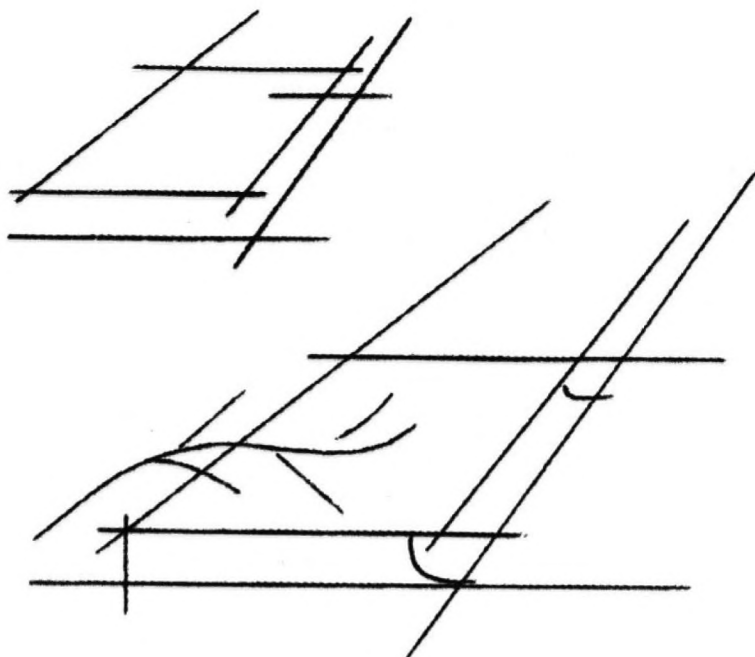

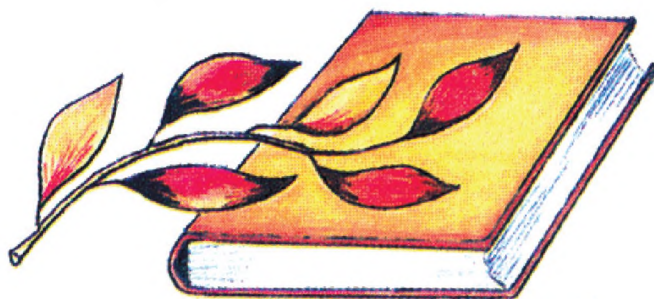

Расми 1

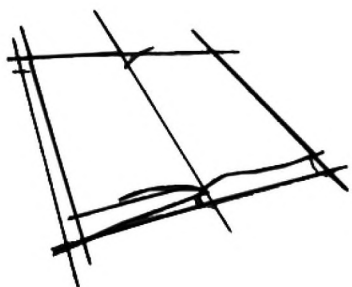

Расми 2

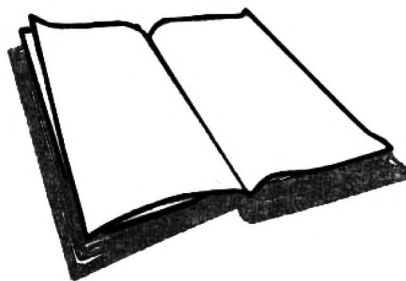

Расми 3

ДАРСИ 13 ТЌРБОФЀ

Аз замонҳои қадим инчониб одамон ба тўрбофї машғуланд. Бештар мохидорон ба тўрбофї сару қор доранд. Аз кўлу дарё, баҳру уқёнусо маҳз бо ёрии тўр моҳї мегиранд.

Солҳои охир дар соҳаҳои гуногуни хоҷагии халқ аз тўрхо васеъ истифода мебаранд. Онҳоро чї дар қори боғдорї, чї дар обҷақорї ва инчунин дар қорҳои маишї (ба сифати борхалта) истифода мебаранд. Якчанд шакли тўрҳои бофташударо аз назар гузаронед.



Расми 1

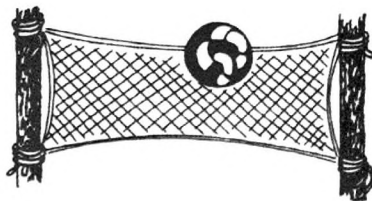

Расми 2



Расми 3



Расми 4

Оё мушоҳида кардаед, ки тӯрҳои дар расмҳои 1, 2, 3, 4 бударо чӣ тавр бофтаанд?

Табиист, ки барои бофтани тӯр олоти гуногуни кори заруранд:

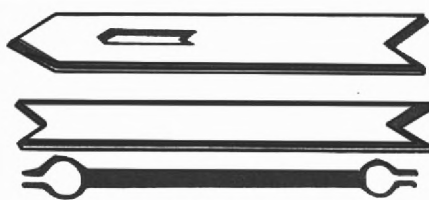

Расми 5

Олоти кории дар расми 5 бударо дар мавридҳои муайян ба кор мебаранд.

ДАРСИ 14

КОМПОЗИТСИЯ ДАР МАВЗӢИ ЧАМЪОВАРИИ ӲОСИЛ

Барои кашидани расм истеъдоди хуби офарандагӣ зарур аст. Барои ҳамин композитсияи бадеиро тарзе ба калам диҳед, ки манзараи боғ, сабззор тасвир ёфта, одамон ба чамъоварии ҳосил машғул бошанд.

Дар мавриди бо ранг кор кардан кӯшиш намоед, ки зебоии атрофро бо тобиши рангҳои зард, чигарӣ, сурх, норанҷӣ ва дигар рангҳо тасвир созед. Манзараи табиат дар ин маврид аз гуногунии рангҳо зебо мегардад. Кӯшиш намоед, ки зебогии манзараи табиат дар тасвир акс гардад.

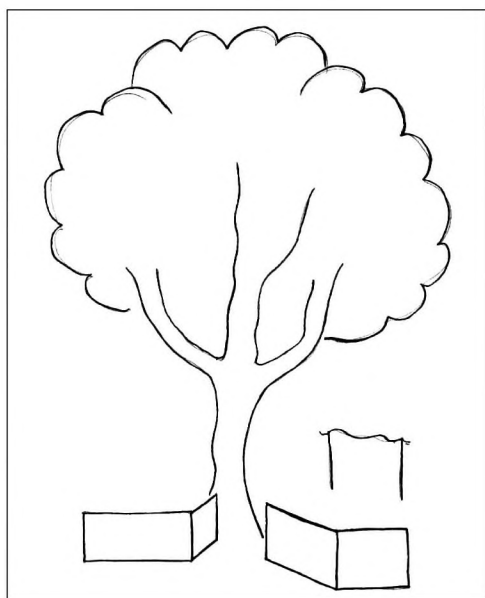

Расми 1

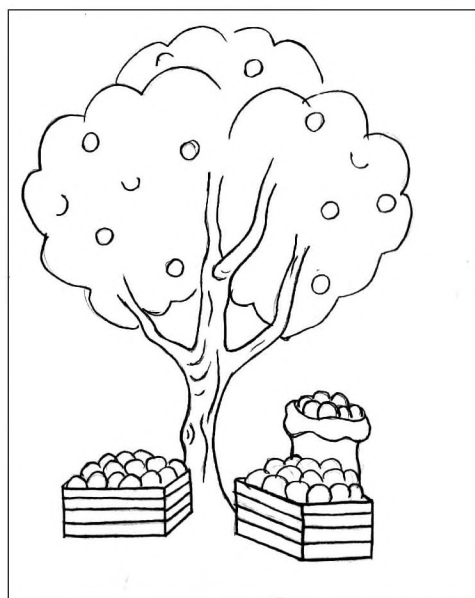

Расми 2



Расми 3

ДАРСИ 15

БО РАССОМ ШИНОС МЕШАВЕМ

Қарорӣ Зокиров соли 1929 дар ноҳияи Конибодом, дар оилаи деҳқон таваллуд шудааст. Аз навозиши гарми падару модар ханӯз дар айёми кӯдакӣ бенасиб гаштааст. Таҳсилро дар ятимхонаи ноҳияи Шӯркӯрғон оғоз намудааст. Пас аз хатми синфи 7 Қ. Зокиров дар корхонаи Шӯроб харрот* шуда кор мекунад.

Соли 1946 барои таҳсил ба омӯзишгоҳи рассомии шаҳри Душанбе меояд. Аз рӯзҳои аввали таҳсил ҳамчун шахси хунарманд аз рафиканаш фарқ мекард. Дар дилаш орзу дошт, ки таҳсилро дар донишқада давом диҳад. Соли 1951 ба факултети ҳайкалтарошии омӯзишгоҳи олии рассомии истехсолии ба номи Мухини шаҳри Ленинград ҳоло (Санкт - Петербург) дохил мешавад. Соли 1957 ба Душанбе баргашта меояд.

Қ. Зокиров ҳамчун рассоми боистеъдод дар ҳама соҳаҳои эҷодӣ маълуму машҳур аст. Ҳамчун рассом ва ҳайкалтароши бомаҳорат ханӯз солҳои 60-ум худро нишон дод. Дар эҷодиёти ӯ образҳои классикӣ таҷассум гардидаанд. Бисёр пайкараҳои тарошидаи ӯ ба мавзӯҳои лирикӣ ва таърихӣ халқҳои ҷаҳон, ки баҳри озодӣ мубориза мебуданд, бахшида шудааст.



Дар пайкараи «Суруд» рассом эҳёи охангу суруди анъанавии мардуми моро тараннум намудааст. Дар он чехраи пурнуру нигоҳи пурмазмун, зебоии маънавии инсонро акс кардааст. Аз композитсия маълум мегардад, ки рассом онро бо як эҳсосоти баланди шоирона ва хаёлотии рангину илхоми саршор эҷод намудааст.



ДАРСҲОИ 16-17 **АЗ РҶҶИ НАҚША СОХТАН ВА** **ТАСВИРИ МОДЕЛИ ЭКСКАВАТОР**

Шумо экскаваторро дидаед? Кадом қорҳоро бо экскаватор анҷом медиҳанд? Экскаватор аз кадом қисмҳо иборат аст? Тир-ҷӯб (стрела)-и он кадом вазифаро адо мекунад? Кафлез (ковш) чӣ қорро анҷом медиҳад?

Расми зеринро аз назар гузаронед (расми 1).

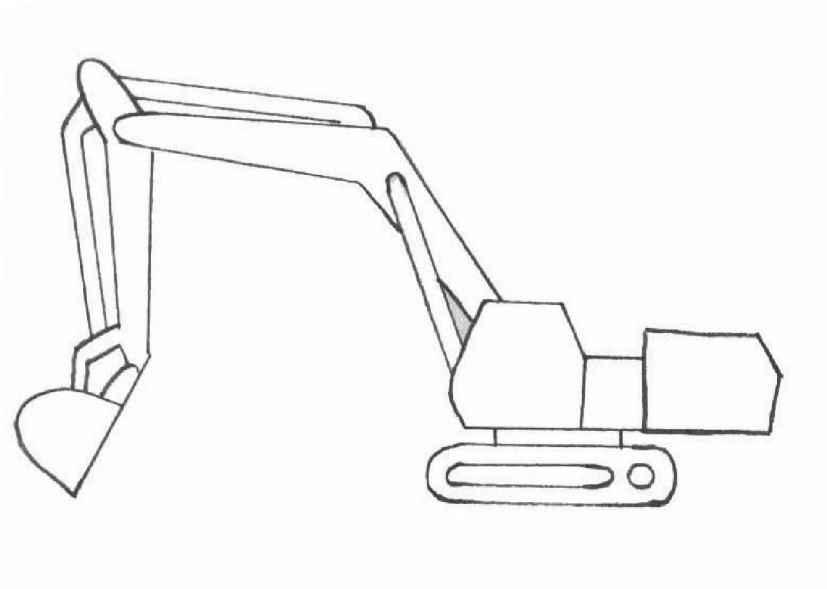

Расми 1

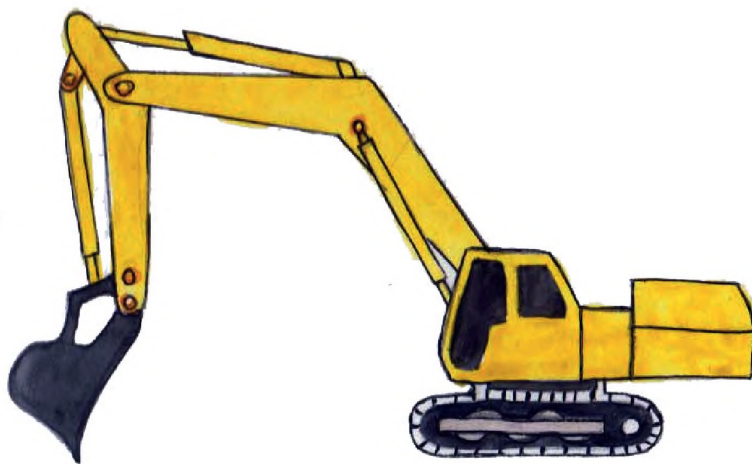

Расми 2

Дар охир қисмҳои сохтаатонро чобачо карда, экскаватор созед. Барои инкишоф додани эҷодкорӣ расми модели экскаваторро тасвир намоед (расми 3).

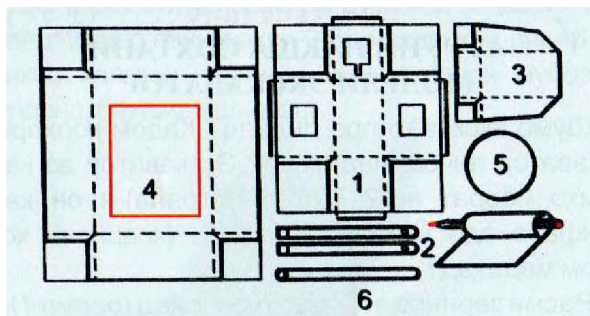

Расми 3

1. Тана
2. Тирчӯб (стрела)
3. Кафлез (ковш)
4. Сатҳ
5. Чарх
6. Мил

Аз рӯи нақшаи зерин қисмҳои (1, 2, 3, 4, 5, 6) экскаваторро созед.

ДАРСҲОИ 18-19 ТАСВИРИ МЕВАҲО.

СОХТАНИ МЕВАҲО АЗ КОҒАЗҲОИ РАНГА

Тасвирро тарзе ба қалам диҳед, ки ашё дар коғаз дуруст чой дода шаванд. Расмро аз хатҳои борик оғоз намоед, ки тасвири тахминии шакли умумии ашёро намоён кунад. Дар асоси ин хатҳо шакли аслии ашёро муайян сохта, кӯшиш кунед, ки тасвир дақиқтару мароқовар акс гардад.

Ҳангоми бо ранг кор кардан зарур аст, ки хатҳои иловагиро аз расм пок намоед. Сипас бо рангҳои равшан ашёи калонҳаҷмро тасвир созед. Ба мутаносибии аслии рангҳо эътибор диҳед, ки шаффофии рангҳо дар тасвир намудор шавад.

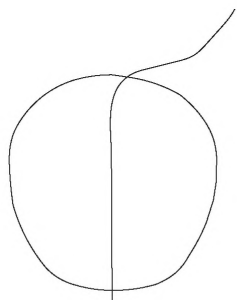

Расми 1

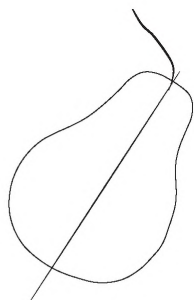

Расми 2

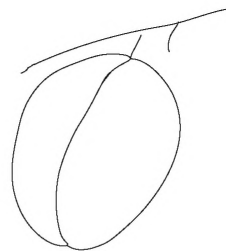

Расми 3



Расми 4



Расми 5



Расми 6

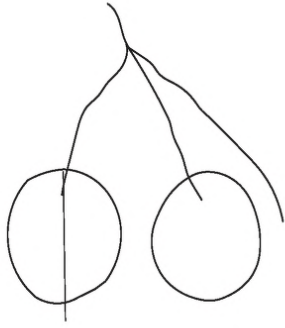

Расми 4

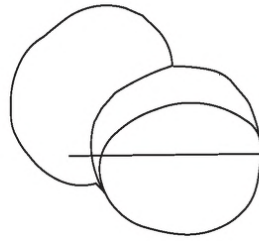

Расми 5

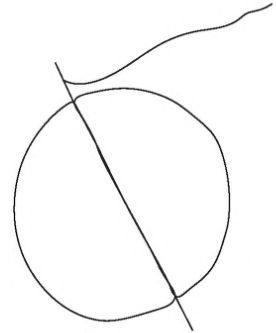

Расми 6



Расми 7



Расми 8



Расми 9

Барои сохтани меваҳо коғази рангаро ба шаклҳои чоркунча омода сохта шакли меваро тасвир намуда бо қайчӣ буред.

1. Қоғазро 4 қат намуда мебурем.

2. Боз аз мобайн ба дарозӣ ду қат намуда дар нимаи он ними меваро кашида мебурем. Аз як коғаз 4 қисмати мева мебарояд, ҳар 4 қисмашро бо ҳам ширеш карда, як мева тайёр мекунем.

3. Аз коғази сафед дар қисмати поёни мева 4 даврача бурида мечаспонем, донаҳоро бо фломастери сиёҳ мекашем.

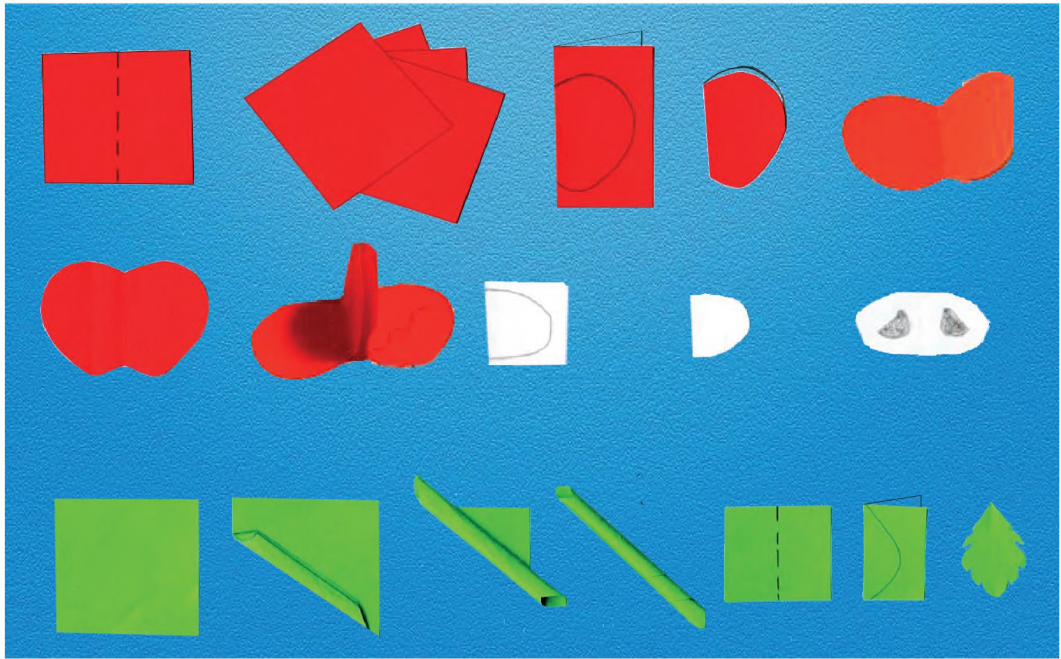

Корро аз рӯи расм иҷро карда кӯшиш намоед, ки дар асоси рангҳои сурх, сабз, сафед ва дигар рангҳо ин амали корро ба анҷом расонед.

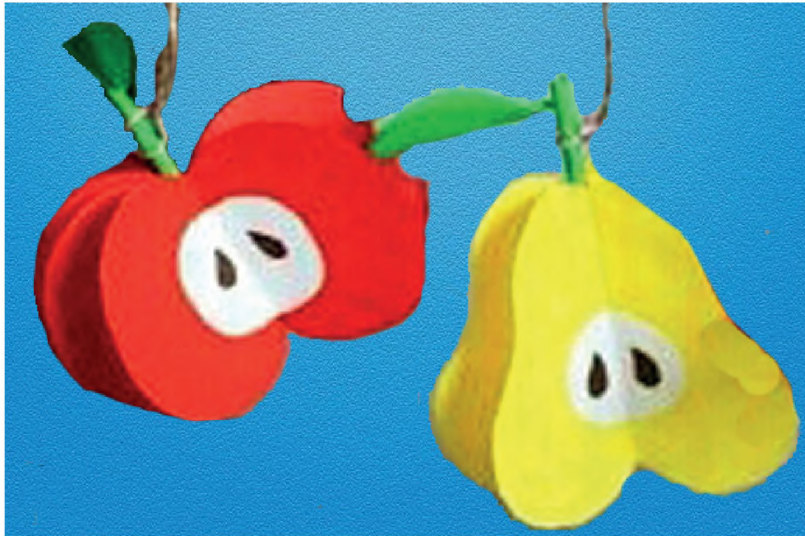

ДАРСҲОИ 20-21

САЁҲАТ. ТАСВИРИ МАНЗАРАИ АТРОФ

Нақшаи саёхатро мувофиқи шароити маҳалли худ тартиб диҳед. Дар макони интихобкардаатон мушоҳида кунед, ки одамон кадом корхоро анҷом дода истодаанд. Оё чунин корҳо дар мактаби шумо мавҷуданд ва онҳоро киҳо иҷро мекунанд? Корҳои дар хона ё мактаб дидаатонро бо корҳои саҳроӣ муқоиса намуда, лаҳзаҳои навро дар хотир гиред ё мухтасар эзоҳи хаттӣ диҳед. Сипас ба тасвири манзара пардозед.

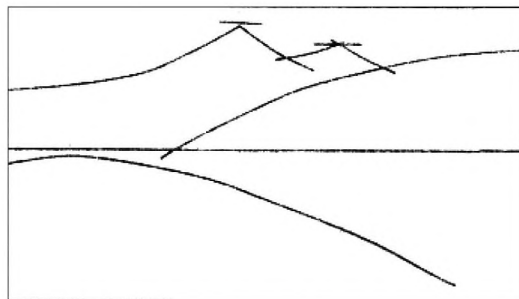

Расми 1

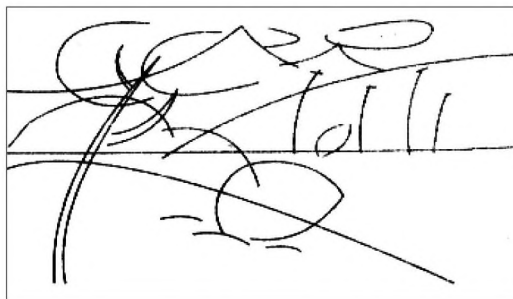

Расми 2

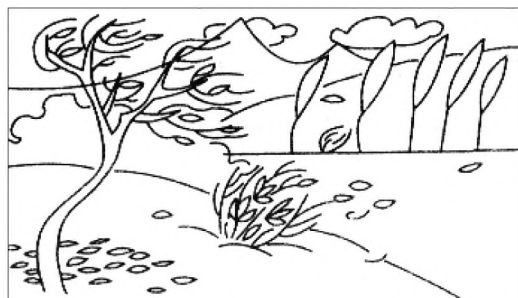

Расми 3



Расми 4



Расми 5

Маҳалле, ки шумо дар он чо зиндагию таҳсил мекунед, бояд дар расмҳоятон ба таври ҳақиқӣ тасвир шавад. Дикқати асосиро ба чихати эстетикии табиати рангини гирду атроф, зебоии наботот, парвозу садои парандагон ва дарахтони тирамоҳи заррин равона кунед. Ба тобишҳою рангҳое, ки дар манзараи фасли тирамоҳи заррин хеле зиёданд, бодиккат нигаред. Сипас, ин манзараи рангин ва олами афсонавиरो тасвир намоед.

Ҳангоми тасвир аз расми китоб низ метавонед истофода баред.

ДАРСИ 22

СОХТАН ВА ТАСВИРИ БЕШАЗОР

Расмҳои зеринро аз назар гузаронед (расми 1).

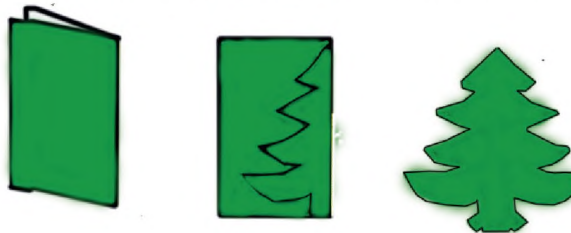

Расми 1

Шакли якумро ин тавр созад: порчаи картон ё фанерро интихоб карда, дар рӯйи он ҷойгиршавии қаторҳои дарахтонро муайян кунед. Имкон дорад, дарахтонро ин тавр тасвир намоед (расми 2).



Расми 2

Шакли дуумро метавонед бо ёрии рангҳои моеъ тасвир созад. Масалан, пешакӣ аз пораҳои варақ дар рӯйи онҳо расми дилхоҳамонро (бешаро) мекашем. Баъди хушк шудани тасвирҳо, аз рӯйи тартиби зерин онҳоро ҷобачо мегузорем (расми 3).

Акнун бо маслиҳати омӯзгор тасвири бешазор ё ин ки тасвири манзараро аз рӯйи расм тасвир намоед.

Тартиби қорро сода нишон диҳед.



Расми 3

ДАРСИ 23

СОХТАНИ АСБОБИ ОРОИШӢ. ЧАТРИ ГИРДИ ЧАРОҒИ БАҶӢ

Расми зеринро аз назар гузаронед.



Расми 1

Чунин асбобро бо ёрии доираҳо сохтан мумкин аст. Чор доирачаи якхела тайёр кунед (расми 2).

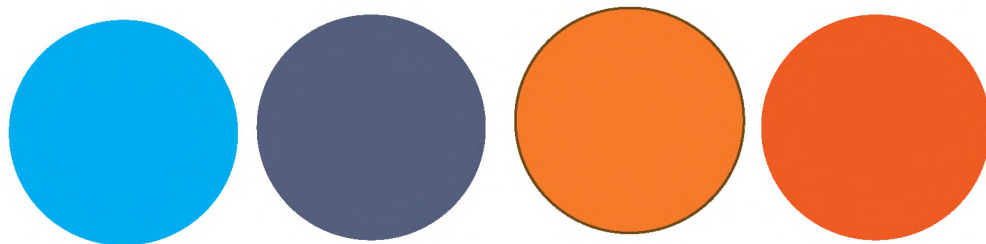

Расми 2

Доирачаи якумро ба 8 ҳисса тақсим намуда, аз онҳо ҳиссаи 8-умро ҷудо кунед (расми 3) ва қисми якуми асбобро созад (расми 4).

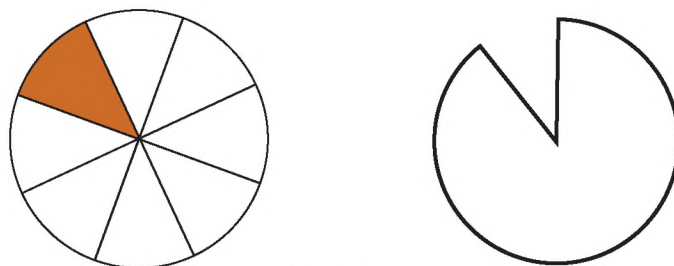

Расми 3

Аз доирачаи дуюм ду хисса чудо карда, қисми дуёми асбобро созед.

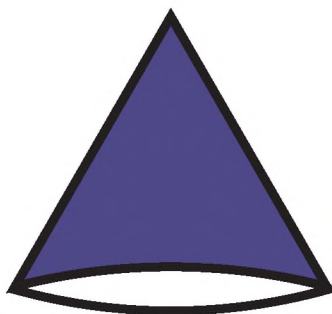

Аз доирачаи сеюм се ҳиссаашро бурида, қисми сеюмро созед (расми 5).

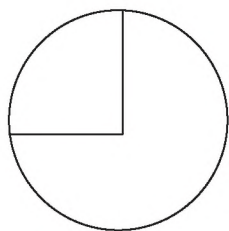

Расми 4

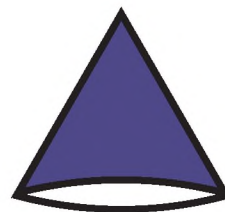
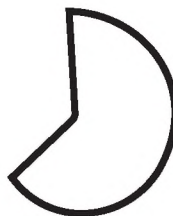
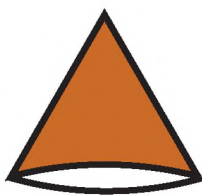

Расми 5

Ҳар як қисмро бо коғазҳои ранга оро диҳед ва асбобро созед.

ДАРСИ 24 ШОХЧАИ ГУЛ

Расми зеринро аз назар гузаронед.



Расми 1

Чунин шохчаи гулро (расми 1) аз коғазҳои рангаи тунук ба тариқи зерин сохтан мумкин аст.

1. Тайёр кардани тасмачаҳои коғазин ва дар онҳо буридани рахҳо (расми 2).

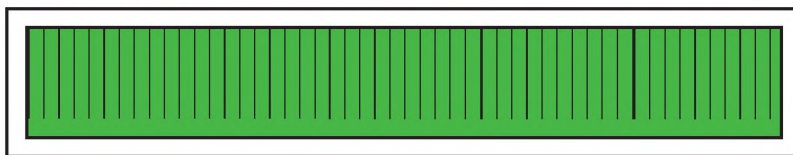

Расми 2

2. Интихоби шохчаи мувофиқ ва дар он печонидани тасма-

чаи тайёркардашуда (расми 3).

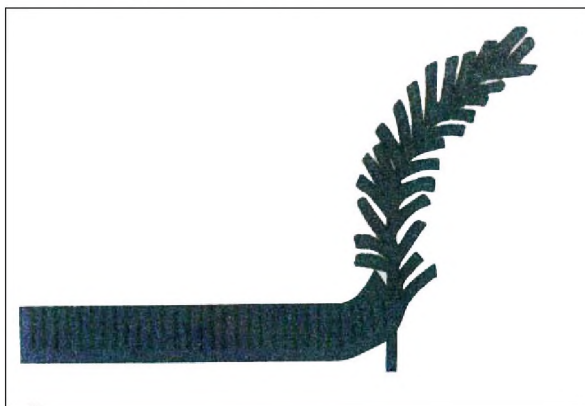

Расми 3.

Бо ёрии шохчаҳои мувофиқи тайёркардаатон тирезаҳои синфхонаҳою хонаатонро оро диҳед.

ДАРСИ 25

ТАСВИРИ ГУЛ ВА БАРГ

Ҳар як тасвир бо қонуният ва ҷиҳатҳои бадеии худ зебу зинати тасвирро афзун менамояд. Чунин зебӣ дар тасвири гулҳо, баргҳо ва ашёи гуногун ҳастанд, ки дар қорҳои амалӣ истифода мебаранд.

Барои дуруст тасвир намудани гул ва барг дар навбати аввал бо хатҳои ёрирасон онро дар рӯи қоғаз дар шакли аслиаш моҳирона тасвир намоед. Кӯшиш кунед, ки тасвири гулу барг аз ҷиҳати композитсия хеле зебо иҷро гардад.

Дар мавриди бо ранг қор қардан кӯшиш намоед, ки гуногунӣ ва ҳамохангии рангҳо дар тасвир ба вуҷуд ояд. Тасвирро тарзе ба анҷом расонед, ки зебогии рангҳо равшан ба назар расанд.

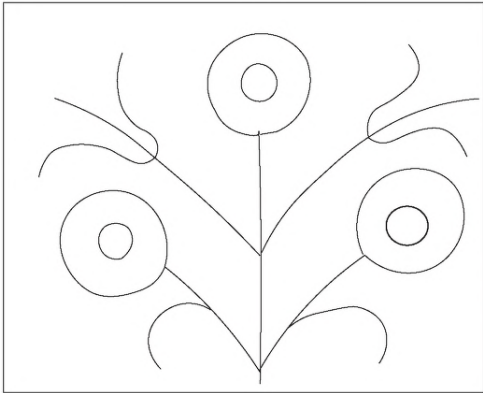

Расми 1

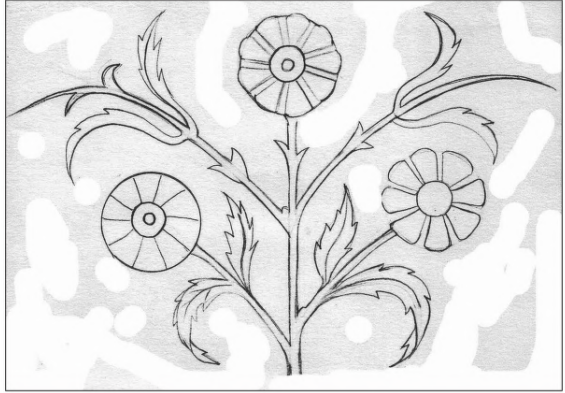

Расми 2



Расми 3

ДАРСҲОИ 26-27

АЗ РҶӢИ КОНСТРУКСИЯ СОХТНИ МОДЕЛИ ПЛАНӢР

ПланӢр аз ҳавопаймо чӢ фарқ дорад? Ба расми зерин нигаред ва муайян кунед, ки оӢ онро планӢр номидан мумкин аст? Он аз қисми зерин иборат аст:

1. Кабина
2. Қанотҳо - болҳо
3. Элерон
4. Фюзелаж
5. Стабилизатор
6. Рули баландӢ
7. Кил
8. Рули гардиш

ПланӢр ҳавопаймои бемотор мебошад. Он худ аз худ аз майдон парвоз карда наметавонад. Онро ҳавопаймо ба ҳаво мебарорад. ПланӢр чун паранда дар ҳаво ба воситаи қанотҳо-яш меистад, ба қанотҳо-яш тақия карда парвоз мекунад. Барои идора кардани парвози планӢр дар қисми қафояш қанотчаҳо (стабилизатор) васл мекунад.

Шакли одии планӢрро метавонед шумо ҳам созед.

ПланӢрро аз картон сохтан мумкин аст.

Фюзелаж ва кабинаро метавонед дар шакли конус сохта, бо ҳам пайваст кунед.

Қанотҳо, стабилизатор, рули гардишро низ ҷудо сохта, пайваст намудан мумкин аст.



ДАРСИ 28

САНЪАТИ ҲАЙКАЛТАРОШӢ

Ҳайкалтарошӣ санъати хеле қадимист. Ин навъи санъат дар тамоми гӯшаю канори сайёраи Замин ташаккул ёфтааст. Аз он ҷумла, дар Суғд, Бохтари Ховарзамин ба санъати ҳайкалтарошӣ ханӯз аз давраҳои қадим тавачҷух зоҳир мекарданд. Бозёфтҳои харобаҳои Панҷакент, Ачинатеппаи ноҳияи Вахш ва дигар ноҳияҳои Тоҷикистон ба ин мисол шуда метавонанд.

Масалан, дар байни бозёфтҳои Панҷакенти бостонӣ ҳайкалчаҳои дида мешаванд, ки раққосадухтари суғдиро тачассум

намудаанд. Ё ин ки аз мавзеи Ачинатеппа мучассамаи Буддо ёфт шудааст. Дарозии ин мучассама 12 метр буда, ба асри VII тааллуқ дорад.

Санъати ҳайкалтарошӣ басо меҳнатталаб буда, аз мутахассисони ин соҳа малакаю маҳорати махсусро талаб мекунад. Ҳайкалу пайкара ва нимпайкараҳо аз фулуз, хоросанг, мрамор, гили кулолӣ сохта мешаванд.

Дар бисёр кӯчаю хиёбонҳои Душанбе пайкараҳои мутафаккирони бузург гузошта шудаанд, ки ба симои меъмории шаҳр хусни тоза зам менамоянд. Аз қабилӣ ҳайкалҳои бошукӯҳу боҳашамат – ҳайкали сардафтари адабиёти классикии форсу тоҷик Абӯабдуллоҳи Рӯдакӣ ва Маҷмааи Ваҳдати миллӣ ва эҳёи Тоҷикистон бо пайкараи Исмоили Сомонӣ дар Майдони Дӯстии пойтахт мебошанд.





ДАРСИ 29

СОХТАНИ БОЗИЧАҲОИ МУЛОИМ

Вобаста ба мазмуни ҳикояву афсона ва нақлу суҳбатҳои шунидаатон хӯсаи «қахрамон»-ро созед.

Масалан, мувофиқи матни «Хазандаҳо» хӯсаи сангпуштро ин тавр сохтан мумкин аст (расми 1):

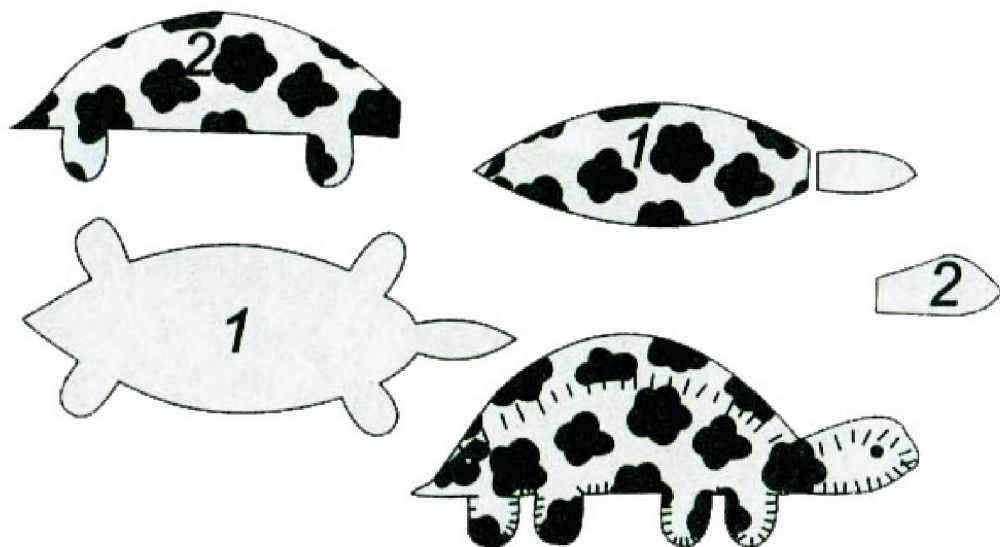

Ду порча матоъ гирифта, мувофики расми 1 шакли сангпуштро буред. Ба ковокии порчаҳо пахта ҷой карда, пас канораҳоро дӯзед (расми 2). Ба ҷойи ҷашм тугмаро истифода кунед.

ДАРСҲОИ 30-31 ҶАРОҒАКИ СОЛИНАВӢ ВА ОРОИШИ ОН

Ҳар яки шумо дар дил орзу доред, ки дар ороиши ҷароғаки солинавӣ ширкат варзед. Барои мароқовару аниқ кашидани нақшҳои ороишӣ аз воқеияти атроф, доираи ҷаҳонбинӣ ва таҳайюлоту тасаввурот васеъ истифода баред, то ин ки хунари зебою рангинатон ба тамошобинон маъқул шавад. Дар ороиши сужетҳо шаклҳои ҳайвону парандаҳоро аз қоғази ранга сохтан мумкин аст. Қисмҳои алоҳида бо ранги гуаш ороиш диҳед.





ДАРСИ 32

РҶЗИ ОМУЌГОРОН

Аз вараќи албом ва коғазҳои ранга, мувофиќи расмҳои зерин, қартагул сохта, устодонатонро ба муносибати Рӯзи омӯзгорон табрик созад. Аввал, қисми асосии қартагулро тайёр намоед. Сипас рамзи гулхан (оташ), навабаргҳо ва нишонаҳоро алоҳида бурида, ба қисми асосӣ часпонед.

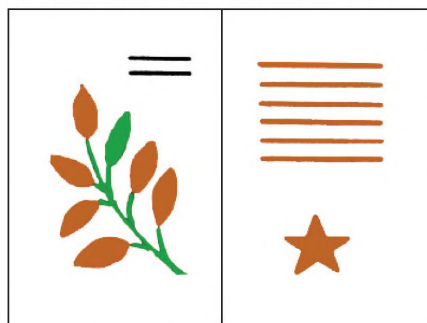

Расми 1

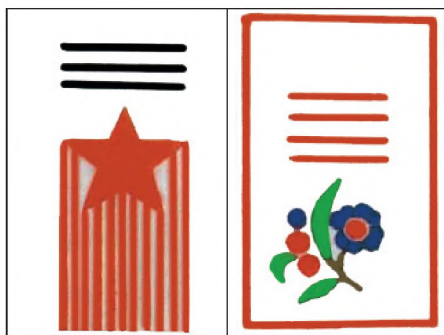

Расми 2

ДАРСИ 33

СОХТАНИ ФОНУСЧАҲО

Расмҳои зеринро аз назар гузаронед.



Расми 1

Оё шумо чунин фонуҷаҳоро сохта метавонед? Онҳоро ин тавр сохтан мумкин аст:



Расми 2

Шумо имконият доред, андоза ва нақшу нигоҳро мувофиқи хоҳиши худ интихоб намоед.



Расми 3

ДАРСҲОИ 34-35

МОДЕЛИ КРАНИ БОРБАРДОР

Расмҳои зеринро аз назар гузаронед.

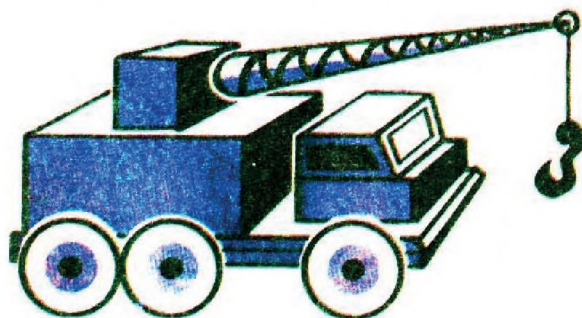

Расми 1

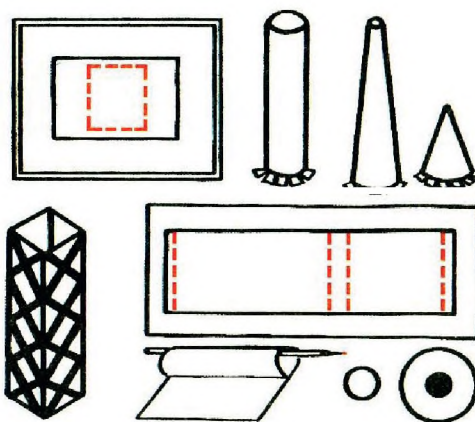

Расми 2

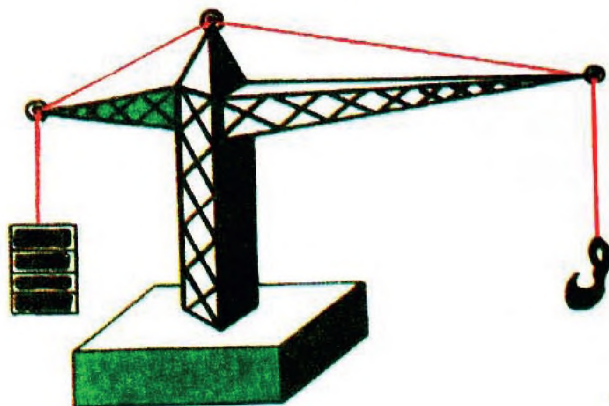

Расми 3

Оё чунин кранҳои борбардорро дидаед?
Бо ёрии онҳо кадом корхоро иҷро мекунанд?
Қисмҳои кранро номбар кунед.
Аз рӯйи нақшаи зерин кран созед:

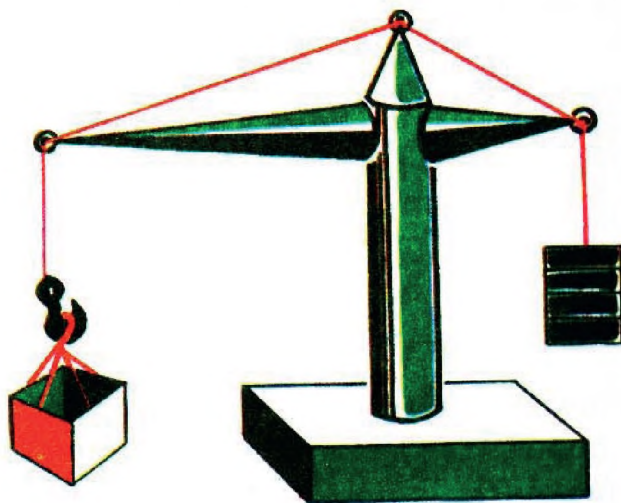

Расми 4

Қисмҳои мувофиқи крани дар расми чоруми тасвирёфта
ҷобачо гузоред.

ДАРСИ 36

ТАСВИРИ МАНЗАРАИ КҶҲСОР

Азбаски сарзамини мо кӯҳсор аст, ҳар як хонанда кӯшиш менамояд, ки манзараҳои зебои диёрамонро бо як маҳорат ва ҷустуҷӯю эҷодкорӣ ин мавзӯро тасвир намояд. Барои дуруст тасвир намудани манзара аз тасвири зерин истифода баред.

Барои пурмазмун иҷро намудани кори амалӣ бо рангҳои бунафш, кабуд, гулобӣ ва ғайра рангхоро, ки дар натиҷаи омехташавии рангҳои рангнигорӣ ба амал меояд, дар расм тасвир намоед.

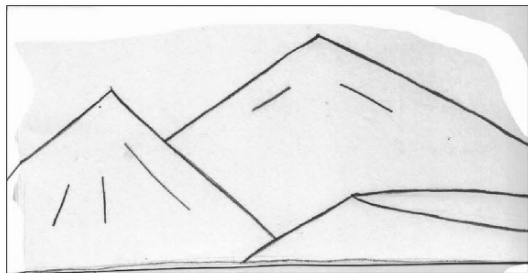

Расми 1

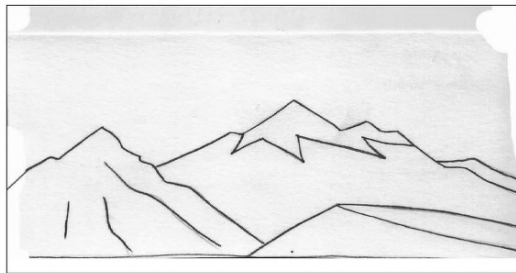

Расми 2



Расми 3

ДАРСИ 37

НАТЮРМОТ. КАШИДАНИ РАСМ АЗ АСЛ. АСБОБҲОИ ДУРЕДГАРӢ

Асбобҳои дуредгарииро, ки барои тасвир истифода мебаред, тавре гузored, ки композитсияро ҳамачониба пурра гардонад. Дар вақти кашидани расм аввал фарқи таносуби ашёро тасвир кунед. Сипас бо рангҳои асли корро ба анҷом расонед.

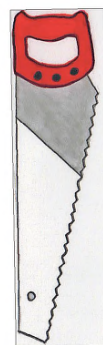
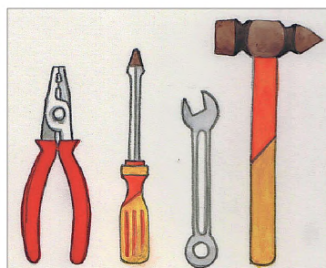

ДАРСИ 38

АЗ ГИЛ Ё ПЛАСТИЛИН СОХТАНИ ЗАРҒҲО

Расмҳои зеринро аз назар гузаронед (расмҳои 1, 2, 3) ва ба сохтани зарғҳо омода шавед. Шумо метавонед, монанди ин расмҳо ва ё эҷодкорона зарғ созед.



Расми 1



Расми 2



Расми 3

Баъдан зарфхоро ороиш диҳед.

Агар зарфҳои сохташуда аз пластилин бошанд, онҳоро метавонед дарҳол ороиш диҳед. Аммо зарфҳои аз гил сохтаро баъд аз хушк ва тайёр шудан бояд ороиш дод.

ДАРСИ 39

ЭҶОДКОРӢ ДАР МАВЗӢИ МОӢИӢО

Шумо, бачаҳо, барои тасвир кардани моӢиӢо шавќи зиёд доред. Кӯшиш кунед, ки тасвири шумо олами моӢиӢоро дар бар гирад. Барои дуруст тасвир намудани мавзӯ ба шакл, ҳаракат, фарқи тобиши рангҳои моӢиӢо диққат диҳед, то тасвири моӢиӢо образеро аз ҷиҳати ҳамбастагии рангҳо дар об ва ҳам манзара пурмазмуну образнок бошад, ки зебоии олами моӢиӢо дар расм намоён гардад.

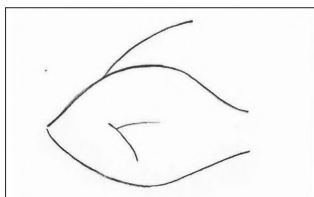

Расми 1

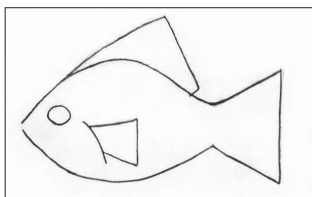

Расми 2

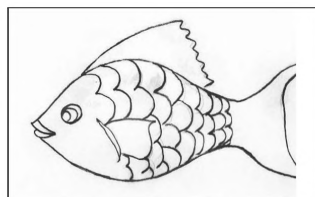

Расми 3

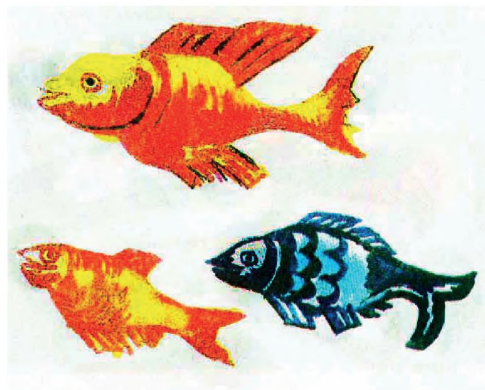
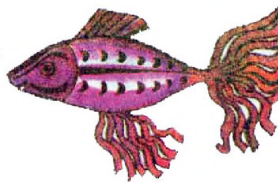

Расми 4



Расми 5

ДАРСҲОИ 40-41

ШАКЛСОЗӢ АЗ КОҒАЗ

Шаклҳои қахрамони афсонаҳои хондаатонро аз коғазу картон ин тавр созед, то афсона дар ёдатон монад.

Барои сохтани шакли хурӯсак (расми 1) метавонед аз қуттиҳои гӯгирд истифода баред ё худ чунин қуттичаҳо созед. Нӯл, тоҷ, дум, чашмхоро аз коғази ранга, пойҳои онро аз картон ё чӯб тайёр кунед.

Агар аз рӯи афсонаи «Хурӯсак ва рӯбоҳ» шакл сохтани бошед, пас шакли рӯбоҳро метавонед, ин тавр созед (расми 2).

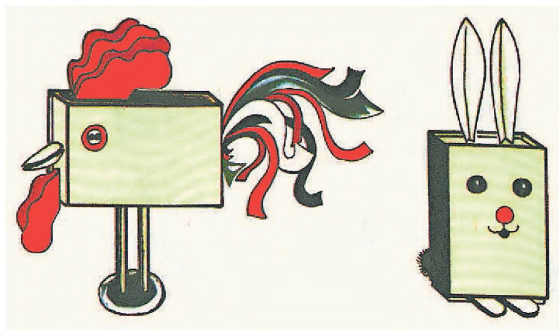

Расми 1

Расми 2

ДАРСҲОИ 42-43

ТАСВИР МУВОФИҚИ МАЗМУН. АФСОНАҲОИ ХАЛҚИ ТОҶИК

Аз мазмуни афсонаҳои халқи тоҷик бо одамони боақлу зебо, пирони хирадманду оқил, ҷавонони часур, девҳои бадхайбату ҷодугар ва парӣёни моҳпайкар шинос ҳастед.

Қаҳрамонони асосии ин афсонаҳоро мувофиқи тасаввур дар рӯйи қоғаз тасвир намоед. Расмҳоро мувофиқи фаҳмиш эҷод кунед.



Расми 1

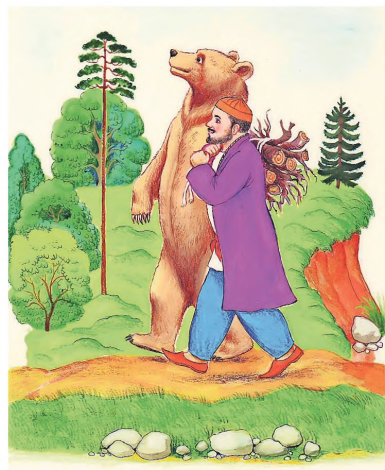

Расми 2

ДАРСҲОИ 44-45

СОХТАНИ ШАКЛИ ҚАТОРА (ПОЕЗД)

Расмҳои зеринро аз назар гузаронед:

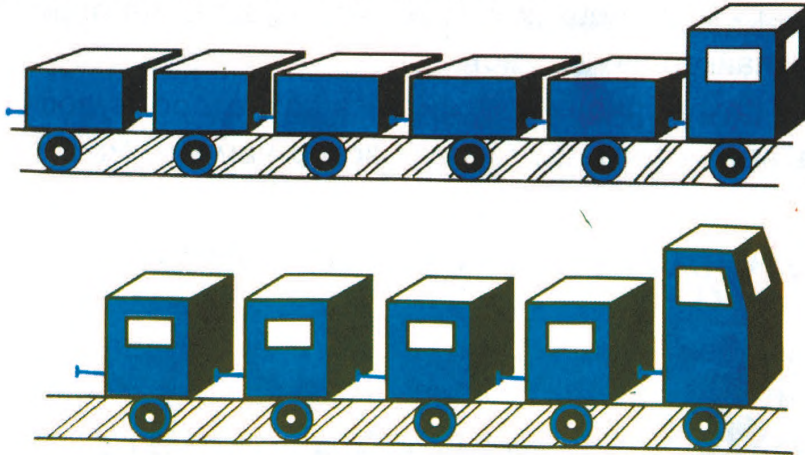

Расми 1

Қатораҳо аз вагонҳо иборатанд. Шакли вагонҳоро ин тавр сохтан мумкин аст:

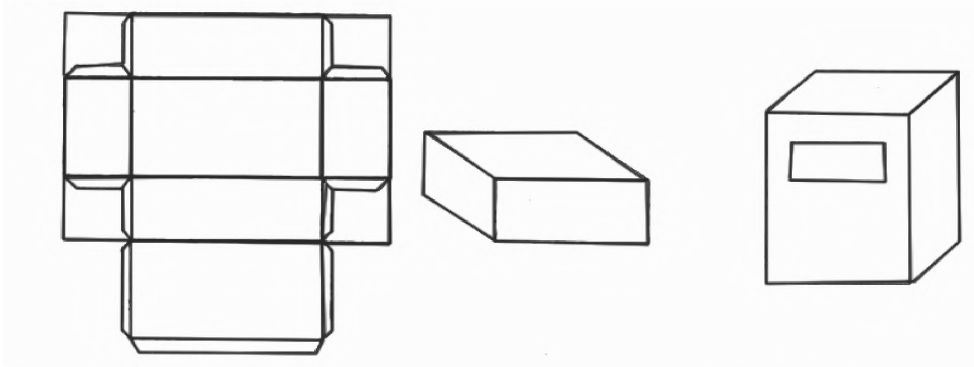

Расми 2

Расми 3

Аз чунин вагонҳо қатораҳои боркаш ва мусофиркаш сохтан мумкин аст. Дар вагонҳои одамкаш тиреза илова карда мешавад.

Ҳангоми васли вагонҳои каторай одамкаш онҳоро сарпоин бояд гузошт.

ДАРСИ 46

ПАРВАРИШИ РУСТАНИҲОИ ХОНАГӢ

Кадам гулхоро дар мактаб ё синф парвариш мекунад? Дар хонаатон чӣ? Барои чӣ зери зарфи гулдонро сӯрох мекунад? Чаро ба зери хоки зарф сангча ё рег мегузоранд? Зимистон бояд гулхоро дар кучо нигоҳ дорем? Оё шумо медонед, ки ба сифати Офтоб аз рӯшании чароғи барқӣ истифода бурдан мумкин аст?



Бо маслиҳати омӯзгор гулу гиёҳи хонагиро аз рӯйи расм тасвир намоед.

ДАРСИ 47

ОРОИШИ НАҚШУ НИГОР МАВЗӢ: НАҚШУ НИГОРИ ГУЛДӢЗӢ

Гулдӯзӣ яке аз санъатҳои қадимӣ мебошад. Ин санъат дар баробари асбобу афзори рӯзгор дар либосҳо низ васеъ истифода бурда мешавад. Махсусан, куртаю тоқиҳои гулдӯзӣ дар бару сари тоҷикон бисёр зебо менамояд. Нақшу нигори ли-

босҳои гулдӯзӣ бисе дилрабо мебошанд. Барои ороиши нақшу
нигор аз расмҳо истифода баред.

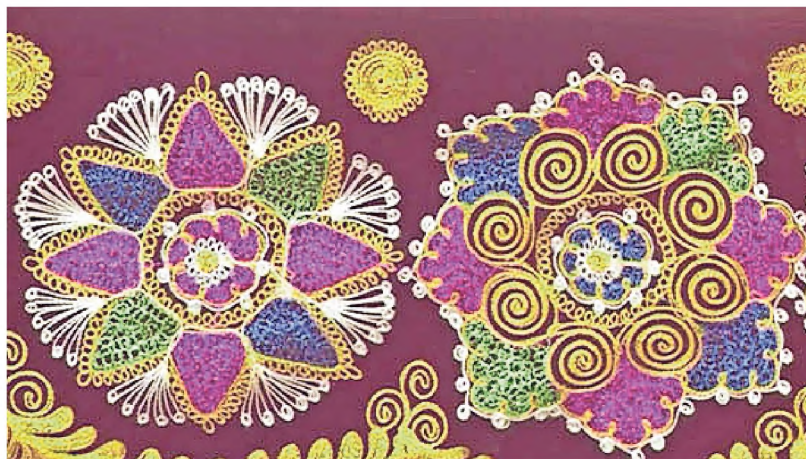

ДАРСҲОИ 48-49

АЗ РҶӢИ НАҚША СОХТАН ВА ТАСВИР НАМУДАНИ ХОНА

Расмҳои зеринро аз назар гузаронед (расмҳои 1, 2, 3).



Расми 1

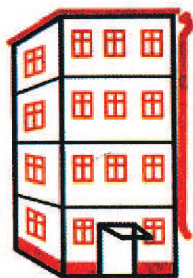

Расми 2



Расми 3

Аз расму нақшо истифода бурда, хона созед (расмҳои 4, 5).
Акнун расми 1, 3-ро бо рангҳои асли тасвир намоед.

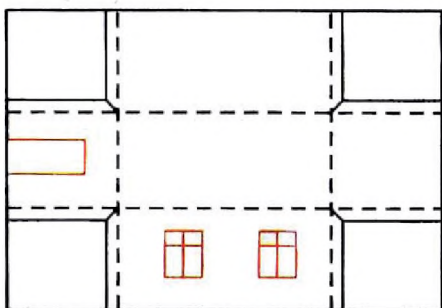

Расми 4

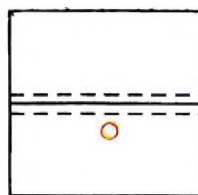

Расми 5

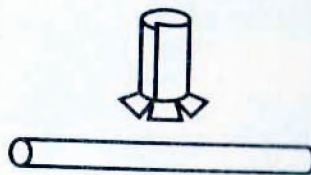
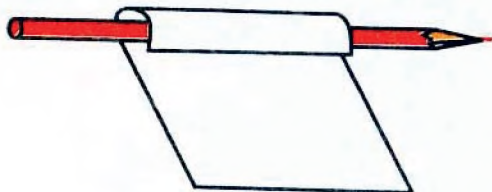

Расми 6

ДАРСИ 50

ШИНОСОЙ БО АСАРҲОИ РАССОМОН ДАР МАВЗӢИ ИНСОН ВА ТАБИАТ

Зебӯй ва нафосати рангҳои табиат диққати ҳар як инсонро ба худ ҷалб мекунад. Барои ҳамин, ҳар як rassomi эҷодкор кӯшиш мекунад, ки мусаввараҳои нафисро тасвир намояд. Ин мусаввара амали rassomi эҷодкор Зиёратшоҳ Довудов мебошад, ки «Нафтчиёни Балчувон» ном дорад.

Аз композитсияи асар маълум аст, ки зебӯй ва неъматҳои табиатро инсон бо меҳнат ба даст меорад. Дар он манзараи зебою рангини кӯҳистон, мардуми меҳнатқарини он тасвир шудааст. Дар тасвир rassom рангҳои равшани гуногунро истифода намудааст.

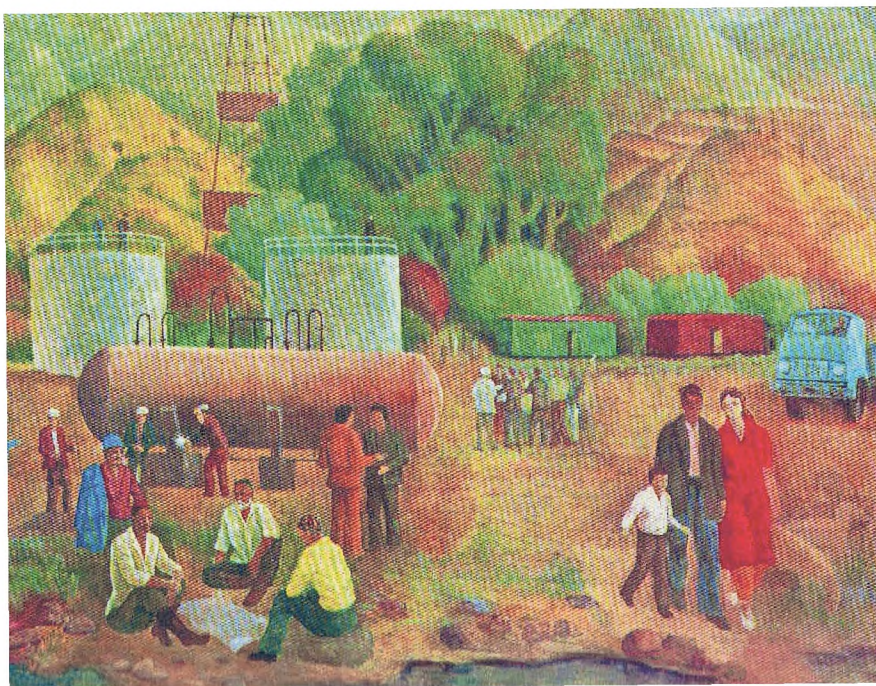

Чунин манзараи табиати рангину ҳамешабахорро rassom Муриват Бекназаров низ бо як эҳсосоти баланд эҷод намудааст. Дар тасвир одамон дар ҳавои кушод, дар соҳили дарё, сояи дарахт бо таъби хушу чехраи хандон дар сари дастархон истироҳат доранд. Дар тасвир гӯсфандпарварони Кубодиён бо як композитсияи хосу рангин акс гаштаанд. Гурӯҳи одамон дар ҳавои соф ва манзараи зебои дилнишин, ки ба инсон ҳаловату хурсандӣ мебахшад, тасвир ёфтаанд. Онҳо орзу доранд, ки доимо дар оғӯши чунин манзараи рангину зери Офтоби дурахшон бошанд. Ин чехраҳои дурахшонро rassom бо рангҳои нафис хеле хуб ва бо ҳусну зебои нотақрор акс намудааст.



Ҳар як тасвири манзара зебоии ба худ хосе дорад, ки рас- сом И. Абдурахмонов дар композитсияи «Тирамоҳ дар кӯҳсор» тасвир кардааст. Дар тасвири ин манзара рассом табиати ран- гини кӯҳсорро бо ҳунари баланд акс намудааст. Дар он ман- зараи як гӯшаи кӯҳистон бо нишебиҳои кӯҳу дарёҳои рангини печ дар печаш тасвир ёфтааст. Дар соҳили дарё пайраҳае ҳаст, ки аз байни деҳа ба деҳаҳои ҳамсоя гузашта меравад. Рассом ба воситаи рангҳои заррину бунафш манзараи тирамоҳи зар- рину кӯҳсорро хеле пурмазмуну рангин ва мохирона тасвир намудааст, ки ин аз ҳунари волову баланди ӯ гувоҳӣ медиҳад.

ДАРСИ 51

СОХТАНИ ҚИСМҲО АЗ НАЙЧАҲО

Расмҳои зеринро аз назар гузаронед (расмҳои 1, 2, 3).



Расми 1

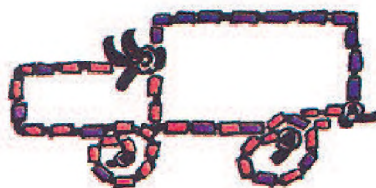

Расми 2

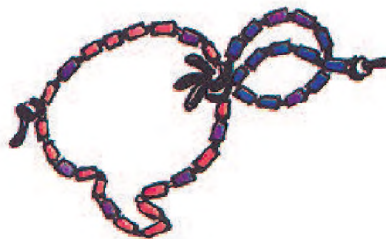

Расми 3

Пай бурдед, ки шаклҳои тасвирёфтaro чӣ тавр месозанд? Онҳо аз найча сохта шудаанд. Найчаҳоро бо роҳи печондан

ба мехча (расми 4) ҳосил кардан мумкин аст. Баъд имконият доред, онҳоро ба сие гузаронед ва сӯроҳҳои дилхоҳатонро соzed.

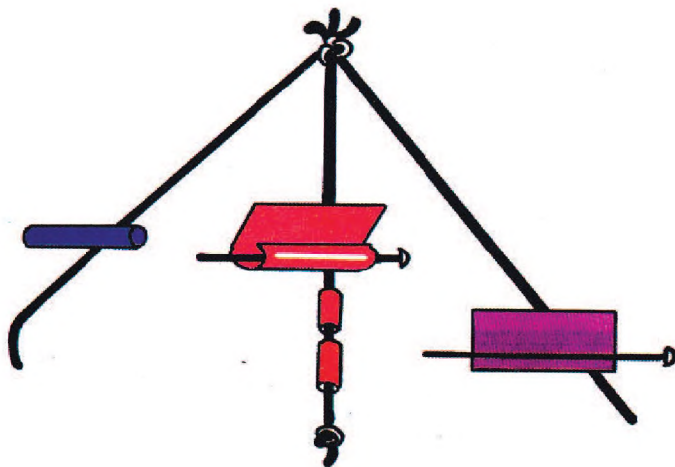

ДАРСҲОИ 52-53 СУРОБСОЗӢ АЗ РӢИ МАВЗӢ

Расми зеринро аз назар гузаронед (расми 1).

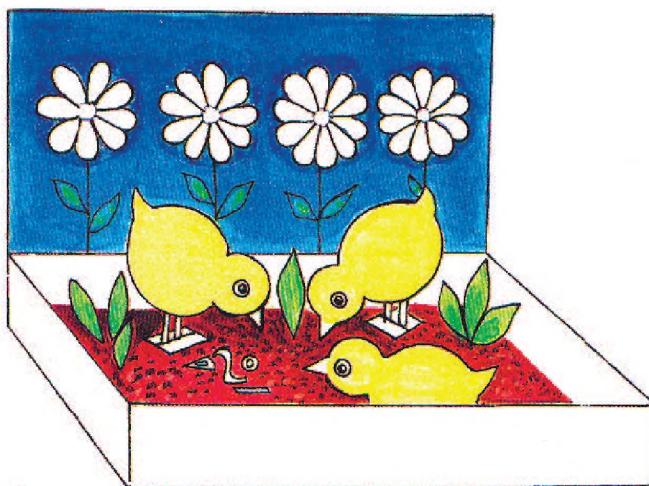

Расми 1

Аз расми 1 истифода бурда, қолаби «Фермаи мурғпарварӣ»-ро созед.

Дар сохтани суробҳо ҷисмҳои табиӣ: тухмӣ, баргу пояи рустаниҳо, гулу пластилинро истифода баред.

Бо ёрии чунин ҷисмҳо (расми 2) имконият доред, манзараи дилхоҳатонро созед. Масалан, ин тавр:



Расми 2

ДАРСҲОИ 54-55

ҲАЁЛОТ ВА ТАСВИР.

МАВЗӮЪ: ТАСВИРИ ШИКОРЧӢ

Тавассути нақлу ҳикояҳои калонсолон ва тамошои филмҳо бо амалиёти шикорчиён, шояд шинос бошед. Мувофиқи дидаю шунида ва расмҳои зерин шикорчиро тасвир намоед. Тасвирро аввал бо хатҳои муваққатӣ иҷро карда, сипас пурра созед.

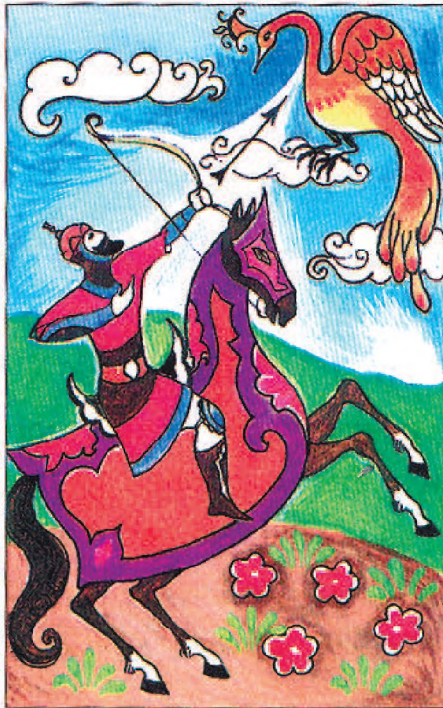

ДАРСИ 56

СОХТАНИ ҚУТТИҲО

Қуттиҳои дар расм бударо аз назар гузаронед (расмҳои 1, 2, 3, 4, 8).

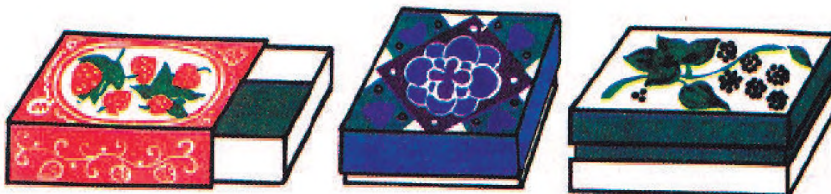

Расми 1

Расми 2

Расми 3

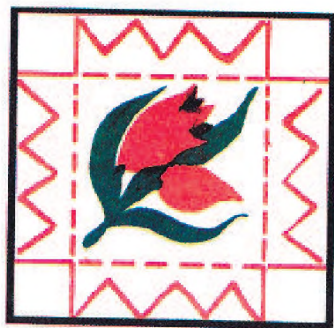

Расми 4

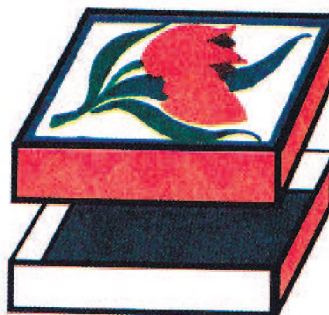

Расми 5

Мувофиқи расмҳо қуттӣ сохта ороиш диҳед.

ДАРСИ 57

ТАСВИРИ САБЗАВОТ

Ба дуруст тасвир намудани шакл, рангҳои аслии ашё ва хусусиятҳои тобиши рангҳо, ки аз рӯшноӣ тағйир меёбанд, диққат додан лозим аст. Кӯшиш намоед, ки тасвири сабзавот зебо ва ба аслаш мувофиқ акс гардад.

ДАРСҲОИ 58-59

АЗ РҶӢИ КОНСТРУКСИЯ СОХТАНИ МОДЕЛИ ТРАКТОР

Расмҳои зеринро аз назар гузаронед (расмҳои 1 ва 2).

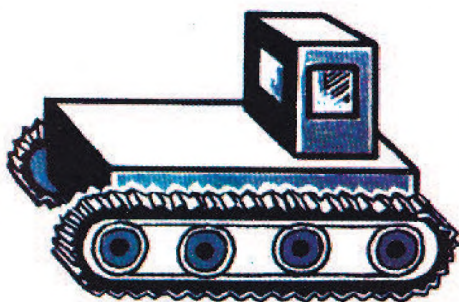

Расми 1

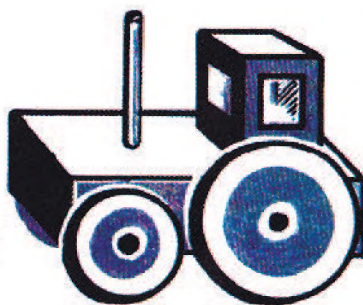

Расми 2

Бо ёрии трактор кадом корхоро иҷро мекунанд? Трактори тасмачарх аз чорчарха чӣ фарқ дорад? Қисмҳои тракторро номбар кунед.

Аз нақшаҳои зерин истифода бурда, трактор созад.

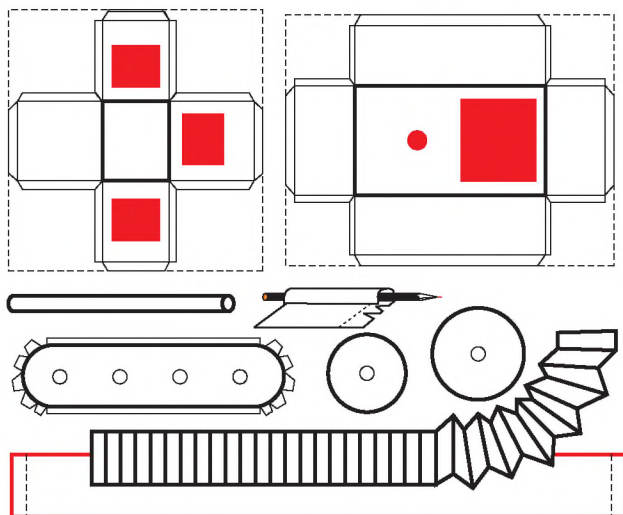

ДАРСҲОИ 60-61

ТАСВИРИ МАНЗАРА. МАВЗӮЪ: ГУЛҲОИ НАВРӮЗӢ

Баҳор айёми шукуфтани гулҳо ва оғози кишту кор аст. Дар ин рӯзҳо барои тамошо ва чидани гулҳо ба талу теппаҳо меравед. Ба манзараи гирду атроф назар андозед. Гулҳо чӣ гуна ранг доранд? Ба замини сабзу гулпӯш ва табиати рангин эътибор диҳед. Сипас, ба тасвири гулҳо бипардозед. Онҳоро тавре тасвир намоед, ки равшантар намоён шаванд. Гулҳоро бо рангҳои сурх, нофармон, гулобӣ, норинҷӣ, зард тасвир кунед. Гӯё гулҳо аз рангорангӣ ва зебоии табит бо навозиши форами най таронаи баҳорӣ мехонанд.

БАЗМИ ЛОЛА

Дар кӯҳу дашту сахро
Шуд базми лола барпо.
Ҳай-ҳай, чӣ хуш баҳор аст,
Ҳай-ҳай, чӣ лола зебост!

Нуъмон Розик

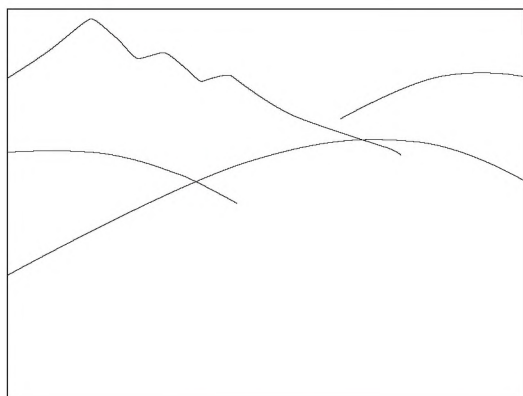

Расми 1

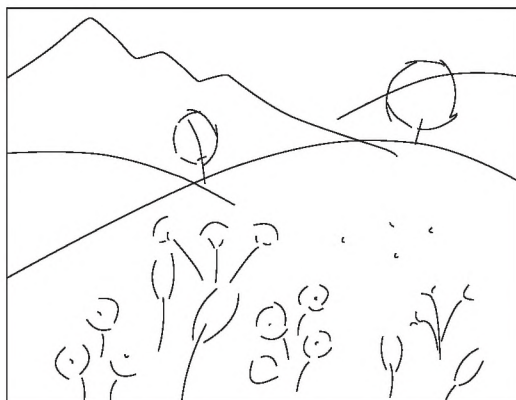

Расми 2



Расми 3

ДАРСҲОИ 62-63 СОХТАНИ ҚОЛАБИ «БОҒ»

Расми зеринро аз назар гузаронед.



Расми 1

Дар боғи маҳалла ё мактаби шумо кадом навъи мевачот хаст? Кадом меваҳо ғӯра бастаанд? Оё дарахти тут вучуд до-рад? Онҳо нишонаи пухтан додаанд? Олуҷаҳо чӣ?

Шумо имконият доред, ки боғатонро дар шакли қолаб созед. Пеш аз ҳама, масолеҳи зеринро муҳайё созед: картон, қоғаз, чӯбчаҳо (шоҳча), пластилин, ранг ширеш ва ғайра. Тартиби сохтани қолаб: порчаи картони андозааш 60x40см интихоб карда, ба рӯйи он ранги сабз молед (расми 2).



Расми 2

Пас қоғазҳои одӣ ё ранга (қаҳваранг)-ро ба канори он ширеш кунед (ба рамзи теппа) (расми 3).

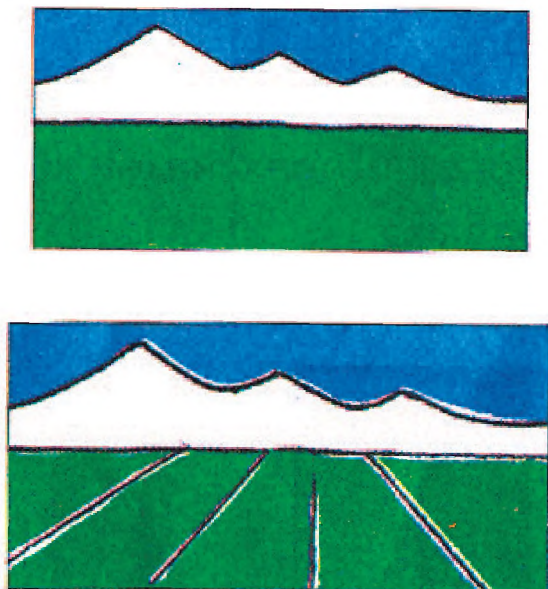

Расми 3

Акнун, дар рӯи картон хатҳои ёрирасонро ишорат намуда, шохчаҳоро пай дар пай бо гил ё пластилин часпонед (расми 4).



Расми 4

Аз пахта истифода бурда, шохчаҳоро бо муғҷаҳо оро диҳед. Макети сохтаатон рамзи боғи гулпӯшро мегирад.

Ба ҷойи шохчаҳо метавонед макетро аз қоғаз ба таври зерин бисозед расми 5.

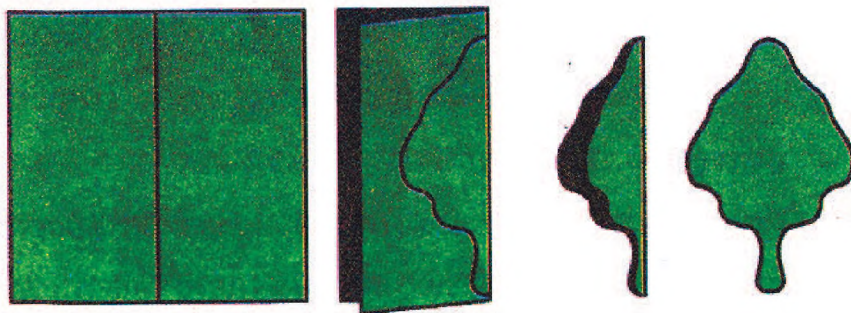

Расми 5

ДАРСИ 64

КОМПОЗИТСИЯ ДАР МАВЗЀИ ПАРВОЗИ ПАРАНДАГОН

Шумо тасвири парандагонро хеле дӯст медоред. Кадом паранда ба шумо бештар маъқул аст? Расми онро дар ҳолати парвоз ё ин ки дар ҳолати дар шохи дарахтон нишастан кашед.

Акнун, кӯшиш кунед, ки композитсияро пурқувват, рангин тасвир намоед. Ҳангоми тасвир аз расмҳо истифода баред.

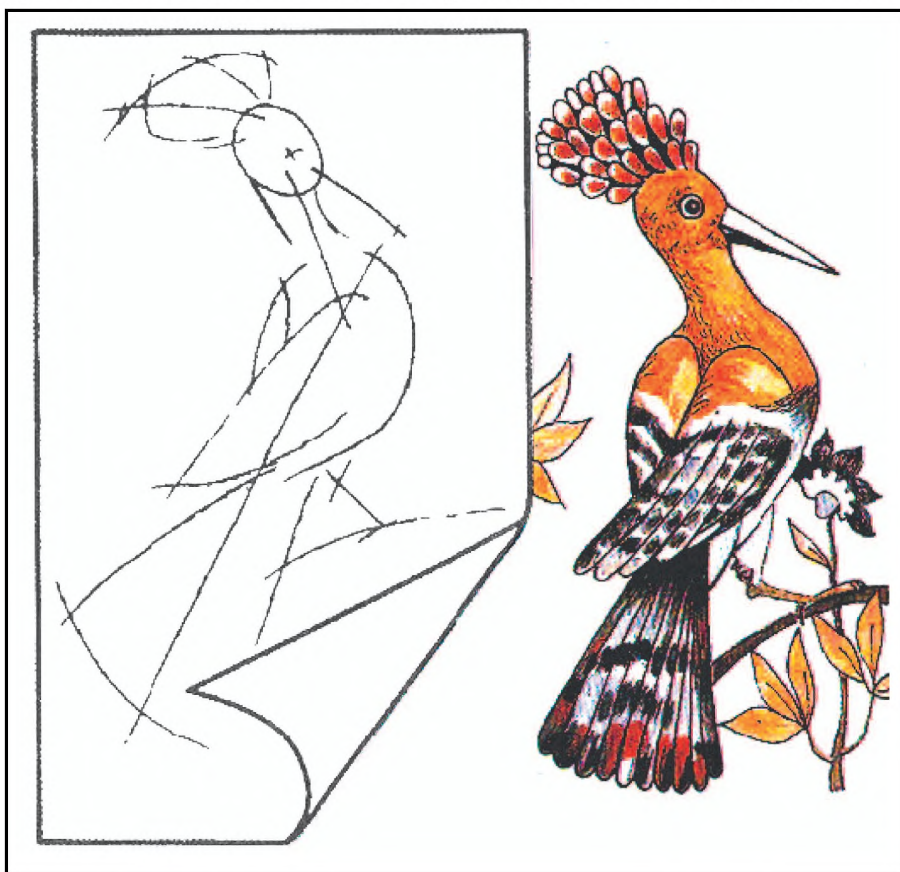

Расми 1

Расми 2

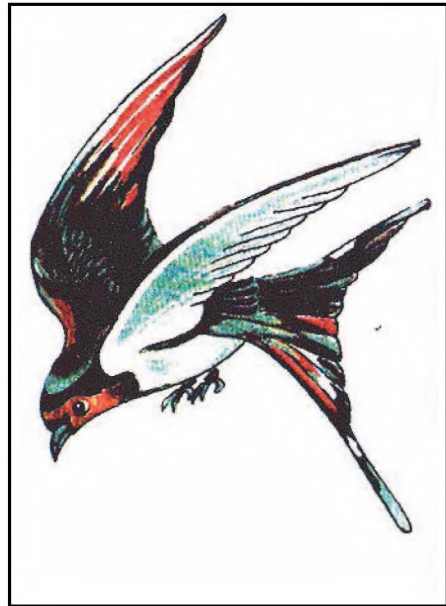
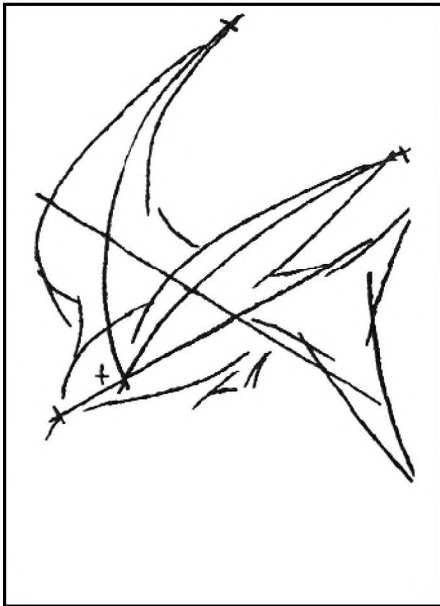
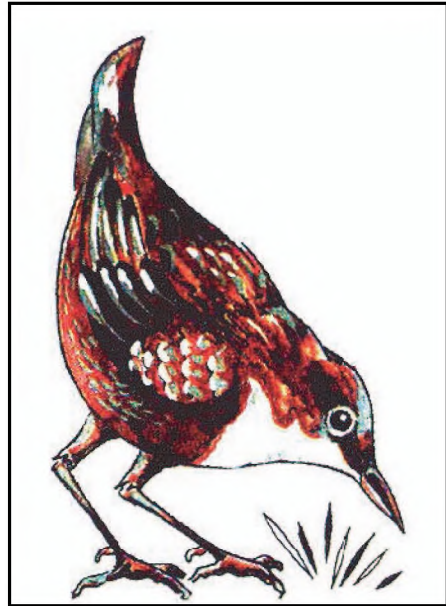
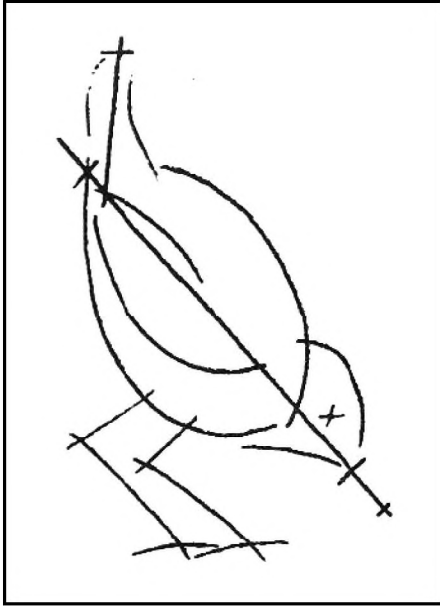

ДАРСҲОИ 65-66

ТАСВИРИ КИШТУКОРИ БАҲОРӢ

Шароити маҳал ва мактабро ба ҳисоб гирифта, барои кишт тухмиҳои дилхоҳатонро интихоб намоед. Дар навбати аввал, тайёр кардани замин, муҳайё намудани тухми кӯчатҳо ва интихоби нуриҳоро аз хотир набароред.

Кӯшиш намоед, ки тасвири манзараи киштукори баҳорӣ, деҳаи кӯҳистон дар фасли баҳор, сабзиши гулҳо ва рустаниҳо дар асл тасвир гардад. Ин амалро аз рӯи расм иҷро намоед..

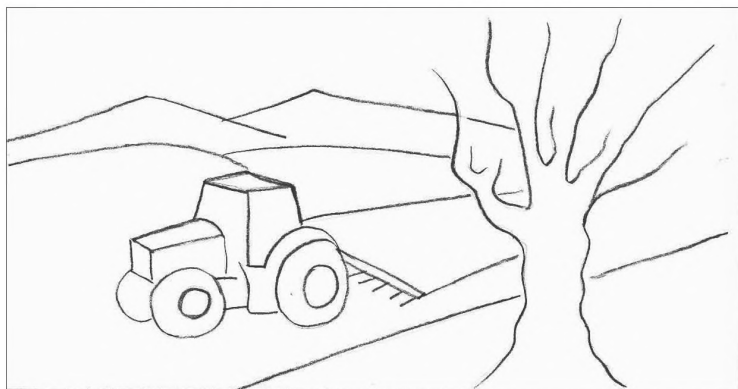

Расми 1

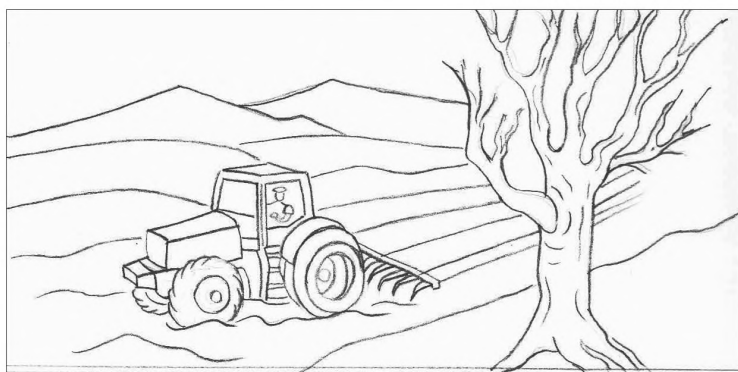

Расми 2



Расми 3

ДАРСИ 67

ТАСВИР АЗ АСЛ. КЌЗА БО ГУЛ

Хангоми кашидани расм varaки когазро ба таври амудӣ (вертикалӣ) гузored. Расмро бо хатҳои ёрирасон, ки ба шакли аслии мавод мувофиқ аст, тасвир намоед. Кӯшиш кунед, ки тарзи ҷойгиршавӣ ва ҳамшавии наздаи гулҳо дар расм ҳамачониба рангину мароковар тасвир карда шавад.

Тасвирро аз шакли умумӣ сар карда, норасоихоро дар расм ислоҳ намоед. Сипас, рангҳои мувофиқро дар рангомез (палитра) омехта карда, бо мӯкалам дар расм гузored. Рангҳои гулҳоро ба таври обaкӣ гиред. Чунин амал шаффофии рангро нигоҳ медорад. Акнун, барои фарқи рангҳо тасвири торикиро баландтар ва сояро мувофиқи шакли мавод дар расм нишон

дихед. Агар расмро бо рангҳои асли ба анҷом расонед, он хеле зебо мебарояд.

Аз расмҳои 1, 2, 3, 4 истифода бурда, тарзи кашидани тасвири кӯза бо гулро интихоб кунед.

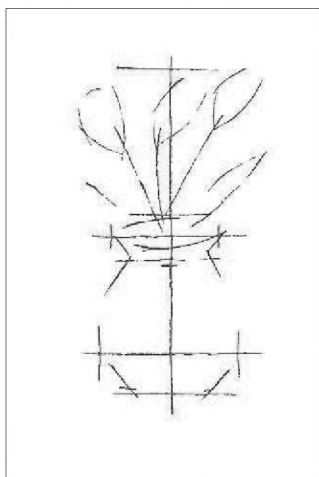

Расми 1

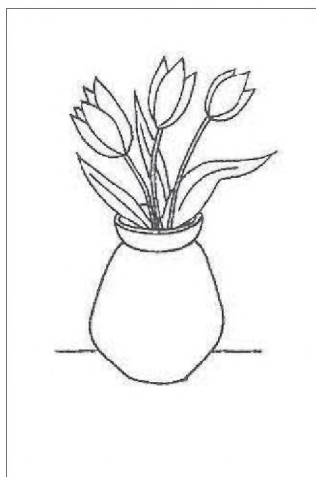

Расми 2



Расми 3

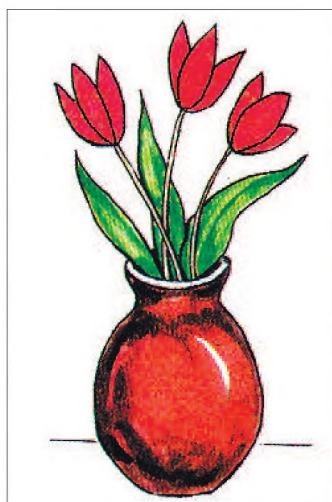

Расми 4

ДАРСҲОИ 68-69

СОХТАН ВА ТАСВИР НАМУДАНИ ШАПАЛАК

Шапалакҳо яке аз мавҷудоти зиндаи зеботарин ба шумор мераванд. Онҳоро дар ҳама ҷо вохӯрдан мумкин аст.

Аз рӯйи ҳамин зебоиашон одамони Рими қадим ба ривояте, ки шапалакҳо аз ранг ва гули зебои рустаниҳо пайдо шудаанд, боварӣ доштанд. Дӯстдорони шапалакҳо дар тамоми дунё бисёранд.

Барои сохтани шапалак дар аввал ду ранги дилхоҳатонро интихоб намуда, варақхоро қат кунед ва шакли аслии шапалакро тасвир кунед. Барои иҷрои кор аз расм истифода баред.

Аз рангҳои дигар истифода бурда шапалакро ороиш диҳед. Қисмати бадан ва ҷисмҳои шапалакро ҷудоғона созед. Ҳар яки шумо метавонед аз қобилияти эҷодӣ истифода баред ва иҷрои корро мохирона ба анҷом расонед.

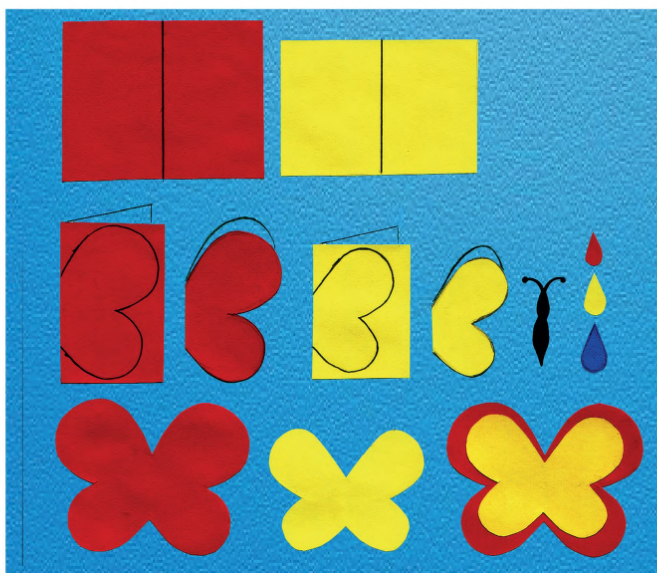

Расми 1



Расми 2

Расми 3

Расми 4



Расми 5



Расми 6

ДАРСИ 70

ТАСВИР ВА СОХТАНИ ГУЛИ ОФТОБПАРАСТ

Гули офтобпараст яке аз назаррастарин гул буда, рамзи гармӣ, офтоб ва хурсандӣ мебошад.

Гули офтобпараст офтобро бисёр дуст медорад, ҳамин, ки офтоб барояд рӯяшро тарафи офтоб гардонида, шоду шукуфон мегардад.

Тасвири гулро аз кашидани давраи калон оғоз карда, сипас поя ва баргро илова кунед. Дар гирди давраи калон баргҳои гулро пайи ҳам ва зебо тасвир кунед.

Ҳангоми ранг кардан аз рангҳои зард, норинҷӣ, қаҳвагӣ ва сабз истифода кунед.

Сохтани гули офтобпарастро аз буридани давраҳо, шохи гул ва барг оғоз намуда, корро аз рӯйи расм иҷро намоед.

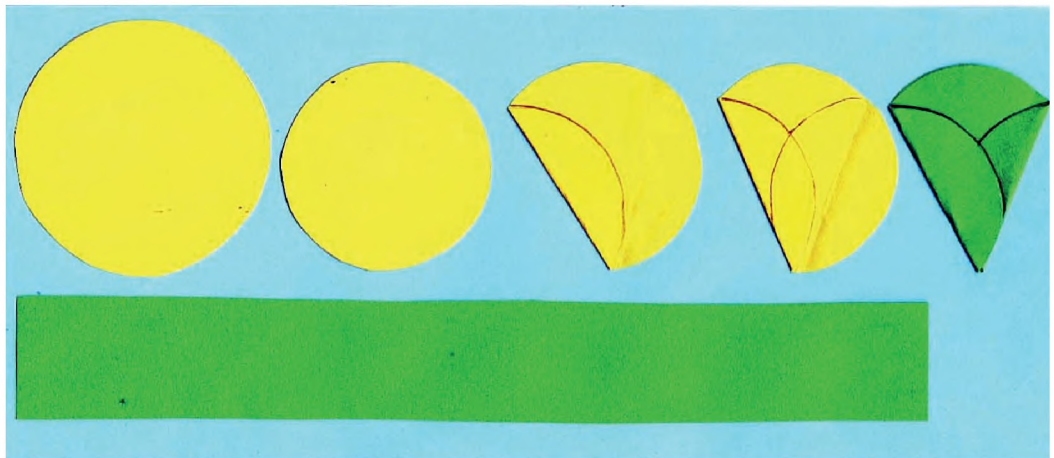

Расми 1

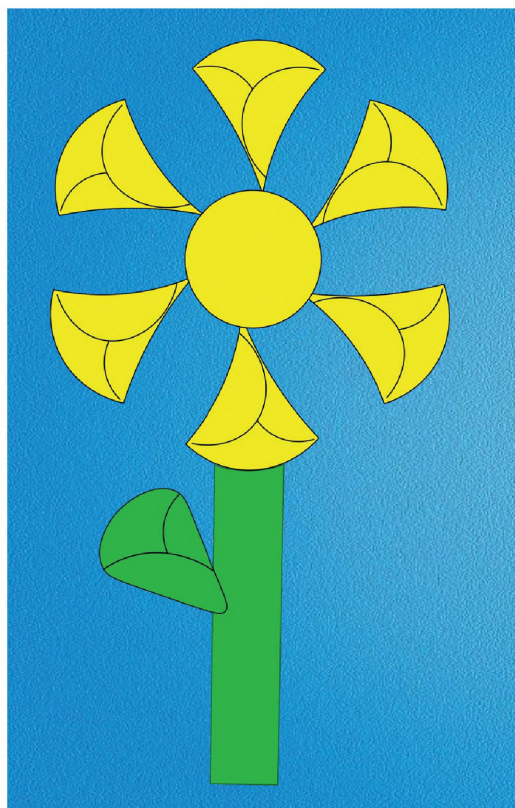

Расми 2



Расми 3

НАМОИШИ КОРҲО

Бо маслиҳат ва роҳбарии омӯзгор намунаи беҳтарини корҳои дар давоми сол тайёркардаатонро ба намоиш гузоред. Имконият доред, намоишро дар даромадгоҳи синфхона ташкил кунед, ба шарте ки дар синфхона намоиш ташкил карданӣ бошед. Пас, аз расми зерин истифода бурда, корҳоятонро ҷобачо гузоред.

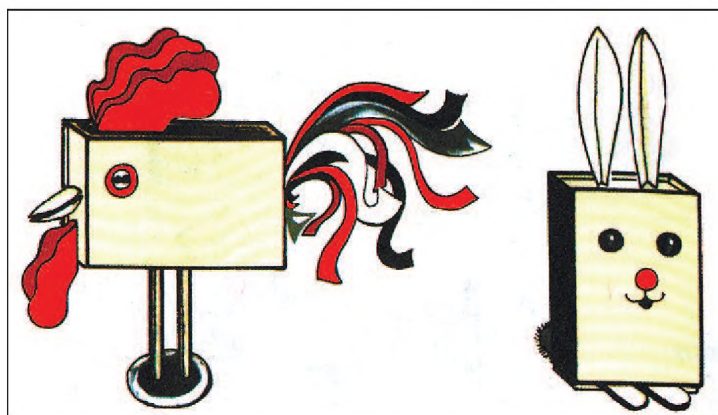
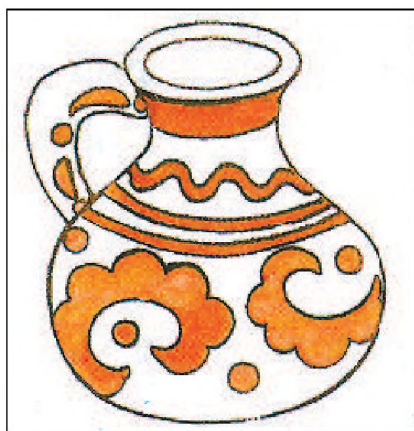
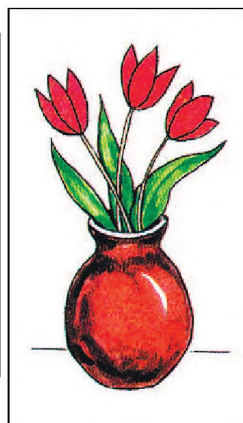
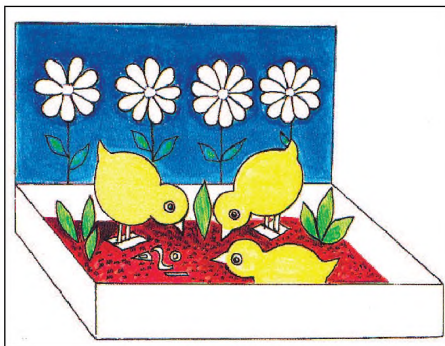
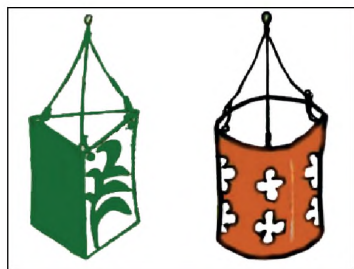

Кор бо матоъ. Кор бо коғаз. Кор бо чисмҳои гуногун.

ТАВСИЯ
БА МАВЗҶИ ҚОРҶОИ АМАЛӢ

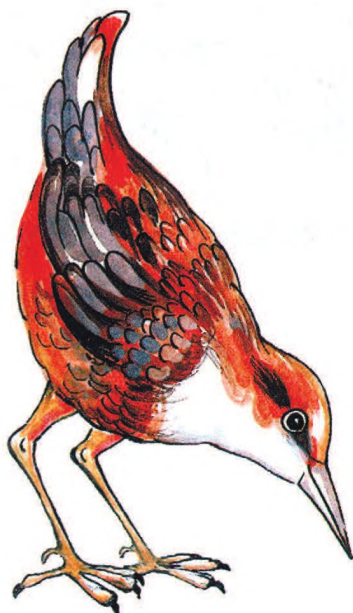

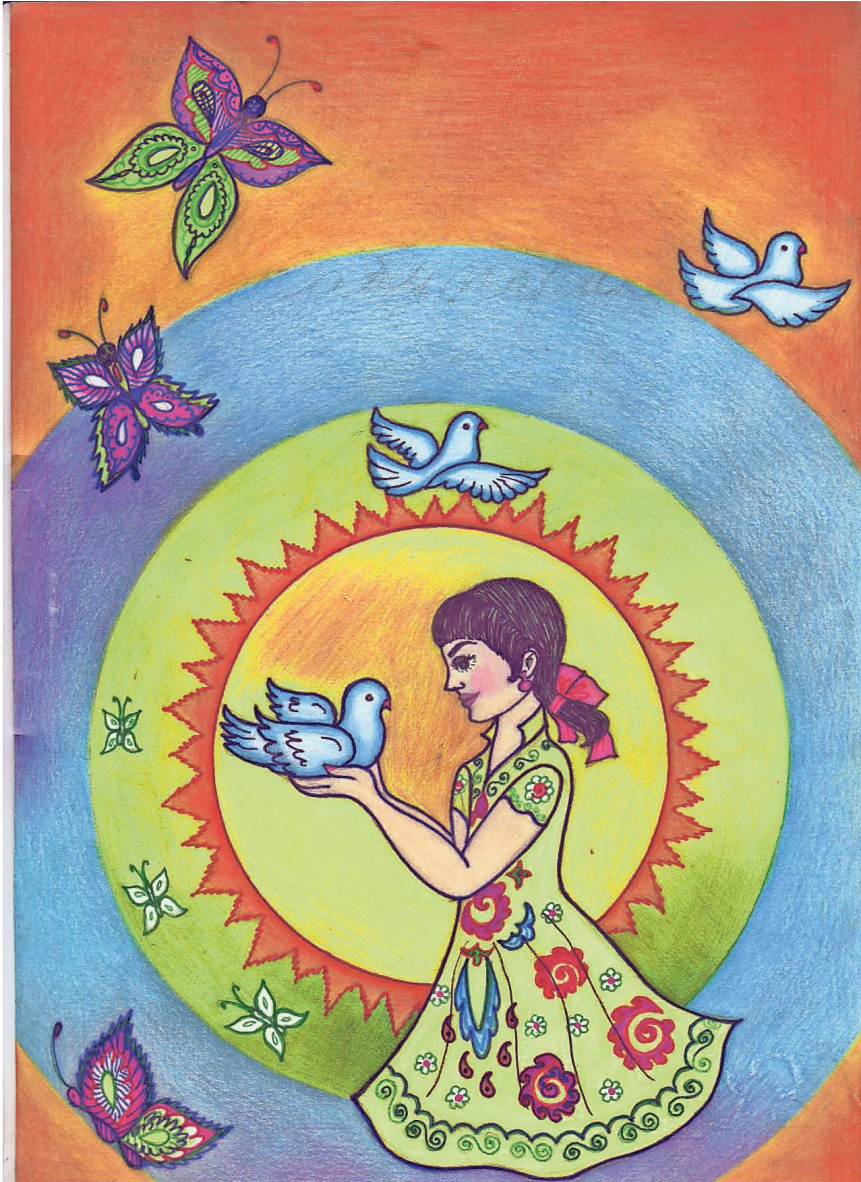













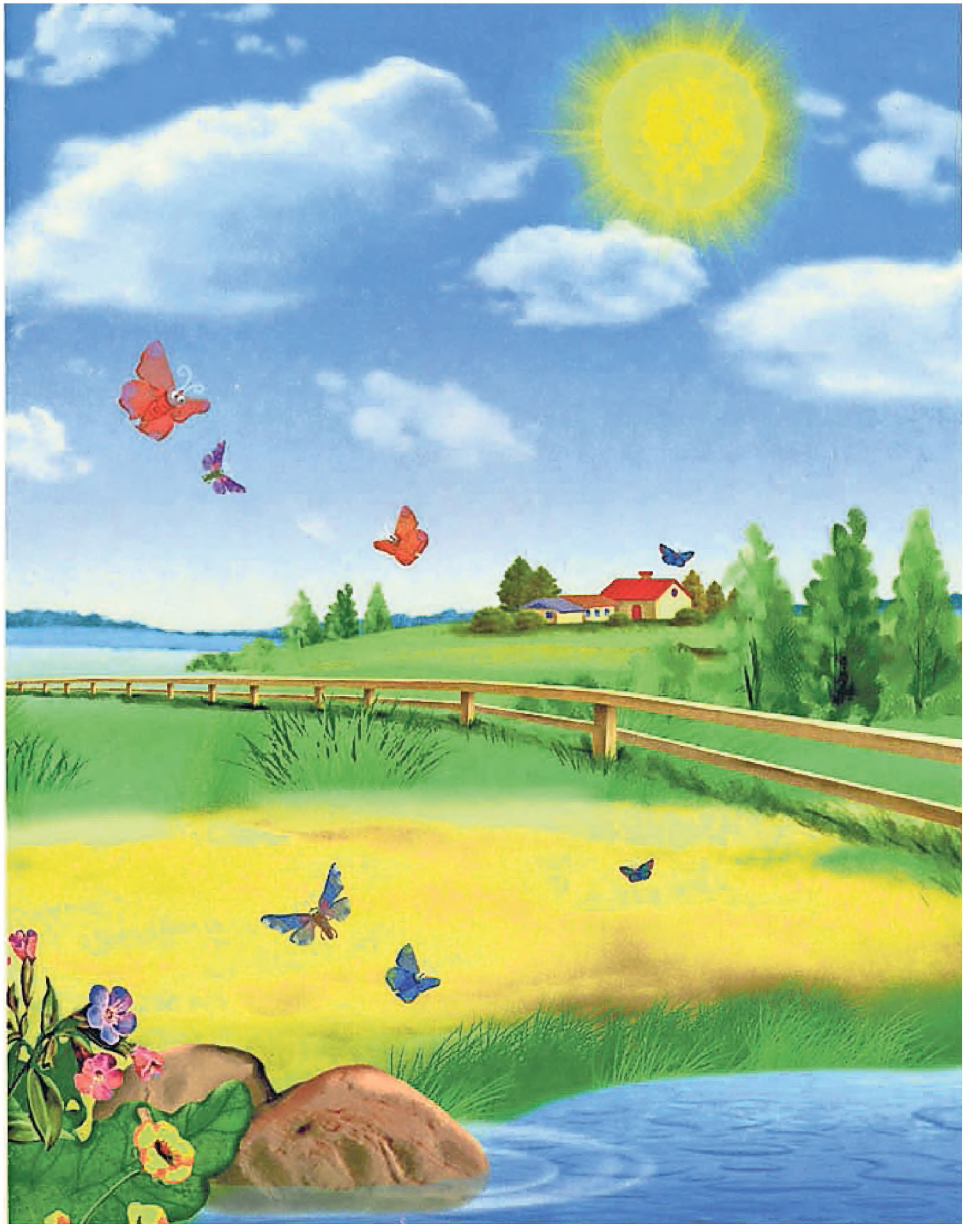

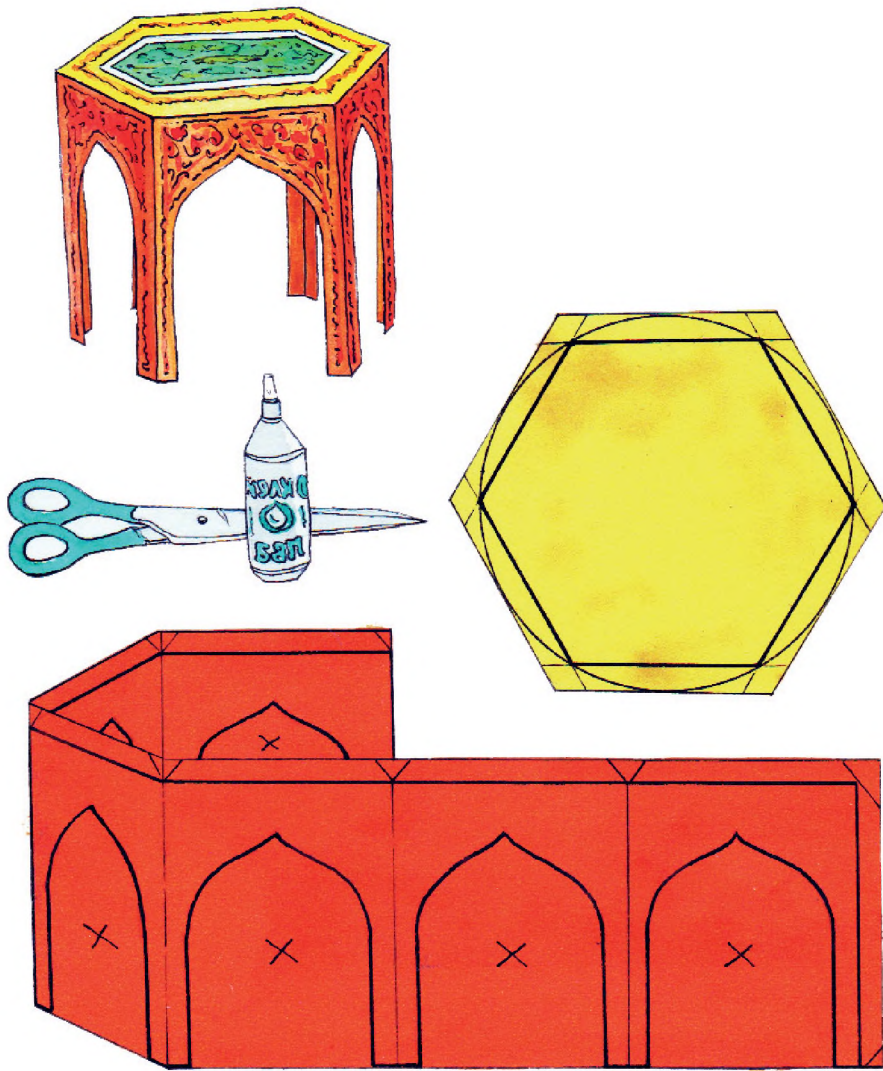

БО НАМУДҶОИ САЊАТИ ТАСВИРӢ ШИНОС ШАВЕД

Санъати наққошӣ



Рақибов Карим «Баҳор»

Санъати рангнигорӣ



Умаров Ахмед. «Чехраи Фотима»

Санъати рангнигорӣ



Бекназаров Муриват «А. Лоҳутӣ ва М. Турсунзода» с.1981

Санъати манзаранигорӣ

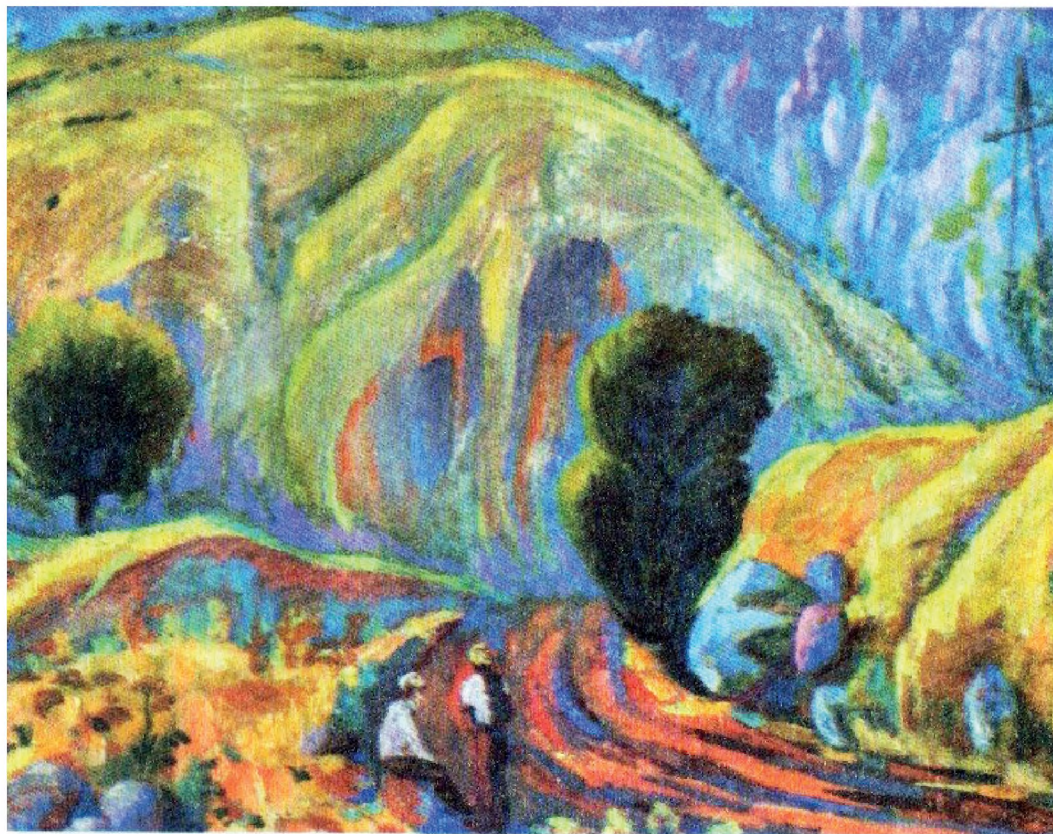

Расулов Чалил. «Ҳазора»

Санъати манзаранигорӣ



Саврасов Алексей. «Шўрнўлхо парада омаданд»

Санъати манзаранигорӣ



А.Т. Бесперстов. «Нисфирӯзӣ»

Санъати ҳайкалтарошӣ



Одинаев Валимад. «Суруд» с1980

Санъати манзаранигорӣ

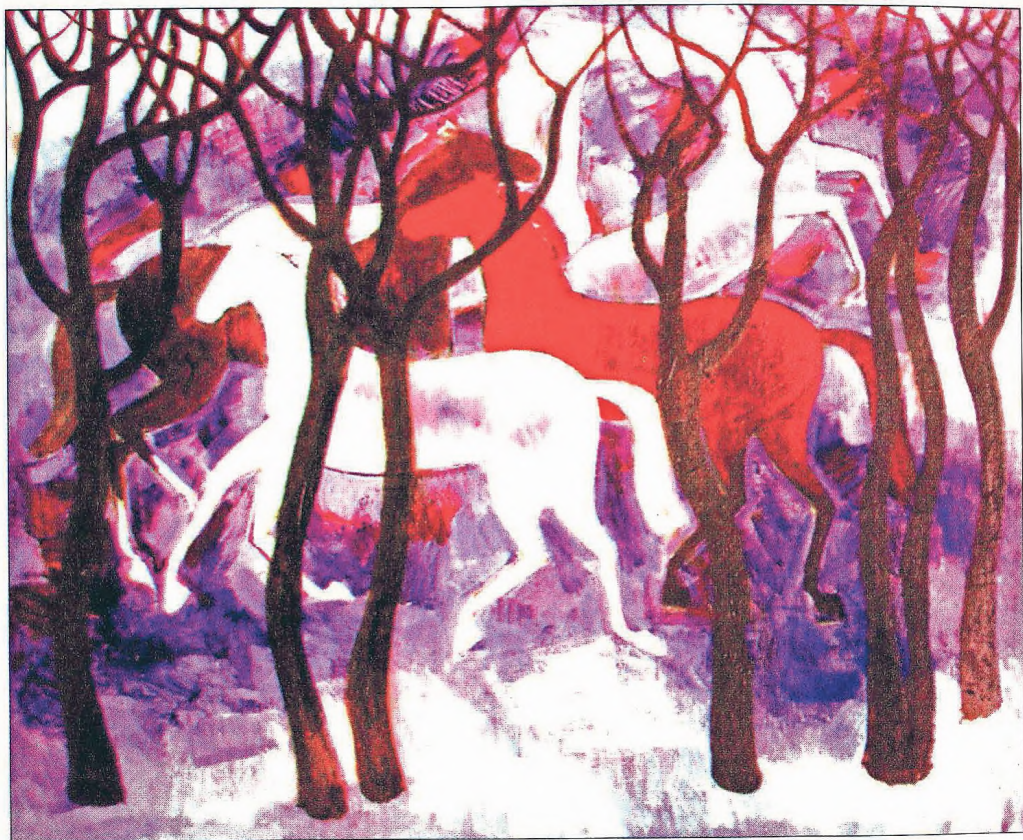

Бекназаров Муриват. «Аспҳои озод»

Санъати манзаранигорӣ

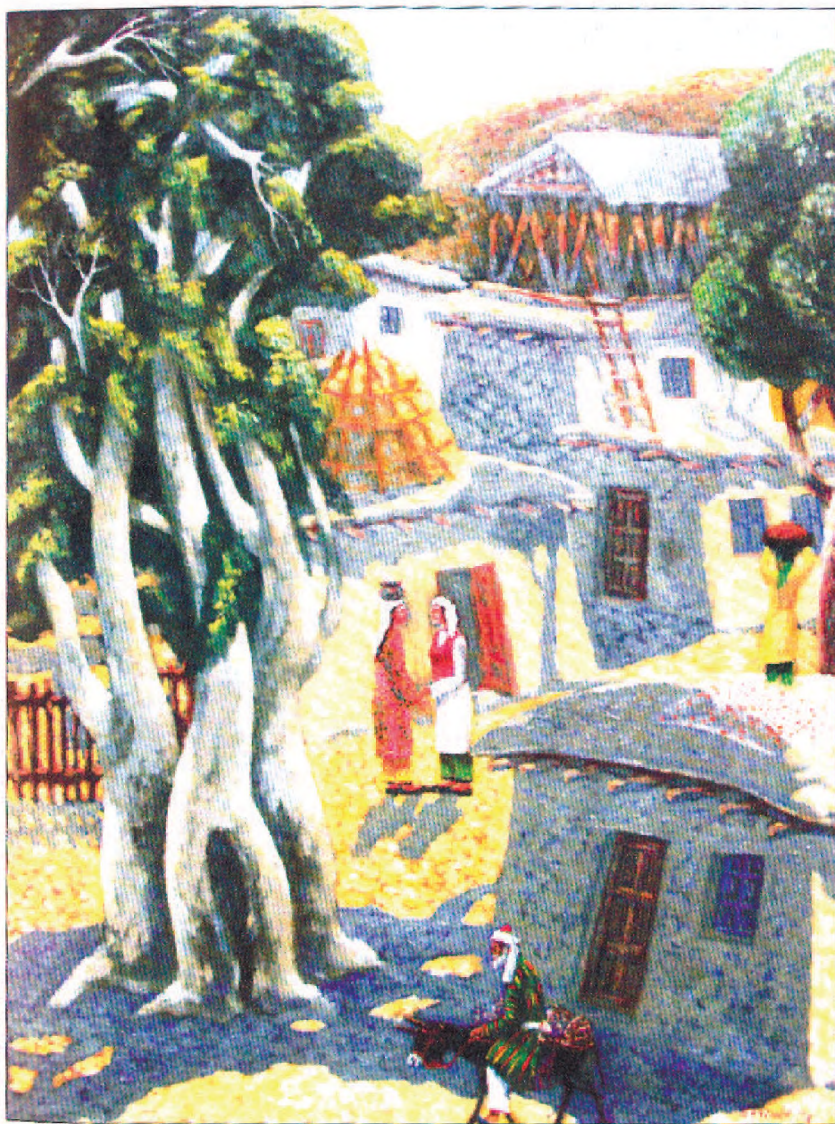

Одинаев Бахтиёр. «Нимрӯзӣ»

Санъати натюрморт



Одинаев Бахтиёр. «Натюрморт»

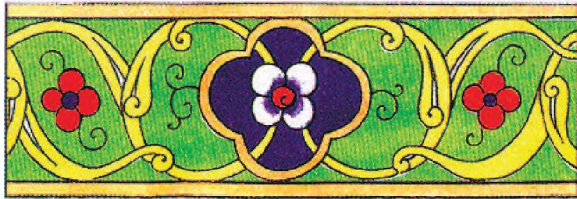

МУНДАРИҶА

Дарси 1. Мавод ва асбобҳои корӣ.....	3
Дарси 2. Саёҳат.....	4
Дарҳои 3-4. Сохтани шакли парандаҳо ва кашидани расми онҳо.....	5
Дарси 5. Тасвири манзара.....	6
Дарҳои 6-7. Сохтани мизу курсӣ бо ороиши нақшу ниғори миллӣ.....	7
Дарси 8. Корҳои ороишӣ. Ангораи сӯзанӣ.....	9
Дарҳои 9-10. Сохтани асбоби таълимии «Сарсутун (Абак)-и забон».....	11
Дарҳои 11-12. Натюрмот. Китоб ва барг.....	12
Дарси 13. Тӯрбофӣ.....	13
Дарси 14. Чамъоварии ҳосил.....	15
Дарси 15. Бо рассом шинос мешавем.....	17
Дарҳои 16-17. Аз рӯи нақша сохтани модели экскаватор...	18
Дарҳои 18-19. Тасвири меваҳо.....	20
Дарҳои 20-21. Саёҳат. Тасвири манзараи атроф.....	24
Дарси 22. Сохтани бешазор.....	25
Дарси 23. Сохтани асбоби ороишӣ. Чатри гирди чароғи барқӣ.....	27
Дарси 24. Шохчай гул.....	29
Дарси 25. Тасвири гул ва барг.....	30
Дарҳои 26-27. Аз рӯи конструкия сохтани модели планёр.....	32
Дарси 28. Санъати ҳайкалтарошӣ.....	33
Дарси 29. Сохтани бозичаҳои мулоим.....	35
Дарҳои 30-31. Чароғаки солинавӣ ва ороиши он.....	36
Дарси 32. Рӯзи омӯзгорон.....	38
Дарси 33. Сохтани фонусҷаҳо.....	39
Дарҳои 34-35. Модели крани борбардор.....	40

Дарси 36. Тасвири манзараи кӯҳсор.....	42
Дарси 37. Натюрморт. Кашидани расм аз асл. Асбобҳои дуредгарӣ.....	43
Дарси 38. Аз гил ё пластилин сохтани зарфҳо.....	43
Дарси 39. Эҷодкорӣ дар мавзӯи моҳиҳо.....	44
Дарсҳои 40-41. Шаклсозӣ аз қоғазу картон.....	45
Дарсҳои 42-43. Тасвир мувофиқи мазмун. Афсонаҳои халқи тоҷик.....	46
Дарсҳои 44-45. Сохтани шакли қатора (поезд).....	47
Дарси 46. Парвариши рустаниҳои хонагӣ.....	48
Дарси 47. Ороиши нақшу нигор. Мавзӯ: нақшу нигори гулдӯзӣ.....	48
Дарсҳои 48-49. Аз рӯи нақша сохтани шакли хона.....	50
Дарси 50. Шиносӣ бо асарҳои рассомон.....	51
Дарси 51. Сохтани ҷисмҳо аз найчаҳо.....	53
Дарсҳои 52-53. Суробсозӣ аз рӯи мавзӯ.....	54
Дарсҳои 54-55. Хаёлот ва тасвир.....	55
Дарси 56. Сохтани қуттиҳо.....	57
Дарси 57. Тасвири сабзавот.....	57
Дарсҳои 58-59. Аз рӯи конструкция сохтани модели трактор.....	58
Дарсҳои 60-61. Тасвири манзара.....	59
Дарси 62-63. Сохтани қолаби «Боғ»	60
Дарси 64. Композитсия дар мавзӯи парвози парандагон.....	63
Дарсҳои 65-66. Тасвири кишукори баҳорӣ.....	65
Дарси 67. Тасвир аз асл.....	66
Дарсҳои 68-69. Сохтан ва тасвири намудани шапалак.....	68
Дарси 70. Тасвир ва сохтани гули офтобпараст.....	70
Намоиши корҳо.....	71
Тавсия. Ба мавзӯи корҳои амалӣ.....	73
Бо намудҳои санъати тасвирӣ шинос шавед.....	83

БОЙНАЗАРОВ БОЙНАЗАР, ДОВУТОВА МЕҲРАНГЕЗ,
ҲАЛИМЗОДА ДАВЛАТБЕК, РАҶАБАЛИЕВА ГУЛЧЕҲРА

САНЪАТ ВА МЕҲНАТ

Китоби дарсӣ барои синфи 4-уми
муассисаҳои таҳсилоти умумӣ

Мухаррир:	Н. Б. Сарфароз
Мусахҳех	М. Саидова
Мухаррири техникӣ	Н. Салоҳиддинзода
Рассом	М. Довутова
Тарроҳ	Қ. Назаров

Ба чоп 30.11.2018 иҷозат дода шуд. Коғази офсет.
Чопи офсет. Андозаи 70x90 /¹⁶. Ҷузъи чопӣ 6.0
Адади нашр 130000 нусха.
Супориши № 167/2018.

Муассисаи нашриявии «Маориф»-и
Вазорати маориф ва илми Ҷумҳурии Тоҷикистон.
734024, ш. Душанбе, кӯчаи Аҳмади Дониш, 50.
Тел: 222-14-66
E-mail: najmiddin64@mail.ru

Дар чопхонаи ҶДММ “Мега-принт”
чоп шудааст.

Нишонӣ: Ҷумҳурии Тоҷикистон, ш. Душанбе, хиёбони Борбад 36.
Телефон: (992) 37-880-22-73