

Раёсати Академияи илмҳои Ҷумҳурии Тоҷикистон

---

Маркази омӯзиши равшандҳои муосир ва оянданигарии илмӣ

# Илм ва Ҷомеа

Маҷаллаи академии илмию оммавӣ  
№ 4 (17), 2019

Маҷалла 17 декабри соли 2015 аз тарафи Вазорати фарҳанги Ҷумҳурии Тоҷикистон ба қайд гирифта шудааст.

**Муассис:** Раёсати Академияи илмҳои Ҷумҳурии Тоҷикистон  
**Сармуҳаррир:** Нозим Нурзода  
**Котиби масъул:** Фирдавс Ниёзӣ  
**Саҳифабанд ва тарроҳ:** Бозорбой Ибодов

**Ҳайати мушавара:** Фарҳод Раҳимӣ, Абдучаббор Раҳмонзода, Талбак Назаров, Мӯсо Диноршоев, Саидмурод Фаттоҳзода, Собит Неъматуллоев, Пӯлод Бобоҷонов, Комил Бекзода, Ёрмаҳмад Ниёзӣ.

[www.ravshanfikr.tj](http://www.ravshanfikr.tj)



## ФЕҲРИСТИ МАВЗЎЪҲО

### СИЁСАТ ВА ДАВЛАТДОРИИ МИЛЛӢ

**С. Ятимов.** *Аристотел: давлат ва сиёсат*.....

### ҶАҲОН АЗ НИГОҶИ ДИГАР

**Фалсафай зебоишиносӣ дар чомеаи имрӯзаи Тоҷикистон**  
(*Мусоҳибаи ихтисосӣ бо фарҳангшинос д.и.ф., Саъдулло Раҳимов*)..

### ИДЕЯ ВА ШАХСИЯТҶОИ МИЛЛӢ

**Назира Орифҷонова.** *Идеяи миллӣ ва ҳувияти миллӣ дар шароити*  
*Истиқлолияти давлатӣ*.....

**Фаридун Исмоилов.** *Ҷойгоҳи ривоятҳои мардумӣ дар мавриди*  
*дарёфти мазори Рӯдакӣ*.....

### МАСЪАЛАҶОИ ИҶТИМОӢ ВА РАВАНДҶОИ МУОСИРИ

#### СИЁСӢ

**Абдуманнонова Ф. А., Абдуманнонов А.А.** *Принсипи минимуми*  
*энергия ва шарҳи чанд ҳодисаи муъҷизанамои физикӣ*.....

**Ҳусейн Аброров.** *Сарватҳои рекреатсионӣ ва сайёҳии*  
*Рашитонзамин*.....

**Исомиддин Шарифзод.** *Дунявият ва низоми сиёсии динӣ*.....

**Точинисо Муродова.** *Мақоми оилаи солим дар ваҳдати чомеа ва*  
*Истиқлоли миллӣ*.....

**Сағдиева Ш.С., Шарофова М.У.** *К вoпpocу об образе жизни и его*  
*влиянии на здоровье*.....

**Ҳабибҷон Мирзоев.** *Ваҳдат- заминаи неирафт ва шукуфоии*  
*миллат*.....

### ТАҚРИЗ

**А.Маҳмадаминов, М.Солеҳов.** *Оинаи корномаи Пешвои миллат*.....

**Нурмуҳаммад Одинаев.** *Назаре ба наири тозаи куллияти Сайидои*  
*Насафӣ*.....

**Саъдулло Раҳимов.** *«Одам» или уместен ли торг?*.....

### АЗ СИЛСИЛАИ РАВШАНФИКРОНИ МУОСИР

**Фридрих Нитше** (*Саргузашти нурмоҷарои як нобиға*). *Таҳия ва*  
*таҳқиқи Комил Бекзода ва Дидавар Бекзода*.....

## СИЁСАТ ВА ДАВЛАТДОРИИ МИЛЛӢ

**С. ЯГИМОВ**

*доктори илмҳои сиёсӣ,  
узви вобастаи Академияи илмҳои  
Ҷумҳурии Тоҷикистон*

### АРИСТОТЕЛ: ДАВЛАТ ВА СИЁСАТ

#### Муқаддима

Бунёд ва таъмини рушди устувори давлатдории миллӣ аз мақсаду маромҳои меҳварии миллати тоҷик маҳсуб мегардад.

Тоҷикистон дар муқоиса бо дигар ҷумҳуриҳои собиқ шӯравӣ ягона кишварест, ки баъди дастбӣ ба истиқлолияти давлатӣ, дар шароити ниҳоят сангини бӯҳронҳои сиёсӣ, иқтисодӣ, иҷтимоӣ, фарҳангӣ – ҷанги шаҳрвандӣ ба ҷаҳониён муаррифӣ гардид.

Яке аз омилҳои асосӣ - надоштани таҷрибаи давлатдорӣ, ҳамчунон адами назария ва амалияи пешбурди ҳокимияти сиёсӣ дар муддати зиёда аз ҳазор сол буд.

Соҳиби давлати мустақил ва мутамарказ гаштани миллати тоҷик ҳам ба манфиати бозигарони геополитикӣ созгор наомад.

Ба эътирофи донишмандони олам, раҳбарии сиёсӣ бузургтарин дастовард, ҳамзамон бо ин, мушкилтарин масъалаҳои илм дар таърихи таҷрибаи инсонӣ аст, ки натиҷа ва арзишмандии гуногунҷанбаи онро фақат амалияи сиёсӣ таъйид мекунад. Сиёсат манфиати миллионҳо шаҳрвандро дар худ таҷассум месозад. Ҳазорҳо марказҳои тадқиқотӣ субъект, объект ва равандҳои мансуб ба сиёсатро меомӯзанд. Баҳо мегузоранд.

Таърих аз гузашти рӯзҳо иборат аст.

**Боиси ифтихор аст, ки даврони истиқлолият сабк, шева ва усули давлатдории миллати тоҷикро воқеият бахшид. Он тамоми паҳлуҳои ҳаёти сиёсӣ, иқтисодӣ, иҷтимоӣ, илмӣ, фарҳангӣ, маънавӣ ва мудофиавиро дар бар мегирад. Мактаби давлатдории миллӣ усулан созмон ёфт. Бунёдгузори он Асосгузори сулҳу**

вахдати миллӣ - Пешвои миллат, Президенти Ҷумҳурии Тоҷикистон муҳтарам Эмомалӣ Раҳмон мебошад. Зарур аст, ки ин мактаб мавриди фарогирии таҳқиқоти илмӣ, таҳлил, омӯзиш ва баҳрабардорӣ барои имрӯзу фардо қарор бигирад.

Бо мақсади асоснок кардан ва кӯшиши эҳтимолан ғанигардонии ҷанбаҳои гуногуни давлатшиносии ватанӣ, ба андешаи мо, таҳлили муқоисавии тарафҳои гуногуни сиёсат, аз замони қадим то ба имрӯз, аз аҳамият ҳолӣ нест.

Аз ин рӯ, ба мақсад мувофиқ доништа шуд, ки баъзе нуқтаҳои ҷолиб ва дорои муҳимияти асари машҳури файласуфи Юнони Қадим Аристотел, ки дар адабиёти Шарқ бо номи Арасту (384 - 322 то мелод) маълуми машҳур аст, мавриди омӯзиш ва арзёбӣ қарор бигиранд.

Ба андешаи муаллиф, таҳқиқоти мазкур фурсати муносиб барои таҳлили муқоисавии дарки мафҳумҳои давлат, сиёсат, манфиатҳои миллӣ бо дидгоҳи ниҳоят сода ва омиёнаи баъзе гурӯҳаҳо – ҷамъатнони мо низ ҳаст. Онҳо ҳам аз дуриҳо, бо «дарки маҳдуди ҳастӣ, ки аз имконоти маҳдуди шуур» (Гегел) ва адами комили масъулияти эшон бармеояд, нисбати ин падидаи мураккаб садо баланд карданӣ мешаванд.

Давлат ҳамчун мафҳуми ҳуқуқӣ ва сиёсӣ аз бузургтарин кашфиёти одамизод аст. Он таърихи беш аз се ҳазорсола дорад. Аз обу оташҳои табиат ва ҷамъият гузашта, ҳамчун «**шуур дар рӯи Замин**» шаклгирифта эътироф шудааст. Ва «**давлат ҳар амалеро, ки дар муҳит анҷом диҳад, бошуурона аст**» (Аристотел).

Дар он ҷое, ки суҳан дар бораи давлат меравад, истилоҳоти қонун, меъёрҳои ҳуқуқӣ ҳамчун мафҳумҳои муайянкунанда истифода мешаванд.

Нуқтаи назар, дидгоҳҳои рӯякӣ, саҳлпиндорӣ нисбат ба ин ниҳод, ҳоси мафҳумоти моҳиятии давлат ва давлатдорӣ нест. Худи истилоҳи «моҳият» аз муҳимтарин категорияҳои фалсафаи ҳуқуқ (Гегел) мебошад. Аз нигоҳи илмӣ хусусияти муҳимият, асосӣ, фундаменталӣ, муайянкунандагӣ ва қонунмандӣ доштани муносиботи ҷамъиятӣ, ки меъёрҳои ҳуқуқӣ онҳоро ба танзим медароранд, дар назар дошта мешавад. Сарфи назар кардани таъйинот ва принципҳои функционалии давлат ба табиати

охирин созгор нест. Онро осебпазир мегардонад. Ҳокимияти сиёсӣ ва сохти давлатдориро ба шикаст рӯ ба рӯ месозад.

Ба давлат ҳама муносибати якзайл зоҳир намекунад. Мафҳуми давлат итоат кардан, зистан дар доираи меъёрҳои ҳуқуқӣ, на зиёдтар аз онро дар назар дорад. **«Агар одамҳо метавонистанд худро идора ва ба тарзи табиӣ зиндагӣ кунанд, онҳо ба давлат ва ҳокимияти маҷбуриӣ ниёз надоштанд»** (Гобс).

Маҳз ба ҳамин хотир, давлат механизми махсуси фикркардаи инсонӣ хирадманд, тавоно ва ҳушманд аст, ки фарзандони худро зери болу пар бигирад, то ба худ ва дигарон зарар нарасонанд. Баръакс, тибқи нақшаи ӯ зиндагии хуб, гуворо ва шоиста дошта бошанд. **«Мақсади он (давлат - С.Я.) таъмини сулҳу салоҳест, ки бар некуаҳволии мардум, ба тарзи дигар шахрвандон, омма нигаронида шудааст. Чунин некуаҳволӣ маънии худҳифзкунӣ ва аз лиҳози ҷисмонӣ лаззат бурдан аз зиндагиро дар назар дорад. Ҳаёт дар доираи давлат воқеиятест, ки одамон дар он нисбат ба якдигар бетараф, бефарқ ҳастанд, аз лиҳози қонунӣ маҳдуд ва дар манзалати тибқи қонун идорашаванда зиндагӣ мекунанд. Дар паҳлуи ҳамдигар, дар шароити сулҳомез умр ба сар мебаранд»** (Л. Фейербах. История философии. Собрание произведений в трех томах. Т.1. -М.: Мысль, 1967. -С.153).

Ҳамзамон бо ин, Фейербах таъкид месозад, ки зиндагии шоиста дар шароити одӣ, табиӣ, берун аз қонуният ва шароити давлатдорӣ, ҷо ки аъзои ҷамъият дар назди тартиботи қонунӣ эҳсоси масъулият намекунад, номумкин аст. Он ҷо фазои душманиӣ байни якдигарӣ ба вуҷуд меояд. Ҷомеа дар шароити «чангҳои ҳамагонӣ» қарор мегирад. Ва мардумон бо бадбахтиҳо рӯ ба рӯ мегарданд (Ҳамон ҷо. -С.153). Ин ҳолатро мардуми тоҷик як бор аз сар гузаронд. Он рӯзгорро набояд фаромӯш кард.

Аз панҷ унсури асосии давлат, муҳимтарини он миллат мебошад, ки нисбат ба дигар ҷузъиёти он ҳамчун субъект амал мекунад. **«Давлат худи мардум ва барои мардум аст»** (Аристотел). Маҳз ба ҳамин сабаб, сохти давлатдорӣ мардумони пешқадами дунё давлати миллӣ аст. Чунин шакли ҳокимияти сиёсӣ иродаи мардумро ифода мекунад. Зеро он ба ирсият, ҷавҳари этникӣ,

сарзамин, забон, фарҳанг, урфу одат ва дигар муқаддасоте, ки аҷдодони ӯ асрҳои аср бо он чашм кушодаанд, зиндагонӣ кардаанд, алоқамандӣ дорад.

Бузургони миллати тоҷик, сароғоз аз Исмоили Сомонӣ, Рӯдакӣ, Фирдавсӣ то Садриддин Айнӣ, Бобоҷон Ғафуров ва Мирзо Турсунзода, ки номашон дар сафҳои таърих ҷовидона сабт гаштааст, ба хотири миллат ва барои расидан ба давлатдорӣ милли мубориза бурдаанд. **Аксуламали чунин ҷаҳонбинӣ - шакли давлатдорӣ таҳмилий ва номувофиқ ба ормонҳои милли, фақат дар асри ХХ ду маротиба мардуми тоҷикро ба фоҷиҳои бузург мувоҷеҳ кард.** Бо талафоти бемисли ҷониву молӣ, идеяи давлатдорӣ милли пирӯз гашт. Бори дигар собит гардид, ки мардум сари андешаҳои милли ҷонфидай карданд ва ҷонфидай мекунанд. На ба хотири дигар идея ва шакли давлатдорӣ.

Боиси таассуф аст, гурӯҳҳои, ки баръакс андешаи милли ва ҳамчун натиҷаи он алайҳи манфиатҳои милли амал мекунанд, наметавонанд, аниқтараш намехоҳанд ворида дарки табиати давлат - муҳимтарин ниҳоди ҷомеаи башарӣ гарданд. Корро сахл мепиндоранд. Аз тарзи тафаккур, муҳокимаронӣ ва амалашон маълум аст, ки андешаи эшон оид ба ин масъалаи тақдирсоз баробар ба кулоҳдорӣ ҳубоб аст.

Таҷрибаи фоҷиабори халқи тоҷик дар оғози солҳои навадуми асри гузашта инро нишон дод: **«мағзҳои холӣ ва ақлҳои рӯякӣ мушкilotро тез ҳаллу фасл мекунанд ва барои иброи назар саросема мешаванд. Аммо касоне, ки ба муҳтавои масъала ҷиддӣ муносибат менамоянд, худ солоранд ва вазро танҳо тавассути вусъати пурраи он, қаноатманд омода месозанд. Таъмини чунин ҳолат меҳнати пурмашаққатро тақозо мекунад. Шаҳс бурдборона ба баҳс ворид мегардад. Мавзӯро оромона меомӯзад».** (Г.В.Ф. Гегель. Энциклопедия философских наук. Т.1. Наука логики. -М.: Мысль, 1975. -С78).

Боиси таассуф аст, ки чунин тарзи тафаккур ҳоло ҳам насиби ашхосест, ки як умр бахти хешро дар беватанӣ озмудаанд.

Яке аз сабабҳои муроҷиат ба китоби «Сиёсат»-и Арасту ва албатта, дигар асарҳои таърихӣ вобаста ба сиёсат, эҳсоси қафомондагии фоҷиабарангези қисме аз ҳамватанони мо дар

муқоиса бо дигар қавму миллатҳо, дар робита бо фаҳми воқеии мафҳуми давлат, махсусан, давлатдории миллӣ мебошад.

Дарки моҳияти давлат ниёз ба донишҳои илмӣ дорад. Тасаввуроте, ки дар натиҷаи дидаву шунидаҳо, ҳавову ҳавас - омиёна шакл гирифтаанд, наметавонанд масъулияти илмӣ, воқеӣ будани чунин хулосаҳоро ба уҳда бигиранд.

Дидгоҳ дар бораи давлат ва сиёсат донишҳои дар системаи муайян шаклгирифта, далелҳои асосноки дар ҷаҳорҷӯбаи таҷрибаи таърихӣ санҷидашударо тақозо мекунад. Ин гуна донишҳо набояд аз лиҳози мантиқӣ ва воқеӣ нофаҳмо ва зиддияти структуравӣ дошта бошанд. Дароздастони кӯтаҳостине, ки аз дуриҳо даъвои сиёсатро мекунанд, донанд, ки миллати тоҷик, аз зарфият ва сифати интеллектуалие, ки эшон муҳокимаронӣ мекунанд, болотар меистад. Новобаста аз фоҷиаҳои таърих, сарчашмаҳои назариявӣ, амалияи давлатдорӣ ва давлатшиносӣ дорад. Чунин воқеият ҳуқуқи маънавӣ намедиҳад, ки бори дигар иштибоҳоти ҳазорсола қабл ва солҳои навадуми асри гузашта такрор гарданд. «Шоҳнома»-и Абулқосим Фирдавсӣ, фалсафаи Абуалӣ ибни Сино, «Қобуснома»-и Унсуралмаолии Кайковус, «Сиёсатнома»-и Низомулмулк, «Сафарнома»-и Носири Хисрав, «Гулистон»-и Саъдии Шерозӣ, «Баҳористон»-и Абдурахмони Ҷомӣ, «Наводир-ул-Вақоъ»-и Аҳмади Дониш, «Ёддоштҳо»-и Садриддин Айни ва ҳазорҳо асарҳои илмӣ, илмӣ-таърихӣ, манзуму мансури фарзандони миллати тоҷик дар бораи оини давлатдории халқии мо ва таҷрибаи олам дар соҳаи сиёсати дохилӣ ва берунии кишварҳо барои ҷамагон маълум аст. Ин мавзӯро метавон бо мисолҳои дақиқ идома бахшид. Аммо аз тавзеҳи он худдорӣ карда, асли масъаларо ба тавачҷӯҳи хонанда пешниҳод карданӣ ҳастем.

Мехоҳем кӯшиши таҳлили ҷузъиёти афкори сиёсии яке аз бузургтарин донишмандони ҷама даври замон Аристотел (Арасту) - ро, ки зиёда аз дуру ним ҳазор сол қабл дар асари машҳураш «Сиёсат» сабт гаштааст, ба миён биёварем. **Мақсад аз он, тавре хотиррасон гардид, муқоисаи дараҷаи дарки табиат ва моҳияти давлат дар замони Арасту, зарурати эҳсоси**



масъулияти муносиб ба ин ниҳоди тақдирсози одамизод аз дидгоҳи имрӯза мебошад.

Муроҷиат ба мавзӯ аз он нигоҳ рӯзмарра менамояд, ки мардумон донанд: ҳатто дар замонҳои қадим олимон, мутафаккирон ба мафҳумҳои давлат, давлатдорӣ, эъмор ва ҳимояи он чӣ гуна талабот мегузоштанд, то ин ниҳод бардавом, эмин, комил, худкифо ва ба ниёзҳои инсонӣ мувофиқ бошад.

Аз тарафи дигар, «**Барои ҳаёт чунин донишҳо, бешубҳа муҳим ва зарурист, махсусан, дар ҳолатҳои аблаҳонаи сиёсӣ, вақте ки на ҳуқуқ ва маънавият, балки якравӣ, худхоҳӣ, нозуқ, инчиқӣ, амали худсаронаи афрод бо барангехтани иғво фармонфармой мекунад. Замоне ки характери одамон на ба моҳияти масъала, балки бо маккорона истифода кардани одамони ҳислатҳои ба худ хосдошта, бо мақсади рӯи қор овардани нақшаҳои ногувор равона карда шудааст**» (Г. В. Ф. Гегель. Энциклопедия философских наук. – Т. 3. Философия духа. – М.: Мысль, 1977. – С. 7).

#### Арасту ва мавқеи методологияи тадқиқот дар асари ӯ «Сиёсат»

Аристотел ба муаррифи ниёз надорад. Зеро ӯ «яке аз машхуртарин ва гиромитарин файласуфони замони худ эътироф гардидааст... Асарҳои ӯ ҳам дар замони ҳуди муаллиф ва ҳам барои бисёр наслҳои дигари файласуфон, сиёсатмадорон, иқтисоддонҳо маъхази омӯзиши эътиқодмандона гардиданд» (Аристотель. Политика. Пешгуфтор. – М.: РИПОЛ классик, 2010. Муаррифномаи китоб. – С. 3).

Падари Аристотел Никомах ва модари ӯ Фестида аз авлоди шахсони нексиришт буданд. Никомах аввалин устои Аристотел буд. Ӯ то тавонист меҳри омӯзиши илмро дар дили фарзандаш ҷой кард. Меҳост мисли ҳудаш пизишк ва шахси обрӯманд гардад. Чун он замон илми тибро аз фалсафа ҷудо тасаввур кардан мумкин набуд, ба Никомах муяссар гашт шавқи Аристотелро ба ин ду фанни барои инсон ва ҷомеа зарур бедор намояд. Шароит ҷиҳати омӯзонидани илмҳои мазкур барои Никомах вучуд дошт. Ӯ пизишки соҳибэҳтироми шоҳи

Македония Аминт буд. Орзу мекард, ки фарзандаш дар оянда касб ва манзалати ўро соҳиб гардад. Аммо тақдир омад накард. Волидаини Аристотел дар айёми наврасии ў дунёро тарк гуфтанд. Муддате Аристотел шахр ба шахр овора мегашт, аммо оқибат ирсияти волидаини бузургвор бар ў ғолибият пайдо кард. Ба Афина баргашт. Ба шогирдии Афлотун пазируфта шуд. Таълим ва тарбияи наку аз падару модар то Афлотун, ҳамчунон чавҳари рағбати илмомӯзӣ, ки дар ниҳоди худи Аристотел буд, ўро то манзалати файласуф ва донишманди оламшумули энциклопедист ва устодии Искандари Мақдунӣ расонид.

Эҷодиёти Арасту тамоми паҳлуҳои илмҳои табиатшиносӣ ва ҷамъиятшиносиро дар бар мегирад. Олими бузург дастбӣ ба умқи масъалаҳои баҳсноки табиат, ҷамъият ва тафаккурро тавассути методологияи фалсафӣ мебинад.

Баъд аз гузашти ҳазорсолаҳо ҳам тарзи масъалагузорӣ, роҳ, усул ва воситаҳои тадқиқоти илмии муайянкардаи Аристотел ба олимон чун роҳнамо хизмат кардааст. Ба онҳо рӯҳу илҳом ва неру бахшидааст. Донишмандон ҷойгоҳ ва қудрати тафаккури илмии ўро аз дигар шаклҳои ҷаҳонбинӣ болотар арзёбӣ кардаанд. Дар ин радиф, яке аз муҳаққиқон ва эътиқодмандони фалсафаи Арасту – Гегел таъкид мекунад: «**Кӯшиши бебокона дар роҳи пайдо кардани ҳақиқат, эътиқод ва боварӣ нисбат ба ақлу хирад шартӣ аввалини сабақҳои фалсафӣ мебошад. Инсон бояд ба худ эҳтиром гузорад. Худро муносиб ва олиҳа шуморад. Моҳияти пинҳонии олам ҳамон қувватеро надорад, ки дар назди шучоат ва бебокӣ илм, кӯшиши дарки ҳастӣ, истодагарӣ карда тавонад. Вай (муаммоҳои табиат, ҷамъият ва тафаккур – С.Я.) бояд дар назди чунин кӯшишҳо ошкор гардад. Дар пеши чашми ў тамоми ҷаҳони ботинӣ, умқи табиӣ худро кушояд. Аз он лаззат барад» (Г. В. Ф. Гегел. Энциклопедия философских наук. Т. 1. Науки логики. – М.: Мысль, 1974. – С. 83).**

Аристотел олимест, ки роҳ, усул, восита, метод ва методологияи тадқиқоти илмиро асос гузоштааст. Бузургтарин кашфиёти ў, тавассути умумият дарк кардани фардият дар илми мантиқ эътироф гаштааст.

Ў таъкид мекунад, ки зимни тадқиқоти илмӣ ҷузъиёти муҳим иборат аз се қисмат аст: субъект, объект ва методи тадқиқ.

Паҳно ва умқи донишҳои илмиро танҳо тавассути дуруст истифода кардани методҳои таҳқиқ муайян намудан мумкин аст.

Дар китоби «Сиёсат», чунин тақсимбандӣ, аз ҷумла методҳои таърихӣ типологӣ ва таърихӣ муқоисавӣ, устодона истифода шудааст. Арасту хотиррасон менамояд: **«Нодуруст мегӯянд, касоне гумон мебаранд, ки мафҳуми «давлатмард», «шоҳ», «хонахудо» ва «ҷаноб» аз лиҳози семантикӣ ҳаммаъноанд..., гӯё байни онҳо фарқияте вуҷуд надошта бошад. Ин аз ҳақиқат дур аст»** (Аристотел. Политика. – М.: РИПОЛ Классик, 2010. – С. 24).

Файласуф дар идомаи суҳан муҳимтарин воситаи ноил гаштан ба ҳақиқати илмиро ба ҳамасрони худ ва муҳаққиқони наслҳои баъдина эълон мекунанд: **«Муҳтавои изҳоргардида тавассути методе, ки пештар аз ҷониби мо азхуд шуда буд, муайян карда мешавад: тақсимбандӣ кардани як чизи мураккаб ба ҷузъиёти содаи он (ба одитарин қисмҳо ҷудо намудани ҷисми бутун). Баъд мо мебинем, ки давлат аз ҷиҳати иборат аст. Дар муносибат бо мафҳумҳои, ки пештар номбар гардид, беҳтар муайян мекунем, ки ин мафҳумҳо аз якдигар чӣ фарқият доранд. Оё мумкин аст, ҳар кадоми онҳоро аз нигоҳи илмӣ шарҳ диҳем** (Ҳамон ҷо. – С. 25).

Ҳангоми таҳлили масъалаҳои давлатшиносӣ Арасту бештар ба ҷанбаҳои амалии предмети таҳқиқ таъкиқ мекунанд. Масъалаҳои мураккаби мавриди назарро аз лиҳози гносеологӣ ва иҷтимоӣ – амалӣ баррасӣ менамояд. Ҳамчун олиме, ки шахсан субъект ва объектҳои сиёсиро имкони омӯختан, натиҷаи ҷараёнҳои сиёсӣ, муҳтаво ва зуҳурот, сабаб ва оқибат, имконот ва воқеияти рӯйдодҳои вобаста ба амалияи давлатдориро назорат кардан дошт, тавонистааст таҳқиқоти бунёдиро оид ба масъалаҳои ҳаётан муҳимми ниҳоди аслии ҷомеа ба субут расонад.

Бидуни шак, метод ва методологияи илмӣ хосияти воқеии диалектикӣ доранд. Дар ҳолати доимии тағйирёбӣ ҳастанд. Ҳатто таҳлили шакли асари «Сиёсат», бо эътибори қавӣ, нишонгари он аст, ки ҳангоми таҳқиқи масъалаи меҳварии мавзӯи таҳқиқот, олими бузург аз методҳои илмӣ универсалӣ ва тахассусӣ устодона истифода кардааст.

Вақте Арасту масъалаҳои баҳснок, печ дар печ ва ниҳоят мураккаби давлатдориро мавриди омӯзишу таҳқиқ қарор медиҳад, назарияҳои гуногуни алтернативии вусъати воқеаҳои дохилидавлатиро то ба дараҷаи ноором гаштан, шикаст хӯрдан ва хатари нобуд шудани онро низ аз лиҳози илмӣ пешгӯӣ мекунад.

Ҷолиб будани муҳтавои китоби «Сиёсат»-ро дар тӯли ҳазорсолаҳо, алоқамандии бевоситаи тавоноии эҳсоси илмӣ, хусусияти эмпирикӣ, илмӣ-назариявӣ ва зарфияти экстраполятсияи диалектикий вусъати равандҳои сиёсӣ ташкил менамояд.

Арасту муътақид аст, ҷомеаро танҳо тавассути назарияи илмӣ дар таҷриба санҷидашуда пеш бурдан мумкин аст. Дар мабной ин ибораи номӣ мафҳумҳои назорат кардан, омӯзиш ва таҳқиқи масъалаҳо, ки аҳамияти иҷтимоӣ доранд, дар назар дошта мешавад. Ба қавли ӯ, беҳтарин назария он аст, ки маҳсули таҷрибаи инсонӣ буда, ба рушди минбаъдаи ҷомеа равона шуда бошад. Ҳамин тариқ, файласуфи Юнони Қадим ба ҳам омехтани назария ва таҷрибаи инсониро шартӣ муҳимми пешрафти давлат меҳисобад.

Барои Арасту синфе, гурӯҳи иҷтимоие, ки таҳассус, маҳсули фаъолияти онҳо фикр кардан, омӯхтан, таҳлил намудан ва дар асосҳои илмӣ ҳидоят кардани ҷомеа аст, манзалати фавқулода дорад: **«Охир, дар ин маврид ҳам сухан дар бораи накукорӣ меравад. Ин ҳам шакли маҳсули фаъолият аст. Дар ин сурат, мо ниҳоят ҷиддӣ дар бораи кори амалии (таҷрибавӣ – С. Я.) касоне сухан мегӯем, ки онҳо тавассути афкори худ фаъолияти берунаро раҳнамоӣ мекунанд»** (Ҳамон ҷо. – С. 468).

Муҳтавои давлат ва сиёсатро Арасту дар ноил гаштан ба озодӣ ва ободии ҷомеа мебинад. Албатта, вобаста ба маҳдудияти заминаи таҳлил ва сатҳи дастовардҳои илмӣ дар доираи равандҳои ҷамъиятӣ, олими барҷаста имконоти пурраи арзёбӣ ва хулосабарории баробар ба воқеияти диалектикӣ надошт. Аммо афкори ӯ дар бораи зарурати муносибати ҳатмии системавии ҷузъу томҳои давлатӣ, маҳсусан, дар бораи таъмини суботи ҷомеа боиси тавачҷуҳи маҳсус аст.

Тавре хотирнишон гардид, барои Арасту мафҳуми давлат баробар ба мантиқи чомеа, гурӯҳи одамон, инсонҳост. Ӯ ин ду истилоҳ, аниқтараш зухуротро дар алоқамандии кул бо якдигар мебинад. Зиндагии онҳоро (давлат ва одамонро) дар мавҷудияти ҳамзистии сатҳҳои баробар тасаввур мекунад. Аммо тавъам, якнавъ будани дараҷаи зистро на падидаи яктарафа, балки маҳсули масъулияти фаъолияти ҳарду ҷониб меҳисобад. Вақте дар ин самт муҳокимаронӣ мекунад, аз сифати субъектҳои масъул, фаъол, коршоям, мутасаддӣ, посухгӯ ва монанди инҳо истифода мебарад. Ба ақидаи ӯ, дар давлат фарде метавонад аз ин масъулияти иҷтимоӣ барканор бошад, ки имконоти физиологии маҳдуд дорад. Дигарон, зарур аст барои манфиатҳои давлат, сохти давлатдорӣ фаъол бошанд. Хулоса мебарорад: **«Ҳамин тариқ, равшан аст, ки бояд беҳтарин ҳаёт барои ҳар як нафар дар алоҳидагӣ ва барои давлат дар маҷмӯъ, як бошад»** (Ҳамон ҷо. – С. 469).

Дар баробари кашфиёти бузург дар соҳаҳои гуногуни илм ва тамаддуни ҷаҳонӣ, дар асари номбурда Арасту мафҳумҳои ба кор даровардааст, ки дар шароити муосир, бо гузашти дуру ним ҳазор сол, ҳамчун намуна ва истилоҳоти аслии илмӣ истифода мешаванд. Бидуни чунин мафҳумот ифодаҳои мантиқӣ дар соҳаи илмҳои гуманитарӣ, амалан, ғайриимкон аст. Шарти чунин воқеият он аст, истилоҳоти истифоданамудаи Арасту натиҷаи дарёфти мафҳумҳои мебошанд, ки қудрати ифодаи маҷмӯи зухурот ва моҳияти идея, тасаввурот ва воқеиятро доранд. Сарфи назар кардани онҳо интихоби алтернативии ҳамвазни маъноии зухуроти фалсафӣ ва сиёсиро қатъан мушкил мегардонад. Ин аст қудрати бузурги дарки илмии олами ҳастӣ, тавони мантиқ ва маъниофаринӣ. Баръакс, **«Агар шаклҳои мантиқии мафҳумот дар ҳақиқат шахшудамонда, берун аз ҳаракат, беамал, ҷойгоҳи холии тасаввурот ва афкор мебуданд, онҳо барои амали ҳаққонӣ, қатъиян, нодаркор мешуданд. Бе он ҳам, амалеро метавонист куллан анҷом бахшид. Дар ҳақиқат, шакли мафҳумот дар воқеъ чизи тамоман дигар аст. Рӯҳи зинда он вақт ҳақиқат аст, ки бо он ва тавассути ин мафҳумҳо ифода гардад»** (Г. В. Ф. Гегель. Энциклопедия философских наук. Т. 1. Наука логики. – М.: Мысль, 1975. – С. 344).

Ҳамин тариқ, Арасту моҳияти таълифи китоби «Сиёсат»-ро дар қонеъ гардонидани ниёзҳои воқеии иҷтимоии ватан ва замони хеш мебинад. Ба ҳамин мақсад, ӯ саъй кардааст табиати давлат, масъалаҳои муҳимтарини раҳбарии сиёсӣ, муносибати байни синфҳо, ки асоси онро талошҳои ба даст овардан ва нигоҳ доштани қудрати сиёсӣ ташкил мекунад, тафсири илмӣ намояд. Дар системаи ягонаи давлат ва давлатдорӣ Арасту паҳлуҳои ҳаёти сиёсӣ – равандҳои сиёсӣ, сифати субъект ва объектҳои сиёсӣ, инкишофи тафаккури сиёсӣ, моҳияти манфиатҳои сиёсӣ ва роҳҳои амалӣ кардани он, элитаи сиёсӣ, шуури сиёсӣ, идеологияи сиёсиро мавриди таҳлил, омӯзиш ва арзёбӣ қарор медиҳад.

Дар таълифоти мазкур, баъзе ҷузъиёти ин масъалаҳо мавриди омӯзиш ва хулосабарорӣ қарор мегирад.

#### Оид ба табиати давлат

Моҳияти рӯйдоди давлатро Арасту дар муносибатҳои ҷамъиятӣ мебинад. Ин истилоҳро ӯ муошират ном мебарад. Чунин тарзи алоқамандиро ба дараҷаҳо тақсимбандӣ мекунад. Муоширати сиёсиро аз муҳимтарини онҳо меҳисобад. Онро ҳамчун кӯшиши ба ҳам овардани аъзои ҷомеа медонад. Аз он хулосаи илмӣ мебарорад. Ба воқеият ҳамсон будани истилоҳ ва мафҳумоти рӯйдодҳои ҷамъиятиро номбар мекунад. Асоснок менамояд: **«ҳама гуна давлат, ба тарзи худ, муоширатро дар назар дорад. Ва ҳама гуна муошират ба хоҳири ягон навъ некӣ ва некукорӣ ташкил карда мешавад. Бояд дар назар дошт, ки аз ҳама зиёдтар ва олитар аз кулли некиҳо ҳамон муоширате аст, ки шумораи бештари одамонро дар бар гирад. Ана ҳамин муошират давлат, ё ин ки муоширати сиёсӣ номида мешавад»** (Аристотель. Политика. – М.: РИПОЛ Классик, 2010. – С. 23).

Барои фаҳмо будан, эҳсоси масъулияти аҳли ҷомеаро нисбат ба мафҳуми давлат бедор кардан, Арасту меқӯшад ба ин падида, аввалан, ҳосияти антропологӣ диҳад. Онро ба ниёзҳои табиии инсон, ки дар натиҷаи аз лиҳози физиологӣ наздик гаштан ба пайдоиш ва идомаи наслҳо сабаб мегардад, монанд карданӣ мешавад. Ин сифатро ба олами наботот ҳам нисбат медиҳад.

Арасту чунин зухуротро мақсади **«баъди худ боқӣ мондани рӯйдодҳои ба хеш монанд меҳисобад»** (Ҳамон ҷо. – С. 25).

Айнан ва монанд ба чунин унсурҳоро шабеҳи ҷомеаи инсонӣ мешуморад. Тавре ки табиат иродаи худро ба намоиш мегузорад, **«бо мақсади нигоҳ доштан ва ҳифз кардани якдигар, зарурати чуфт-чуфт ба ҳам омадани субъект ва объектҳои ҳокимият, ҳамчун ниёзҳои табиӣ ба миён меояд»** (Ҳамон ҷо. – С. 25).

Бидуни шак, давлат – воситаи ҳукмронии сиёсӣ, ташкилоти ҷамъиятӣ мебошад. Тибқи меъёрҳои ҳуқуқӣ вазифаи худро анҷом медиҳад. Манфиати тамоми гурӯҳҳои ҷомеаро дар доираи имконоти иқтисодӣ ва иҷтимоӣ таъмин месозад. Ин вазифа бо роҳ, метод ва воситаҳои гуногун амалӣ мегардад. **«Дар ҷамъияти қабилавӣ раҳбарӣ тавассути қувваи эътибор роҳандозӣ мешуд. Дар ҷамъияти синфӣ ҳокимият ба воситаи эътибори қувва амалӣ карда мешавад».** Қудрати давлат дар таъмин кардани волоияти як ирода бар иродаи дигар, тавассути нуфуз ва меъёрҳои қонунӣ аст. Сухан дар бораи муносибати раҳбарӣ ва объекти иҷроӣ вазифаҳои иҷтимоӣ меравад. Дар акси ҳол, таъмини суботи давлат ғайриимкон мегардад.

Ба қавли Арасту, ҳокимияти сиёсӣ чараёни амалӣ кардани иродаи сиёсиро дар ҷомеа мадди назар дорад. Дар натиҷаи назорат, омӯзиш, озмоиши рӯзгори сиёсӣ, олими барҷаста ба хулосае омадааст, ки дифференсиатсияи аъзои ҷомеа дар тақсимооти меҳнат, сохтори давлатӣ аз рӯи ақл, дониш, малака ва таҷрибаи сиёсӣ сурат мегирад. **«Ҳар касеро баҳри коре сохтанд»** (Саъдӣ). Сухан дар бораи раҳбар ва зердаст меравад.

Ба сифатҳои субъекти масъулияти иҷтимоиаш васеъ таваҷҷуҳи бештар зоҳир мекунад. Ёро **«тавассути хосияти ақлониаш моил ба дурандешӣ ва маҳз аз рӯи ҳамин сифатҳо падидаи лаёқатманд ба ҳокимият кардан, раҳбарӣ намудан ва қисмати дуюмиро, ки фақат аз рӯи қудрати ҷисмонӣ метавонад иҷроӣ супоришхоро таъмин кунад, табақаи иҷрокунандаи амру фармонҳои субъектҳои ҳокимият»** меномад (Ҳамон ҷо. – С. 25). Дар ин ҳолат, Арасту боадолатона ба хулосае меояд, ки чунин амалҳо ҳам барои раҳбар ва ҳам барои зердаст аҳамияти баробар доранд. Донишманди бузург меҳодад, андешааш

оммафаҳм бошад. Шарҳ медиҳад: дар зиндагӣ олот гуногун аст. Ҳар кадоми онҳо барои коре офарида шудаанд.

Арасту тавсия медиҳад, ки шахс бештар аз ҳама бояд худро омӯзад. Озмоиш кунад. Донад. Шиносад. Бо дигарон дар муқоиса гузорад. Аз рӯи адл, инсоф ва ақлу фаросат мунсифона хулоса барорад. Ба кадом шуғл ва манзалаат мувофиқ будани хешро муайян созад. На зиёда аз он. Ба қавли мутафаккири бузурги фаронсавӣ Жан де Лабрюйер (1645-1696), ки ба гуфти муаррихон «умри худро фақат дар кор ва хондан, хондан ва кор» гузаронида, дар тарбияи фарзандон ва наздикони Кондеи Бузург (сарлашкар, генералиссимуси Фаронса дар солҳои 1621-1686) ширкати ғаболона доштааст: **«Дар дунё ҳастанд одамоне, ки ҳисоб мекунанд, метавонанд вазир ё ходими давлатӣ бошанд, бо онҳо рақобат кунанд. Ҳатто ба чунин одамон ҳасад мебаранд, ба хотири он ки охир, онҳо низ ақл ва тафаккури солим доранд; фаромӯш мекунанд, ки ин сифатҳо дар танҳои омилҳои барои раҳбарии давлат ва сарварии ҷомеа басанда нестанд. Барои ин, боз донишмандони қоидаҳои муайян ва таҷрибаи бузург лозим аст»** (Ж. Лабрюйер. Характер или нравы этого века. Спб, 1890. Мысли и изречения. – Алма-Ата: Казгосиздат, 1963. – С. 108).

Тавре хотиррасон гардид, пайдоиши давлатро Арасту зухуроти табиӣ ва муҳимтарин рӯйдоди ҷомеаи инсонӣ мешуморад. Онро фароҳамовари шароити аслии раҳнамоии мардум медонад, зеро тавассути он гурӯҳҳои иҷтимоӣ барои амалӣ сохтани мақсад ва таъмини манфиатҳои умумӣ сафарбар карда мешаванд. Дигар воситаи раҳбарии сиёсии ҷомеаро тасаввур карда наметавонад.

Маҳз дар идомаи ҳамин хулосаи илмӣ, Арасту мантиқи аслии тадқиқоти худро нисбат ба давлат – ниҳоди ҳаётан зарури одамизод эълон мекорад. Бо гузашти ҳазорсолаҳо барҷастатарин олимони онро ҳамчун кашфиёти бузурги шинохти давлат ва сиёсат, ба сифати далели илмӣ истифода мебаранд: **«Аз ҳамаи гуфтаҳои маълум мегардад, давлат мансуб ба онест, ки табиатан вучуд дорад ва худ инсон табиатан зухуроти сиёсӣ мебошад»** (Аристотель. Политика. – М.: РИПОЛ Классик, 2010. – С. 29).



Дар идомаи сухан, Арасту нисбат ба шахсоне, ки аз таъмини манфиатҳои давлат канорачӯӣ мекунанд, берун аз фазои давлат ва давлатдорӣ зиндагӣ карданӣ ҳастанд, тасмими хешро бо ҳисси баланди масъулият иброд мебаранд: **«касе, ки аз рӯи табиати хеш, на дар натиҷаи ҳолати фавқулода, берун аз давлат зиндагӣ мекунад, – ё махлуқи аз лиҳози маънавӣ норасида, ё фавқулинсон аст»** (Ҳамон ҷо. – С. 29).

Энсиклопедисти бузург, бо тахмин ба баҳои додааш нисбат ба зуҳуроти бедавлатии шахс ҳамчун сифати одамӣ қаноат накарда, бо нафрати беандоза изҳор мебаранд: **«чунин одамро Гомер ҳам таҳқиромез сифат мекунад: ин хел инсон безот, беқавм, берун аз қонунҳо, бесарпаноҳ аст. Ин гуна шахс табиатан ташнаи ҷанг аст, чунин одамро бо аскарӣ пиёдаи тахтаи шоҳмотбозӣ муқоиса кардан мумкин аст»** (Ҳамон ҷо. – С. 29).

Чунин ақида дар таҷрибаи давлатдорӣ – ватандорӣ мо тасдиқи худро ёфтааст.

Бузургии Арасту дар хиради азалии дарки воқеияти ҳастӣ ва пешгӯии равандҳои ҷамъиятӣ, ҳолати равонии гурӯҳҳои муайяни иҷтимоӣ дар ниҳод ва табиати давлатҳо таҷассум меёбад. Муҳтавои баҳси файласуфро муносибати инсон ба давлат ташкил мекунад, ки аз натиҷаи таҳлили таҷрибаи уҳдадорихоӣ шаҳрванд дар назди давлат ва баръакс иборат мебошад. Гегел дар асари худ «Илми мантиқ», дар қисмати «Хулосабарорӣ сифатнок» хотиррасон мекунад: **«Хулосабарорӣ аввал хулосабарорӣ ҳастии нақд ё ин ки хулосабарорӣ сифатнок аст»** (Г. В. Ф. Гегель. Энциклопедия философских наук. Т. 1. Наука логики. – М.: Мысль, 1975. – С. 367). Ва ин таъбирро тафсир менамояд: мантиқи чунин хулоса натиҷаи таҳлили таҷрибаро мадди назар дорад.

Барои давлатдорӣ миллӣ ояндаи босубот ва пойдор масъалаи ҳаётан муҳим аст. Хулосаи Арасту нисбат ба ашхосе, ки мафҳумҳои давлат ва миллатро дар доираи андешаи ноозмуда тафсир карданӣ мешаванд, боиси муҳокимаи фикрӣ ва бознигарии объективӣ аст. Чунин ба назар мерасад, ки олими бузург ҷавҳар ва устухонбандии тафаккури баъзе аз ҳамватанони моро дуву ним ҳазор сол қабл доништа, фикрронӣ кардааст.

Дар омади сухан, ба ҷонибдории вазн ва умқи андешаи Арасту, зарур аст хулосаи файласуфи барҷастаи немис Г. В. Ф. Гегел оварда шавад: «Аристотел якумин шахсе буд, ки намудҳои гуногуни хулосабарориро дар шаклҳои субъективии он мадди назар гирифт ва тафсир намуд. Ӯ ин корро ба андозае аниқ, мушаххас анҷом додаст, ки ягон чизи навро ба он илова кардан мумкин нест. ...Ин кашфиёти Арасту ба ӯ ифтихори бузург мебахшад» (Ҳамон ҷо. – С. 369).

Ба ақидаи мо, ҳисси давлатдорӣ, ватанпарастӣ падидаи рӯҳӣ, маънавӣ, ахлоқии таърихан шаклгирифтае мебошад, ки тавассути падару модар, мактабу маориф, гурӯҳҳои иҷтимоӣ, афроди муайян, халқ, миллат, муҳити атроф, дар дили инсон макон мегирад. Инкишоф меёбад. Он танҳо тавассути рафторҳои баробар ба воқеияти ҳастӣ – ҳимояи манфиатҳои милли таҷассум меёбад, ифода мегардад. Меҳанпарастӣ мансуб ба ду мафҳуми асли мебошад: Ватан ва миллат. Дигар мафҳум ва мундариҷаи эътиқод, ҷаҳонбинӣ, арзишҳо дар структураи шуури инсон бо дарназардошти қатъии ҳамин мафҳумот мебояд вазифаҳои функционалии худро иҷро намоянд. Ба қавли шогирди вафодори Мавлоно Абдураҳмони Ҷомӣ – Мир Алишер Навоӣ «**то замоне одам зинда аст, бояд барои Ватанаш мубориза барад**» (Материалы по истории прогрессивной мысли в Узбекистане. – М.: 1957. – С. 84).

### Оид ба мавқеи инсон дар ҷомеа

Мавзӯи марказии тадқиқоти Арасту дар соҳаи шинохти давлат ва сиёсат инсон аст. Назарияи воқеъбинона, материалистии Арасту иборат аз он мебошад, ки ӯ шахсро ҳамчун зухуроти ҷамъиятӣ эътироф мекунад. Ташаккули шуурро дар вобастагӣ аз муҳити атроф медонад. Онро падидаи махсуси ба тарзи идеалӣ инъикос ёфтани олами ҳастӣ меҳисобад. Алоқамандӣ ва таъсири бевоситаи таҷрибаи зиндагиро ба рӯҳи солим таъкид месозад.

Бо он ки инсон рӯйдоди ҷамъиятӣ аст ва ба ҳамин хотир аз дигар мавҷудоти биологӣ фарқ мекунад, Арасту бар дӯши он масъулияти бузург мегузорад: «**Ба андешаи мо, табиат ягон корро**

беҳуда намекунад. Хотирнишон бояд сохт, ки аз тамоми мавҷудоти зинда фақат инсон соҳиби нутқ аст. Овоз, хурсандиву афсурдаҳолиро ифода карда метавонад. Вай ба дигар ҷузъиёти зинда ҳам мансуб аст (имконоти табиин ҳайвонот то дараҷае инкишоф ёфтааст, ки қодиранд, хурсандиву вазъи нуговори худро эҳсос намоянд ва ба якдигар ин ҳиссиётро расонанд). Аммо нутқ тавони онро дорад ифода кунад, ки чӣ чиз фоида дорад ва чӣ чиз зарар, ҳамчунон, чӣ боадолатона ва чӣ беадолатона аст» (Аристотель. Политика. – М.: РИПОЛ Классик, 2010. – С. 30).

Арасту таъкид мекунад, фақат инсон қудрати онро дорад, фаҳмад, ки неқӣ чӣ асту бадӣ чӣ, инсоф чӣ асту беинсофӣ чист. Ва хулоса мебарорад: «**Маҷмӯи ҳамин мафҳумҳо асоси оила ва давлатро ташкил мекунанд**» (Ҳамон ҷо. – С. 30).

Инсон дар таълимоти Арасту узви **ҷудонашавандаи давлат аст. Ӯ наметавонад бе давлат арзи ҳастӣ намояд. Ҳамчун файласуфи бузург хулоса мебарорад: ҷузъ бе кулл қудрати ягонагӣ ва тавоноӣ надорад. Дасте, ки аз тан ҷудо гашт, ба ҳеч мубаддал мегардад. Алоқаи шахсро бо давлат дар ҳамин гуна муошират ва муносибат мебинад. Тибқи андешаи Арасту, чунин алоқамандӣ шакли сохтакорона нест. Дар ин ҳолат, ӯ калимаи «тавонистан»-ро муваффақона истифода мебарад. Ин сифатро мансуби шахрванд медонад ва вазифаи ӯ мешуморад. «**Лекин касе, ки ворида муошират намегардад, ё хешро худкифо ҳис мекунад ва ниёз ба ҳеч чиз надорад, ҷузъе аз давлатро ташкил карда наметавонад. Ӯ ё ба ҳайвон мубаддал гаштааст ё худо аст**» (Ҳамон ҷо. – С. 31).**

Арасту бар ин ақида аст, ки инсон шартӣ мавҷудияти худро дар ҷомеа мебинад. Маҳз ҷомеа омили асосии зиндагӣ ва рушди инсон ҳисоб меёбад. Муносибатҳои ҷамъиятӣ алоқамандии инсонҳоро дар самтҳои гуногун таъмин мекунанд. Дар ин маврид, шакли муносиботи моддӣ таваҷҷуҳи файласуфро бештар ҷалб месозад. Боиси қаноатмандӣ ва омӯзиш аст, ки Арасту даҳҳо аср қабл муътақид буд, ки ҷомеа танҳо дар асоси маърифат ва малакаи меҳнатии пешрафта метавонад тараққӣ кунад, рушд ёбад. Ҳангоми таҳлил ва арзёбии муносибатҳои ҷамъиятӣ ӯ назари худро дар ин маврид возеҳу равшан баён

мекунад: «Шаклҳои зиёд ва гуногуни раҳбарӣ ва тобеият вучуд доранд. Аммо чӣ қадаре, ки сатҳи (дониш, малака, ҷаҳонбинӣ, таҳассусмандӣ – С. Я.) тобеон баланд бошад, раҳбарӣ бар онон низ дар сатҳи камолот хоҳад буд» (Ҳамон ҷо. – С. 36). Ў назари худро чунин асоснок мекунад: «Охир, то чӣ дараҷае, ки сатҳи касбияти усто баланд бошад, маҳсули кори ӯ ҳамоно қадар арзишманд аст» (Ҳамон ҷо. – С. 36).

Тавре хотирнишон гардид, файласуфи бузург ба масъалаи раванди ташаккули инсон, пеш аз ҳама, рушди маънавияти ӯ таваҷҷуҳи махсус зоҳир мекунад. Ахлоқи инсониро ҳамчун зухуроти ҷамъиятӣ, таърихӣ меҳисобад. Таъкид менамояд, ки сохти давлатдорӣ, сиёсат, ҳолати иҷтимоӣ, иқтисодӣ метавонад ба ҷаҳонбинӣ таъсиргузор бошад. Аммо ахлоқ, принципҳо, қоидаи рафторҳои инсонӣ, дар асл характери умумибашарӣ доранд. Афрод, гурӯҳҳои иҷтимоӣ, дар маҷмӯъ, ин хусусияти маънавии инсонро ба инобат мегиранд. **Оид ба фарҳанги сиёсӣ Арасту муътақид аст, ки он воситаи батанзимдарории муносиботи байни одамон, гурӯҳҳои иҷтимоист. Давлат бошад, фарогири чунин муносибатҳо аст. Ў ба он бовар дорад, ки шахсияти бузург омили муҳими шаклгирии ҷаҳонбинӣ ва фарҳанги сиёсӣ, субъекти пешбарандаи манфиатҳои ҷамъиятӣ мебошад.** Ҳамзамон бо ин, шароити иқтисодӣ, иҷтимоӣ, фарҳангӣ ва муҳимтар аз ҳама, сохти давлатдорӣ ҷузъияти муассири ташаккули фарҳанги сиёсианд. Ў ҳастиро аз аслҳои муайянкунандаи ҷаҳонбинӣ меҳисобад.

Арасту маънавияти шахсро дар маҷмӯи муносибатҳои ӯ ба муҳити атроф медонад. Таъкид мекунад: «Дар воқеъ ҳеҷ кас наметавонад худро хушбахт номад, агар каме ҳам бошад эҳсос ва ғурури мардонагӣ, солорӣ, бурдборӣ, хислатҳои адолатпарварӣ ва муҳокимаронии асоснок надошта бошад... Барои як пули сиёҳ наздиктарин дӯсти худро фурӯшад. Фаросаташ то дараҷае норасо ва майл ба содагӣ ва раҳгумзадагӣ дошта бошад, ки ба кӯдак ё ақлгумкарда монанд шавад» (Ҳамон ҷо. – С. 455).

Дар нигоҳи Арасту – ин донишманди мумтоз, мафҳуми инсон, шахрванд, давлат ва сиёсат ҳаммаъно ва қариб як чиз ҳастанд. Ў ҳеҷ як нафари рӯҳан солимро аз давлат ва доираи манфиатҳои давлатӣ ҷудо тасаввур карда наметавонад. Ҳастӣ,

мундариҷа ва муҳтавои давлатро – инсонии комил мешуморад ва баръакс. Ӯ мегӯяд: «**Мардонағӣ, адолат ва хирад дар чаҳорчӯбаи давлат ҳамон мантиқ ва маъниери дорад, ки чунин сифатҳо дар ҳар як шахси ба ҳамин давлат алоқаманд дида мешаванд. Маҳз ба ҳамин хотир, ин давлат адолатпарвар, бофаросат ва парҳезқору покманиш номида мешавад**» (Ҳамон ҷо. – С. 457).

Барои дарки хосиятҳои антрополигии шахс, Арасту сифатҳои моҳиятии ӯро мавриди омӯзиш қарор медиҳад. Ба қавли файласуф, фаҳмидани предмет, омӯхтани табиати ӯро тақозо мекунад. На он чизеро, ки дар шакли таҳрифшуда, дахлгардида пешкаш мегардад. Тибқи назарияи ӯ, барои баҳо додан ба инсон муҳимтарин ҷузъиёт ду чиз аст: ҳолати рӯҳиву равонӣ ва ҷисмонии ӯ. «**Аз номбурдаҳо яке – ҳоким, дигаре зердаст, мутеъ мебошад... дар одамони пастфитрат, ё касоне, ки аз лиҳози табиӣ ба носолимии равонӣ, бадӣ ё ба ин сифатҳо моил ҳастанд, аксари вақт чунин ба назар мерасад, ки ҷисм бар рӯҳи онон ғолибият дорад**» (Ҳамон ҷо. – С. 37).

**Файласуфи Юнони Қадим бо истифода аз калимот ва ибороти ҷолиб ва муассир салоҳ медонад, ки ба ҷисми инсон рӯҳ ва ба рағбати ӯ ақл сарварӣ кунад. Ҳушдор медиҳад, ки ҳукумат доштани одам бар рӯҳ ва ҷисм дар сатҳи баробар – ё баръакс (охирин бар аввал) инсонро, ҷомеаро бо бадбахтӣ рӯ ба рӯ месозад. Вазифаи давлат мешуморад, ки дар тарбияи аъзои ҷомеа чунин таносубро ба инобат гирифта, вазъи рӯҳии ҷомеа воқеӣ арзёбӣ гардад. Дар ин асос, иқдоми муносиб пайғирӣ шавад.**

Муносибати Арасту ба табиат ва тарбияи одам мавзӯи махсуси таҳқиқ бояд бошад. Аммо дар ин маврид, овардани баъзе ҷузъиёте, ки ба сифати дар боло номбаршудаи инсон тааллуқ дорад, ба назари мо, мувофиқи мақсад аст. Ӯ нуқтаи назари устои худ – Афлотунро, ки дар асараш «Қонунҳо» дарҷ гаштааст, ба хотир оварда, мегӯяд, ки охирин дар масъалаи моликият мавқеи махсус дошт. Таъкид мекард, ба ягон кас набояд иҷозат дода шавад, ки аз панҷ баробари ҳадди ақали моликият бештар дошта бошад. **Назари Арасту нисбат ба моликият ҷанбаи ахлоқӣ, маънавӣ ва фалсафӣ дорад.** Ин масъала дар адабиёти классикии тоҷик бо истилоҳи «қаноат» аз мавзӯҳои асосист. Дар алоқамандӣ бо ин зухурот, Арасту

хирадмандона ба чунин натиҷагирӣ мерасад: **«Бузургтарин ҷинойтҳо ба хотири кӯшиши аз будаш зиёд ба даст овардани моликият содир карда мешаванд, на ба хотири дастрас кардани маводи мавриди ниёзи аввал»** (Ҳамон ҷо. – С. 115).

Арасту изҳор медорад, ки баръакс, давлат бояд бой, сарватманд бошад. То он дараҷае, ки артиши худро дар сатҳи хуб нигоҳ дошта тавонад. Ва сатҳи таъмини қувваҳои мусаллаҳ на танҳо имконоти ба муқобили душманони дохилӣ, балки барои ҳифзи манфиатҳои давлат дар муқобили хатарҳои берунӣ низ басанда бошад.

Арасту аз табиати воқеии инсон – муносибати ӯ ба масъалаи қаноат кардан ба мол изҳори нигаронӣ мекунад. Ӯ бо афсӯсу надомат хулоса мебарорад: **«бадахлоқии инсон иборат аз он аст, ки ӯ ҳеҷ вақт серӣ надорад: сараввал ба одам ду обол (обол - воҳиди вазн ва тангаи нуқра, мису биринҷӣ дар Юнони Қадим ва Византия, дар асрҳои IX-X дар Голландия, Италия, Испания ва Португалия. Русско-таджикский словарь. Луғати русӣ-тоҷикӣ. – М. Русский язык.: 1985. – С. 600) басандагӣ мекунад, аммо вақте ин ҳолат одат мешавад, ӯ доимо зиёд гаштани онро меҳоҳад. Ҳамин тариқ, чунин майл ба зухуроти беохир мубаддал мегардад. Гап дар сари он аст, ки хоҳишу тамаъи инсон аз зиндагӣ беохир аст ва барои қонъ кардани чунин хоҳишҳо умри бештари инсонҳо сарф мегардад»** (Аристотель. Политика. – М.: РИПОЛ Классик, 2010. – С. 118).

Тавре мо дар дигар самтҳои тадқиқот оид ба субъектҳои сиёсӣ, таъкиди вобастагии қудрат ва тавоноии давлатро аз сифати аҳолии мамлакат, характери миллӣ, масъулияти миллат нисбат ба ҳифзи манфиатҳои миллӣ хотирнишон кардем, ҳазорсолаҳо қабл оид ба ин масъалаи тақдирсоз Арасту бо дарки масъулият муҳокимаронӣ кардааст.

Тафсир ва асоснок кардани далели зикргардида аз ҷониби файласуфи бузурги Юнони Қадим барои ҳар нафаре, ки ифтихори мансубият ба сарзамини аҷдодӣ ва миллати тоҷикро дорад, интизорӣ меравад, дорои аҳамияти махсус бошад. Арасту мефармояд: **«Барои ҳама гуна ҳунарманд, масалан, бофанда, устои киштисоз, бояд маводе бошад, ки коршоам ва мувофиқ афтад; ин мавод (материал – С. Я.) то чӣ андоза босифат бошад,**

**бидуни шак, маҳсулот ҳам ҳамон қадар мувофиқ ба ниёзҳо истеҳсол мегардад. Айнан, ҳамин хел барои арбоби давлатӣ ва қонунгузор ҳам, зарур аст, маводи солим дар ихтиёр дошта бошад. Шартӣ аввалини мавҷудият ва таъмини пайдории давлат сифати маҷмӯи шаҳрвандон аст»** (Ҳамон ҷо. – С. 470).

Дар сиёсат, давлат ва давлатдорӣ Арасту ба инсонӣ нек, хирадманд ва солор умед мебандад. Ӯ иброз медорад, ки инсонҳо бояд дар маҷмӯъ нексиришт бошанд. На дар ягонагӣ, ба танҳоӣ. Аммо изҳори ризоият мекунад, ки дар ҳар сурат, нексиришти ҳар як шаҳрванд дар алоҳидагӣ, дар маҷмӯъ ба ташаккули ҷомеаи солим оварда мерасонад.

Ба ақидаи ӯ, инсонро се чиз ба фазилат ва фаросат раҳнамун месозад: табиати инсонӣ, одат ва хирад. Дар ин маврид, ба табиати одамӣ таваҷҷуҳи зиёд зоҳир мекунад. Хавотиромез мегӯяд: **«Пеш аз ҳама бояд воқеан чун инсон таваллуд шуд, на ин ки чун дигар навъи мавҷудоти зинда ва бояд нишонаҳои ҷисмонӣ ва рӯҳии одамро бо худ дошт»** (Ҳамон ҷо. – С. 508).

Дар асари безаволи худ «Сиёсат», донишманди замон ҳар он чӣ ки таҳқиқ мекунад, ба тафсир ва ҳаллу фасли мавзӯи (предмети тадқиқи илмӣ) аслии рисола мебахшад. Умед мебандад, гарчанде одамон бо табиати хос ҳам таваллуд шаванд, ақл, хирад ва фаросати одамӣ маҷбур месозад, ки онҳо манфиати давлат ва талаботи сохти давлатдориро ба назар бигиранд, риоя кунанд.

Тавре хотирнишон гардид, Арасту инсонро гаштаву баргашта моли сиёсат мешуморад. Муътақид аст, ки таълимоти ӯ дар бораи инсон, шаҳрванд, ҷомеа ва давлат ба одамизод манфиате ба бор хоҳад овард. Барои ҳамин дилпуруна изҳор медорад: **«Мо, аллакай, пештар муайян кардем, ки инсон тибқи табиати хеш чӣ гуна бояд бошад, маҳз ба хотири он ки онҳо тавонанд маводи хуб барои қонунгузор бошанд»** (Ҳамон ҷо. – С. 509). Яъне умеди асосии Арасту, хусусияти табиӣ, фундаменталӣ, ирсӣ, биологии одам аст. Ҳамзамон бо ин, суханашро идома дода, мавқеъ ва нақши субъективии инсонро дар шакли шаҳрванди барои сохти давлатдорӣ ниёзманд таъкид карданӣ мешавад: **«Дар дигар ҳолат – сухан дар бораи тарбия**

меравад. Тавассути он инсонҳо малакаҳоро аз худ мекунад, дигар чизҳоро ба воситаи таълим» (Ҳамон ҷо. – С. 509).

Ҳамин тариқ, тақдири таърихии миллатро худи миллат, дар якҷоягӣ муайян мекунад. Ва дар нобарориҳои давлатдории миллӣ ҷойи шикоят аз бегонагон наместонад. Ин посухи Арасту ба ашхосест, ки дар сарзамини аҷдодӣ дарахте сабз накарда, «**ноз бар фалаку ҳукм бар ситора кунанд**», гарчӣ «**ҳаволаи сари сухангӯи бадкеш** аввал ба инсоф, **баъд ба санги хора кунанд**» (Ҳофиз).

Мантиқи сухани Арасту дар зарбулмасали машҳури Ғарб равшан ифода ёфтааст: «Every nation is arshitector of his life».

Андешаи ниҳоят муҳимме, ки Арасту онро бо салобати олимонаи танҳо мансуб ба худи ӯ менигорад, нақши тақдир дар ҳаёти инсон аст.

Ӯ ибраз медорад, ки одами нексиришт ҳам камбағалӣ ва ҳам беморӣ ва ҳам дигар навмедихоеро, ки тақдир мефиристад, ба хубӣ паси сар мекунад. Аммо таъкид менамояд, ҳолати бениёзӣ муқобили ин вазъ аст. Ва маҳз ҳамин чиз боис гаштааст, одамон фикр кунанд, ки «**гӯё хушбахтӣ омилҳои неки берунӣ дорад; аммо чунин ҳолат монанд ба он аст, ки сабаби аслии ба навҳи аҳсан навохтани кифар, пеш аз ҳама дар худи асбоби мусиқӣ бошад, на дар санъати навозанда**» (Ҳамон ҷо. – С. 507).

Дар мавриди вазъи давлат ва давлатдорӣ Арасту комилан муқобили категорияи тақдир аст. Ӯ хотирнишон месозад, вақте ки мо дар мавриди сарнавишт сухан мегӯем, дар ин ифода танҳо майл, хоҳиш рағбат ва ормони худро мегузорем. Бо он худро тасалло мебахшем. Гумон мекунем, ки вазъи сиёсӣ, иқтисодӣ, иҷтимоӣ ва фарҳангии давлат ҳам аз тақдир вобастагӣ дорад. Гӯё дар ҳамин ҳолат ҳам, тақдир фармонфармой ва ҳукумат мекарда бошад. Ва чунин ҳолате, ки ҳаст, он аз рӯзи бунёд шуданаш ба сифати тақдир насиби давлат гаштааст. Дар идомаи чунин тафсири хеле сода, ба хосу ом фаҳмо файласуфи маъруф омирона ва орифона мефармояд: «**Аммо шарафаманд ва лоиқи даврон гардонидани давлат дигар на ба тақдир, балки ба дониш ва иродаи озод вобастагӣ дорад**» (Ҳамон ҷо. – С. 507).

Дарвоқеъ, бояд хотирнишон гардад, ки дар адабиёти тоҷики замони шуравӣ, дар маҷмӯъ ва замони муосир, махсусан, бе



интихоби макон, замон, шунаванда ва зарурати мантиқи бадеӣ-эстетикӣ шикоят аз тақдир, нокомиҳо, нобарориҳои таърихии миллӣ, ба сабки «эй фалак, дод аз ҷафоят», «чархофалаке маро ба чарх овардӣ», «эй фалак, ҷафо ба ҷонам кардӣ», ки воқеияти таърихӣ дорад, дар байни омма, сурудаҳои радио ва телевизион садо медиҳанд.

Маълум аст, ки чунин намунаҳои эҷодиёти халқ ба хоштири посдоштанҳо ва дарки реалияти зиндагии гузаштаи аҷдодон зарур аст. Он ифодагари эҳсоси ғам, андӯх, нотавонӣ, заифӣ, тақдирпарастӣ ва ҳамдардии бидуни имконоти раҳонидан аз фоҷиа ва бадбахтиҳоро дар вучуди шунаванда (бинанда) бедор мекунад. Ғайр аз ҳиссиёти халқӣ-оммавии эстетикӣ, дар ифодаи ниёзҳои ҳиссиётии даврони мо, ки замони истодагарӣ, пешравиҳо, мубориза, шуҷоату матонат, қахрамониҳо, ҷоннисориҳо аст, мутаассифона таъйинот ва масъулияти дигар надорад. Истифодаи ин жанр зарур аст. Аммо ниёз ба меъёр дорад.

Дар тарғиби маънавиёти кишварҳои наздик ва дур аз изҳори лаҳзоти заифӣ ва нотавонии миллӣ, ки онҳо ҳам дар таърихи ташаккули худ рӯ ба рӯ гаштаанд, то ҳадди имкон худдорӣ мекунад. Санъаткорон сурудҳои ватандӯстонаро махсус, интихобан, на бо овози сопрано (овози баландтарини загона), ки дар кишвар гоҳо ба назар мерасад, балки баритонӣ (овози мардонаи байни баму зер, мутантан, пурғулғула, муассир, даъваткунанда, сафарбаркунанда) иҷро менамоянд.

Сухан, махсусан каломи бадеӣ, адабиёт, фарҳанг, санъат қувваи бузург аст. Бояд ифодагари фаъоли воқеият, ниёзҳои замон, давлат ва сиёсат бошад. Ҷаҳонбинии мардумро аз тақдирпарастӣ раҳо кунад. Ба қавли Арасту, одамон бояд муътақид бошанд, ки тақдир гуфта, мо мақсадгузорӣ ва амали худро дар назар дорем, на интизории раҳму шафқати фалакро. Ва дар ноомади кор гунаҳкор кардани чизе ё каси номаълум, номафҳумро, ки албатта, фарзияи дар илм тасдиқгардидаи фатализм – назарияи омиёнаи ба шикаст мувоҷеҳ гаштани одаму олам, бидуни кӯшиши дарки илмӣ-воқеии сабаб, омил ва оқибатҳо мебошад.

### Дар бораи сохти давлатдорӣ ва риояи меъёрҳои ҳуқуқӣ

Арасту нисбат ба воқеияти таъмини ниёзҳои мардумӣ тавассути интиҳоб ва истифодаи афзалиятҳои сохти давлатдорӣ, қонеъ гардонидани эҳтиёҷоти онҳо бар асоси коркард ва амалӣ сохтани меъёрҳои ҳуқуқии ба он мувофиқ муҳокимаронӣ мекунад.

Олими бузург эътимод дорад, ки сохти давлатдорӣ муайянкунандаи аслии муҳтавои сиёсати дохилӣ ва хориҷии давлат, ҳуқуқ ва вазифаҳои шахрвандон аст. Таъкид месозад, ки одамон бояд дар бораи сохтҳои давлатдорӣ ва моҳияти онон маълумоти пурра дошта бошанд. Ин имкон медиҳад, ки шахрвандон афзалиятҳои сохти давлатдориеро, ки худашон интиҳоб кардаанд, хубтар фаҳманд. Ба ҳамин восита, онро бошуурона ҷонибдорӣ ва ҳимоя мекунад.

Файласуф бо заковатмандӣ, умқи дониш, хиради азалий ва пешбини чандҳазорсола ҳушдор медиҳад: «**Дар бораи аз ҳамдигар фарқ доштани сохтҳои гуногуни давлатдорӣ, шумора ва таносуби онҳо набояд фаромӯш кард**» (Ҳамон ҷо. – С. 250).

Эҳтимоли қавӣ он аст, ки суҳан дар бораи афзалият, камбудӣ, имконоти ба яқдигар таъсиррасонии чунин сохтҳои давлатдорӣ меравад.

Дар китоби «Сиёсат», дар вобастагӣ бо асли мавзӯй – давлат ва сиёсат истилоҳоти «амният», «рушд ва тараққиёт», «адолат», «некукорӣ», «қаноатмандии иҷтимоӣ», «рифоҳ ва таъмини хостаҳои мардумӣ», «афзалият бахшидан ба ниёзҳои шахрвандон» бештар истифода мегарданд.

Арасту қотеона муқобили он аст, ки сохти давлатдорӣ аз беруни мамлакат ташвиқ ва таҳмил гардад. Дар интиҳоби он, ки инсон дар кадом сохти давлатдорӣ бояд рӯзгор бинад, худи мардумро масъул ва муваззаф мешуморад. Ӯ олимонро вазифадор мекунад, ки дар тадқиқоти худ ба ин масъала таваччуҳи хоса зоҳир кунанд. Бетараф набошанд: «**Касоне, ки мақсади таҳқиқ ва пешниҳод кардани беҳтарин сохти давлатдориро доранд, пеш аз ҳама бояд дақиқ намоянд, ки кадом навъи зиндагӣ арзанда аст ва ба ҳамин хотир ба он афзалият дода шавад**» (Ҳамон ҷо. – С. 453).

Ҳангоми тафсири масъала, Арасту ба ибораҳои мантиқии «тарзи ҳаёт», «осудахотирии берунӣ», «рифоҳи тану рӯҳи инсонӣ» аҳамияти аввалиндараҷа медиҳад (Ҳамон ҷо. – С. 455).

Арасту дар натиҷаи таҳлили амиқи донишҳои андухта ва таҷрибаи сиёсии замони худ, бо дарки имконоти шикасти сохти давлатдорӣ, ки дар натиҷаи тасмимҳои нодурусти амалияи қонунгузорӣ метавонад сурат гирад, ишора мекунад. Бешубҳа, ин хулосаи олими бузург барои ҳама давру замон, махсусан, барои давлатдорӣ миллии мо арзишманд аст: **«Нисбат ба қонунҳо... усулан мувофиқат кардани онон ба сохти давлатдорӣ таваҷҷуҳи эҳтиёткорона бояд кард. Қонунҳоро тарзе қабул намуд..., ки барои истифодаи ҳамин сохти давлатдорӣ мутобиқ бошанд, на ба тарзе, ки сохти давлатдорӣ ба қонунҳо мувофиқ карда шавад»** (Ҳамон ҷо. – С. 250).

Тасаввурот ва донишҳои дар бораи сохтҳои давлатдорӣ зарур аст, воқеӣ, илмӣ бошанд. Сохти сиёсӣ, ки дар конституцияҳои давлатҳо дарҷ ва эълон гаштааст, ҳувияти миллий, давлат ва ҳукумати кишварҳост. Ягон сохтори ҳокимият ҳаққи истисно кардани принципҳои онро надорад. Дар ин маврид, Арасту хотирнишон мекунад: **«Воқеан, сохти давлатдорӣ тартиботи давлатии марбут ба вазифаҳо, роҳ ва усулҳои тақсимои чунин масъулият, моҳият ва мақсадҳои ниҳони ҳокимияти оли муоширати сиёсиро** (муносиботи ҷамъиятӣ, ҷойгоҳи давлатро дар сиёсати дохилӣ ва хориҷии мамлакат – С. Я.) муайян мекунад (Ҳамон ҷо. – С. 250).

Чунин тарзи масъалагузорӣ дар шароити навини давлатдорӣ мо, ки зарурати шинохти мақсадноки сиёсатҳои моҳиятии давлатҳои минтақа, ҷаҳон, умуман субъектҳои муносиботи байналхалқиро тақозо мекунад, аҳамияти аввалиндараҷа дорад. **Барҳӯрди содалавҳонаи баъзе аз намояндагони ҷомеаи мо, махсусан, зиёён, ки солҳои навадуми асри гузашта худро майнаи миллат эълон ва баъзе кишварҳоро, хеле омиёна, қиблаи маънавӣ муаррифӣ карданд ва бо кумаки онон ба сари миллати худ оқибати фочибор оварданд, таҷриба ва сабақи рӯзгор аст.**

Тавре хотиррасон гардид, Арасту батақдор одамро моҳиятан зухуроти сиёсӣ ном мебарад. Ба ҳамин хотир, вазифаи ҳар

соҳибватан аст, ки пеш аз пой мондан, ҷойгаҳи худ, муҳтаво, мақсад ва ангезаи сиёсати бегонаро донанд. Дар ин маврид Арасту мефармояд: «**Таҳқиққунандагони шаклҳои соҳти давлатдорӣ, сифатҳоеро, ки ба он, умуман, ҳамчун давлат хос аст, пеш аз ҳама, бояд омӯзанд, донанд, ки давлат моҳиятан чӣ чиз аст. Дар ҳоли ҳозир оид ба ин мавзӯ гуногунфаҳмиҳо зиёданд... Дар баъзе давлатҳо мафҳуми демос (мардум – С. Я.) вучуд надорад. Анъанави даъвати иҷлосияи мардумӣ ҳам нест... ва вақолати судӣ (тасмимгирӣ – С. Я.) байни мансабдорони гуногун тақсим шудааст» (Ҳамон ҷо. – С.165).**

Маълум аст, ки дар замони Арасту истилоҳи манфиати миллӣ истифода намешуд. Аммо вақте суҳан дар бораи манфиатҳои давлат меравад, ҳамин мафҳум дар назар дошта мешавад.

Вобаста ба иқтибоси дар боло овардашуда, хотиррасон кардани ин нуқта ба назар мувофиқ меояд, ки дар замони муосир бисёре аз бозигарони геополитикӣ бо истифода аз кулли имконот – гуфтушунидҳои дуҷониба, бисёрҷониба, васоити ахбори умум, шабакаҳои электронӣ манфиатҳои фардӣ, гурӯҳӣ, ҳизбӣ ва синфӣ худро либоси «манфиатҳои миллӣ», динӣ, мазҳабӣ мепӯшонанд. Гарчанде аксари вақт миллат ва соҳибони аслии дину мазҳаб – мардум аз ин шиорпартоиҳо, ниқобҳои сиёсӣ, умуман сиёсатҳои иғвогарона огаҳӣ надоранд. Донанд ҳам, дар муқобили чунин падидаҳо эҳсоси бегонагӣ ва ё нотаваҷибӣ мекунанд.

Таълимоти Арасту оид ба моҳият ва муҳтавои давлат иборат аз он аст, ки субъекти асосӣ – ҳокимият, ҳамчун қонунгузор ва муҳимтар аз ҳама, масъулони таъмини принципҳои соҳти давлатдорӣ, бояд манфиатҳои умумимиллиро дар фаъолияти худ возеҳу равшан ифода кунанд. Файласуф боадолатона иброз медорад: «**соҳти давлатдорӣ (politeia) ташкилоти муайяни бошандагони давлат мебошад»** (Ҳамон ҷо. – С. 161). Агар чунин моҳият дар арсаи давлатдорӣ асоси муносиботи байналхалқӣ мебуд, истилоҳи «**subjective dimension an approach to foreign policy»** ҳамчун арзёбии сиёсатҳои духӯра дар муносиботи дуҷониба, бисёрҷониба ва глобалӣ роҳ намеёфт. Мардумони сайёра ба ин бадбахтиҳои сангини беохир рӯ ба рӯ намегаштанд.

Назарияи сиёсии давлатро Арасту аз мавзӯҳои асосии илми шинохти сиёсат меҳисобад. Аммо сохти давлатдориро қисмати фундаменталии он медонад. Бо тағйири сохти давлатдорӣ сиёсатҳои усулии давлат дар масъалаи иқтисодиёт, иҷтимоиёт, муносибат ба самтҳои идеологӣ, фарҳанг аз ҷиҳати назариявӣ ва амалӣ тағйир меёбад. Ӯ хушдор медиҳад: **«Агар давлат навъи муошират бошад – дар ҳақиқат ҳам он шакли муомилаи сиёсии шахрвандон аст. Куллан табиист, ки бо тағйири сохти давлатдорӣ, он аз сохти пешин фарқ мекунад ва набояд чунин давлатро мисли пешин қабул кард»** (Ҳамон ҷо. – С. 70). Ин ифода аҳамияти геополитикӣ, аз ҳама муҳим, гносеологӣ, дар доираи шуури омиёна бошад, хосияти хушдордиҳанда дорад. Тафсири батафсили он мансуби илмҳои ҷамъиятист.

Мантиқи назарияи Арасту иборат аз он аст, ки ҳангоми муомила ва муносибат бо намояндагони дигар давлатҳо **«Доништан ва фаҳмидани мамлакати худ, ҷуғрофия, таърих, маданият структураи сиёсӣ, иҷтимоӣ, иқтисодӣ, демографӣ, муассисаҳои давлат, захираҳои инсонӣ ва иқтисодӣ ... афзалиятҳои сиёсати хоричӣ... ҳамин гуна донишҳо дар бораи давлатҳои минтақа, абарқудратҳо ва сиёсати онҳо»** зарур аст (R. Felyham Op/cit. – P. 27, В. И. Попов. Современная дипломатия. – М.: Научная книга, 2000. – С. 327). Ин аломатҳои сифатӣ ва муайянкунандаи давлат, бешубҳа аз сохти давлатдорӣ он сарчашма мегиранд.

Ҳангоме ки Арасту дар бораи муҳимияти давлат, мавқеи он дар таъмини амният ва ниёзҳои иҷтимоии мамлакат муҳокима меронад, барои муваффақ ва пешрав будани давлатдорӣ ба хислат, характер, ҳолати рӯҳӣ, равонӣ, дараҷаи сидқу сафо ба сохти давлатдорӣ аз ҷониби ҳуди аъзои ҷомеа, аҳамияти аввалиндараҷа медиҳад. Барои фаҳмо будани матлаби ибрознамудааш, давлатро ҳамчун кишти ва ҳар як аъзои ҷомеаро ба баҳрнавард – сарнишини он шабоҳат медиҳад.

Дар маркази тавачҷуҳи Арасту сифати шахсияти ватанпарвар бо истилоҳи **«шахрванди накусиришт»** номбар мешавад. Ва таъкид мекунад: **«Дар омади гап, агар мо ин мавзӯро** (муносибати шахс ба давлатро – С. Я.) **таҳқиқ кунем,**

бояд пешакӣ муайян созем, ки шахрванди накукор чӣ гуна сифатҳоро бояд доро бошад».

Баъдан файласуфи бузург андешаи хулосавии худро доир ба ин масъала равшан иброз медорад: «**Шахрванд, ба қавли мо, бо давлат дар ҳамон гуна муносибате бошад, ки баҳрнавард дар киштӣ, дар ҳамкорӣ ва алоқамандӣ бо дигар баҳрнавардон. Гарчанде дар киштӣ сарнишинони он дар як сатҳ нестанд. Яке бел мезанад, дигаре сари фармон аст, сеюмӣ ўро кумак менамояд, чорумӣ боз ягон вазифаи дигарро таҳти кадом номе иҷро менамояд... ахиран, мафҳуме ҳаст, ки ба ҳамаи онҳо баробар тааллуқ дорад – шиноғарии дастаҷамъонаи бомуваффақ дар баҳр – мақсаде, ки баҳрнавардон дар маҷмӯъ ва ҳар кадоми онҳо дар алоҳидагӣ меҳоҳанд ба он ноил гарданд» (Ҳамон ҷо. – С. 172).**

Ҳамин тариқ, Арасту ба хулосаи ниҳоят муҳим меояд. Он барои миллатҳое, ки асрҳо истиқлолияти давлатии хешро гум карда буданд, аҷнабиён тавассути зулм, фишор, таъқиб, таҳдид, куштор, террор, таълиму тарбия, таъсири мақсаднок, дастгирии ғаразноки пуливу молӣ, ҷаҳонбинӣ, идеология, назария ва рӯҳи бегонапарастиро дар ниҳоди қисмате аз онон ҷой карда, тамаъ кардан аз бегонагон бар хилофи манфиатҳои миллиро барояшон ба навъи ҳувият мубаддал гардониданд, ҳаётан муҳим аст. Дар идомаи иқтибосе, ки дар боло зикр гардид (оид ба баҳрнавардон) Арасту таъкид мекунад: «**Айнан ҳамин тариқ нисбат ба шахрвандон: ҳамаи онон як хел нестанд. Аммо ба ҳар ҳол вазифаи онҳо аз наҷот бахшидани муколама ва муколама гуфта, сохти давлатдорӣ дар назар дошта мешавад, иборат мебошад. Накукории якка, чудо аз ҷамъият посухгӯи талабот буда наметавонад ва мо онеро инсонӣ комил меномем, ки дар мукамалгардонии накукории умумӣ (дастаҷамъона – С. Я.) ширкат варзад. Дар идомаи сухан, Арасту таъкид мекунад, ки накукории як нафар бояд мадди назари дигар шахрвандон бошад. Ва хулоса мебарорад: «**Фақат дар ҳамон вақт давлат аз беҳтаринҳо муаррифӣ мегардад»** (Ҳамон ҷо. – С. 171). Барои тафсири мантиқи сухан, ў хотирнишон мекунад, ки ҳангоми сурудани гурӯҳи санъаткорон овози ҳар як нафар наметавонад фарқкунанда бошад.**

**Оид ба субъект, объект ва ҳокимияти сиёсӣ**

Арасту нисбат ба хизматчиёни давлатӣ ва ононе, ки барои сарварии соҳаҳои гуногуни ҷомеа сазовор доништа мешаванд, талаботи махсус пешниҳод мекунад.

**Боиси ифтихор ва қаноатмандии бузург аст, ки чунин талабот ба таълимоти Асосгузори сулҳу ваҳдати миллӣ - Пешвои миллат, Президенти Ҷумҳурии Тоҷикистон муҳтарам Эмомалӣ Раҳмон дар самтҳои ниҳоят мураккаби давлатдорӣ ҳамаҷанба, аз лиҳози назариявӣ коркардшуда, ҳамаҷунон дар амалияи сиёсӣ собитгашта мебошанд. Ин таҷриба на танҳо аз ҷониби миллати тоҷик, балки аз тарафи бузургтарин абармардони дунё эътироф гаштааст.**

Арасту манзалати раҳбари дараҷаҳои гуногуни ҷомеа, симои ӯро дар нексиришти ва ақлсолорӣ мебинад: **«Ахиран, мо мегӯем, ки раҳбари фаёл бояд шахсияти нек, солор ва боандеша бошад, хизматчиӣ давлатӣ ҳатман сифатҳои шахси оқил, хирадманд ва бомулоҳизаро дар худ таҷассум намояд»** (Ҳамон ҷо. – С. 175).

Муҳтавои фаёлияти ҳокимиятро Арасту дар зарурат ва иқтидори раҳбарӣ кардан, итоат намудан, ки дар маҷмӯъ интизоми давлатиро ташкил мекунад, мебинад. Онро муҳтавои аслии ҳокимият ва муносиботи ҳукуматдорӣ меҳисобад. Чунин масъулият мансуби тамоми шоҳаҳое, ки равандҳои ҷамъиятиро дар қаламрави мамлакат ба танзим мебароранд, доништа мешавад. Ӯ бо таъкиди махсус иброз мебарорад: **«Қудрати ҳокимият кардан ва ҳам дар тобеият буда тавонистан сазовори таҳсин аст. Шаҳрванди нексиришт, ба фикри мо, бояд ҳам истеъдоди ба навъи аҳсан раҳбарӣ кардан ва ҳам зери раҳбарӣ итоат ва фаёлият намуданро дошта бошад»** (Ҳамон ҷо. – С. 175). Шояд зарбулмасали дар Ғарб машҳури **«Who can not obey, Who can not command»** (касе, ки итоат карда наметавонад, ӯ раҳбарӣ ҳам карда наметавонад) аз мантиқи суҳанони Арасту сарчашма мегирад.

Арасту омӯхтан ва муайян кардани ниёзҳои ҷамъиятиро дар риштаҳои гуногуни фаёлияти иҷтимоӣ, ба хоҳири омода сохтани мутахассисони (ҳунармандони) соҳаҳои гуногун зарур мешуморад. Нисбат ба шахсоне, ки ба қавли ӯ, **«аз обилаи кафи**

дасти худ» нон мехӯранд, яъне косибон, ҳунармандон таваччуҳи хоса зоҳир менамояд.

Файласуфи бузург бар он аст, ки на дар ҳама самтҳои раҳбарӣ, сардор бояд касби зердастро омӯзад, аз бар кунад. Ӯ, ки намояндаи замони ғуломдорӣ буд, чунин вазро бо далелҳои ба асри худ муносиб асоснок мекунад.

Ҳамзамон бо ин, қотеона таъкид мекунад: «Аммо ҳамин хел ҳокимияте вучуд дорад, ки одам ба шахсони озод, ҳамсони хеш раҳбарӣ мекунад. Ин хел ҳокимиятро мо ҳокимияти давлатӣ ном мекорем; барои он ки ӯ дар чунин шакли раҳбарӣ худро нишон дода тавонад, зарур аст, тавассути мактаби «дар тобеият будан» онро омӯзад» (Ҳамон ҷо. – С. 176).

Тавре хотирнишон гардид, Арасту дар баробари сифати шахсияти раҳбар талаботи ҷиддӣ мегузорад. Тақдири инсон, гурӯҳи одамон ва ҷомеаро дар вобастагии кулл ба чунин шахсият медонад. Аз раҳбар чунин масъулиятро тақозо дорад. Ба ақидаи файласуф, тавассути фикр, андеша, таҳлил ва «пофишорӣ»-и мураккаби майнаи инсон оид ба ҳаллу фасли масъалаҳои дархӯрди иҷтимоӣ, на танҳо олимони нони худро пайдо мекунанд, балки чунин услуби кор хоси роҳбари ҳамаи зинаҳои ҷомеа бояд бошад.

Чунин назарияро яке аз эътиқодмандони машҳури Арасту – Г. В. Ф. Гегел дар асараш «Илми мантиқ» ба тарзи возеҳ шарҳ медиҳад. Ӯ фаъолияти инсонро – фаъолияти фикрӣ меномад. Аммо ин мафҳумро аз нигоҳи танқидӣ, олимона тафсир менамояд. Хотиррасон карданӣ мешавад, ки иқтидор ва тавони фикр кардан ба тамоми инсоният хос аст. Файласуфи немис танҳо бо ин хосият ва қудрати одаме қаноат намекунад. Ӯ ҳангоми шарҳи масъала назарияи Арастуро оид ба сифати субекти сиёсӣ такмил дода, ба муҳтавои масъала мафҳуми – «фикр» – сифатҳои Ақл, Хирад, Мулоҳизаро илова мекунад. Ибораи мантиқӣ месозад. Онро «андешаи мулоҳизакорона» (боақлона, хирадмандона, барои фаъолияти иҷтимоӣ, пешрафти кор судманд) меномад. Арасту ҳам, ин хислати инсонии дар хизмати давлатӣ пойбанд, масъулро «фикри мантиқӣ» номниҳод кардааст. Гегел таъкид мекунад, ки байни «эҳсос» ва мулоҳиза» бояд фосила вучуд дошта бошад. Онро танҳо «тафаккур»



(фикркунӣ) гуфтан мумкин аст. Ин ҷараёноро ҳамчун зухурот қаламдод мекунад. Вучуд доштани бархӯдро байни зухурот ва мулоҳиза таъкид менамояд. Шарҳ медиҳад: «байни мулоҳиза ва ҳиссиёт дар умум зиддият ва бисёр вақт эродҳои такроршаванда нисбат ба тафаккур вучуд дорад. Ин эродҳо мансуб ба онанд, ки фикр бисёр вақт саҳт, бераҳмона ва яктарафа буда, бо пайдарҳамии худ ҳалокат ва таҳрибкорӣ ба бор меорад» (Г. В. Ф. Гегель. Энциклопедия философских наук. Т. 1. Наука логики. – М.: Мысль, – С. 202).

Арасту ва баъди ӯ Гегел ин нуқтаро гаштаву баргашта таъкид мекунанд, шахсе, ки масъулияти ҷамъиятӣ ба дӯш дорад, на танҳо фикр (имкони ин амалро ҳама доранд), балки фикри бомулоҳиза, дар доираи ақл, фаросат, фаҳм, санҷидашуда – бозсанҷишуда намояд.

Аммо, ҳам Арасту ва ҳам Гегел, оид ба мавзӯи гоҳо хонандаро ба хавотирӣ, яъне ва ноумедӣ ҳавола мекунанд. Қотеона иброз медоранд: «Фикри бомулоҳиза» (оқилона, хирадмандона, бофаросат, мунсифона, санҷидашуда, асоснок – С. Я.), ба саводнокии одам вобастагии пурра дорад» (Ҳамон ҷо. – С. 203). Ва шарҳ медиҳад: «Одами босавод бо маълумоти норавшан, номуайян, шубҳанок қаноатманд намегардад. Мавзӯро, дар маҷмӯъ, дақиқ, муайян ва мушаххас карда мебинанд; аммо одами бесавод, баръакс андешаи худро нобоварона аз як кунҷ ба кунҷи дигар ҳавола мекунад. Ва бисёр вақт заҳмати зиёд бояд кашид, меҳнати бисёр кард, то ин одамро фаҳмонид, ки, асосан, гап дар бораи чӣ меравад ва ӯро маҷбур бояд кард, ки дар фаҳм ва баҳодихӣ ба масъалаҳо ҳамин нуқтаро риоя кунад (Ҳамон ҷо. – С. 203).

Омӯзиши илм, соҳибмаърифат гаштан масъалаи дараҷаи яки ҷомеаи мо маҳсуб мегардад. Дар ин самт мушкилоти ҷиддӣ, номувофиқатӣ байни майли аз худ кардани донишҳо ва ниёзҳои афзояндаю рӯзмарраи ҷомеа вучуд дорад. Қудрати баробарвазн бо воқеият, дарк кардани ҳақиқат, дар вобастагӣ бо он ислоҳ кардани вазъи имрӯз ва ояндаи ҷомеаро муайян мекунад.

Таҳлилҳои Арасту дар боби муносибат ба моликият (Сиёсат. Китоби дуюм. – С. 77-160), барои ҳама давру замон ва субъектҳои сиёсии дараҷаҳои гуногуни давлатдорӣ омӯзанда аст.

### Омилҳои ба суботи сохти давлатдорӣ таъсиргузор

Дар китоби «Сиёсат» Арасту омилҳои Арасту омилҳои, ки боиси ноором, кӯшишҳои табодулотии давлатӣ ва оқибат шикасти сохти давлатдорӣ мегарданд, номбар мекунад. Онҳоро таҳлил ва арзёбӣ менамояд. Ба давлатмардон ва қишрҳои чомеа, ки озоиши ватан барояшон азиз аст, тавсияҳо медиҳад.

Ҳангоми омӯзиши афкори сиёсии донишманди энциклопедист гоҳо андешае ғолибият пайдо мекунад, ки гӯё Арасту вазъи имрӯзаи миллӣ, минтақавӣ, байналхалқӣ ва набардҳои геополитикии давлатҳои муосирро тафсир ва пешгӯӣ карда бошад. Ӯ менависад: **«Ҳама гуна сохтҳои давлатдорӣ ё бо сабабҳои дохилӣ ё омилҳои берунӣ шикаст меҳӯранд. Нобуд мегарданд. Ҳолати охири вақте рӯй медиҳад, ки кишварҳои дорони сохти давлатдорӣ муҳолиф дар наздикӣ ва ё дар масофаи дур ҷойгир шудаанд ва қудратманд ҳастанд»** (Ҳамон ҷо. – С. 364). Олими бузург баъди таҳлили сангини шояд барояш ҳастакунанда, қаноатманд гашта, гӯё ба хонандааш дилсофона ҳисобот меода бошад, мегӯяд: **«Акнун ҳама чиз оид ба омилҳои, ки ба табодулотии давлатӣ ва кашмакашиҳои дохилӣ оварда мерасонад, гуфта шуд».**

Арасту инъикоси алоқамандии умумӣ ва зарурии байни зухурот ва предметҳои ба якдигар мантқиқи илмӣ додааст ва вусъати ин категорияи фаслсафиро аз дидгоҳи нав тадқиқ намудааст. Аз ҳамин сабаб, ҳулосаҳои ӯ дар масъалаҳои мураккаби шинохти давлат ва сиёсат иборат аз он аст, ки як зухурот дар натиҷаи муносиботи диалектикӣ аз зухуроти дигар сарчашма мегардад, пайдо мешавад. Яъне моҳияти воқеӣ, заминӣ, материалӣ дорад. Ва сабаби тағйиротро ҷараёнҳои дохилии ҳуди предметҳо (дар айни ҳол давлатҳо) ташкил мекунанд.

Арасту ҷонибдори он аст, зухуроте, ки боиси нооромӣ ва эҳтимол иллати шикасти давлат мегардад, ҳамчун падидаи ягона, ё умумӣ, ки қобилияти фарогири бӯҳрони системаи давлатдорӣ шуда метавонад, бояд ба тарзи доими мавриди омӯзиши илмӣ ва илмӣ – пешгӯикунанда қарор бигирад. Мақсад ислоҳ ва пешгирии ҳолатҳои дар миқёси умумимиллӣ

фочиабарангез мебошад: «маълум аст, агар барои мо сабабҳое, ки ба ҳалокати сохти давлатдорӣ оварда мерасонад, дақиқ шуда бошанд, бо ин васила мо омилҳоро медонем, ки барои ҳифзи муассисаи сиёсии чомеа мусоидат мекунам: чораҳои зидди ҳолатҳои бавучудода, тadbирҳои муқобили вазъи онро тавлид менамоем» (Ҳамон ҷо. – С. 365).

Тавре мушоҳида мекунам, Арасту ҳангоми шарҳ додани масъалаҳои марбут ба сиёсат аз идеализми субъективӣ фосила мегирад. Ба мавзӯ баҳои воқеӣ ва ҳамчун натиҷа ба фарҳанги ҳуқуқии чомеа аҳамияти аввалиндараҷа медиҳад. Муносибати одамонро ба тартиб ва низоми давлатдорӣ, ки асоси онро риояи қонун ва меъёрҳои ҳуқуқӣ ташкил мекунад, шартӣ пайдориӣ низоми давлатдорӣ мешуморад. Ҳуқуқвайронкуниҳоро ба хурду бузург чудо намекунад. Ба онҳо ҳамчун хатар ба чомеа якхела муносибат менамояд. Таъкид месозад: Сохти давлатро «пеш аз ҳама, аз ҳуқуқвайронкуни бояд ҳифз кард. Дар ин маврид, зарур аст, тавачҷуҳ ба он нигаронида шавад, ки ягон ҷузъиёти масъала аз мадди назар дур намонад» (Ҳамон ҷо. – С. 368).

Асоси таъмини суботи сохти сиёсиро Арасту дар дараҷаи корбарӣ, масъулиятнокӣ, муносибат ба вазифаҳои хизматӣ, ахлоқ ва маънавиёти хизматчиӣ давлатӣ медонад. Файласуф намояндаи давлатро оинаи давлат мешуморад. Нисбати рафтори ношоистаи хизматчиӣ давлатӣ, ки метавонад манзалати маънавии сохтори марбутро зерӣ суол барад, ҳассосияти ҷиддӣ нишон медиҳад.

Мавзӯи мавриди тавачҷуҳи хосаи мутафаккир ҷанбаи ҳуқуқвайронкуниӣ шахсонӣ масъул аст. Ӯ бо назокати олимона менависад: «Вайрон кардани меъёрҳои ҳуқуқӣ ба ҳаёти давлатӣ ноаён роҳ меёбад. Ба он тарзе ки сарфи андаки батакрор сабабгори аз даст рафтани сарват мегардад. Ҳамин тариқ, масрафи бидуни тавачҷуҳи хоса яку якбора ба амал намеояд; ба ҳамин шакл, фаросати одам ворида иштибоҳ мегардад... агар ҳар як қисмат хурд намояд, он вақт тамоми дорой ҳам дар маҷмӯъ кам метобад» (Ҳамон ҷо. – С. 366).

Бидуни шакл, аз ҷумлаи тамоми шаклҳои шуури ҷамъиятӣ ва ҳамчунон бузургтарин бозёфти ақли инсонӣ илм аст, ки ба тамоми зухуроти табиат, ҷамъият ва тафаккур масъул ва

албатта, посухгӯ мебошад. Ин падидаҳоро дар тағйироти диалектикӣ мавриди омӯзиш қарор медиҳад. Онҳоро ба шарту шароити зиндагии инсон мутобиқ месозад.

Комилан дуруст аст, ки дар ин манзалат дин дар муқобили илм худро пешсаф медонад. Дар ин мавқеъ истодагарӣ мекунад. Ҳазорҳо далел меорад. Аммо, мутаассифона, ин шакли шуур дар посухи муҳимтарин саволи одаму олам – «барои чӣ?», «чаро?» ҳамагӣ як посух дорад. Гузашта аз ин, ба иҷрои ҳатмии ваъдаҳо, пешгӯиҳо ва эҳтимолияти воқеият пайдо кардани посухҳо замонат намедиҳад. Аммо айни ҳол ин мавзӯи баҳси мо нест.

Дар масъалаи муносибати инсон ба мафҳумҳои давлат, соҳти давлатдорӣ ва ҳимояи он, Арасту ба муҳтаво ва соҳти шуури шаҳрванд аҳамияти хоса медиҳад. Дар мантиқи таҳқиқи ӯ ба омили шаклгирии генетикии фарҳанги ватандорӣ низ ишораҳо карда мешавад.

Вобаста ба моҳияти мавзӯъ – сабабҳои рӯйдодҳои зиддимиллӣ, омили ирсият бо «меросгузорӣ»-и рафторҳои инсонӣ, аз ҷумла таносуби масъулияти шаҳрванд дар алоҳидагӣ ва дар миқёси умумимиллӣ нисбат ба масъалаҳои миллат, манфиатҳои миллӣ ва давлатдорӣ миллӣ, зарур аст мавриди омӯзиш қарор бигирад. Зеро дар муддати ҳазор соли бедавлатӣ, зухуроти алоқамандии диалектикии иҷтимоӣ ва биологӣ (генетикӣ) наметавонист дар эволютсияи шаклгирии тамоюлҳои маънавӣ, идеологӣ инъикос наёбад. Бетаъсир монад. Ин воқеияти субъективӣ – объективӣ аст. Набояд аз мадди назари илм дур монад ва албатта, берун аз тасмимгириҳо дар соҳаи тарбияи инсон, шаҳрванд қарор дошта бошад.

Рафторҳои гурӯҳҳои иҷтимоӣ дар воқеоти фочиабори солҳои навадум, зухурот ва амалҳои зиддимиллии баъзе ашхос дар замони ниҳоят мушкили бунёди давлати миллӣ, назария ва амалияи бегонапарастӣ ё бетарафии то ҳадди имкон пӯшидаи қисмате аз гурӯҳҳои иҷтимоӣ, танҳо генезиси одии ҷамъиятӣ, ақидатӣ надорад. Он аз хусусиятҳои ирсӣ (мероси биологӣ, хунӣ) ҳам сарчашма мегирад: **«Зухуроти биологӣ дар инсон аҳамияти бузург дорад, ба хотири он, ки падидаи зикргардида барои инкишофи моҳияти иҷтимоии инсон ҳамчун заминаи материалӣ (моддӣ, воқеӣ, фундаменталӣ – С. Я.) хизмат мекунад (Н. П.**

Дубинин, И. И. Карпец, В. Н. Кудрявцев. Генетика. Поведение. Ответственность. – М.: Политиздат, 1982. – С. 16).

Дар ҷараёни омӯзиши сабаб, раванд ва воқеаҳои солҳои 90-уми асри гузаштаи Тоҷикистон, Ҷумҳурии Афғонистон, Сурия, Ироқ, Тунис, Яман, ки дар асл ба муқобили қиматтарин арзиши олам – ҳаёти инсон равон карда шудааст, ба фикри мо, афзалияти факторҳои биологӣ дар рафторҳои инсонӣ бештар ба назар мерасад. Аз тарафи фарзанд кушта шудани падар (Абдулатиф Мирзо Улуғбеки 55 соларо, 27-уми октябри соли 1449 дар наздикии шаҳри Самарқанд). Аз ҷониби писар куштани модар (Али Сакра модари 40 солаи хешро 07-уми январи соли 2016 дар шаҳри Ракка). Қатли ом кардани ҳамватанон тавассути ҷангиёни ҳизби наҳзати ислом. Террор кардани садҳо олимону мутафаккирон – ақлҳои миллати худ аз ҷониби аъзои ҶНИ, ҳамчун тактикаи ҷанги шаҳрвандӣ ба супориши бегонагон, ба хоҳири сархам кардани ҳукумат дар гуфтушунидҳо барои курсии мансаб.

Чунин аъмоли ниҳоят сангини ҷинояткорона танҳо боиси нафрат ва қаҳру ғазаб нест. Ин проблемаи ҷумҳуриятро иҷтимоӣ-масъалаи илм аст. Онро бояд омӯхт. Таҳқиқ кард. Посухи асоснок пайдо намуд. Идеологияи ҷиҳод фақат ниқоби динии ин падидаи маъмули таърихӣ ва имрӯза аст. Бо истифода аз кулли имконот – иҷтимоӣ, фарҳангӣ, ҳуқуқӣ набояд имкон дод, ки ин ҷароҳат дар бадани миллат ба саратон мубаддал гардад. Истифодаи истилоҳоти «ҷиҳод» ва «шаҳид» дар ҳолати аз насл ба насл гузаштан ҳамчун ҷаҳонбинӣ, назария ва амалияи шакли ифодакунандаи худшиносӣ, ҳувияти динӣ, ба мисли эътиқоди рӯҳ ва роҳу равиши босмачигарӣ, ба проблемаи генетикӣ мубаддал мешавад. Оне, ки гурӯҳҳои этникии муайян, бо вучуди дар Ғарб тавлид, соҳибмаълумот, бузург гаштан, зиндагӣ кардан, орзуи «чашидани шаҳиди шаҳодат»-ро ба хоҳири нобуд кардани «кофарон» мекунанд, зухуроти генетикӣ ҳам ҳаст.

Ғарчанде солҳост, ки дар овардани иқтибос аз донишмандони материализми илмӣ зери ҳар гуна шиорҳои ғайриилмӣ худдорӣ карда мешавад, чунин воқеиятро мутафаккирони бузурги фалсафаи табиати сатҳи ҷаҳонии немис ба тарзи зайл шарҳ медиҳанд: «... худи далели аз шоҳигарии

**ҳайвон пайдо гаштани одам, он шароитро ба бор меорад, ки инсон ҳеч вақт аз хислате, ки ба ҳайвон тааллуқ дорад, ба пуррагӣ озод намегардад»** (К. Маркс, Ф. Энгельс. Сочинения. – М.: Политиздат., 1976. – С. 102).

Агар дар ҳоли ҳозир ифротиро имкон пайдо мекарданд, саросари ҷаҳон, аз ҷумла мулки азиятдидаи мо ҳам ба маҳкамаи ҷабр, мазористон ва макони ҷуз мубаддал мегашт. Вақте ҷаҳонбинӣ, маънавиёт ва идеологияи зиддимиллӣ, аниқтараш зидди давлати миллӣ дар майнаи мардум, алаҳхусус ҷавонон ғолибият пайдо кунад, аз чунин ояндаи мудҳиш ва фалокатбор ҷойи гурез нахоҳад монд. Фақат барои «бедард» (анестезия) ва асоснок кардани ин аъмоли ниҳоят ҷинояткорона, шиорҳои дар мамлакатҳои мусулмонии фоҷиабор ба мисли «ҷиҳод», «барои исломи ноб», «сохтани дор-ул-ислом» ва садҳои дигар ба ин монанд мавриди корбарианд.

Ҳамзамон бо ин, дар илми шинохти давлат, рӯҳшиносии сиёсӣ дар доираи рафторҳои сиёсӣ яке аз мавзӯҳои қобили таваҷҷуҳ ба шумор меравад. Дар ҷаҳорҷӯбаи масъалаҳои, ки дар доираи сархати боло хотиррасон гардид, истилоҳи инстинкт (ғариза, савқи табиӣ) низ истифода мешавад. **«Инстинктҳо навъи рафторҳои модарзодии аз лиҳози биологӣ муайяншуда мебошанд, ки ба рафторҳо тақон ва неру мебахшанд»** (Е. Б. Шестопал. Политическая психология. – М.: ИНФРА-М, 2002. – С. 161).

Дар амалияи сиёсӣ, махсусан, дар замони истиқлолият – ҳам дар замони ҷанги шаҳрвандӣ ва ҳам дар ҷараёни созандагии давлати миллӣ, рафторҳои, ки онро амалияи инстинктивии ҳисси бегонапарастӣ, ташвиқу тарғиби урфу одатҳои бегона, инкор кардани дастовардҳои миллӣ номидан мумкин аст, гоҳ-гоҳе ба назар мерасанд.

Дар ҳаёти аҳолии бисёрмилионаи як давлат чунин рафторҳои ҷудоғона боиси нороҳатии зиёд нестанд. Сирф табиӣанд. Аммо дар раванди таъмини низоми давлатдорӣ набояд ин рӯйдодҳо ба пуррагӣ сарфи назар шаванд. Ақаллан, ба хотири он ки дар илми сиёсатшиносӣ ҷузъиёти мазкур дар доираи фанни психология (равоншиносӣ)-и сиёсӣ омӯхта мешаванд. Тибқи меъёрҳои ҳуқуқӣ, ҳамчун унсури ниёзманд ба

таваччуи махсус, дар чаҳорчӯбаи дифои рисолаҳо барои ноил гаштан ба унвонҳои илмии эътирофгашта таҳқиқ мегарданд.

**Яке аз чунин падидаҳои, ки илм ба он таваччуи дорад, демагогияи сиёсӣ мебошад. Аз он ки Арасту ҳам ин зухуротро мадди назар доштааст, тадқиқ кардааст, маълум мегардад, ки ҷанбаи мазкур ҳамсинну соли одамизод аст.**

Ҳангоми баррасии навҳои давлатдорӣ демократӣ онро қисмати охири – зинаи панҷуми демократия меномад. Ӯ таъкид мекунад: **«Ин ҳолат вақте рӯй медиҳад, ки қабул кардани қарори ҳалқунанда мансуб ба анбӯҳ аст, на ба қонунгузор. Ва чунин вазъ ба воситаи демагогҳо ба вуҷуд меояд»** (Ҳамон ҷо. – С. 268).

Воқеан, яке аз сабабҳои бетартибҳои умумӣ, шикасти сохти конститутсионӣ, ҷанги шаҳрвандӣ – ғочии бузурги миллии солҳои 90-уми асри гузашта, ҳамин авҷу ғурури демагогияи сиёсӣ буд.

Файласуфи бузурги Юнон бо эҳсоси масъулияти илмӣ ҳулосаи худро эълон мекунад: **«Дар ҳамоно мамлакатҳои демократӣ, ки қонун аҳамияти қотеона дорад, барои демагогҳо ҷой нест. Он ҷо дар мадди аввал беҳтарин шаҳрвандон меистанд»** (Ҳамон ҷо. – С. 268).

Бешубҳа, яке аз вазифаҳои муҳими давлат тарбия кардани шаҳрвандон аст. Аммо вақте суҳан дар бораи омилҳои биологӣ – табиати инсон, ирсият ва бахши шуури инстинктивӣ меравад, тарбия, «сохтани инсонӣ нав» ба мушкилии ислоҳнашаванда рӯ ба рӯ мегардад. Муҳтаво ва таърихи адабиёт, фалсафаи миллати тоҷик пурбор аз ин мисолҳост. Аз ҷумла, **«Шамшери тез з-оҳани бад чун кунад касе...», «Зи нопокони некӣ мадоред умед...», «Агар байзаи зоғи зулматсиришт...», «Абр агар оби зиндагӣ борад», «Партави некони нагирад, ҳар ки бунёдаш бад аст», «Оқибат гургзода гург шавад».** Албатта, давоми ин суҳанони пурҳикмати мутафаккирони бузурги моро хонандаи соҳибзавқ ҳанӯз аз овони мактабхонӣ меонад. Фақат дар доираи услуби рисолаи мазкур суҳанони файласуфи маъруф ва пурдидаи немис Иммануэл Кантро (1724-1804), ки бо асарҳои дидактикии маъниофаринаш низ машҳури олам гаштааст, оварданӣ ҳастем: **«Ман ҳеҷ касро ислоҳ карда наметавонам, магар тавассути боқимондаи инсофе, ки дар ӯ ҳаст. Ман ҳеҷ касро боақлтар карда наметавонам, магар**

ба воситаи ақле, ки то ҳол дар ў вучуд дорад» (И. Кант. Сочинения в шести томах. Т. 2. – М.: Мысль. – С. 201).

Воқеан, риояи қонун, қонуният ва тартиботи ҳуқуқиро Арасту аз нишонаи асосии давлатдорӣ меҳисобад. Ва демократияеро, ки ба бенизомӣ, бесарусомонӣ ва парешонии мардум сабаб мегардад, камоли бедавлатӣ медонад. Ҳангоми омӯзиши китоби «Сиёсат», ки аз бузургтарин ганҷинаи ақли инсонӣ оид ба сиёсат ва оини давлатдорӣ қадимии одамизод аст, андешае рух мезанад, ки олими қудратманд гӯё воқеоти замони моро пешбинӣ кардааст ва боз ҳам ба мардум хушдор медиҳад: **«Ба назар мерасад, ки ба чунин навъ демократия бояд эроди ҷиддӣ гирифт, ба хотири он ки тартиби мазкур дар худ нишонаҳои сохти давлатиро надорад: дар он ҷое, ки ҳукумати қонун нест, дар он ҷо сохти давлатдорӣ нест. Қонун бояд бар ҳама ҳокимият дошта бошад»** (Ҳамон ҷо. – С.270).

Вақте ки Арасту дар бораи хатарҳои воқеии зиддавлатӣ сухан мегӯяд, хирадмандона ва ниҳоят асоснок онҳоро таҳдидҳои зидди сохти давлатдорӣ ном мебарад. Ҳифзи онро муҳимтарин вазифаи давлат ва шахрванд меҳисобад. Кор бо мардум, фаҳмонидани моҳияти масъала, хотиррасон кардани таҳдидҳои ҷиддиеро, ки метавонанд оромиву осудагии ҷомеаро халалдор созанд, аз воситаҳои муҳимми пешгирикунандаи бадбахтиҳои миллӣ мешуморад: **«Ба ҳифзи сохти давлатдорӣ на танҳо таъкиди он хатарҳое, ки дар дарозмуддат ба нобуд гаштани он мусоидат мекунанд, балки бисёр вақт хушдор додани наздиктарин аз ҳамин қабил таҳдидҳо низ одамонро хушёр мекунад. Ин ҳолат мардумро барои мустаҳкам нигоҳ доштани сохти давлатдорӣ муайян ҳидоят менамояд»** (Аристотель. Политика. – М.: РИПОЛ классик, 2010. – С. 368).

Арасту сиёсат ва қобилияти машғул гаштан ба масъалаҳои сиёсиро аз муҳимтарин шакли масъулияти инсонӣ мешуморад. Онро системаи ниҳоят мураккаби ҳамкориҳои афрод, гурӯҳҳо, ҳизбҳо ва синфҳо – умуман субъектҳои сиёсӣ медонад.

Дар тасавури ў, сиёсат – маҷмӯи муҳимтарин ҷузъиёти фаъолияти ҷомеа мебошад, ки бо ҳамдигар дар алоқамандӣ ва вобастагӣ қарор доранд. Ҳалқаи ягона шинохта мешавад. Аммо чунин организми мураккаб наметавонад хосияти мутлақ,



шахшудамонда дошта бошад. Ҳатман дар зери амали қонунияти диалектикӣ – зиддият, тағйирот, дигаргуншавӣ, инкорҳои такрорӣ, имконот ва воқеият, аз ҳамин чиҳат дар рушд ва такмили системавӣ қарор дорад.

Арасту таъкид мекунад, ки муҳтаво, самтгирӣ, алоқамандӣ ва муносибати барои давлат муваффақонаи самтҳои рушди сиёсӣ (иқтисодӣ, иҷтимоӣ, мудофиавӣ, амниятӣ, фарҳангӣ, идеологӣ, маънавӣ)-ро дар дохили ин системаи мураккаб – фаъолтарин субъекти сиёсӣ – раҳбари сиёсӣ ба уҳда дорад. Ҳаллу фасл мекунад.

Худи кӯшиши раҳбарӣ дар ниҳоди инсон ҳаст. Он аз оила оғоз гашта, то сатҳи олий самтгирӣ мекунад. Аммо вақте Арасту дар ин мавзӯӣ сухан мегӯяд, раҳбари сиёсиро иштирокчии обрӯманди фаъолияти сиёсӣ ном мебарад, ки ӯ бо сифатҳои аз дигарон фарқкунанда тавонад гурӯҳҳои солим ва хайрхоҳи ҷомеаро дар атрофи худ ҷамъ созад. Обрӯ ва қобилияти ба онҳо таъсиррасонӣ дошта бошад, то он дараҷае, ки мантиқи мақсадҳои сиёсии эълонгаштаро дар якҷоягӣ ва ҳамдастӣ ба амалияи сиёсӣ табдил диҳад. Таъмин кунад.

**Файласуфи бузург дониш, хирад, фаросат, таҷрибаи зиндагӣ, корозмудагӣ, зиракӣ, қобилияти пешгӯии раванди ҳодисаҳо ва ояндабинии асосноки раҳбарро аз хислатҳои шоистаи ӯ медонад. Таъкид месозад, ки чунин шахсият бояд қудрати фаҳми ҳаргуна фарҷоми бадро дар пайдоиши эҳтимолии чунин падида дошта бошад. Ӯ хотиррасон мекунад: «Ҳанӯз дар оғоз дарк кардан, фаҳмидани коре, ки оқибати бад меорад, амали ҳар раҳгузар нест. Ин кори марди таҷрибадори соҳибдавлат аст» (Ҳамон ҷо. – С. 368).**

Арасту дар ин маврид фикреро иброз доштааст, ки баъдан дар муддати ҳазорсолаҳо бузургтарин абармардони сиёсати ҷаҳонӣ, онҳое, ки номашон ҳар лаҳза ба хотири ҷамагон меояд, дар шаклҳои гуногун, бо ҷойивазкунии бисёр одии ҳиссаҳои нутқ, ҳамчун суханҳои пурҳикмат ба забон овардаанд. Дар ин маврид, гап дар бораи пойдорӣ, устуворӣ, тавони абадият бахшидан ба давлатдорӣ ва истиқлолияти сиёсӣ, ҳамчунон фарҳанг ва маънавиёти миллӣ меравад. Инҷониб муътақид аст, чунин мантиқ ба ҳар нафаре, ки худро мансуби як сарзамин ва як

миллат мешуморад, муҳим мебошад: «**Барои қонунгузор ва барои ҳар шахсе, ки шакли хотирнишонгардидаи сохти давлатдориро тибқи иродаи хеш муайян кардааст, муҳимтарин ва ягона вазифа – барқарор сохтани давлат нест, балки аз ҳама беш ҳифзи давлат (сохти давлатдорӣ – С. Я.) аст**» (Ҳамон ҷо. – С. 433).

Модоме ки давлат гуфта, Арасту мардумро дар назар дорад, ҳифзи давлат ва сохти давлатдорӣ вазифаи умумиллист.

Файласуф тарбияи инсонро пойдевори аслии ва замонати ҳифзи сохти давлатдорӣ медонад. Онро нисбат ба тамоми вазифаҳои давлатие, ки барои таъмини осудагӣ, амният ва суботи ҷомеа муайян шудааст, авлотар мешуморад. Бузургии Арасту дар эҳсоси зарурати ба ниёзҳои иҷтимоӣ посухгӯ будани таълимот, маъниофаринии илмӣ ва донишҳои энциклопедии ӯ пайваста зоҳир мегардад.

Вақте Арасту дар бораи сохти давлатдорӣ сухан меронад, аз тафаккури расмӣ, қолабӣ, шаклӣ, рӯякӣ, «диди ташрифотӣ», ҳамчун зуҳуроти худ ба худ ба тарзи механикӣ инкишофёбандаи муҳит ва фарҳанги сиёсӣ худдорӣ ва ба моҳияти масъала аз нигоҳи сирф илмӣ муносибат мекунад. Дар ин маврид, донишҳои худро оид ба зиддияти диалектикӣ моҳият ва зуҳурот устодона ба намоиш мегузорад. Омилҳои ба онҳо таъсиррасонро ошкор месозад: «**Аммо аз муҳимтарин воситаҳои, ки барои ҳифзи сохти давлатдорӣ, он чизе, ки дар замони ҳозира ҳама онро нодида мегиранд – тарбия дар рӯҳияи сохти давлатдорӣ мебошад**». Ва хушдор медиҳад: «**Беҳтарин қонунҳое, ки ҳама давлатмардон ба як овоз қабул кардаанд, ягон фоида надоранд, агар шахрвандон тартибу низоми давлатдориро наомӯзанд ва дар рӯҳияи чунин давлатдорӣ тарбия наёбанд...**» (Ҳамон ҷо. – С. 379).

Арасту ба таълимоти худ дар бораи давлат алоқамандии ҷиддӣ нишон медиҳад. Онро натиҷаи таҳлили назарияи дар таҷриба санҷидашудаи таърихӣ ва давлатдориҳои ҳамаҷониби худ медонад. Ба он эътимоди қавӣ дорад. Ва бо боварӣ менависад: «**Ба ҳамин хотир, бояд тавассути ба инобат гирифтани он чӣ ки мо пештар муҳокимаронӣ кардем – сабабҳое, ки барои нобудӣ ва ё ҳифз кардани сохти давлатдорӣ боис мегарданд, кӯшиш кардан лозим аст, то ки амниятии давлат таъмин ва он аз ҳама гуна вайронихо эмин нигоҳ дошта шавад**» (Ҳамон ҷо. – С. 433).

Ҳангоми омӯзиши афкори Арасту оид ба сохти давлатдорӣ ва омилҳое, ки барои суботи ҷомеа – ҳаётан муҳим мебошанд, қудрати фикрии олими бузург барҷаста намоён мегардад. Маълум аст, ки Арасту сиёсатмадор ва ходими давлатӣ набуд. Аммо масъалагузорӣ ва тарзи ҳалли мушкилоти давлатдорӣ, алаҳусус, воситаҳое, ки ин муассисаи барои ҷомеа ҳаётан муҳимро дар тасаввуроти ҳазорсолаҳо қабл ҷи гуна, бо кадом роҳу восита ҳимоя кардан мумкин аст, барои имрӯз ҳамчун таълимоти муҳим ва муфид хизмат мекунад. Ӯ тавассути абстраксияи моҳияти ашё, муҳит ва равандҳои сиёсии ҷомеа, инъикоси вазъ ва натиҷаҳои эҳтимолии рушди воқеотро, ки ба ҳақиқати реалӣ наздик аст, тафсир менамояд. Чунин истеъдод аз хирадмандии ин олими бузург маншаъ мегирад. Ҳамзамон бо ин, дар услуби нигориши илмии Арасту умқи дарки мавзӯ, масъулияти баланди худшиносӣ ва ба ҷомеа, хусусан ба масъулоне, ки барои ҳаёти ҷомеа ҷавобгӯ ҳастанд, зарурати таъкид эҳсос мешавад.

Вазъи маънавии таълимоти Арастуро дар вобастагӣ ба тадқиқи мавзӯ – маънӣ, мантиқи сохти давлатдорӣ ва воситаҳои таъмини суботи ҷомеа, бо таъбири Гегел ифода кардан мумкин аст: **«Хирад – ин шакли олии пайваستшавии шуур бо худшиносӣ, ба тарзи дигар, дониш оид ба мавзӯ ва муҳтавои илмӣ ва дониш дар бораи худ аст. Ин ҳақиқати чизе мебошад, ки мақсади он ба тарзи дақиқ муайян кардан аст. Аниқ намудани моҳияти ашё тавассути тафаккури худӣ мост. Ба ҳамин сатҳ, ин воқеияти реалии моҳияти ҳамин нигориш аст. Дар ин замина, субъективият баробар бо воқеият ва объективият дар доираи тафаккур мебошад»** (Г. В. Ф. Гегель. Работы разных лет в двух томах. – М.: Мысль, 1975. – С. 90).

### Хулоса

Арасту аз ҷумлаи файласуфонест, ки бо гузашти зиёда аз дуру ним ҳазор сол, бузургтарин олимони мутафаккирон, давлатмардон, сиёсатмадорон, иқтисоддонҳои сатҳи ҷаҳонӣ на танҳо асарҳои ӯро мутолиа кардаанд, мавриди омӯзиш, баҳсу тадқиқ ва истифода қарор додаанд, балки барои исботи

ҳақиқати илмӣ, афкор, мавқеъ ва амалияи сиёсии худ, тавассути овардани иқтибосҳо ва таъба назарияи илмӣи ӯ дидгоҳ ва ҷаҳонбинии худро асоснок намудаанд.

Чунин дастоварди сатҳи ҷаҳонӣ дар таърихи инсоният камназир аст. Қудратмандтарин олимони тадқиқотчиёни осори Арасту ӯро «Созандаи воқеии системаи умумӣ ва фарогири илми Юнон, асосгузори ҳақиқии илмҳои табиатшиносӣ» номбар кардаанд.

Минбаъд олимоне, ки аз насл ба насл, асрҳои аср ба нақди асарҳои Арасту машғул будаанд, унвонҳои ифтихорӣ ва олитарин сифатҳои олими энциклопедист будани Арастуро натавонистаанд зеро суол бубаранд. Баръакс, гаштаву баргашта, бо истифодаи методҳои гуногуни диалектикӣ онҳоро тадқиқу тасдиқ кардаанд.

Худи Арасту на танҳо умри бардавом надидааст, балки дар зиндагӣ бо сабаби саҳтгирӣ, серталабии ҷиддӣ, муносибати интиқодӣ нисбат ба устодон, шогирдон, атрофиён, нутқи бурроӣ ғайриҷашмдошт муассир ва нишонрас, зарифу латифи бо далелҳо, ифодаҳои нозук ифшокунанда ва барбоддиҳандаи афкори нопойдору мантиқан заифи бо истилоҳоти илмӣ рӯйпӯшгаштаи баъзе мутафаккирон – ҳамасрон, натавонистааст бар дӯстон мурувват, бо душманон мадуро кунад ва осоиши гетиро барои худ таъмин намояд.

Устод ва шогирди Арасту, мутаносибан Афлотун ва Искандари Мақдунӣ буданд, ки бо сабабҳои маълум муносиботи онҳо низ то ба охир чун намунаи ёрони ҳамдарду маслиҳатбин ва ботадбир идома наёфт.

Зухуроти Арасту – зухурот ва паёми барои инсоният пурмуҳтавои фалсафаи материалистии замон ва илмҳои табиатшиносии ҷаҳон буд. Ин масъулиятро ӯ барои ҳамасрон ва наслҳои минбаъдаи инсоният ба навъи аҳсан анҷом додааст.

Асари «Сиёсат» маҳсули афкори муқоисавии Арасту нисбат ба сохтҳои давлатдорӣ мебошад. Дар он паҳлуҳои мухталифи фаъолияти инсон, шахрванд, самтҳои сиёсати дохилӣ ва берунии мамлакат, масъалаҳои иқтисодӣ, иҷтимоӣ, фарҳангӣ, идеологӣ, мудофиавӣ, амниятӣ, таълимӣ, тарбиявӣ мавриди муҳокима қарор гирифтаанд.

Мақсади таълифи мавод оид ба тафсири баъзе нуктаҳои ба назари муаллиф рӯзмарраи Арасту, ки дар замони мо ҳам метавонанд мадди назар гирифта шаванд, шиносонидани Арасту ба хонандаи гиромӣ ва пурдон нест. Арасту қатъан ба чунин муаррифии хоксорона ниёз надорад.

**Омӯзиши чандкаратаи «Сиёсат»-и Арасту, беихтиёр тасаввуроти муқоисавӣ дар бораи ақл, хирад ва фаросати дарки воқеияти ҳастӣ аз ҷониби як мутафаккири юнонӣ даҳҳо садсола қабл ва дараҷаи ҷаҳонбинии чомеаи мо дар солҳои 90-уми асри гузашта, сабаб ва омилҳои ҷанги шаҳрвандӣ дар Ҷумҳурии Тоҷикистон, сифати шахсият, сатҳи дониш, ҷаҳонбинии ононе, ки ин фоҷиаро бошууруна, мақсаднок, дидаву доништа тибқи нақшаи бегонагон рӯи қор оварданд, тақон барои ибрази назар дар ҷаҳорҷӯбаи ин рисола гардид.**

Дониш ва ҷаҳонбинии ниҳоят омиёна ва хонаводагии дастандаркорони ин фоҷиаи умумимиллии мардуми тоҷик дар бораи мафҳумҳои одии «давлат», «ҳокимият», «сиёсат», «миллат», «манфиатҳои миллӣ», «раҳбарии сиёсӣ», «фарҳанг», «маънавиёт ва равандҳои сиёсӣ», «масъулияти ҷавобгӯии тақдири мамлакат», «бозиҳои геополитикӣ» ва монанди инҳо боиси бадбахтии садҳо ҳазор ҳамдиёрон шуд.

Баъдан дар тӯли солҳои ниҳоят пурмашаққати созандагии давлати миллӣ гоҳ – гоҳе чунин падида ва ё кӯшиши худнишондиҳии сатҳи фарҳанги сиёсӣ низ ба назар расид. **Ва гоҳо наҳваи фаҳми қашшоқонаи моҳияти давлат ва давлатдорӣ, муҳтаво ва масъулияти ҳокимияти сиёсӣ, тақдири таърихӣ миллат дар пояи таълимоти бепояи меъморони ҷанги шаҳрвандии солҳои навадум то ҳанӯз ба гӯш мерасад. Чунин дараҷаи дониш, маънавиёт гарчанде аз лиҳози мантиқи сиёсӣ баробар ба сифр аст, аммо падидаи геополитикӣ маҳсуб мегардад, на миллӣ. Набояд онро аз назарҳо дур кард.**

Ғайр аз ин, мутолиаи китоби Арасту, ки ҳазорсолаҳо пеш, дар шароити дуҷумин форматсияи сохти ҷамъиятӣ (давраи баъди ҷамъияти ибтидоӣ ва то замони феодали) таълиф гаштааст, беихтиёр одамро ба андешаи амиқ водор мекунад. Чӣ тавр дар замони ниҳоят дур, дар оғози рушди тамаддуни инсонӣ, шароити маҳдуди тараққиёт ва омӯзиши илм, маърифат, маълумот ва

коммуникатсия, як олим муҳимтарин масъалаҳои давлат, сохти давлатдорӣ, манфиатҳои миллӣ, роҳ ва воситаҳои ҳифзи онҳоро воқеъбинона тадқиқ кардааст.

Таҳлилҳои сифатии қобилияти шахсият дар ҷодаи масъулияти хизмати давлатӣ, пешгӯии равандҳои инкишофи воқеан хатарноки суботи давлатдорӣ, омилҳои шикасти сохти давлатдорӣ ва монанди ин масъалаҳои ҳаётан зарурро омӯхта, ҳулосаҳои илман дақиқ баровардааст.

Бо истифода аз муҳимтарин методҳои илмӣ – системавӣ, структуравӣ – функционалӣ, муқоисавӣ, таърихӣ – генетикӣ, таърихӣ – типологӣ, таърихӣ – муқоисавӣ масъалаҳои муҳимми сиёсат ва давлатдориро таҳлил, арзёбӣ, дарк ва манзур кардааст.

Бо муҳокимаҳои илман асоснок, экстраполятсияи раванди ҳодисаҳои ҷамъиятиро то ба замони мо таъмин намудааст.

Дар баробари Афлотун ва Демокрит ҷаҳонбинии муҳтавоиро дар бораи роҳҳои ба даст овардани донишҳо оид ба масъалаҳои назария ва амалияи шинохти моҳиятии табиати инсон, шаҳрванд, давлат, қонунҳои алоқамандии тафаккур ва олами ҳастӣ, омилҳои шаклгирӣ ва рушди ҳодисаҳои ҷамъиятӣ кашф кардааст.

Ба назар чунин мерасад, ки ғайр аз қобилияти фавқулодаи шахсӣ, Арасту масъулияти шаҳрвандии худро дар назди ҳамватанон, ҷомеа ва эҳтимол башарият эҳсос намудааст.

Ба назари мо бузургтарин кашфиёти Арасту дар асараш «Сиёсат» иборат аст аз:

1. Дарк кардан ва фаҳмидани зарурат, функция ва таъйиноти муҳимтарин воситаи ҳокимияти сиёсии ҷомеа – давлат. Он дар дараҷаи фаҳми Арасту падидаи саҳл, одӣ, ҳаргиз сарфи назар кардани субъект ва объекти ҳокимият нест. **Таъкид мекунад, гарчанде дар ниҳоди ҷамаи инсонҳо кӯшиши доимии ҳокимият кардан ҳаст, аз лиҳози физиологӣ, сатҳи дониш, хирад, маънавиёт, таҷрибаи зиндагӣ ва муҳимтарин хислатҳои шахсият – ирода, одамият ҳар фард барои коре, манзалате дар ҷомеаи инсонӣ таъйин шудааст. Худи шахс инро бояд донад.** Ва муҳите, ки одам худро дар он муваззаф мешуморад (Арасту ҳокимият (давлатдорӣ) карданро оғоз аз сатҳи оила медонад), ўро ҷиддан,

мунсифона, холисона, асоснок, бо таҳлили воқеии структураи ин шахсият арзёбӣ намояд.

2. Муайян кардани сохти давлатдорӣ. Онро дар вобастагии кулл ба структураи иҷтимоӣ ва ниёзҳои ҷомеа медонад. Муайянкунии сохти давлатдорӣ ва умуман сиёсати давлатдориро кори анбӯҳи одамон (С. М. Роговин Ҳангоми тарҷумаи асари Аристотел аз забони қадимаи юнонӣ ба забони русӣ, онро бо истилоҳи «толпа» ифода кардааст) намеҳисобад. Раҳбарияти ҷомеа, ки зимоми давлатдорӣ ба ӯ бовар карда шудааст, бо давлатмардон, мутахассисон бояд омӯзанд, муайян кунанд, ки кадом сохти давлатдорӣ аҳволи иҷтимоӣ, иқтисодии мардумро беҳтар, хубтар, ба навъи шоиста таъмин карда метавонад. Тасмимгирандагон нафароне бошанд, ки масъулияти рушди иқтисодии ҷомеа ба дӯши онҳост.

3. Эътироф кардани мутамарказии ҳокимияти давлатӣ ҳамчун омили муассири идорақунанда барои ҷомеа.

4. Исбот кардани давлат ҳамчун муассисаи аз ҷиҳати ҳуқуқӣ шаклгирифтае, ки инсон фақат дар доираи он метавонад ҳаёти шоиста дошта бошад. Пеш аз он ки номи асар дарҷ гардад, Арасту шоҳсухани худро дар варақи алоҳида бо ҳарфҳои бузург менависад: **«Давлат мансуби оне ҳаст, ки табиатан вучуд дорад ва инсон аз рӯи табиати хеш моҳиятан сиёсӣ аст»**. Таъкид мекунад, ҳар касе, ки иртибот ва ниёз ба давлат, ҷомеа надорад, аз хосияти инсонӣ дар фосила аст.

5. Эътироф кардани давлат ҳамчун ташкилоти сиёсӣ, ки ҳуқуқи қонунии истифодаи қувваи қонунро дорад.

6. Ҳатмӣ будани риояи қонун барои тамоми аъзои ҷомеа, пеш аз ҳама, хизматчиёни давлатӣ. Эътироф кардани воқеияти вайрон кардани қонун новобаста аз ҳаҷми он.

Арасту ҷонибдорӣ он аст, ки дар давлат, атрофи он ва ҳарчӣ мансуби давлатдорӣ аст, набояд авомфиребон (файласуф онҳоро демагог ном бурдааст. Демагог – авомфиреб. Русско-таджикский словарь, Луғати русӣ-тоҷикӣ. – М.: Русский язык, 1985. – С. 207) роҳ ёбанд. Шартӣ асосии ба авомфиребон имкони ҳарзагӯӣ надоданро риояи қонун ва қонуният аз ҷониби аъзои ҷомеа мешуморад.

7. Ба инобат гирифтани зухуроти авомфиребӣ ва авомфиребон ҳамчун омили бепоя намудан ва оқибат шикаст додани сохти давлатдорӣ.

8. Арзишмандтар дониستاني масъалаи ҳимояи давлат, сохти давлатдорӣ аз бунёди худӣ давлат.

9. Тавассути далелҳо муайян кардани сабаб ва омилҳои, ки суботи давлатро барҳам мезананд. Андешидани чораҳои, ки сохти давлатдорӣ ва мардумро аз хатарҳо, вартаи фалокатҳои умумӣ раҳой мебахшанд.

10. **Эътироф кардани таълим ва тарбия ҳамчун муҳимтарин василаи ҳимояи сохти давлатдорӣ. Афзалият бахшидан ба ин самти сиёсати ҳукумат нисбат ба тамоми самтҳои фаъолияти ҳокимияти давлатӣ.**

11. **Ҳаётан муҳим дониستاني мувофиқати барнома, мундариҷа ва муҳтавои таълиму тарбия ба сохти давлатдорӣ маҳз ба хоҳири рушд ва ҳифзи бошууронаи он.**

### Охирухан

Он чи ки дар ин мақола оварда шуд, ҷузъиёти навод нест, агар мо муддати се даҳсола ба суҳангӯӣ, мантиқ, маъниофаринӣ, муҳтаво, назария ва амалияи сиёсии Асосгузори сулҳу ваҳдати миллӣ - Пешвои миллат, Президенти Ҷумҳурии Тоҷикистон муҳтарам Эмомалӣ Раҳмон бо тамоми ҳастӣ тавачҷуҳ намоем. Ҳар соат, ҳар рӯзи фаъолияти давлатдорӣ ӯро мадди назар бигирем. Агар мо қудрати муқоиса кардани ҳолати воқеии мамлакатро дар оғози фаъолияти сиёсии Роҳбари давлат бо вазъии имрӯзаи сиёсӣ, иқтисодӣ, иҷтимоӣ, илм, маориф, фарҳанг ва манзалати байналхалқии Тоҷикистон дошта бошем.

Дар ин тафсир, зуҳури Пешвои миллат, таърих ва таҷрибаи давлатдорӣ милли тоҷикон падидаи нотакрор аст.

**Раҳбарӣ падидаи иҷтимоӣ аст. Барои расидан ба он бисёрҳо мекушанд. Аммо ноил гаштан ба натиҷаҳои барои миллат, давлат созгор кори сахл нест. Таҷрибаи зиндагӣ аст, ки дурустии назария, мақсади инсонро тавассути қудрати тағйир додани вазъии мамлакат, бунёди давлати мутамарказ ва дар сатҳи умумимиллӣ,**



**минтақавӣ ва байналмилалӣ комгор будани сиёсати эълонгашта, тарҳрезиишуда исбот мекунад.**

Дониш, тафаккур, фаҳми ҷанбаҳои гуногуни ҳаёти сиёсӣ, иқтисодӣ ва иҷтимоӣ, ки аз ҷониби олимони барҷаста солҳо коркард ва эълон гаштаанд, ҷузъиёти зарурии фаъолияти инсониянд. Аммо онҳо - назарияҳо худ ба худ, бидуни фаъолияти инсон ҳеҷ чизро тағйир намедиҳанд. Инсон аст, ки дар асоси азхудкунии ҷунин донишҳо, таҳлили таҷрибаи зиндагӣ, хулосабарории баробар ба воқеият, табиат, ҷамъият, тарзи тафаккур ва муҳтавои зиндагиро ба маҷрои барои худи одамизод мувофиқ равона месозад.

**Хиради азалий, интихоби ягона роҳи дурусти раванди сиёсати дохилӣ ва хориҷии мамлакат, қобилияти бузурги ташкилотчигӣ, иродаи қавии сиёсӣ, кордонӣ, ҷавонмардӣ, қудрати дар атрофи худ сарҷамъ кардани қишрҳои гуногуни ҷомеа, сарфи назар аз ҷаҳонбинӣ ва манзалати иҷтимоӣ, ба як мақсад сафарбар карда тавонистани оммаи мардум аз омилҳои асосии обрӯ, эътироф, эътимод ва ба маҳбубияти умумимиллӣ сарфароз гаштани Раҳбар ва Пешвои миллати тоҷик мебошад. Дар ин вазъият, Пешвои миллат ва мардум дар якҷоягӣ ба қувваи бузурги умумихалқӣ мубаддал гаштаанд.**

Асарҳои офаридаи Пешвои муаззами миллат «Тоҷикон дар оинаи таърих», «Сарнавишти миллати соҳибтамаддун», «Забони миллат – ҳастии миллат», «Чехраҳои мондагор», «Уфуқҳои Истиқлол» ва монанди инҳо, ки дар солҳои гуногун ба таърих расидаанд, намунаҳои олиии таҳлили паҳлуҳои ҳаётан муҳимми зиндагии миллати тоҷик дар тӯли ҳазорсолаҳо ва замони муосир мебошанд.

**Асарҳои Пешвои Миллат тадқиқи ҳамаҷонибаи воқеият ва таҷрибаи таърихӣ ташакулёбии миллати тоҷик, дастовард, мушкилот ва бурду бохтҳои онро дар гузашта ва даврони мо дар бар мегиранд. Дар Паёмҳо, суҳанрониҳо, муколама бо мардум самтҳои гуногуни ҳаёти мамлакат, минтақа ва ҷаҳон мавриди таҳлил, арзёбӣ, хулосабарорӣ ва раҳнамоӣ ифода ёфтаанд.**

**Сабки эҷодиёти илмӣ ва суҳанрониҳои Пешвои миллати тоҷик дар кулли самтҳо фавқулода ҷолибанд. Тавони бузурги инъикоси воқеиятро доранд. Яке аз сабабҳои ин аст: «Бешубҳа, ҳақиқат**

тавассути таҷриба доништа мешавад. Аммо таҷриба фақат шақро ифода мекунад. Дар таҷриба аҳамияти бузург дорад, ки чӣ гуна ақл ба омӯзиши ҳақиқат мепардозад? Ақли бузург қудрати назорати бузургро дорад. Ва дар гуногунрангӣ мефаҳмад, ки чӣ чиз муҳим аст. Идея дар зухурот таҷассум меёбад, ба ҳақиқат мубаддал мегардад, на дар дигар ҷо, дар паси зухурот» (Г.В.Ф. Гегель. Энциклопедия философских наук. Т.1. Логика науки. -М.: Мысль, 1974. С.127).

**Таълимоти Пешвои Миллат – таҳлили илмӣ-назариявии таҷрибаи таърихӣ миллати тоҷик ва ҷараёни амалии бунёди давлати миллии тоҷикон дар замони истиқлолият аз ниёзҳои воқеии иҷтимоии давлатдорӣ мо барои имрӯз ва фардо аст.**

Ҳангоми чунин таҳқиқ ва тадқиқ бори дигар муайян мегардад, ки чӣ гуна ин назария ва амалияи давлатдорӣ – ҳамчун ганҷинаи бебаҳо ва дастоварди таърихӣ мо на танҳо хоси заковатмандии миллати тоҷик аст, аз таърихи илм ва тамаддуни ҷаҳонӣ ба мисли назарияи Арасту оид ба давлат ва сиёсат сарчашма мегирад, балки илм ва тамаддуни ҷаҳониро бо сифатҳои арзишманди худ ғанӣ мегардонад.

## ЧАҲОН АЗ НИГОҶИ ДИГАР

---

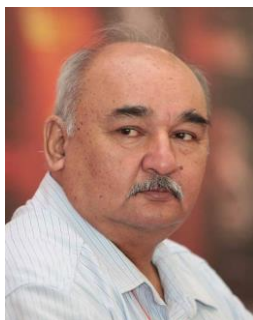

**Фалсафаи зебоишиносӣ дар чомеаи  
имрӯзаи Тоҷикистон**  
(*Мусоҳибаи ихтисосӣ бо фарҳангшинос  
д.и.ф., Саъдулло Раҳимов*)

1. Саҳми эстетика (зебоишиносӣ) дар ишқ чӣ андоза аст?
  - “Сухани ишқ на он аст, ки ояд ба забон” (Ҳофиз)
2. Эстетика аз романтика бо чӣ фарқ мекунад?
  - *Романтика яке аз ҷузъҳои эстетика аст.*
3. Муҳаррики андешаҳои эстетикӣ аз чӣ иборатанд?
  - *Идеали эстетикӣ, мақулаҳои: зебӣ, безебӣ (зиштӣ), фоҷиавӣ, мазҳакавӣ... Зухуроти ин падидаҳо дар олами ҳастӣ ва ҳунар андешаи эстетикиро бедор менамоянд.*
4. Оё эстетика дар тасаввуротҳои динӣ аз қабилӣ неъматҳои бихишти: ҳур, шароби пок, ҷӯйҳои ширу асал ва ғайра мақом ва нақше дорад?
  - *Ин чиз идеали шикампарастони хурофотие мебошад, ки бихиштиро танҳо чунин тасаввур мекунад. Ҳисс ва андешаи эстетикӣ моли ҳар фард буда метавонад: ҳам моли рӯшанфикр ва ҳам фарди одӣ. Фақат яке медонад, ки эстетика чист, дигаре пай намебарад, ки зебӣ ва зиштиро ҳисс мекунад, дар бораи онҳо андеша меронад.*
5. Чаро баҳсҳои эстетикӣ дар доираҳои расмӣ давлатӣ ва академӣ мавриди тавачҷуҳи қиддӣ қарор намегирад?
  - *Ин доираҳо гумон мекунад, ки эстетикаро ба кулӣ медонанд ва гумон мекунад, ки дар зиндагии эстетикӣ инсон ва чомеа ҳеҷ баҳсе вуҷуд надорад ва агар вуҷуд дошта бошад ҳам, он назар ба дигар масъалаҳои аз нигоҳи эшон мубрам, муҳимтар нестанд.*

6. Аз чӣ роҳҳое мо метавонем таълими фанни эстетикаро дар муассисаҳои таҳсилоти миёна ва олии Тоҷикистон пиёда намоем?

- Таълимоту таҳсилоти эстетикиро аз замони тавлиди тифл бояд шурӯъ кард. Ҳар як синну сол тарзу усули хоси таълимотро бояд дошта бошад. Дар овони кӯдакӣ голибан дар шакли **бозиҳои шавқовар**, дар синни ҷавонӣ – дар **баҳсҳои мубрам**, дар давраи бузургсолӣ – **андешаронӣ** сари он, ки чи тавр камбудииҳои чомеаро дар фарҳанги зебоишиносӣ бартараф бояд кард.

**Бозиҳои шавқовар** ба тифлакон фаҳмиши асосҳои олами эстетикиро бояд кашф намоянд. Дар овони ҷавонӣ **баҳсҳо** сари мавзӯҳои асосии эстетикӣ “Зебой аз безебӣ чӣ фарқ дорад?”, “Падидаҳои “фоҷеавӣ” дар зиндагӣ кадомҳоянд?”, “Нақши ханда, ва мазҳака дар зиндагии инсон дар чист?”, “Идеали эстетикӣ гуфта чиро гӯянд?” ва монанди инҳо. **Андешаронии бузургсолон** сари мавзӯҳои мубрами чомеа бояд бошад, мисли ин, ки чӣ тавр арзишҳои асили миллат ва ҷаҳонро метавон ҳифз ва тақвият дод? Чӣ тавр дар чомеа метавон фарҳанги танқид ва худтанқидкуниро барқарор кард? Чӣ тавр тафаккури аҳли оро аз шиоргӯиҳои беҳуда ба ҳақиқатбинии воқеӣ баргардонд? Зеро хушбахт он миллатест, ки худаи худро нақд карда метавонад.

7. Агар чунин таъбире қоиз бошад: душманон ва мухолифони илми эстетика дар таърих кӣҳо будаанд?

- Эстетика – ин аъмолу ҷаҳонбинии **тамаддунӣ** мебошад. Эстетика **ҳаётро** беҳтарин арзиши медонад. Аз ин рӯ душманони эстетика ҳамагуна касофатҳои табишю техногенӣ, ҳама ҷараёну нафароне дар гузашта ва ҳозира мебошанд, ки таҳдид ё таҷовуз ба сарчашмаи эстетика – **зиндагӣ** меkunанд.

8. Зебой вучуди зеҳнӣ дорад ё вучуди воқеӣ?

- Зебой ҳам вучуди воқеӣ ва ҳам зеҳнӣ дорад ва ҳар ду ба ҳам тавъамад. Яке дигариро тақвият медиҳад.

9. Меъёрҳои зебой кадомҳоянд? Оё онҳо мутлақанд ё тағйирпазир, агар тағйирпазиранд ин ба кадом омил рабт дорад?

- Меъёри асосии зебой **инсон** ва зиндагии ошоиштаву созандаи ӯст. Зебоии инсон ва ҷамеаи адолатпарвар то он даме **мутлақанд**, ки агар бо худ, бо табиату кайҳон дар ҳолати ҳамоҳангӣ умр ба сар баранд. Мутаассифона, алҳол бисёри инсонҳо ва чомеаҳо кайфияти эстетикӣ надоранд, муаммоҳои беруна ва дохила тазод

эҷод мекунанд. Ва гунаҳкори шиддат гирифтани ин нороҳатиҳо худи инсон ва чомеа мебошад. Зеро нафсу манфиати худбинӣ боло гирифта аст.

10. Агар зебоиро дараҷаи маърифат (шинохт) ҳисобем, пас он ба маърифати ҳиссӣ бештар тааллуқ дорад ё ба маърифати ақлӣ?

• *Шинохти зебоӣ ҳам маҳсули маърифати ҳиссӣ аст ва ҳам маърифати ақлӣ. Агар мо ба сохтори таркибии тафаккури эстетикӣ назар афканем, мебинем, ки вай аз ҳисси зебоӣ ё агар васеъ гирем, аз **ҳисси эстетикӣ** ва аз **назорату мушоҳидаи эстетикӣ** шурӯъ мешавад. Сипас ин ҳиссиёт **таҳаввул** ёфта ба **завқу талаботи эстетикӣ** мубаддал мегардад, ки ин дараҷаи болотари ҳиссӣ маҳсуб меёбад. Зеро фарқи завқ ва талаботи эстетикӣ аз ҳиссу мушоҳидаи эстетикӣ дар он аст, ки он феълан **интихобӣ** аст. Яъне аз раванди воқеаву падидаҳо, инсон чизи даркориро вобаста аз завқ ва талаботи эстетикӣ интихоб менамояд. Аммо баъд ин ҳама гому тачриба ба **мулоҳиза ва нақди эстетикӣ** табдил ёфта, аз шакли сода ба шакли мураккаби **маърифати ақлӣ**, ба шакли нақди эстетикӣ мерасад. Яке аз шаклҳои олию назариявии нақди эстетикӣ – ин **нақди фалсафӣ, фарҳангиносии, нақди адабию бадеӣ** мебошанд. Илова бар ин дар сохти таркибии тафаккури эстетикӣ **идеали эстетикӣ** мақоми хоса дорад. Идеали эстетикӣ – **тамсили** дилхоҳи **арзиши эстетикӣ** аст, ки **мақсаду мароми** фаъолияти инсон ва чомеаро дар дигаргунсозии ҳаёт раҳнамун месозад. Идеали эстетикӣ дар шакли мушаххасу ҳиссӣ бештар зимни ҳунарҳои зебо (санъат) зухур меёбад.*

Ҳар як аз ин падидаҳо хусусияти **таърихӣ** дошта, вобаста аз замон, давраҳои тамаддунӣ, идеология, иқтисодиёт, дин, ҳувиёти қавмию наҷодӣ ё миллӣ ва ғайра тағйир меёбанд, тараққӣ мекунанд, аз сода ба мураккаб, аз қолаби устуравӣ ба андешаҳои воқеӣ наздик мешаванд. Дар зиндагии инсон алоҳида ин тартиби таҳаввули тафаккури эстетикӣ ҳатмӣ нест. Вобаста аз тарзи зист, касбият, завқу ҳавас, манфиати фард ин тартибу таркиби тафаккури эстетикӣ метавонад рушд кунад, комил гардад ва ё дар вазъи ибтидоӣ, нокомил қарор гирад.

11. Падидаи зебоӣ ҳолати равонӣ аст ё арзишӣ? Ҷамбастагии эстетика (зебоишиносӣ) бо психология ва аксиология дар чист?

• Зебоӣ ҳам падидаи равонӣ ва ҳам арзишӣ аст. Вай дар мисоли маърифати шахс ва ҷомеа ҳамеша хусусияти нисбӣ дошта характери субъективӣю объективӣ дорад. На ҳама вақт маърифати эстетикӣ шахс ҳамоҳанг бо маърифати ҷомеа ва замон буда метавонад. Зарфияти маърифати зебоишиносии шахс метавонад аз маърифати эстетикӣ ҷомеа ва башарият **ақибмонда** ва ё, баръакс, **пеиқадам** бошад.

Дар мавриди ҳаводорони масъалаи ҷамбастагии эстетика ва психология (равонишиносӣ)тавсия меодам, ки китоби равонишносии машҳур Л.С. Виготский “Психология искусства”-ро бихонанд. Ва умуман ноғуфта намонанд, ки равонишиносӣ бо масоили эстетикӣ зич алоқаманд мебошанд, чаро ки бисёри равандҳои “зиндаи” дарку эҳсоси эстетикӣ дар чорҷӯбаи равонишиносӣ сурат мегирад. Масалан, яке аз падидаҳои эстетикӣ – **илҳомӣ эҷодкорӣ** худ падидаи равонӣ махсус аст. Истеъмолкунандаи ҳунар ё ретсипиент (хонанда, шунаванда ва бинанда)новобаста аз он, ки асарӣ классикӣ ё асарӣ муосирро аз худ мекунад, ба ваҷд омада, худро гӯё ҳаммуаллифи асар эҳсос мекунад. Ин дараҷаи баланди иртиботу ҳамоҳангии равонӣ асарӣ бадеӣ ва ретсипиент мебошад. Асарӣ олиӣ бадеӣ инсонро ба гуфтаи Арасту ба **катарсис** меорад, яъне рӯҳӣ инсонро аз алам тоза мекунад, рӯҳӣ пок мебахшад.

Дар мавриди ҷамбастагии эстетика ба аксиология дар шакли кӯтоҳ ҳаминаро метавон гуфт, ки аксиология – илмӣ фалсафист, роҷеъ ба арзишҳо. Се намуди муносибат ба арзишҳо эътироф шудааст. Гурӯҳи аввали андешамандон таъкид менамоянд, ки арзишҳо хусусияти субъективӣ дошта, бо ҷаҳонбинӣ субъект ё фард сахт алоқаманд мебошанд. Тибқи муносибати гурӯҳи дуюми пажӯҳишгарон арзишҳо хусусияти объективӣ доранд, зеро натиҷаи фаъолият умуман позитивӣ ё мусбӣ ва маъмули аҳли ом аст. Тибқи дидгоҳи сеюм арзишҳо хусусияти **мутлақро** дошта, болотар аз фарҳанги шахс, ҷомеа меистанд, характери трансценденталӣ доранд. Ин арзишҳо муносибатҳои инсонро ҷомеаро дар маҷмӯъ идора мекунанд. Дар мавриди ин табақабандии муносибатҳо арзишҳои эстетикӣ зимнан ҳар се намуди арзишҳоро

доро мебошанд: байни ин арзишҳои марзҳои қотеъона, касногузар вуҷуд надорад. Маърифати эстетикӣ фардӣ беиштар хусусияти субъективӣ дорад, вале он мутлақ набуда, метавонад аз арзиши субъективӣ ба арзиши объективӣ табдил ёбад. Мисол, “Сонатаи моҳтобӣ”-и Л. Бетховен, ки солҳои 1800-1801 эҷод гардидааст, бахшида ба Чулйетта Гвиччарди мебошад. Бастакор ин зебосанамро хеле дӯст медоштааст ва мехостааст бо ӯ издивоҷ кунад. Оҳанги сонатаи мазкур чунон фораму дилгамкунанда ва лирикӣ баромадааст, ки ҳар ошиқ огаҳ метавонад гӯяд, ки ман ҳам ҳамин тавр мехостам муҳаббатамро ба дилдодаам изҳор намоям...

Дар мавриди арзишҳои **мутлақ** он шоҳасарҳои илму ҳунар дар назаранд, ки новобаста аз даври замони эҷодашон онҳо аз ҷониби беиштари аҳли баишар писанду пазируфта шудаанд: мисол, “Шоҳнома”-и Ҳаким Фирдавсии Тӯсӣ, қасри “Тоҷ-Маҳал” (Ҳиндустон), пайкараи “Венера Милоски”, “Ҷаконда”-и Леонардо да Винчи ва ғайра.

## ИДЕЯ ВА ШАХСИЯТҲОИ МИЛЛӢ

---

Назира Орифҷонова  
номзади илмҳои фалсафа

---

### ИДЕЯИ МИЛЛӢ ВА ХУВИЯТИ МИЛЛӢ ДАР ШАРОИТИ ИСТИҚЛОЛИЯТИ ДАВЛАТӢ

Мақолаи мазкур моҳияти ду мафҳумро, ки воқеан, дар мустаҳкам шудани истиқлолияти миллӣ нақши муҳим мебозанд, *тавзеҳ дода, мубрамияти дарки амиқи онҳоро* дар шароити кунунии рушди давлати соҳибистиклоли миллӣ баррасӣ менамояд. Яке аз ин мафҳумҳо «идеяи миллӣ» ва дигаре «хувияти миллӣ» мебошад.

Мо бояд аз он огоҳ бошем, ки дар таркиби мафҳуми «хувияти миллӣ», ки *муталлиқ будани шахсро бар гурӯҳи муайяни иҷтимоии миллат* - ҳамчун шакли олии чомеаи қавмӣи умумияти сиёсӣ, забонӣ, иқтисоду фарҳангидошта ва мардуми дорои хусусияти ягонаи равонӣ бударо ифода мекунад, *инчунин, ҳисси сипосгузорию ҳимоят аз давлату Ватан, вафодорӣ ва садоқат нисбат ба давлат* - ҳамчун *мақони рушди миллӣ ва воҳиди сиёсии нигоҳдорандаи миллат* маҳфуз мебошад.

Хувияти миллӣ - яке аз чузъҳои хувияти фард аст, ки он марбут ба эҳсоси мансубият доштани вай на фақат бар миллату фазои муайяни фарҳангӣю иқтисодӣ, балки бар кишвару давлати муайян низ мебошад. **Хувият** - хусусияти равонии инсон аст, ки он тасаввуроти мутамаркази шахсро оиди мутааллиқ будани вай ба гурӯҳҳои мухталифи иҷтимоӣ нишон дода, *дар баробари* умумияти забонӣ, касбӣ, мазҳабӣю наҷодӣ, сиёсию фарҳангӣ доштан, *он, инчунин, ташаккули умумияти этникии худогоҳеро*, ки дар фазои ягонаи иқтисодӣ майли ҳамдавлатӣ, ҳамватанӣ, якпарчагӣ ва фаъолияти иҷтимоии дастҷамъона намуданро баҳри ба даст овардани неъматҳои моддӣ ва некуаҳволии мардуми кишвар азму субот доранд, зоҳир месозанд.



**Фаҳмиши «идеяи миллӣ»** ҳамчун категорияи махсуси иҷтимоиву фалсафӣ дар нимаи дуюми асри XVIII пайдо мешавад. Дар ин даврон симои ҳар як миллати Аврупо тавассути давлати бузургу вижа алоҳида зоҳир шуда, чунбишу тамоюлҳои давлатгарой бо манфиатҳои сиёсӣ иҷтимоии халқҳо ҳамоҳанг шуда, майли мардум ва аҳли ҷомеа ба ташкили давлатҳои миллӣ возеҳтару бошуурона мегардонид.

Яке аз намоёндагони фалсафаи немис, ки аввалин шуда диққати аҳли ҷомеа ба қудрату тавоноии фикру андешаи иҷтимоӣ ва, бахусус, идеяи миллӣ - ифодагари **“Ман”-и ҷамъиятӣ** ҷалб намудааст, И.Г. Фихте буд. Фихте дар асари ҷовидонааш оид ба илмомӯзӣ **“Наукоучение”** ҷанбаҳо ва ҳадафҳои идеяи тозабунёди иҷтимоии миллиро қайд карда, таъкид мекунад, ки «ҳар як «Ман»-и ҷамъиятии батаҷрибарасида қонуни ахлоқиро бояд танҳо бо роҳи наҷиби ба худ хос амалӣ созад»<sup>1</sup>. Вай қонуни ахлоқии худро бо ишора ба он воқеияти равоӣ, ки худшиносии шахсро танҳо чун маҳсули иҷтимоӣ имконпазир медонад, таъкид мебахшад: **“Яке аз он анғезаҳои асосии инсон ин фарзи мавҷуд будани мавҷудоти бошуур монанди худ дар хориҷ аст. Сарнавишти инсон, аслан, дар ҷомеа якҷоя зистан аст ва дар акси ҳол вай бархилофи хеш, яъне «худ бар зидди худ» баромад мекунад. Яъне, агар инсон дур аз ҷомеа зиндагӣ кунад, вай инсонии комил нест, чунки ин ба табиати ӯ муҳолиф аст”**.<sup>2</sup>

Муносибати байни ду шахс ва муносибатҳои байниҳамдигарии шахсон бо маҷмӯи ҳамаи шахсони воқеӣ, ки аъзои як иттиҳодияи давлатӣ ё ҷомеаи миллӣ мебошанд, танҳо бо қонуни ахлоқӣ идора карда мешаванд. Ба ақидаи Фихте, агар ҳама гуна сохтори давлатӣ ошкоро бархилофи мақсаду манфиати олии хеш фаъолият барад, пас мардум ҳатман бояд ин низоми сиёсии давлати худро тағйир диҳанд: **“Ҳама дастгоҳи давлатие, ки мақсади ниҳоии он - озодии як шахс ва тобеъ намудани ҳамаи дигарон, нигоҳ доштани фарҳанге ва аз барои он нобуд кардани ҳар навъ фарҳанги дигар бошад, пас он метавонад аксариятро ҷунон ба озодӣ расонад, ки онҳо, воқеан, тағйир гарданд. Зеро ҳеҷ сохтори давлатие нест, ки куллан**

---

<sup>1</sup> Манфред Бур. Фихте. Москва, Издательство: Мысль 1965. с. 116.

<sup>2</sup> Манфред Бур. Фихте. Москва, Издательство: Мысль 1965. с. 122.

бетағйир мемонда бошад. Ҳар як давлат дар раванди ташаккули худшиносии миллии мардумаш ҳатман ба тағйирот дучор мешавад. Хусусан, агар он сохтор хуб асту ба ҳамон ҳадафи хеш мусоидат намояд, давлат худ ба худ тағйир меёбад”.<sup>3</sup>

Аз ин ақида чунин бармеояд, ки мувофиқи қонуни зиндагӣ, ҳар чомеа дорои ахлоқи чамъиятии ба худ хос буда, ҳама гуна муносибатҳои иҷтимоии он дар асоси ин қонун рушду инкишоф меёбанд. Бинобар ин ҳар сохтори давлатие, ки зидди ҳадафҳои ниҳонии хеш амал намуда, бархилофи манфиатҳои чомеа фаъолият мебарад, дер ё зуд бояд ба тағйироти ғавқуллода дучор мегардад. Чунин шарту шароит ба он далолат мекунад, ки ҳар давлате, ки дорои ҳадафи бар зидди манфиатҳои миллии мардум ва аъзоёни ҳамон як чомеа равона шуда бошад, он дер ё зуд, худ ба худ ё ки аз дасти мардум оқибат ба ҳалокат мерасад.

Мутафаккирони Замони Нав оиди муносибати фард ва чомеа низ ақидаҳои пураарзиш изҳор намудаанд. Онҳо таъкид мекарданд, ки дар чомеа бояд баробарии ҳамагон риоя карда шавад, зеро *ҳар як шахс барои худ ҳадаф асту ҳадафи ӯ худшиносист ва худинкишофдиҳӣ* аст. Ин нуктаро Томас Джефферсон - яке аз муаллифони аввалин Эъломияи Истиклоли ИМА низ дар ҳамин ҳуҷҷат (4 июли соли 1776) дарҷ намудааст, ки он чунин баён ёфтааст: «Тамоми одамон озод ба дунё меоянд ва аз лиҳози манзалат ва ҳуқуқ бо ҳам баробаранд»; «Ҳар фард ба зиндагӣ, ба озодӣ ва ба даҳлатнопазирии шахсӣ ҳуқуқ дорад».<sup>4</sup>

Равшанфикрони Замони Нав зарурияти ташкил намудани давлатҳои миллии хешро тавассути ташаккул додани сатҳи баланди шуури миллӣ ва худшиносии миллӣ дар асоси риояи ҳуқуқи табиӣ ҳар як инсон хуб дарк намуда, барои кушодани мазмуну моҳияти «идеяи миллӣ», ки ҳувияти миллӣ ва ҳифзи давлати миллиро таъмин менамоянд, пардохтанд. Аз ин азму талоши мутафаккирон чунин бармеояд:

**Идеяи миллӣ** - *баёнгари ҳадафу маънии зиндагӣ ва асолату рисолати ҳастии гурӯҳи қавмии мардуми кишвар дар замони*

<sup>3</sup> Александр Александрович Зиновьев Запад. Избранные сочинения (сборник). Москва, 2013. С. 35.

<sup>4</sup> Эъломияи Истиклоли ИМА (4 июли с.1776). - С. 331-334.

ҳозира ва оянда бо назардошти гузаштаи онҳо, дар пояи таҷрибаи таърихи халқу миллати хеш ва таҷрибаи дигарон ташаққули мебошад, ки гою бунёди он ватандорӣю ватандӯстӣ - изҳори меҳру муҳаббат нисбат ба Ватан, инчунин, меҳанпарастӣ - сипосгузорӣ ба фарҳанги аҷдодии худ буда, дар ҳар як фарди бошуури миллат баҳри ҳифзи Ватан ҳисси ватандӯстиро бедор намуда, аз онҳо худогоҳӣ, вазифашиносӣ ва садоқатмандиро нисбат ба халқу Ватан талаб мекунад.

Ҳамин тариқ, мафҳумҳои тозабунёди «идеяи миллӣ» ва «хувияти миллӣ», ки дар як пояи бунёди ватандӯстӣ, меҳанпарастӣ ва масъулияти давлатдорӣ дар робита ба ҳам ба вучуд омадаанд, дар шароити худмуайянкунии миллатҳо ва таъсиси давлатҳои соҳибистиклоли миллӣ саҳми арзанда гузоштанд.

Зоҳиршавии ин мафҳумҳо дар шароити кунунии амалишавии фикру андеша ва ормонҳои миллӣ дар симои давлати соҳибистиклоли миллӣ равшан мушоҳида мешавад, ки ин падидаҳои иҷтимоӣ дар ҳамбастагӣ ба ҳам дар худмуайянкунии миллатҳои дунё - чун ифодагари худшиносии миллии мардум баромад карда, дар барпо шудани истиклолияти давлати миллӣ нақши калидӣ мебозанд.

Маълум аст, ки худмуайянкунии миллатҳо дар шароити тезутунди бавучудоии муносибатҳои нави капиталистӣ мушоҳида мешуд. Аз ин рӯ, меъёрҳои низоми сармоядорӣ дар ҷанбаи ҷамъиятӣ мафҳумҳои «шахси хусусӣ», «ҷомеаи шахрвандӣ» ва «озодии фардӣ» -ро пеш гузоштанд. Беҳуда нест, ки мутафаккири Ғарб Макс Вебер дар натиҷаи тадқиқотҳои сотсиологӣ худ ба хулосае омад, ки давлати миллӣ он давлатест, ки барои муносибатҳои бозаргонӣ роҳ кушода, ба рушди сармоядорӣ имконият медиҳад.<sup>5</sup>

Таълимоти Макс Вебер дар бораи давлат бо назарияи миллаташ зич печида буд. Ба ақидаи ӯ, бе ваҳдати миллии ҷомеа на танҳо ба эътирофи ҳокимияти арбобон, балки ба суботи ҷомеа ва ҳифзи хувияти миллӣ низ расидан ғайриимкон аст, зеро ин шароитҳоро танҳо давлати қудрати молидошта таъмин карда метавонад.

---

<sup>5</sup> М. Вебер. Избранные произведения. М.: Прогресс, 1990. - С.105.

Рушди сохторҳои иҷтимоии ҳар як миллат, шинохти хувияти миллӣ ва ташаккули ваҳдату ягонагии он дар асоси муттаҳидшавӣ дар ҳудуди арзи муайян, яъне давлат, тавассути ташаккули идеяи миллӣ, ки аз таҷрибаи таърихӣ ва манфиатҳои иҷтимоии мардум дар заминаи ҳисси ватандӯстӣ ва меҳанпарастӣ ба вучуд меоянд, тавассути ташаккули хувияти миллӣ воқеӣ мегарданд.

**Идеяи миллӣ** – *ниёзи иҷтимоӣ ва кафолати нигоҳ доштани вижагиҳои кулли мардум, муайянкундаи ҳадафҳо ва стратегияи рушди ояндаи миллат мебошад.*

Миллат мафҳумест, ки онро бо як таърифи умумӣ ифода кардан ғайриимкон аст, чунки он чун умумияти этникии иҷтимоии олидараҷа дар асоси хусусиятҳои умумӣ ва мӯътамаде, ки ҳамаи вижагиҳои умумияти қавмиро дар бар мегирад, муайян карда мешавад.

Миллат, маъмулан, ҳамбастагӣ, ҳамраъӣ ва ҷонибдорӣ одамонро нисбат ба якдигар ва нисбати арзишҳои баргузида ифода мекунад. Пажӯҳишҳои мо дар ин соҳа нишон додаанд, ки ханӯз, мутаассифона, ҳеҷ як роҳи усули *барои ҳамаи миллатҳо ягонае* оиди он рафтору амалҳои умумие, ки инчунин ончунон ҳамбастагиро дастаҷамъ будани мардуми гуногунмиллати як кишварро бо як равишу қоидаи муайян ташаккул ва инкишоф дода тавонад, кашф нашудааст.

Чуноне ки инсон, ҳамеша дар ҷустуҷӯи маънии ҳаёт ва худии хеш аст, ҳамин тавр ҳар миллате, ки дорои фарҳангу маънавияти зинда аст, дар раванди рушду камоли шуури таърихиаш ҷӯеи рисолати хеш буда, ҳамеша ба саволҳои **«мо кистем?»** ва **«маънии вучуду марому мақсади мавҷудияти мо дар чист?»** посух меҷӯяд. Дарки ин маънӣ ва ҳаллу фасли мушкилоти он танҳо дар шароити мавҷудияти ҳудуди давлатӣ ва фазои фарҳанги миллӣ муяссар мегардад, чунки ин масъала ҷузъе аз кулли манфиатҳои миллии дохилии давлат аст, ки тамоми диққати аҳли ҷомеаи миллӣ ва фаъолияти иҷтимоӣ ҷамъиятии ниҳодҳои давлати соҳибистиклоли миллӣ ба баррасӣ ёфтани онҳо равона шудааст.

Идеяи миллӣ, ки *асолати он ғояи даркишудаи ватандӯстӣ ва рисолати мардум аст*, дар роҳи ба даст овардани манфиатҳои миллию хоричӣ ба тавассути мақсадгузориҳо ва ҳадафҳои мушаххас таҳким меёбад. Ҳар як идеяи миллӣ аз шарту шароити

ичтимоии зиндагӣ ва рӯзгори мардум баромада, чун ифодагари манфиатҳои миллӣ, дар асл ғояҳои арзишманд ва принципҳои аслии таҳким ва рушди ҳаёти ҷомеаи миллиро ифода мекунад.

Идеяи миллӣ, ба маънои тангаш, системаи фикру андешаҳои ба ҳам марбут, ки ғояи асосии он ба василаи ҳадафҳои мушаххаси замон ва тамоюлҳои арзишнок дар соҳаи ҳувияти миллӣ бар ваҳдати ягонагии сиёсӣ-ичтимоӣ ва фарҳангии миллӣ ба қудрати иқтисодӣ расидан бошад, ба маънои васеаш, он чун «дурнамои био-ичтимоӣ омили ҳаётӣ»<sup>6</sup>- *нигоҳдорандаи симои миллӣ ва таъмингари ҳифзи давлату миллат* нақши ҳидоятгаронаи созандаро мебозад. Дар ин ҷода идеяи миллӣ баҳри амалӣ шудани фикру андеша ва ормонҳои арзишноки миллӣ мардумро бар ҳифзу дифои Ватан ва ватанпарварӣ, меҳанпарастӣ ва масъулиятшиносӣ тавассути дарки ҳувияти миллӣ даъват менамояд.

Таҷрибаи таърихӣ нишон медиҳад, ки масъалаи ҳамгироӣ ва ҳувияти миллӣ ҳамеша дар маркази диққати мутафаккирон - зиёиёну арбобони сиёсӣ, сарварони ҳар як давлати нави ба истиқлоли миллӣ расида бо фикру андешаҳои миллии мардум пайваста зоҳир мешуданд, мавҷуд буд. Ин робита вобаста ба дигаргуниҳои ҷамъиятӣ ва ҳар муносибатҳои нави иҷтимоии ташаккулефтаистода ҳамчун натиҷа ва маҳсули ин ё он ақидаву идеяи миллии давраи замони муайян – *чун инъикоскунандаи хираду тавоноии зеҳнӣ ва сатҳи шууру ҳудудиносии мардум* тазоҳур меёбад. Ҳар як мақсаду мароми мардум дар шакли ҳадафҳои мушаххаси созандаи миллат баҳри воқеӣ шудани идеяи миллии ваҳдат ва ягонагии миллӣ ва ба даст овардани иқтисодии давлати соҳибистиқлоли миллӣ тавассути ҳисси ватандӯстӣ ва ташаккули ҳувияти миллӣ муяссар мегардад.

Ҳамин тариқ, идеяи миллии халқи тоҷик, аз нигоҳи таърих, таъмини **ваҳдат ва ягонагии миллии тоҷикон** мебошад, ки он дар дасти роҳбарону пешвоёни хирадманди миллат машъали нурафшони ақлу хирад ва ҳидоятгари фаъолияти маънавию ахлоқии мардум мегардад. Он худнигаҳдорию ҳифзи генофонду фарҳанги маънавии қавми тоҷикро дар замонҳои пурихтилофи

---

<sup>6</sup> Орлов И.Б. Механизм формирования национальной идеи.— М.: Научный эксперт, 2012. С. 52.

тақдирсоз таъмин намуда, мардумони як кишварро баҳри расидан ба ҳадафҳои миллӣ ба якдилию дастҷамъӣ ва ҳамбастагӣ даъват менамуд.

Маълум аст, ки ҳар андешаю фикре, ки дар шуури ҷамъиятии мардум тавлид мегардад, аз дарки амиқи воқеият ва эҳсоси фароянди ҷамъият маъво гирифта, ҳадафҳои ақлонии миллатнигаҳдорандаро дар худ таҷассум месозад. Танҳо шахсиятҳои бузург метавонанд андешаҳои зиндагисози халқу миллати хешро хуб дарк намуда, ба амалӣ гардидани орзуо омол ва ормонҳои чандинасраи ниёгон камари Ҳиммат бибанданд. Агар Шох Исмоили Сомонӣ дар замони худ Давлати аввалини тоҷиконро дар асоси эҳёи фарҳанги маънавии ниёгон ва қудрати иқтисодӣ бахшидан ташкил намуда, ба ташаккули халқи тоҷик - чун умумияти таърихӣ-иҷтимоӣ поягузорӣ карда бошад, дар замони имрӯза Асосгузори сулҳу ваҳдат Пешвои миллат Президенти мӯҳтарами Ҷумҳурии Тоҷикистон Эмомали Раҳмон бо сиёсати хирадмандонаю сулҳдӯстонаи тоҷикӣ на танҳо ба татбиқи амалии идеяи миллӣ ва ташаккули ҳувияти миллӣ саҳми таърихӣ гузоштанд, балки барои истеҳком ёфтани истиклолияти миллӣ ва таҳассусёбии миллат – чун шакли олии умумияти таърихӣ-иҷтимоӣ имкониятҳо ба вуҷуд оварда истодаанд. Пешвои миллат дар доираи татбиқи амалии идеяи миллии ваҳдат ва ягонагии халқи тоҷик фаъолияти пурмаҳсули сиёсӣ-иҷтимоӣ бурда, дар шароитҳои гуногуни воқеияти имрӯза ва ҷолишҳои ҷадиди ҷаҳонишавӣ дар назди аҳли ҷомеа ҳадафҳои созандаи миллӣ ва ҷамъиятиро пеш мегузоранд.

Шароити кунуние, ки Ҷумҳурии Тоҷикистон ва дигар давлатҳои миллии дар фазои пасошӯравӣ таъсисёфта дар набарди ҳастӣ азму талоши соҳибистиклолӣ ва миллият мекунанд, раванди ҷаҳонишавӣ - чун як бархӯрди бузурги иҷтимоӣ мушкilotи хосаеро ба майдон меорад.

Ҷаҳонишавӣ, бар асари ҳадафҳои умумибашарӣ, ки яке аз онҳо, яқсонкунонии фарҳангу иқтисодиёти мамлакатҳои дунё мебошад, дар фазои хоричу бегона ва фавқуллода афтодани миллатҳоро тақозо намуда, боиси аз байн рафтани рисолату асолати миллатҳо мегардад. Ин вазъи хеле муташанниҷу ташвишовар мебошад, чунки, мувофиқи қонуниятҳои рушди иҷтимоӣ ва пешгӯиҳои илмии муосир, гӯё мавҷи пурталотуми ҷаҳонишавӣ на фақат наздикшавии иқтисодиёт ва ҳалли

мушкилоти моддию молии умумибашариро дар назар дорад, балки он сабаби аз байн рафтани давлатҳои миллӣ ва *дар баробари ин* - барҳам хӯрдани истиқлолияти миллии мардумон мегардад.

Пас саволҳои бар миён меоянд, ки “оқибати хувияти миллӣ чӣ гуна хоҳад буд?” Оё дар ин маҷрои ҷаҳонишавӣ, ки бар ҳастии давлатҳои миллӣ таҳдид мекунад, ҷустуҷӯи идеяи миллӣ ва умумимиллӣ, ташаккулу рушду нумӯъ ва арзёбии хувияти миллӣ зарур аст?

Ин саволҳо дар сабки фалсафаи вучуди асри XX - экзистенциализм гузошта шудаанд. Намояндагони фалсафаи вучуд қайд мекунанд, ки ҳеҷ чиз абадӣ нест, ҳама чиз харобу хомушу оқибат нобуд мешавад. Башарият низ, куллан, як фароянди ҳаётӣ аст. Ончунон ки ҳама чиз рушду нумӯъ намуда, бо мурури замон кухнаю фарсуда шуда, сипас, нобуд мешавад, инсон ҳам боқӣ намест, мемирад. Пас ҳадафи вучуду мавҷуд ва асли маънии ҳаёти инсон дар чист ва оқибати башарият чӣ хоҳад буд?

Бешубҳа, таърихи ҳар халқу миллат ва ҳар як кишвар нотакрор, ягона ва беназир аст. Аммо ҳар раванди ягона дар вучуду худ як чизи муштарак ва нишонаҳои умумиро дорост, ки вайро бо фарояндҳои дигар пайванду муттаҳид месозад. Агар ба ҷиҳати буду нобудии мавҷудот аз назари фалсафӣ нигарем, нисбати раванди ҷаҳонишавӣ ва оқибату фароянди хувияти миллӣ гуфтан ҷоиш аст, ки ҳеҷ як чиз бебабабе ба вучуд намеояд ва он ҳаргиз беасар нобуд намешавад, балки вай аз як шакл ба шакли дигар гузашта, дар тағйири худ ҳамон ҷавҳари аслиашро нигоҳ медорад. Замон онро дар масири шароитҳои ҷаҳиди мухталиф сайқал дода, рушду инкишоф мебахшад.

Қонунҳои диалектикӣ, ки алоқаҳои объективии умумию устувор, ниҳоят зарурӣ ва такроршавандаро инъикос мекунанд, фарогири кулли муҳити воқеиянд ва ҳамеша дар байни мавҷудот ва дохили ҳар як вучуду мавҷуд амал карда, омили тағйирёбии ҳама чиз мегарданд. Қонуни ягонагӣ ва муборизаи баҳамзидҳо, ки яке аз қонуни бунёдии диалектика аст, муайян сохтааст, ки ҳамаи мавҷудот аз мабдаҳои баҳамзид таркиб ёфтаанд, ки табиатан ягона бошанд ҳам, ҳамеша дар вазъи мубориза ва зиддияти шадиди байнихамдигарӣ қарор доранд.

Тағйирёбӣ – худ инкишофёбӣ ва ҳаракат аст. Фишанги дохилии ҳаракат ва инкишофи диалектикӣ, ки чавҳари он **ягонагӣ ва муборизаи баҳамзидҳост**, дар манбаю моҳияти тамоми мавҷудоти олам маҳфуз мебошад. Механизми ҳар инкишофу ҳаракат дар раванди гузариш аз кӯҳна ба нав ба кор даромада, ниғаҳдории асолати ҳар чиз аз рӯйи қонуни гузариши тағйироти миқдорӣ ба сифатӣ тавассути мавҷудияти робитаи байниҳамдигарии наву кӯҳна таъмин мегардад. Хувияти миллӣ низ чун падидаҳои дигари хусусии иҷтимоӣ чавҳари башарӣ, асолату вижагиҳои зиндагисозии ҳар қавму миллатро мувофиқи қонунҳои диалектикӣ тавсаа бахшида, дар оянда бо тобишу шаклҳои фавкуллода рушду нумӯъ меёбад.

Ба ақидаи мо, фишанги рушду нумӯи минбаъдаи хувияти миллӣ чун дигар падидаҳои хусусии иҷтимоӣ дар шароити ҷаҳонишавӣ аз рӯи қонунҳои диалектикӣ ба тавассути ангеаҳои ҷадиди пурмӯхтаво доир мегардад. Ба ҳамин минвол, хувияти миллӣ, ки он шабоҳат, айнияти тафовутҳои гурӯҳҳои иҷтимоӣ ва миллатҳоро оиди мутааллиқ буданашон ба як фарҳанги хос муайян мекунад, дар шароити ҷаҳонишавӣ ва ҳангоми наздикшавӣ ва бархӯрди фарҳанҳо маҳз ҳамон фишанги амалиёти мутақобилае, ки дар вучуди ҳар падида, мавҷудот ва ҳодисот маҳфуз аст, боиси ҳаракати онҳо ба сӯи мавҷудияту инкишофи ояндашон мегардад. Чунин шакл гирифтани вучуду мавҷудии тамоми ашёи олам, рушду нумӯи диалектикийи чизҳо ва падидаҳои иҷтимоиро ҳанӯз олимони немис Г. Гегел ва К. Маркс асоснок намудаанд.

Қонуни инкори инкор алоқамандии узвии раванди олами моддӣ ва тафаккурро муайян намуда, роҳҳои ҳалли зиддияти ба онҳо хосро нишон медиҳад. Инкори инкор - қонуни инкишофи ҳодисаҳои олами моддӣ ва инъикоси онҳо дар шуур низ мебошад. Инкори инкор тамоюл, самт, суръат, шакл ва натиҷаи инкишофи ҷомеаи ояндаро нишон медиҳад. Агарчанде ки инкишоф ҳам майл ба пойн ва ҳам ба болоро низ дорад, бо вучуди ин тамоюли ҳаракати созанда ҳамеша ба сӯи боло равона аст. Ин хусусияти мураккаби қонуни инкори инкорро Ф. Энгелс чунин қайд кардааст: “Қонуни бағоят умумӣ ва маҳз ба ҳамин сабаб бағоят васеъ амалкунандаи табиат, таърих ва тафаккур мебошад; қонунест, ки он... дар олами ҳайвонот ва



олами наботот, дар геология, математика, таърих ва фалсафа зоҳир мешавад”<sup>7</sup>.

Мураккабию ногузирии қонуниятҳои умумии амалкунанда ва имконпазирии ҳар гуна зухуротро мардум низ хуб дарк намудааст, ки дар урфият мегӯянд: “Себ то афтодан сад бор чарх мезанад”, “Ҳама чизро вақту замон таъйину тамрин месозад”. Аз ин рӯ, ба ақидаи мо, ҳувияти миллӣ чун дигар падидаҳои иҷтимоӣ, ба тағйироте дучор мегардад, ки чавҳару нерӯи созандаи асолату рисолати миллиро дар шакли ҷадид сайқал мебахшад, чунки ҳаракати он низ чун ҳама чизу ашё аз паст ба боло, аз сода ба мураккаб, аз қуҳна ба нав, аз абстрактӣ ба конкретӣ ҷараён дорад.

Бешубҳа, Замон бекарона аст ва чизеро, ки он ба вучуд меорад, ҳамеша фавқуллода аст. Ҳеҷ як чизи нав бесабаб ва беасос нест, он натиҷаи таҷрибаи гузаштаи фардию ҷамъии мардум ва зухуроти нотақрори ғайриҷашмдошти табиӣ мебошад.

Дар ҳоли ҳозир диққати ҷомеаи миллӣ пеш аз ҳама ба рушду нумӯи ҳамаҷонибаи мамлакат равона карда шудааст, ки талаботи замон ва яке аз муҳимтарин самтҳои муосири сиёсати давлати миллӣ - ташаккули мафкураи миллии он мебошад. Аз ин ҷост, зиёиёну арбобони барӯманди миллат дар ташаккул додани идеяи миллии баркамоле азму талош менамоянд, ки мазмуну моҳияти он ба сафарбаркунии ҷомеаи миллӣ ва кулли ҷомеаи умумимиллии тоҷикистонӣ нигаронида шуда бошад.

Таҳлили адабиёти илмӣ ва воқеияти имрӯза оиди ташаккули идеяи миллӣ ва ҳувияти миллӣ дар шароити сохторёбии муносибатҳои нави иҷтимоӣ дар ҷумҳурии мо ба он ишора мекунанд, ки дарки ҳувияти миллӣ аз ҷониби мардуми тоҷику тоҷикистонӣ хеле муҳиму масъалаи ҷиддӣ буда, дар таҳкими давлати соҳибистиклоли миллӣ хеле пурмӯҳтаво аст. Он танҳо дар асоси шинохти амиқу тарҳрезии идеяи миллӣ муяссар мегардад.

Мувофиқи дарёфти мо, идеяи миллии таърихию сарнавиштсози халқи тоҷик - **идеяи ягонагӣ ва ваҳдати миллӣ** мебошад, ки дар марҳилаҳои гуногуни таърихии худ ва

---

<sup>7</sup> Ф. Энгельс. Анти-Дюринг. М.: Политиздат, 1988- С.144.

тараққиёти иҷтимоии чомеа бо ҳадафҳои мушаххаси худ дар раванди рушди чомеаи миллӣ маҷрои муайян мебахшид. Зоҳиршавии идеяи миллии мазкур қариб ҳамеша дар давраҳои тақдирсозу пургирудори миллат, ки хусусияти умумимиллӣ доштанд, ҳувайдо мегардид. Он ҳамеша барои ҳалли мушкилоти иҷтимоии миллӣ ба майдон омада, вазифаҳо ва ҳадафҳои муҳими давлат ва чомеаро муайян менамояд.

Ҳамин тариқ, идеяи миллии таърихии тоҷик, ки он - **ягонагӣ ва ваҳдати миллии тоҷикон** мебошад, дар шароитҳои нави таърихии миллат дар назди аҳли чомеа ҳамеша ҳадафҳои созидаи ҷамъиятиро ба миён мегузорад. Дар фазои пурталотуми пасошӯравӣ, масалан, он аввал дар созиши давлати миллӣ ва ба даст овардани истиқлолияти миллӣ, пас, дарки ҳамватанӣ ва барқарор намудани сулҳу оштии миёни аҳли чомеа, инчунин дар шароити мухталиф, нигоҳдошти муносибатҳои легитимӣ-боварии комил ба ҳокимияти давлатӣ, ҳамфикрӣ ва ҳамраӣи мардум, баргараф намудани ихтилофоти сиёсӣ-иҷтимоии байни гурӯҳҳои иҷтимоӣ ва нигоҳ доштани якпарчагии давлати соҳибистиклоли миллӣ зоҳир мегардад.

Дар радифи ин иқдоми сиёсӣ ҳадафҳои кунунии идеяи миллии тоҷикон ҷанбаҳои нави сиёсӣ-иҷтимоӣ, фарҳангӣ ва иқтисодиро ба миён мегузорад, ки бархе аз онҳо чунинанд:

- Баромадан аз бунбасти коммуникатсионӣ тавассути сохтани пулу таъмири роҳҳо;
- Таъмини амнияти озуқаворӣ аз ҳисоби неъматҳои табиӣи кишвар;
- Ба даст овардани иқтидори молӣ аз ҳисоби рушди иқтисоди кишвар;
- Ба даст овардани истиқлолияти энергетикӣ;
- Ташаккули шуури зеҳнии насли наврас ва ҷавони Тоҷикистон;

Ҳоло тафаккури пешқадами миллӣ ба ҳамбастагии сиёсӣю иҷтимоӣ ва иқтисодӣ бо ҷаҳониён рӯ оварда, фикру андешаи мардумро ба ҷустуҷӯи мафҳумҳои нав, мисли “*чомеаи тоҷикистонӣ*” ва “*ташаккули идеяи умумимиллӣ*” моил месозад.

Идеяи миллӣ ҳамон гоҳ умумимиллӣ мегардад, ки агар он ақлу шуури тамоми халқҳои ҳамватанро новобаста ба миллаташон аз рӯи манфиати умумимиллию давлатӣ фаро

гирифта, мардумони кишвар ва хусусан ҷавононро бо дарки хувияти шахрвандию ҳамватанӣ доштан ва аҳли як ҷазою узви *ҷомеаи сермиллати тоҷикистонӣ* буданашон, онҳоро ба ҳамраъию ҳамбастагӣ ва ягонагиро ваҳдати умумимиллӣ расонад.

**Адабиёт:**

1. Вебер М. Избранные произведения. М.: Прогресс, 1990. - 808 с.
2. Зиновьев А.А. Запад. Избранные сочинения (сборник). Москва: ЛитРес [поставщик], 2013. - 450 с.
3. Манфред Бур. Фихте. Москва, Издательство: Мысль 1965. - 166 с.
4. Скидмор М. Дж., Трипп М.К. Американская система государственного управления. – М.: Квадрат, 1993. - 384 с.
5. Орлов И.Б. Механизм формирования национальной идеи. См. : Т. I.: Национальная идея России. В 6 т. М.: Научный эксперт, 2012. -752 с.
6. Эмомалӣ Раҳмон. Тоҷикон дар оинаи таърих. Душанбе: Ирфон, 2009. — 704 сах.
7. Энгельс Ф. Анти-Дюринг, М.: Политиздат, 1988.-. I—XII, 482 с.
8. Эълумияи Истиқлоли ИМА (4 июли с.1776).

## ҶОЙГОҶИ РИВОЯТҶОИ МАРДУМӢ ДАР МАВРИДИ ДАРӢФТИ МАЗОРИ РӢДАКӢ

Садриддин АйнӢ дар яке аз донишмандони маъруфе тавонои тоҷик мебошад, ки сахмаш дар шинохти арзишҳои миллӣ ва муаррифии миллати тоҷик назаррас аст ва ин аст, ки арзиши ташаббусҳои ин устоди бузург сол ба сол ва аср ба аср афзунтар мегардад. Дар ин мақола мо як ташаббус ва корнамоии устод Айниро мавриди таҳқиқ ва баррасӣ менамоем, зеро маҳз ҳамин методи таҳқиқи устод АйнӢ ба бисёре аз саволҳои таъриху адабиёт ҷавоби муътамад додааст. Ин ташаббус ба шинохт ва муайян намудани ҳолу аҳвол ва ҷойи дафни Устод Рӯдакӣ марбут мебошад.

Дар бораи сахми устод АйнӢ барои дақиқу мушаххас кардани марқади Рӯдакӣ пажӯҳишҳоро андешаҳои ҷолиб мавҷуданд. Аз ҷумла, дар ин самт адабиётшинос Музаффар Муҳаммадӣ ва дигарон низ мақолаҳои пурарзишро таълиф намудаанд. Дар мақолаи пешниҳодшуда ба ду масъалаи муҳими алоқаманд бо ҳаёту осор ва марқади Рӯдакӣ таваҷҷуҳ карда мешавад.

Нахуст ин аст, ки сахми устод АйнӢ дар ковишҳои мазору ҷойи дафни Рӯдакӣ ва дувум маълумоти сарчашмаҳои осори шифохӣ, ба мисли ривояту нақлҳои мардумии бахшида ба масъалаи мавриди назар таҳлилу баррасӣ мегарданд. Мақсад аз интиҳоби мавзӯ дар он аст, ки мо пеш аз ҳама сахми устод АйнӢ дар шинохти шахсият ва муайян кардани марқади Рӯдакиро дигарбора ёдрас шавем ва сипас дар ин замина кумаку дастгирӣ ва маълумоти мардумони маҳаллӣ барои муаррихону пажӯҳишгаронро дарҷ намоем. Зеро барои муайян кардани марқади Рӯдакӣ ғайр аз талошу кушишҳои пажӯҳишгарон осори мардумӣ ҳам маълумоти арзишманди таърихиву фолклориро зохир менамуданд, ки барои устод АйнӢ манфиати хуб бахшидаанд.

Дар таърихи адабиёт ва фарҳангу тамаддуни тоҷикон соли 1926-ро метавон ҳам саҳифаи аввал дар китоби хуввияти миллии тоҷикон ва ҳам соли оғози марҳилаи нави омӯзиши ҳаёту аҳволи Рӯдакӣ ҳисобид. Дар ин сол сардафтари адабиёти муосири тоҷик устод Садриддин Айни китоберо бо унвони «Намунаи адабиёти тоҷик» ба нашр расонид, ки дар он маълумоти муҳимми таърихиву адабиро оид ба ҳаёту фаъолияти Рӯдакӣ бо далелҳои зиёди дақиқ зикр намудааст.

Марҳилаи дувуми омӯзиши аҳвол ва осори Рӯдакӣ ба ибтидои соли 1940 рост меояд, ки боз бо номи устод Садриддин Айни пайвандӣ дорад. Тамоми кашфиёти устод Айни, ки марбут ба номи Рӯдакист, дар матбуот ва нашрияҳо маҳз дар ҳамин сол нашр шуданд. Аз ин рӯ, маълум мешавад, ки масъалаи омӯзиши аҳволу осори Рӯдакӣ устод Айниро аз соли 1926 то соли 1940 ором нагузоштааст ва заҳмату кӯшишҳои ӯ 14-сол идома меёбад. Ҳамин тавр, самарайи хуби ин пажӯҳишҳо асарӣ мустақили ӯ бо унвони «Устод Рӯдакӣ» бори аввал дар маҷаллаи «Шарқи Сурх» (№ 2-3) ба таъриф расид.

Дар ҳамон сол, (1940) дар маҷаллаи «Шарқи Сурх» (№5) мақолаи дигари устод Айни «Қабри устод Рӯдакӣ ва деҳаи Рӯдак» (бо ҳуруфи лотинӣ) пешкаши аҳли илму адаб гардид, ки боз аз як кашфиёти тозаи илмӣ устод Айни хабар меод. Аз ин пас, самарайи заҳмати чандинсола, дониши дақиқу ҳаматарафаи устод ба ӯ имкон дод, ки маълумоти сарчашмаҳои зиёдеро ба ҳам муқоиса карда, бо далелҳои илмиву амалӣ ба ҳам пайванд кунад ва натиҷаҳои дақиқи илмиро ба даст биёрад. Дар ин ҳусус Устод дар оғози мақолаи хеш менависад: «То ҳол дар ҷойи таваллуд ва вафоти шоири бузурги тоҷик ва музикачии қадимии ӯ – устод Рӯдакӣ ихтилоф давом мекард. Баъзеҳо ӯро аз «Рӯдак» ном қишлоқи Бухоро ва баъзеҳо аз Самарқанд, аз қишлоқи Рӯдак мегуфтанд. Аммо дар Бухоро ва Самарқанд ба ин ном қишлоқ дар замони ҳозира нест...

Аз тадқиқоти охири баъзе олимони маълум мешуд, ки Рӯдакӣ аз «Рӯдак» ном қишлоқи Самарқанд буд, дар ҳамон ҷо зоида шуда ва дар ҳамон ҷо вафот ёфтааст. Аз ин ҷумла профессор А. Семёнов дар мақолаи худаш, ки ба Рӯдакӣ ва Дақиқӣ бахшида навиштааст, муайян мекунад, ки Рӯдакӣ аз «Рӯдак» ном қишлоқи Самарқанд буда, қабраш дар 15 километрии шаҳри Самарқанд аст [1,35].

Гузашта аз ин, устод Айни гуфтаҳои муаллифи «Китоб-ул-ансоб» Тоҷулисом Абӯсаид Самъони Марвазиро ба ҳақиқат мувофиқ доништа, дар ин асос тадқиқоти ҳешро идома медиҳад. Чунончи, муаллифи асари «Китоб-ул-ансоб» ривоятро меорад, ки дар он пиромуни деҳаи Панҷрӯд ва ҷойи дафни Рӯдакӣ маълумоти муътамад дода шуда аст: «Банҷ деҳае аз деҳаи Рӯдак буда, дар навоҳии Самарқанд аст. Вайро «Банҷи Рӯдак» мегӯянд. Ва ин деҳа қутби (маркази) Рӯдак аст. Абӯсаид Идрисии Ҳофиз гуфтаанд, ки қабри Абӯ Абдуллоҳ Рӯдакӣ дар он ҷо машҳур аст ва дар пушти бӯстони (боғи) Банҷи Рӯдак аст. Мардум зиёрат мекунанд. Ман ҳам зиёрат кардам» [1,25].

Устод Айни дар асоси гуфтаи А. Семёнов ва маълумоти Тоҷулисом ба хулосае меояд, ки деҳаи «Рӯдак» ва «Банҷи Рӯдак» (муарраби Панҷрӯдак), бояд дар атрофи Панҷакент ҷойгир шуда бошад. Ин тахмини устод Айни ба зудӣ тасдиқ мешавад ва ҷойи дафни Рӯдакиро дар деҳаи Панҷрӯд муайян мекунанд.

Хидмати дигаре, ки барои ҷустуҷӯи қабри Рӯдакӣ устод Айни анҷом додааст, ин аст, ки ӯ ба Академияи илмҳои РССТ мактуб мефиристад ва муроҷиат менамояд, ки барои ковишҳои илмӣ ба ноҳияи Панҷакент ҳайати экспедитсия ташкил дода шавад. Ин дархости ӯро қабул мекунанд ва як ҳайати корӣ бо роҳбарии худи ӯ, Лутфулло Бузургзода ва Гарретский ном як таърихшинос қарор дода мешавад. Дар ин бора устод Айни дар мактуби хеш, ки дар санаи 24-уми ноябри соли 1940 ба Абулқосим Лоҳутӣ навишта буд, чунин менигорад: «Азбаски барои баромадан ба болои кӯҳи баланд дили ман тоб надошт, ман ҳамаи маълумот ва нишонаҳоро ба онҳо фиристодам. Онҳо рафта қабри Рӯдакиро ёфтанд. Ба қишлоқи Рӯдак бошад Гарретский нарафта, танҳо Бузургзода рафта омад ва ҳардуи онҳо ҳам ҳамаи маълумотҳоро, ки ман ёфта будам, тасдиқ карданд» [5, 55-56].

Ҳамин тариқ, аз соли 1940 сар карда, ақидаву маълумоти мардум дар бораи Рӯдакӣ аз байни сокинони деҳоти Панҷрӯд, Зери Ҳисор, Кулолӣ, Некот, Шинг, Рашнаи боло, Рашнаи поён, Фароб, Моғиён аз тарафи муҳаққиқон ва муаррихон ҷамъоварӣ карда шуд. Лутфулло Бузургзода ҳамон сол аз мардумони калонсол ва рӯзгордида маълумоти зиёдеро оид ба ҷойи қабр ва дафни Рӯдакӣ гирдоварӣ намуда, оварда ба устод Айни

расонидааст. Аксари маълумоте, ки дар он сол чамъоварӣ шуда буд, то ҳол дар хазинаи осорхонаи ба номи Садриддин Айнӣ бо дастхатҳои худ устод ва дигарон маҳфуз мебошад. Лозим ба ёдоварист, ки бархе аз ривоятҳои нақлҳои мардумии чамъоварӣ шуда баъдтар аз тарафи Камол Айнӣ рӯйи чоп омаданд.

Ҳамаи он кӯшишу талошҳои устод Айнӣ барои шинохти Рӯдакӣ дар Тоҷикистон дигарбора заминаи устуворе барои муҳаққиқон фароҳам оварда, охишта-охишта осори фолклориву таърихӣ гирдоварӣ карда шуданд. Аз ин пас чамъоварии нақлу ривоятҳои дар бораи Рӯдакӣ ва ҳаёту осори ӯ ба шакли расмӣ даромад ва мардум дар байни худ аз шоири донишманд ва фарзанди фарзонаи халқи тоҷик ёдоварӣ мекарданд.

Инчунин маводи фолклории сокинони диёри Рӯдакӣ пайваста аз тарафи фолклоршиносон чамъоварӣ шуда, натиҷаи экспедитсияи соли 1958 дар китоби «Намунаи фолклори диёри Рӯдакӣ» соли 1960 аз тарафи Р. Амонов ва М. Шукуров рӯйи чоп омадааст.

Тавре ки аз маълумоти пажӯҳишгарон аён гардид, шахсият ва ашъори пураарзиши Рӯдакӣ нотақрор буда, барои муайян кардани зодгоҳ, аҳволу ашъор, ҷойи дафн ва ҳар чӣ марбут ба ӯст, диққати муҳаққиқон равона шудааст. Аммо нақлу ривоятҳои мардумӣ низ дар ин бахш маълумоти хуби таърихиву этнографӣ медиҳанд. Ҳаминро ҳам бояд хотирнишон сохт, ки барои муайян намудани ҷойи дафни Рӯдакӣ ривоятҳои мардумӣ низ ба муҳаққиқон кумак расонидаанд. Ҳамон гуна, ки адабиётшинос С. Муллоҷон дар «Донишномаи Рӯдакӣ» менависад: «Дар муайян кардани ҷойи гӯри Рӯдакӣ ба Герасимов ва ҳамроҳонаш мардуми маҳаллӣ ҳам, ки аз рӯйи нақли гузаштагонӣ дар қабристонӣ кӯҳна мавҷуд будани гӯри як нафар мусиқидон (уфарӣ)-ро медонанд, кумак намудаанд» [2,319].

Ривоятҳои нақлҳои, ки аз байни мардум чамъоварӣ шудаанд, ахбори муҳталифро фаро мегиранд. Мувофиқи маълумоти ин осори шифоҳӣ ҷойи дафни Рӯдакӣ мавзӯҳои «Панҷрӯд», «Боғи мирӣ», «Замини Уфори», «Рӯдак», «Артуч», «Нӯгинор» ва ғайра ҳисобида мешавад. Дар ин ривоятҳои ҳар як гӯянда мувофиқи фаҳмиш ва шунидаҳои худ зодгоҳи Рӯдакиро аз мавзеи зиндагии худ ҳисобида, ҷойи дафни ӯро дар боғ ва майдонҳои деҳоти он ҷо муаррифӣ мекунанд. Ривоятҳои ин бахш нисбат ба дигар гурӯҳи ривоятҳои бисёртар ва бо қаринаҳои муҳталиф дар байни

мардуми деҳоти кӯхистон густариш ёфтаанд. Барои возехтар баён намудани мавзӯи мавриди зикр ба матни ривоятҳо рӯ меорем.

Ривояти зерин, ки дар масъалаи ҷойи қабр ё ин ки мазори дафни Рӯдакӣ бахшида мешавад, масоили ҷойи таърихӣ ва хеле қадимӣ будани он мавзӯе, яъне “Боғи мирӣ”, ки дар гузашта он ҷо ҳамчун гулистону бӯстон, боғи сердолу дарахт ва ҷойи пок будааст, муаррифӣ карда мешавад. Матни ривоят бо унвони «Ҷойи қабри Рӯдакӣ» сабт гардидааст ва чунин аст:

*Қабри Абулҳасани Рӯдакӣ дар пушти Боғи мирӣ воқеъ мебошад. Боғи мирӣ бисёр ҳам куҳна. Пеш бисёр калон будагӣ, дарахтҳои калон доштагӣ, гулзор, бӯстон доштагӣ. Пушти боғро замини Уфори мегӯянд. Аз рӯи гапи бобоҳоямон дар онҷо зиёда аз 500-600 ҳавлӣ будагӣ. Замин ва боғи амири Уфори ҳам дар ҳамон ҷо.*

*Абулҳасани Панҷрӯдӣ бисёр уфори калон будааст. Онҷоро ҳозир ҳам замини Уфори мегӯем. Ана! Қабри Абулҳасани Уфори ҳам дар ҳамон ҷо. Ман дар ин хусус ҳикояи падарамро шунида мегаишам. Як рӯз асти падарам ланг шуд. Падарам ба қабристон овард. Қабри як азизро нишон дод ва гуфт: «Дар боло бобои ин кас хоб кардаанд, он касро Абулҳасани Уфори мегӯянд».*

*Бобокалонам Исмаилов, ҳикоя мекарданд, ки дар болои ин қабр сангҳои рангоранги калон буда, ҳар кас ба ҳар ҷо гирифта бурдааст. Дар ҷониби шарқӣ- шимолии қабр, масҷиди уфори будагӣ [4, 28].*

Дар ривояти мазкур доир ба мавқеи ҷойгиршавии Боғи мирӣ, мазори Рӯдакӣ ва замини Уфориҳо (Уфариҳо) маълумот дода шудааст. Дар ҳамин ҷо ба маврид аст, ки дар бораи вожаи «уфор» ё «уфар» ва авлоди Уфориҳо (Уфариҳо) маълумот бидиҳем, зеро чунин вожагони мардуми маҳаллӣ дар аксари ривоятҳо нақлҳо ба ҳаёту фаъолияти устод Рӯдакӣ алоқаманд доништа мешаванд. Вожаи «уфор» шакли гуфтори мардумист ва шакли дурусти он «уфар» яке аз оҳангҳои шашмақом мебошад. Аммо вожаи «Уфориҳо» (Уфариҳо) ба касоне нисбат дода мешавад, ки онҳо аз авлодони Уфариҳо ҳастанд. Аз сабаби дорои овози хушу дилнишин ва қобилияти хуби машшоқӣ доштани аъзоёни ин авлод мардум номи авлоди онҳоро чунин муқаррар кардаанд.



Боги мирӣ дар деҳаи Панчрӯд мавқеъ гирифта, чойи хушбоду ҳаво ва дар баландие чойгир аст. Дар он ҷо қабри Рӯдакии бузургвор чойгир будааст ва мардуми хосу ом он ҷоро эҳтиром карда, дар вақти гузаштан аз он ҷо дар сари манзили Рӯдакӣ дуо мехондаанд. Бовариву эътиқоди мардум нисбат ба он манзили бузург аён буда, хангоми гузаштани ягон ҳайвонро аз он ҷо роҳ намедоданд, зеро бовар доштанд, ки дар онҷо шоири бузург Рӯдакӣ хок шудааст.

Ривояти «Қабри Абулҳасани Уфорӣ» яке аз қаринаҳои ривояти боло мебошад. Дар ин ривоят низ оид ба чойи дафни Рӯдакӣ иттилоъ дода шуда, мардум чойи дафни шоирро дар пушти Боги мирӣ меҳисобад. Халқ эътиқоди худро дар бораи мазори шоир ва чойи қабри ӯ баён намудааст. Чунончи:

*Дар хусуси Уфориҳо ман ҳам аз одамони пеш бисёр нақл шунидагӣ. Ҳақиқатан худи Абулҳасани Уфорӣ аз ҳамин Панчрӯд гуфта нақл мекарданд. Қабри он шахси азиз ҳам дар худи ҳамин ҷо, дар пушти Боги Мирӣ воқеъ аст. Қабрҳои дар ҷониби қибла будагӣ, қабрҳои навад. Абулҳасани Уфорӣ дар ҷои худаиш, мулки худаиш дафн карда шудагӣ мегуфтанд, бо одамони пир дар сари қабри ин шахси азиз тоқ буданаиш ва сангҳои калон, қайроқҳои (сангҳои калон – И.Ф.) маълум. Боги мирӣ пеш бисёр калон будагӣ. Дарахтҳои пири азим доштааст. Ман дар хотир дорам дар вақти ҷавоииам омада будам. Дар он тарафи сой (дара-И.Ф.), ки дар байни он теппаи Абулҳасани Уфорӣ дафн шудагӣ воқеъ аст, дарахтони бисёре буданд. Дар тарафи Шарқи сой Уфорӣ ба замини Уфорӣ ба воситаи нови (дара) ҷӯй мегузаист. Оби он ҷӯй ҳозир кам аст. Ин азизро Панчрӯдӣ ва Рӯдакӣ ҳам мегуфтанд. Пеш, дар замониҳои кӯҳна ном ва куният Рӯдак будааст. Аз ин чанд сол пеш ин ҷоҳоба Фароб – Могиён тобеъ буд.*

*Дар тарафи Шинг, сойи Рӯдак ҳаст. Дар сари сойи Рӯдак қишлоқи қадимӣ Рӯдак воқеъ буда, дар болои кӯҳ харобаҳои он боқӣ мондааст [3, 8-9].*

Мувофиқи маълумоти калонсолони деҳаи Панчрӯд ҳамин Боги мирӣ аз давраи хеле қадим мавҷуд буда, баъзе дарахтони он то ба имрӯз боқӣ мондаанд. Мавқеи чойгиршавии ин боғ ҳоло дар пушти мақбараи устод Рӯдакӣ, дуртар аз он дар баландӣ чойгир шуда, пушти боғро «Замини Уфориҳо» мегӯянд.

Ин ҳама маълумоти содаву омиёна ва дар айнаи ҳол зарурӣ шаҳодат медиҳанд, ки халқ Рӯдакиро ҳамчун шахси

авлиё, шоири донишманд ва инсони шариф мешиносад ва ба ӯ эътиқоди зиёд дорад.

Дар ривояти «Мазори Рӯдакӣ дар Панҷрӯд» низ гӯянда оид ба масъалаи ҷойгиршавии мазори шоир ибрози андеша намудааст. Гӯяндаи ривоят аз чусторҳои устод Айни дар ин ҷо ёд карда, ба хулосаи қатъӣ меояд, ки мазори Рӯдакӣ воқеан дар Панҷрӯд ҷой гирифта, дар гузашта ҳам аз гирду атроф одамон ба ин ҷо омада мазори ӯро зиёрат мекардаанд. Муҳимияти масъала ин аст, ки хизматҳои устод Садриддин Айни дар хотироти халқ ҳанӯз ҳам нақш бастааст. Матни ривоят ин аст:

*Ман дар қишлоқи Нугинор кор мекардам. Аз ин як чанд вақт пеш дар хусуси қабри Рӯдакӣ кофту ков кардани устод Айниро шунидам. Баъд аз ин, аз одамони қуҳнасоли Нугинор пурсу ҷӯ кардам. Бисёр одамони тир тасдиқ мекунанд, ки ҳақиқатан қабри Рӯдакӣ дар Панҷрӯд воқеъ буда, пеш барои зиёрат мерафтаанд. Он кас кӯр будааст. Ҳам қорӣ, ҳам ҳофиз будааст. Дар навозандагӣ ва шоирӣ ҳам аз ҳама болотар меистодааст. Бинобар дар вақташ, дар замонаш бисёр машҳур шуда, подшоҳи Самарқанду Бухоро ӯро ба наздашон ҷег зада буданд. Аммо боз омада, дар ватани худ вафот карда будааст. Ин нақли ҳамон одамони тирсол мебошад. Баъзе аз тирақиҳо мегӯянд, ки Рӯдакӣ бисёр ҷойҳоро обод кардагӣ. Дар вақти Рӯдакӣ ин ҷойҳо бисёр обод будагӣ. Шаҳрҳо ва қалъаҳо бисёр будагӣ [6,37].*

Маълумоти дигар, ки оид ба донишманди бузург, мутриби хушовоз, шоири бадавлат ва ободкор будани Рӯдакӣ дода мешавад, дар ривояти мазкур оварда шуда ва ин ахборот гувоҳӣ аз бузургиву шӯҳратӣ будани шоир медиҳанд.

Ривояти «Мазори бузургвор», ки фарогири мавзӯҳои мухталиф аст, дар он масоили бовару эътиқоди мардум оид ба ҷойи қабри Рӯдакӣ, авлиё будани ӯ, дар ҳамон хок супорида шудани вай, эътиромии мардум нисбат ба ҷойи дафни Рӯдакӣ, ки ҷойи муқаддас ва пок ҳисобида мешавад ва мадад чустани беморон аз он ҷо, дуохонӣ ба хотири арвоҳи гузаштагони он ҷо баён ёфтааст. Ривоят:

*Падарам аз Самарқанд омадану гуфтам, ки асна бурда як ҷо банд, алаф хӯрад. Ваҳти баҳор буд. Ман ун ваҳт тахмин бистба будам. Ман бурда мех кардам. Гафта рафтам. Гуфтам:*

*-Асна кучо кардӣ?*

*Ман гуфтам:*

-«У рӯи (он тарафи – И. Ф.) майдони Малик, болои қабристони таги ҷӯи раи таг бастам». Ҷои бастагим аз пушти деволи бог буд, ҳамвору алафрӯидагӣ.

-Падарам гуфтан:

-«Тез рафта аунча (аз он ҷо) асна гир, ки унча (он ҷо) одами азиз хоб рафтагӣ. Беодобӣ мешавад!». Ман наиишта рафта асна кушода, бароварда боло бастам. Ҳамун ҷо Абдулҳасан хок шуда будааст. Баъд аз ақл ба худ омадан ман дониستم, ки якта нимта одам унҷоя рафта зиёрат мекунад. Касалиҳоро Худо офият медиҳад ҳамун сабаб қатӣ [3, 12].

Гӯяндаи ривоят воқеаи нақлшударо дар давраи кӯдакии худ, хангоми аз Самарқанд омадани падараш шунида, баъд фаҳмидааст, ки воқеан замини Мирӣ ҷойи муқаддасу пок будааст. Роҷеъ ба эътимоду эътиқоди мардум нисбат ба ҷойи марқадӣ Рӯдакӣ М. Герасимов ба чунин натиҷа расидааст, ки ӯ сабаби дар наздикӣ ва атрофи мазори Рӯдакӣ мавҷуд набудани гӯрхоро нишонаи соҳибэҳтиром будани соҳиби ин қабр дар назди аҳоли медонад [2,318].

Хулоса, ривоятҳои мардумӣ маълумоти хуби таърихиву фолклориро ба хонандагон мерасонанд ва барои пажӯҳиши ин масъала яке аз сарчашмаҳои хуби фолклорӣ ҳисобида мешаванд. Лозим ба ёдоварист, ки маълумоти ин ривоятҳо ба воқеияти ҷойи вафот, мазор ва мақбараи шоир наздик мебошанд. Ҳамин тариқ, саҳми устод Айни дар шинохти Рӯдакӣ ва ҷойи дафни ӯ аз тарафи халқ қадридонӣ карда мешавад ва муҳаққиқону пажӯҳишгарони ҳаёт ва осори Рӯдакӣ ин масъаларо борҳо ёдовар шудаанд. Тавассути чунин ривоятҳо мо дар бораи қабр, мазор ва ҷойи дафни шоир маълумот пайдо мекунем ва ин гурӯҳи ривоятҳо низ бузургиву шуҳратмандии шоирро инъикос намудаанд.

Адабиёт:

1. Айнӣ С. Устод Рӯдакӣ. / С. Айнӣ. Нашриёти давлатии Тоҷикистон. – Сталинобод: 1940. – 158 с.
2. Донишномаи Рӯдакӣ. Иборат аз 4 ҷилд, Ҷилди 2. / Донишнома. – Душанбе: ҶММ Ксерокс Ланд, 2008. – 408 с.
3. Исмоилов Ф. Ривоятҳо дар бораи устод Рӯдакӣ (маҷмӯаи фолклорӣ). / Ф. Исмоилов. – Душанбе: Истеъдод, 2015. – 30 с.
4. Камол Айнӣ. Нахустин кӯшиши ҷамъоварию осори омиёнаи диёри Рӯдакӣ / Айнӣ. К. // Фаслномаи адабӣ-фарҳангии Ройзании фарҳангии Ҷумҳурии Исломии Эрон дар Тоҷикистон. Веҷаномаи фолклоршиносӣ, соли ҳафтум, шумораи 13, зимистони 2007. – С. 45-56.
5. Мукотибаи Садриддин Айнӣ ва Абулқосим Лоҳутӣ. / Ба ҷоп ҳозиркунанда ва муаллифи тавзеҳот Хуршеда Отахонова. – Душанбе: 2003. – 46 с.
6. Обидов, Д. Пирони сухан дар қиссаҳои куҳан. / Д.Обидов. – Душанбе: ҶДММ Илм, 2009. – 259 с.
7. Фарҳанги забони тоҷикӣ Ҷ.1.. – Москва. 1969.СЭ – 952 с.

## МАСЪАЛАҲОИ ИҶТИМОӢ ВА РАВАНДҲОИ МУОСИРИ СИЁСӢ

---

**Абдуманнонов АБДУАЛӢ**  
*доктори илмҳои физика-математика*  
**Абдуманнонова ФИРӢЗА**  
*корманди илмии Маркази илмии Хуҷанди АИ ҶТ*

---

### ПРИНЦИПИ МИНИМУМИ ЭНЕРГИЯ ВА ШАРҲИ ЧАНД ҲОДИСАИ МУЪЦИЗНАМОИ ФИЗИКӢ

Илми муосир исбот намудааст, ки Замин дар катори сайёраҳои Офтоб аз гарду ғубори кайҳонӣ, (натичаи таркиши Бузург) 4,5-5 миллиард сол қабл ба вучуд омада, одам ҳамчун навъи биологӣ дар рӯи Замин тақрибан 300 ҳазор сол қабл пайдо шудааст. Инсон дар тӯли мавҷудияташ то ин дам барои зинда будан ва насли худро нигоҳ доштан мубориза мебарад. Фаҳмост, ки барои одами ибтидоӣ зиндагӣ хеле мушкил буд. Зеро ӯ таҷрибаи зиндагӣ ва дониш надошт. Ивазшавии шабу рӯз, ҳаракати зоҳирии Офтобу Моҳ, милтос задани ситораҳо, гулдурӯс ва рӯшноии чашмхиракунандаи барқро аксаран бо тарсу ҳарос ва бо ҳайрат тамошо мекард, лекин сабаби онҳоро намедонист. Одами ибтидоӣ эҳсос мекард, ки бе хӯрок зиндагӣ карда наметавонад, лекин чиро (кадом меваву, растаниҳоро) истеъмол карданро намедонист. Аз ин рӯ ӯ ҳамеша дар тарсу ҳарос зиндагӣ ба сар мебард. Тасаввур кардан душвор нест, ки таҷрибаи зиндагӣ дар табиат (дар табиат зинда будан!!) барои аҷдодони мо ба ивази вақт ва қурбониҳои хеле зиёд ба даст омадааст...

Иқрор бояд шуд, ки мавзӯи мазкур басо доманадор аст ва баррасии бояду шояди он мавриди алоҳидаро меҳаҳад. Ин ҷо мо танҳо онро хотиррасон карданием, ки донишҳои умуминсонӣ дар бораи табиат арзиши бузург доранд. Ин донишҳо тӯли асрҳо

зимни таҷрибаи зиндагӣ ва пажӯҳишҳо аз тарафи аҷдодони гузаштаи инсоният ба даст оварда шудааст. Зиндагии инсонворро дар ҷаҳони муосир бидуни ин арзишҳои маънавӣ тасаввур кардан имконнопазир аст.

Донишҳо дар бораи ҳодисаҳои табиат заминаи ҷаҳонбинии илмии одамон ва асоси техника ва технологияи муосир мебошад. Аз ин рӯ аз бар кардани донишҳо дар бораи табиат зарурати зиндагӣ ва таъмини зиндагии шоиста ба ҳисоб меравад. Ҷомеаҳое, ки зарурияти мусаллаҳ будан ба донишҳоро пештар ва бештар мефаҳманд, бешак зуд рушд мекунанд. Таърихи тамаддунҳои башарӣ мисоли зиёд дорад. Тамаддуни кунунӣ бешак баландтарин қуллаи тамаддуни инсонист. Суръати бемисли инкишорфи илм ва технология дар садсолаи охир исботи иддаои болоист. Асоси пешрафти иқтисодӣ ва иҷтимоии ҷомеаи ҷаҳониро имрӯз техника ва технологияе ташкил медиҳад, ки дар заминаи илмҳои дақиқ, асосан, физика ва математика, химия ва биология, технологияи информатсионӣ ба вуҷуд оварда шудааст.

Дастовардҳои илмӣ-технологӣ дар ҳамаи соҳаҳои фаъолияти инсон фаровон истифода мешаванд. Зеро, истифодаи техника корро осон ва самараро меҳнатро баланд менамояд. Масалан, дар истеҳсоли маҳсулоти кишоварзӣ (хӯрока) аз мошинҳо, тракторҳо, комбайнҳо ва таҷҳизоту технологияи озмудашуда зиёд истифода мешавад. Зимнан таъкид бояд кард, ки алҳол, бидуни истифодаи техника аҳолии сайёраи Замиро бо хӯрок таъмин намудан имконнопазир аст. 100-150 сол муқаддам барои таъмини амнияти озуқаворӣ зиёда аз панҷоҳ дар сади аҳоли ба корҳои кишоварзӣ машғул мешуданд. Ин рақам, бо тадриҷан афзудани истифодаи техника дар корҳои кишоварзӣ, поён рафта алҳол дар миқёси ҷаҳон тақрибан ба 5 ҷуз расидааст. Яъне механизатсия кардани истеҳсолоти кишоварзӣ (истеҳсоли хӯрокворӣ-гӯшт, шир, тухм, раған, меваву сабзавот ва ғайра) ҳиссаи кори дастиро поён бурда миқдори маҳсулоти истеҳсолшавандаро, нисбати истеҳсоли «дастӣ» садҳо маротиба зиёд намудааст. Зиёд шудани истеҳсоли маҳсулоти кишоварзӣ инчунин аз ҳисоби ба кор андохтани заминҳои бекорҳобида, бештар намудани ҳолати мелиоративии заминҳо ва ба кор гирифтани навҳои серҳосил ва ба касалиҳо тобовари растаниҳо,

истифодаи нуриҳои минералӣ ва коркардҳои агротехнологӣ таъмин карда мешавад.

Истифодаи натиҷаҳои илмӣ-технологӣ дар соҳаҳои дигар, аз ҷумла дар авиатсия, кайҳоншиносӣ, мошинсозӣ, энергетика, электроника, тиб, дорусозӣ, телекоммуникатсия, микро ва нанотехнология, ҳосил кардани маводҳои нав ва ҳосияташон пешгӯишаванда, автоматика-робототехника боз ҳам ҷиддитар мебошад. Кишварҳои пешрафтаи ҷаҳон бо мақсади ҳарчӣ бештар истифода бурдани натиҷаҳои илмӣ-технологӣ барои анҷоми корҳои тадқиқотии амалӣ ва фундаменталӣ маблағ ва нури бузурги олимон ва мутахассисонро сарф менамоянд ва аз ин ҳисоб босуръат пеш мераванд...

Олимони асоси муваффақиятро дар пешрафти илмӣ-технологии мамлакатҳои пешқадам дар заминаҳои таърихӣ, низоми дурусти маориф ва ҳавасмандии олимони ва ихтироёкорон аз дастовардҳои нави илмӣ медонанд. Эътироф шудааст, ки бо вучуди заминаҳои ирсӣ доштани қобилиятҳои зехнӣ-эҷодқории баъзе афрод, ташаккули он натиҷаи тарбият буда, солҳо бонизом тарбият карда мешавад. Мактабу донишгоҳҳо, пажӯҳишгоҳҳои академӣ ва соҳавӣ «озмоишгоҳ»-и тарбият ва ташаккули шахсиятҳои илмӣ-эҷодӣ ба ҳисоб меравад. Омӯзиши физика дар қатори фанҳои дигар потенциали бештари ташаккули имкониятҳои зехнии ҷавононро дорад. Аввало, фаҳмонидани ҳодисаҳои табиат барои толибилми мактаб ва донишгоҳ диққатҷалбкунанда буда, мисолҳои ҷолиб оиди кашфиёт ва татбиқи амалии онҳо-воқеан дар заминаи ақл «парвоз» намудани одамон хеле зиёданд. Истифодаи бамавриди ҷунин мисолҳо дар ҳамаи зинаҳо раванди таълими физикаро ҷаззоб ва хоҳиши донишандӯзии толибилмонро баланд мебардорад. Инро истифодаи потенциали эвристикӣ фанни физика номидан мумкин аст. Истифодаи ин имконият ва ҷаззоб гардонидани раванди таълим аз маҳорат ва дониши касбии муаллим вобаста буда, барои гурӯҳи мавзӯҳои алоҳида хусусияти ба худ хос дошта метавонад.

Дар мақола мисолҳои истифодаи принципи минимуми энергия дар шарҳи ҷанд падидаҳои муъҷизанамои табиат оварда мешавад. Истифодаи ин мисолҳо ба омӯзгорон барои, бешубҳа, ҷаззоб намудани раванди таълими физика имкон медиҳад. Шиносоӣ бо ин мисолҳо ва шарҳи физикӣ ҳодиса, ба

толибилмон, барои амиқ ва фарох намудани дониши физикӣ имкон медиҳад. Мисолҳои пешниҳодшударо омӯзгорон метавонанд барои ташкили дарсҳои проблемавӣ аз физика - ҳамчун усули фаъол гардонидани раванди таълим истифода баранд.

**Принсипи минимуми энергия чист?** Дар физикаи муосир бо далелҳои муътамад исбот карда шудааст: *Ҳамаи системаҳои физикӣ ба минимуми энергия «мекушанд»*. Бо истифода аз ана ҳамин қоидаи ба назар одӣ, вале моҳиятан амиқ, ки табиати ғайризинда ба он ҳамеша «риоя» мекунад, бисёр ҳодисаҳоро шарҳ додан имконпазир аст.

**Саволи 1.** Барои чӣ қатра, масалан, қатраи борон (ҳангоми озод афтидан), қуррашакл мешавад?

**Ҷавоб:** Ин ҷо, қатраи борон системаи иборат аз молекулаҳои зиёди об иборат аст ва системаи физикист. Ҳангоми ба серӣ расидани намии бухори об дар абр, дар натиҷаи конденсатсия об аз ҳолати газӣ ба моеъ мегузарад, қатрачаҳои об пайдо мешаванд ва зери таъсири қувваи вазнинӣ (қозибаи Замин) ба афтидан оғоз мекунанд. Дар сари роҳи афтиши қатрача молекулаҳои дигари бухори об зимни ҳаракати ҳароратӣ тасодуфан ба вай афтида андозаи онро ба қадри имкон калон менамоянд. Қатраи борон дарвоқеъ шакли қурро мегирад. Инро мушоҳидаҳо тасдиқ кардаанд. Шумо метавонед шакли қатраро дар нӯги қатрарез (пипетка) мушоҳида намоед.

Молекулаҳои об дар қатра зери таъсири қувваи қозибаи молекулавӣ қарор доранд. Зери таъсири қувваи қозиба молекулаҳои сатҳи моеъ ба маркази қатра (кура) кашида мешаванд, қувваҳои қозибаи байнимолекулавӣ қарор иҷро мекунанд. Дар натиҷаи зери таъсири қувваи қозибаи байнимолекулавӣ бо ҳам кашида шудани молекулаҳо қарор иҷро мешавад ва ин ба энергияи сатҳи моеъ табдил меёбад - тарангии сатҳи моеъ ба вучуд меояд, дар натиҷа сатҳи моеъ ба маркази қатра (кура) як қадар кашида мешавад. Азбаски кура барои ҳамон як ҳаҷм масоҳати сатҳи камтарин дорад, мувофиқи принсипи минимуми энергия, қатра шакли қурро мегирад. Биёед инро дар мисоли зерин бо рақамҳо нишон медиҳем.

Бигзор радиуси қатра ба 2 мм баробар бошад. Масоҳати сатҳи қатраро бо масоҳати сатҳи кубчае, ки ҳаҷмаш ба ҳаҷми



ҳамин қатра баробар аст, муқоиса мекунем. Аввал ҳаҷми қатраро ҳисоб мекунем.

$$r = 2\text{мм} = 2 \cdot 10^{-3}\text{м} \quad \left| \quad V = \frac{4}{3}\pi r^3 = \frac{4}{3} 3,14 \cdot 8 \cdot 10^{-9}\text{м}^3 = 33,5 \cdot 10^{-9}\text{м}^3 \right.$$

V-?

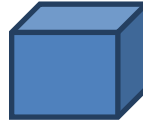
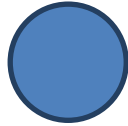

Ҳаҷми қатра ба  $33,5 \cdot 10^{-9}\text{м}^3$  баробар будааст. Мувофиқи шарт:

$$V_{\text{куб}} = V_{\text{кура}} = 33,5 \cdot 10^{-9}\text{м}^3 \text{ мебошад. Ҳаҷми куб } V = a^3,$$

ки дар ин ҷо  $a$  – дарозии тарафи куб. Аз ин ҷо дарозии тарафи куб ба

$$a = \sqrt[3]{V} = \sqrt[3]{33,5 \cdot 10^{-9}} = 3,2237 \cdot 10^{-3}\text{м} = 3,2237 \text{ мм}$$

баробар мешавад. Масоҳати сатҳи куб:

$$S_{\text{куб}} = 6 \cdot S_1 = 6 \cdot a^2 = 6 \cdot (3,2237 \cdot 10^{-3})^2 = 6 \cdot 10,3922 \cdot 10^{-6} \text{ м}^2 = 62,35 \cdot 10^{-6} \text{ м}^2$$

Масоҳати сатҳи кура:

$S_{\text{кура}} = 4\pi r^2 = 4 \cdot 3,14 \cdot 4 \cdot 10^{-6} \text{ м}^2 = 50,24 \cdot 10^{-6} \text{ м}^2$ . Дида мешавад, ки барои ҳамон ҳаҷм масоҳати сатҳи кура нисбат ба масоҳати сатҳи куб хурд мебошад.

Шакли кураро доштани Замин, Моҳ ва дигар ҷирмҳои осмониро низ дар ҳамин замина фаҳмонида мешавад. Ҷирмҳои осмонӣ аз ҷангу гарди кайҳонӣ дар натиҷаи таркиши бузург ба вуҷуд омадаанд. Сайёраи Замин дар ибтидо дар ҳолати газӣ, ва тадриҷан, бо гузашти миллионҳо сол ба ҳолати моеъгӣ ва минбаъд ба ҳолати имрӯза омадааст. Тибқи маълумоти геофизикаи муосир қисми марказии Замин – ядрои он ҳарорат то  $4000 \text{ }^\circ\text{C}$  гарм мебошад. Пӯстлохи Заминро асосан ҷинсҳои ҷуғирӣ саҳтшуда – маводи гетерогенӣ ташкил менамояд. Ҷавҳири пӯстлохи Замин аз 20 то 70 км-ро ташкил медиҳад. Дар шаклҳои Замин нақши қувваи ҷозиба асосӣ мебошад. Зери таъсири қувваи ҷозиба сатҳи Замин ба маркази он кашида мешавад ва Замин шакли кураро мегирад, зеро кура барои ҳамон ҳаҷм сатҳи хурдтаринро дорад буда принциби минимуми энергия инро талаб менамояд.

Мувофиқи маълумоти илмӣ радиуси кураи Замин тақрибан ба 6370 км баробар аст. Бояд тазаккур дод, ки шакли Замин кураи идеалӣ (математикӣ) набуда, вай эллипсоиди даврзаниро мемонад. Яъне вай кураи дар кутбҳо фишурдашуда мебошад. Зимни омӯзиш муқаррар кардаанд, ки радиуси экватории Замин аз радиуси кутбиаш тақрибан 21 км дарозтар аст. Дар экватор як қадар кашолёбии радиуси Замин дар натиҷаи таъсири қувваи инерсионии марказгурез, ки ҳангоми дар гирди меҳвараш давр задани вай ба вучуд меояд, фаҳмонида мешавад. Дар омади гап зикр бояд кард, ки айни замон Замин дар гирди меҳвараш дар давоми 24 соат як маротиба гардиш мекунад. Ин фосилаи вақтро шабонарӯз меноманд. Замин дар як вақт дар гирди Офтоб низ гардиш менамояд. Муддати вақте ки Замин дар гирди Офтоб як маротиба гардиш менамояд, соли астрономӣ меноманд. Як соли астрономӣ ба 365 шабонарӯзу 5 соату 48 дақиқаю 46 сония баробар аст. Замин пас аз Уторид ва Зухро сеюмин сайёраи Офтоб буда, аз Офтоб дар масофаи тақрибан 150 миллион километр воқеъ мебошад. Замин дар гирди Офтоб бо суръати хатии тақрибан 30 км дар як сония дар ҳаракат мебошад. Дар омади гап хотиррасон менамоем, ки аксаран одамон намедонанд, ки мо дар болои чунин киштии кайҳонии бузург дар коинот (дар гирди Офтоб) бефосила бо суръати қалон дар ҳаракат мебошем. Ба саволи барои чӣ мо ин ҳаракатро ҳис намекунем, принсипи нисбии Галилей ҷавоб меғӯяд, ки дар мавриди дигар хоҳем гуфт.

**Саволи 2.** Барои чӣ оби гарми дар зарф буда, пас аз чанд вақт, то ҳарорати хона сард мешавад, лекин, ҳеч гоҳ, оби сард худ аз худ гарм намешавад?

**Ҷавоб:** Оби гарм ва зарф дар ин маврид системаи физикӣ мебошад. Яъне мувофиқи принсипи минимуми энергия оби гарм миқдори гармӣ - энергияи худро бефосила ба муҳити атроф дода ба ҳолати минимуми энергия мегузарад. Миқдори гармӣ тавассути афканишоти инфрасурх, ки аз зарфи обигармдошта мебарояд ва гармигузаронӣ зимни ҳаракати ҳароратии атом ва молекулаҳои ҳавои атроф аз моеъ ба ҳаво мегузарад. Дар омади гап бояд зикр кард, ки ҳаракати бетартибонаи атом ва молекулаҳо, ки бефосила ва худ аз худ рӯй медиҳанд, ҳаракати ҳароратӣ меноманд. Дар натиҷаи ҳаракати ҳароратӣ молекулаҳои ҳаво ба девори зарфе, ки оби гарм дорад бархӯра

аз он гармӣ «мегиранд». Дар натиҷа ҳаракати ҳароратии ин молекула тезтар мешавад. Энергияи кинетикиаш  $E = \frac{m \cdot g^2}{2}$  меафзояд. Ин раванд бефосила бо иштироки молекулаҳои хеле зиёди ҳаво идома меёбад. Дар натиҷа миқдори гармӣ (энергия) аз моеъ ба молекулаҳои ҳавои атроф мегузарад. Фаҳмост, ки ин раванд барнагарданда мебошад.

**Саволи 3.** Санг аз болои куҳ дар натиҷаи боридани борон ва ё таъсири шамол ба поён меғалад (ва ё меафтад), лекин ҳеч гоҳ «бо ихтиёри худ» ба боло барнамегардад. Барои чӣ?

**Ҷавоб:** Дар ин мисол санг ва Замин системаи физикӣ мебошанд. Ин ҷо низ принципи минимуми энергия «кор» мекунад. Яъне, дар натиҷаи афтидан санг система ҳолати энергетикӣ худро ба минимум мекӯҷонад (энергияи потенциалии санг нисбат ба замин минимум мешавад). Фаҳмост, ки санги дар баландӣ воқеъбуда нисбат ба замин дорои энергияи потенциалии  $E_n = mgh$  мебошад. Дар ин ҷо  $m$ -массаи санг,  $h$ -баландии афтиш,  $g$ -шиқоби афтиши озод. Хотиррасон мекунем, ки ин ҷо энергияи потенциалӣ энергияе, ки аз вазъияти нисбии санги дар баландӣ воқеъбуда ва сатҳи замин, ки санг ба он ҷо меафтад, вобаста мебошад. Ҳамин тариқ, санг ҳангоми афтидан ба поён ба минимуми энергия мекӯҷад.

**Саволи 4.** Барои чӣ қисмҳои тасфон аз худ нур меафкананд?

**Ҷавоб:** Пеш аз он ки бевосита ба савол ҷавоб диҳем, муҳтасар дар бораи афканишот маълумот медиҳем. Дар таҷриба дида мешавад, ки қисмҳои тасфон аз худ нур меафкананд. Масалан оҳани дар кӯраи оҳангарӣ тафсонида аз худ рӯшноӣ мебарорад. Спирали волфрамии лампаи тафсон дар натиҷаи ҷорӣ шудани ҷараён тасфида нур мебарорад. Офтоб ва ситораҳои дигар аз худ нур меафкананд. Бояд хотиррасон кард, ки навъҳои афканишот гуногунанд. Қисми ба ҷашм намоёни спектри афканишотро рӯшноӣ меноманд.

Рӯшноӣ як навъ мавҷи электромагнитие мебошад, ки бо портсияҳо афканда мешавад (назарияи квантии рӯшноӣ). Портсияи энергияи рӯшноӣро кванти рӯшноӣ ё ки фотон меноманд. Энергияи фотон  $E = h\nu$ . Дар ин ҷо  $h = 6,63 \cdot 10^{-34}$  Ҷ·с – доимии Планк,  $\nu$  – басомади мавҷи рӯшноӣ. Дар таҷриба, зимни ҷанкуни, муқаррар карда шудааст, ки дар таркиби рӯшноии

табӣӣ рӯшноӣҳои дарозии мавҷашон гуногун аз бунафш (тақрибан 0,4 мкм) то рӯшноии сурх (тақрибан 0,75 мкм) вучуд доранд.

Афканишоти дарозии мавҷаш аз дарозии мавҷи рӯшноии бунафш кутохро афканишоти ултрабунафш меноманд. Афканишоти ултрабунафшро бо чашми оддӣ дидан имконнопазир аст. Афканишоти ултрабунафш таъсири радиатсионӣ доранд. Инро чунин маънидод карда мешавад: дар зери таъсири квантҳои афканишоти ултрабунафш атом ва молекулаҳо ионизатсия (ба ионҳо тақсим) мешаванд. Ҳангоми ба хучайраи организми зинда афтидани афканишоти ултрабунафш молекулаҳои таркиби хучайра ионизатсия мешаванд. Дар натиҷа, хучайраҳо мемиранд (нобуд мешаванд).

Афканишоте, ки дарозии мавҷаш аз дарозии мавҷи рӯшноии сурх зиёд аст, инфрасурх меноманд. Афканишоти инфрасурхро низ одам бо чашми оддӣ дида наметавонад. Зимни таҷриба муқаррар карда шудааст, ки афканишоти инфрасурх бо худ бештар гармӣ мебарад ва бинобар он афканишоти инфрасурхро афканишоти «гармӣ» низ меноманд.

Пас барои чӣ қисмҳои тасфон аз худ нур меафкананд? Физикаи мусир нурафкании гармиро чунин мефаҳмонад. Ҳангоми гарм кардани қисм (масалан, металл) атомҳои энергияи гармиро гирифта, дар натиҷа ҳаракати ҳароратии онҳо меафзояд, аз ҷумла электронҳои дар атрофи ядроӣ атом даврзананда энергияи гармиро фуру бурда ба қабатҳои (савияҳои) болоии энергетикӣ мебароянд. Электрони ба ҳолати болоии энергетикӣ гузашта дар ҳолати ноустувор мебошад ва дар ин ҳолат дер гоҳ истода наметавонад. Атом дар ҳолати ангеzonида мешавад. Электрон дар савияи болоии энергетикӣ тақрибан  $10^{-8}$  с воқеъ мешавад ва ҳамонро ба ҳолати поёнии энергетикӣ мегузарад.

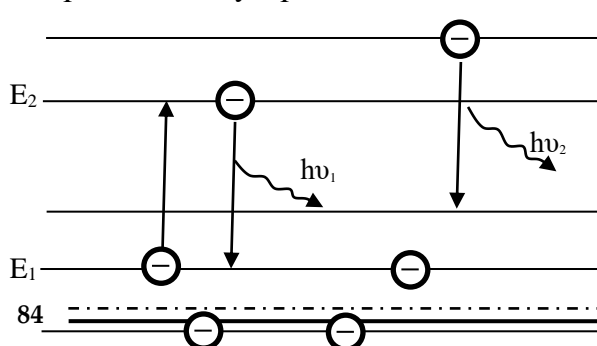

Ба кадом савияи поёни гузаштани электрони ангеzonидашуда ҳодисаи тасодуфӣ - статистикӣ мебошад. Аҷибаш он, ки гӯё электрон дар кадом

қабати поёнӣ барои вай ҷойи ҳолӣ ҳаст, «ҳис» мекарда бошад, ҳамоно ба он ҷо мекӯчад. Ҳангоми аз савияи болоии электронӣ ба поёнӣ кӯчидани электрон вай энергияи зиёдатиастро ба сифати кванти мавҷи электромагнитӣ  $E=h\nu=E_2-E_1$  аз худ мебарорад. Дар натиҷа, электрон ба ҳолати минимуми энергия кӯчида устувори атом бештар мегардад...

Ҳамин тариқ, бо истифода аз принципи минимуми энергия шарҳу маънидод кардани ҳодисаҳои мухталифи диққатангез, омӯзгори физика таваҷҷуҳи толибилмонро ба донишашавандагии ҳодисаҳои табиат, оиди амалишавии қонуни бақои энергия дар равандҳои физикӣ ҷалб намуда бо ин усул завқи донишандӯзии онҳоро баланд намуда метавонад. Таҷрибаи бисёрсолаи мо собит менамояд, ки дар сурати бомаврид ва системанок истифода бурдани ин имкониятҳои омӯзишӣ, дониши шогирдон оиди ҳодисаҳои физикӣ амиқ ва салоҳиятнокиашон тез баланд мешавад.

#### Адабиёт:

1. Физический энциклопедический словарь. – М.: Советская Энциклопедия, 1983, - 928 с.

2. Абдуманонов А., Исоқов Э., АбдуманONOва Ф.А. Оиди таълими мавзӯи «Таҷрибаҳои Резерфорд ва модели сайёрагии атом» // Номаи Донишгоҳ. Силсилаи илмҳои табиатшиносӣ ва иқтисодӣ. 2016, №2 (37), С.123-131.

3. АбдуманONOва Ф.А., Абдуманонов А.А. Нақши калидии энергия дар ҷаҳони муосир. //Номаи Донишгоҳ. Силсилаи илмҳои табиатшиносӣ ва иқтисодӣ. 2018, №1 (44), С.16-27.

4. Воронцов-Вельяминов Б.А. Астрономия.-М.:Просвещение. 1989,-160 с.

5. Абдуманонов А., Ҳошимова Ш. Потенсиали эвристикӣ қонунҳои физикӣ дар ташаккули ҷаҳонбинии илмӣ. //Номаи Донишгоҳ. Силсилаи илмҳои табиатшиносӣ ва иқтисодӣ. 2006, №11, С.21-25.

6. Абдуманонов А., Ҷамолов М.,Ҳошимова Ш. Нақши китоби дарсӣ дар ташаккули ҷаҳонбинии илмӣ. //Номаи Донишгоҳ. Силсилаи илмҳои табиатшиносӣ ва иқтисодӣ. 2006, №12, С.110-115.

7. Абдуманонов А., Бозоров Н., АбдуманONOва Ф. Нақши донишҳои физикӣ дар ташаккули ҷаҳонбинии илмӣ

ҷомеа.//Маводи конфренсияи ҷумҳуриявии “Илмҳои дақиқ ва нақши онҳо дар ташаккули ҷаҳонбинии илмии ҷомеа” –Хучанд, 26-27 октябри соли 2018, С.355-359.

**Аброров ҲУСЕЙН**  
*ходими калони илми*  
*Институти масъалаҳои об,*  
*гидроэнергетика ва экологияи АИ ҶТ*

---

## **САРВАТҲОИ РЕКРЕАТСИОНӢ ВА САЙЁҲИИ РАШТОНЗАМИН**

Дар Паёми Президенти Ҷумҳурии Тоҷикистон, Пешвои миллат, мухтарам Эмомалӣ Раҳмон ба Маҷлиси Олии Ҷумҳурии Тоҷикистон аз 22 декабри соли 2017 омадааст: «Тоҷикистони мо дорои неъматҳои бебаҳои табиӣ-обҳои таъобативу гиёҳҳои шифобахш буда, муҳит ва табиати кишварамон барои рушди соҳаи дорусозӣ ва бунёди истироҳатгоҳҳо дар мавзеи обҳои шифобахш бисёр мувофиқ мебошад. Вале истифода аз ин имконот ва ташкили инфрасохтори таъобативу солимгардонӣ ҳанӯз қонеъкунанда нест. Дар оянда ба ҳалли ин камбудӣҳо бояд хотима бахшид».

Ҷумҳурии Тоҷикистон ва музофоти алоҳидаи он аз обҳои маъдании шифобахши баландҳарорат, обҳои сарди маъданӣ ва чашмаҳои обшон гарми одӣ басо ғанӣ мебошанд. Ҳоло муқаррар карда шудааст, ки дар ҳудуди Тоҷикистон беш аз 220 чунин чашмаҳо мавҷуданд. Мутаассифона, чунин чашмаҳо дар ҳудуди мамлакатамон нобаробар ҷойгир шудаанд. Қисми бештари чунин чашмаҳо дар кӯҳистони Помир, Ҳисору Олой, Тёншони Ҷанубу Ғарбӣ ва ғайра дучор мешаванд.

Бо вучуди он, ки музофоти географии Раштонзамин аз ҷиҳати геологӣ, гидрогеологӣ ва умуман табию географӣ ҳанӯз мукамал омӯхта нашудааст, вале маълумотҳои мавҷуда аз он дарак медиҳанд, ки ин музофот аз обҳои шифобахш, баландҳарорату сард бенасиб намондааст. Чанде аз чунин чашмаҳо аз замони қадим ба мардумони маҳал маълум буд, баҳри таъобат истифода мебуданд ва то ба айёми нав давом дорад.

Дар замони Шӯравӣ ба омӯзиши чунин чашмаҳо эътибори чиддӣ медоданд, пармачоҳҳо мекофтанд, то ин ки шумораи чунин чашмаҳо афзоиш ва масрафи обашон бештар, истифодаашон баҳри таботату фароғати хочатмандон фузунтар гардад.

Ҳоло дар замони соҳибистиклолӣ Ҳукумати мамлакат баҳри таҷдиду навсозии чунин ҷойҳо диққати махсус медиҳад, онҳоро бо асбобу анҷомҳо ва таҷҳизотҳои навтарини замонавӣ таъмин менамояд.

Обҳои шифобахш аз ҷиҳати таркиби химиявӣ ба гурӯҳи хлориди натрийдор, карбонатдор, сулфидӣ, радонӣ, нитрогенӣ тақсим мешаванд. Ин обҳо аз ҷиҳати дараҷаи маъданнокӣшон (ғилзаташон) ниҳоят паст (1-2 г/л), паст (2-5 г/л), миёна (5 -15 г/л), баланд (15-30 г/л) ва шӯр (35-150 г/л) мешаванд.

Обҳои маъданӣ вобаста ба тарзи пайдоиш ва дар кишри Замин ҷойгиршуданашон хунук (то 20° С), муътадил (20- 37°С), гарм (37-42°С) ва ҷӯшон (42° С ва аз он баланд) мешаванд. Обҳои маъданӣ вобаста ба таркиби химиявӣ ва хосиятҳои физикиашон бештар ба мубодилаи моддаҳо, ба функсияи силсилаи асабҳои вегетативӣ (асабҳои аз ҳароммағз бароянда), ба ғадудҳои усори дохилӣ (эндокринӣ) ва ғайра таъсир мерасонанд, фаъолияти онҳоро метезонанд, бо ҳамин восита сиҳатёбии узвҳои дардманди баданро метезонанд.

Агар мо ба хусусиятҳои муолиҷавии обҳои шифобахши кишварамон, хусусиятҳои таботатии иқлим, манзараҳои зебои сатҳ, ҷангалзору марғзорҳои зебои онро илова кунем, он гоҳ маҷмӯи хуби таҷдиди саломатӣ пайдо мешавад, ки барои беморон фараҳбахшиву осоишдиҳанда мебахшанд, хузуру ҳаловатро таъмин мекунанд, барои ба зудӣ сиҳату саломат шудани бемор шароити иловагӣ фароҳам меоваранд.

Шояд хонандаи гиромӣ пурсон шавад, ки чашмаҳои гарми шифобахш чи тавр пайдо мешаванд, барои чи таркиби химиявии мураккаб доранд, ғилзаташон баланд аст?

Барои ба ин савол ҷавоб додан мо аз китоби геологи маъруфи тоҷик академик **Р. Баротов «Ганчи кӯхистон»** иқтибос меоварем: «Аксарияти чашмаҳои гарм дар ҷойҳои кафидаҳои кишри замин ҷойгир шудаанд. Пайдоиши чашмаҳои гарму ҷӯшон бо чинсҳои магмавие, ки дар зери замин тадриҷан хунук шуда истодаанд, вобаста мебошанд. Қисми обҳои барфу борон



бо тарқишҳо ба қаъри замин рафта, дар наздикии ҷинсҳои тафсонӣ тофта (магма)-вӣ буг ва гарму ҷӯшон шуда, аз ҷойҳои кафида, ба рӯи замин фаввора зада мебароянд. (Мисоли равшани ин андеша он аст, ки дар нимҷазираи Камчаткаю ҷазираҳои Курили Россия вулқонҳои амалкунанда ва хомӯшшуда бисёранд. Дар канори онҳо чашмаҳои гарми сершумор бисёранд).

Ғайр аз ин, гармшавии обҳо ба градиенти изотермӣ (геотермӣ), ки дар қаъри замин дар ҳар як 33 метр ҳарорат ба ҳисоби миёна як дараҷа зиёд мешавад, низ алоқаманд аст. Масалан, дар ҷуқурии 3000 м. ҳарорати ҷинсҳои кӯҳӣ ба ҳисоби миёна 100° С гарм аст. Мувофиқи мулоҳизаи баъзе олимон, баланд будани ҳарорати обҳои маъданӣ бо таҷзия шудани унсурҳои радиоактивӣ, ки дар ҷинсҳои кӯҳӣ мавҷуданд, вобаста аст.

Таркиби химиявии оби чашмаҳо бошад, аз таркиби ҷинсҳои кӯҳӣ вобаста аст, ки аз байни онҳо захида мебарояд. Масалан, оби чашмаҳои, ки аз байни хоросангҳо мебарояд, дар таркиби худ оксиди слитсий маҳлулшуда ва ғашҳои радиий дорад. Оби чашмаҳои, ки аз байни ҷинсҳои таҳшини намакдор мебарояд, шӯр ва сулфурдор аст» (1,74–75). Ҳамин тариқ маълум мешавад, ки таркиби химиявии обҳои маъданӣ ба таркиби ҷинсҳои, ки об аз байни онҳо гузашта ба сатҳи замин мебарояд вобаста мебошад.

Обҳои маъданӣ ва баландҳарорат на танҳо ҳислати шифобахшандагӣ доранд, балки метавон онҳоро барои гарм кардани хонаҳои истиқоматию идораҳо, барои гарм кардани гармхонаҳо ва ҳатто аз таркиби онҳо баъзе элементҳои муфид (бром, йод, рубидий, сезий, стронсий) – ро ҷудо карда гирифтани мумкин аст.

Дар мавзӯҳои гуногуни музофоти географии Раштонзамин аз обҳои маъданӣ ва баландҳарорат Ҷиллису, Хоҷаачкон, Арчабошӣ, Гармоба, Бӯйинак, Обисафед, Ямонқирчин, Калайзенку, Тамдикӯл ва Обигарм маълуманд. Мутаасифона, таркиби химиявӣ, ҳосиятҳои физикавӣ, қимати амалии онҳо ба андозаи баробар таҳқиқ нашудаанд. Масалан, доир ба таркиби химиявӣ ва ҳосиятҳои физикавии чашмаҳои Ҷиллису, Хоҷаачкон ва Арчабошӣ мо ягон маълумоти дақиқ пайдо карда натавонистем. Аз ин хотир геологу гидрогеологҳо лозим аст,

ки ба онҳо баҳои микдорию сифатӣ дода, хосиятҳои физикӣ, таркиби химиявӣ онҳоро равшан намуда, имконияти истифодаи амалии онҳоро барои ояндагон муқаррар намоянд.

Дар ҷадвали 1 ва 2 доир ба масраф, ҳарорат ва таркиби химиявӣ чанде аз ҷашмаҳои шифобахш маълумот дода мешавад.

### Ҷадвали 1

#### Масраф ва ҳарорати оби баъзе ҷашмаҳои Раштонзамин

[ 2,63 ]

р/т	Номи ҷашма	Минтақа и гидрогеологӣ	Синн и ҷинсҳои обгундор	Масрафи об, л/с	Ҳарорати об, °С
1	Буйнок	Қаротегин	Д* <sub>2+3</sub> С <sub>1</sub>	0,8	34,0
2	Обисафед	Қаротегин	Д* <sub>2+3</sub> С <sub>1</sub>	12,0	40,0-54,0
3	Тамдикӯл	Қаротегин	Д <sub>2</sub> +С <sub>1</sub>	1,4	38,0; 75-83
4	Ямонқирчин	Қаротегин	С* <sub>2</sub>	3,0	33,0

\* Эзоҳ: Д – ҷинсҳои кӯҳии давраи девони геологӣ; С – Ҷинсҳои кӯҳии давраи ангишти (карбони) геологӣ; S – Ҷинсҳои кӯҳии давраи силури геологӣ

### Ҷадвали 2

#### Таркиби химиявӣ обҳои маъдани шифобахши музофоти

Раштонзамин [2, с.63]

р / т	Номи ҷашмаи маъданӣ	Маъданиноқӣ г/л	Анионҳо мг/л			Катионҳо мг/л			Ҷузъҳои фаъоли шифобахш (терапевтӣ) мг/л H <sub>4</sub> SiO <sub>4</sub>
			СС I	SSO <sub>4</sub>	ННС О <sub>3</sub>	NNa +K	СС а	ММ g	
1	Буйнок	00,7	440	770	3360	1178	116	33	61
2	Обисафед	00,5	221	1169	665	1118	99	11	106
3	Тамдикӯл	00,8	335	1193	1171	1168	88	22	173

4	Ямонқирчин	00, 6	228	550	3336	1101	334	112	50
---	------------	----------	-----	-----	------	------	-----	-----	----

Чашмаи Обисафед дар чанубии қаторкуҳи Олой, 22 км шимолу ғарбии шаҳраки Ҳоит дар водии рӯди Қароғушхона (шоҳоби чапи рӯди Ярхич), 15 км аз резишгоҳи он дар баландии 2600 м аз самти баҳр ҷойгир мебошад. Об аз якҷанд фаввораҳо берун мебарояд, масрафи умумии об ба 10-12 л/сон. Мерасад, ҳарорати об ба 51° С баробар аст. Оби чашма каммаъдан буда, дар таркибаш силикат ва микроэлементҳои зиёд дорад. Дар таркиби об гази нитроген (карбон 80%), оксиген (17%) ва гази карбонат (4%) ҳал шудаанд (Муҳаббатов Х.М.Д. 2015.с 210).

Чашмаҳои дар ҷадвали рақами 1 ва 2 нишондодашуда асосан ба гурӯҳи силикати (кремнигӣ) дохил мешаванд. Чашмаҳои обашон баландҳарорати Тамдикӯл, Обисафед, Ямонқирчин, Бӯйинак ва ғайра нитрогенӣ буда, ба қабатҳои обнигоҳдорандаи таркишию рағӣ алоқаманд мебошанд. Масрафи оби чашмаҳо тафовути равшан дошта, аз 0,8 л/с (чашмаи Бӯйинак) то ба 12,0 л/с (чашмаи Обисафед) мерасанд. Ин чашмаҳо аз ҷиҳати ҳарорати обашон ба ду гурӯҳ тақсим мекунад: ба гурӯҳи яқум чашмаҳои ҳарорати обашон начандон баланд ба мисли Бӯйинак Ямонқирчин, ба гурӯҳи дуюм чашмаҳои ҳарорати обашон баланд – Обисафед, Тамдикӯл ва Обигарм дохил мешаванд. Маъданҳои чашмаҳои силикати ба 0,5 – 0,8 г/л мерасанд. Ин обҳо аз ҷиҳати таркиб ба гидрокарбонатию натригӣ мансубанд. Ғилзати кислотаи силикат дар чашмаҳо аз 50 мг/л (Ямонқирчин) то 173 мг/л (Тамдикӯл) мерасанд.

Соли 1976 муҳаққиқон В. Н. Мурашко ва Л. Ф. Воронина дар китъаи Тамдикӯл иқтишофи оби шифобахши ин чашмаро гузарониданд ва захираи онро аз рӯи дараҷаи А – 0,55 л/с, аз рӯи дараҷаи В – 0,47 л/с, аз рӯи дараҷаи С<sub>1</sub> -2,89 л/с, аз рӯи дараҷаи С<sub>2</sub> -10,75 л/с муқаррар намуданд. Дар якҷоягӣ ҳамаи ин дараҷаҳо ба 14,66 л/с мерасад, пас захираи оби шифобахш дар ин чашма нисбат ба дигар чашмаҳои дар боло ишорашуда фаровон аст. Дар натиҷаи иқтишофи гидрогеологӣ муқаррар карда шуд, ки беруноии ин обҳои зеризаминӣ аз байни тарқишҳои варақсангҳо (слансаҳо)-и давраи силури геологӣ, ки болои онро обовардҳои дарёи Тамдикӯл дар давраи чоруми геологӣ

пӯшонидааст рух меодааст. Фафсии таҳшониҳои давраи чорум ба 10-30 м мерасанд. Дар майдони ин чашма се пармачоҳ кофта шуд. Масрафи худшораи оби ин пармачаҳо 0,15 – 1,4 л/с ва ҳарорати об дар қисми баромадгоҳ ба 75 – 88° С мерасад. Оби чашмаи шифобахши Тамдикӯл аз чихати хосиятҳои худ ба оби чашмаи шифобахши осоишгоҳи Кулдури кишвари Хабаров ва Начики вилояти Камчаткаи Россия ва Кадемияи Булғористон шабеҳ мебошад, арзиши шифобахшандагии хуб дорад [2, с. 64-65].

Барои он ки хонандаи муҳтарам дар бораи чашмаи шифобахши Тамдикӯл маълумоти муфассалтар пайдо намояд, ҳамзамон нисбати истифодаи оқилона ва мушкilotҳои ба ин масъала алоқаманд диққати онро ҷалб намоем, лозим донистем доир ба паҳлӯҳои дигари он равшанӣ андозем.

**Чашмаи Тамдикӯл** дар дараи ҳамном, нишебии Ҷанубу ғарбии қаторкӯҳи Олой 25 км. шимолу ғарбии шаҳраки Ҷиргатол аз сатҳи баҳр дар баландии 2198 м ҷойгир шудааст.

Дараи Тамдикӯлро кӯҳҳои баланди барфпушу осмонбӯс ихота кардаанд, боришоти зимистона зиёд буда, бештар барф меборад. Аз ҳисоби барфҳои дар фаслҳои тирамоҳ то баҳор борида, аз кӯҳҳо ба зерӣ дара тармаҳои зиёд кӯчида (канда шуда) мефароянд. Барои ҳамин ҳам хангоми ба мавзеи чашмаи Тамдикӯл омадан чи дар фасли баҳор ва чи аввалҳои тобистон лозим меояд, ки аз болои ғарами тармаҳои махрутшакл роҳ паймояд.

Аз байни дараи мазкур **рӯди Тамдикӯл** ҷорӣ ва ба рӯди Питаукӯл ҳамроҳ шуда, номи **Кексу** мегирад ва Кексу бошад ба дарёи **Сурхоб** мерезад. Дар мавзеи Тамдикӯл се рӯди ҳамшафат ҷорӣ мешаванд: яке рӯди тезҷараёни обаш «хунолуд» (рангаш ба оби анор монанд) буда, ба дилҳо воҳима меангезад; дигаре оби чашмаи обаш хуноку мусаффо; сеюмаш чашмаи обаш ҷӯшону шифобахш – Тамдикӯл мебошад.

Дараи Тамдикӯл аз талу пуштаҳои пасту баланд иборат буда, дар сатҳашон набототи гуногун аз қабилӣ чуқриву торон, райҳону газна, талхақ ва даҳҳо дигар навъу намудҳо сабзидаанд, яке ҳамчун ғизо, дигаре чун даво ва сеюмашон қимати эстетикӣ – тамошобоб доранд. Агар чи ин ҳама рустаниҳои ғизоиву давои неъматӣ бебаҳои табиатанд, бо вучуди он ки тамошои манзараҳои фараҳбахш ва обу ҳавои салқин руҳро болидаву

сокист мегардонад, одамон аз роҳи дуру наздик маҳз ба хотири табобат, баҳри беҳбудии саломатӣ, рафъи ранҷу дард ба Тамдикӯл меоянд.

Бо вучуди он ки чашмаи мазкур барои сокинони атроф барвақт маълум буд, вале барои муҳаққиқон дар охири нимаи аввали асри XX маълум гашт. Он солҳо мутахассисони соҳаи гидрогеология аз Ленинград (ҳоло Санкт-Петербург) ва Душанбе ин ҷо баҳри омӯзиш ва ташҳиси оби ин чашма ташриф оварда буданд.

Солҳои 1972-1973 гидрогеологҳо дар мавзеи чашмаи Тамдикӯл дар 27 ҷой пармачоҳ кофтанд аз се (3) ҷой оби ҷӯшон фаввора зад, ки яке аз онҳо 88°C гармӣ дошт, ҳарорати ду пармачоҳи дигар ба 74-75°C мерасид. Воқеан, дар чунин ҳарорати баланди об тухм мепазад, беморон метавонанд аз ин воситаи дастрас бемалол истифода баранд.

Ташҳиси кимиёвии оби ин чашма нишон дод, ки дар таркиби он нитроген (азот) ва ғайра унсурҳои дигар мавҷуд аст (ба ҷадвали рақами 11 нигаред). Умуман чашмаи мазкур аз ҷиҳати таркиби кимиёвӣ гидрокарбонатӣ – сулфидӣ – натригӣ мебошад. Барои оби чашмаи Тамдикӯл мавҷудияти кислотаи силикат ва фтор хос мебошад [3,71].

Таҷрибаи амалии мардумӣ ва ташҳисӣ тиббӣ – табобатӣ маълум намуд, ки оби чашма беҳтарин даво баҳри табобати бемориҳои тарбод, касалиҳои занона, пӯст, захми меъдаю рӯда ва ғайраҳо мебошад.

Мавриди зикр аст, ки солҳои 50-60-уми асри гузашта бо маслиҳати мутахассисон дар мавзеи Тамдикӯл сохтани табобатгоҳро ба нақша гирифта буданд. Барои амалӣ шудани ин нақша ҷӯбу тахта ва дигар масолеҳи сохтмонро дар ҷорпоён бор карда ин ҷо оварданд, зеро роҳи мошингард вучуд надошт. Бо масолеҳи овардашуда, се иморат бунёд карданд. Мутаассифона, шароити мушкили зист, бегоҳагӣ, хавфи тармафароӣ имкон надод, ки дар ин ҷо табобатгоҳи доимӣ амалкунанда фаъолият намояд, дар зимистон роҳи бе ин ҳам душворгузарро қабати анбӯҳи барфу тарма банд мекунанд. Воқеан маротибае чанд иморатҳои сохташударо тарма зер карда, ба вайрона табдил додааст.

Месазад хотирнишон намоем, ки бо мақсади истифодаи оқилонаю доимӣ, бо кумаку дастгирии Мақомоти иҷроияи

ҳокимияти давлатии ноҳияи Лахш дар маркази ноҳия табобатгоҳи нав бунёд кардаанд. Мақсад доранд, ки бо истифода аз оби шифобахши Тамдикӯл дар чор фасли сол ба ҳочатмандону давоҷӯён ёрии ҳамешагӣ расонанд.

Мавзеи Тамдикӯл ҳамано дар фаслҳои гарми сол бо оби шифобахши чашмаю ҳавзҳо ва обу ҳавои фараҳфазо, манзараҳои дилфиреб ҳамчун макони дармонбахш, ҷои сайёҳат ва истироҳату фароғат ба мухлисон дар хизмат аст.

Шояд дар оянда ҳангоми фараҳам омадани **шароити молиявӣ, дастгирии ширкатҳои хориҷӣ** ва **дохилӣ** ин оби шифобахшро тавассути лӯлаҳо ба маркази ноҳияи ҷирғатол оварда, истифодаи ҳамешагии онро бароҳ монда шавад. Дар ин замина иншоотҳои нав, инфрасохтор, ташаккул меёбад, сафи табобатгирандагон бештар мешавад, коргарҳои тиббӣ ва ёрирасон ба кор бештар ҷалб мешаванд, шароити зиндагӣ беҳбудӣ, маданияти маънавӣ рушд меёбад.

Дар доманаи Ҷанубу ғарбии **қаторкӯҳи Олой**, дар ҳавзаи рӯди Кексу чашмаҳои маъдании **Буйнок** ва **Ямонқрич** ҷойгир шудаанд. Баъзе хосияту таркиби кимиёвӣ ва аломатҳои физикиашонро мо дар ҷадвалҳои рақами 10 ва 11 нишон додаем, онҳо ҳам хосияти шифобахшандагӣ доранд. Азбаски то ба ин чашмаҳо роҳи мошингард вуҷуд надорад, асосан аҳолии маҳаллӣ оби онҳоро дар фасли гарми сол баҳри табобат истифода мебаранд.

**Чашмаи Ямонқрич** дар нишебии ҷанубии қаторкӯҳи Олой, 45км шимолӣ шаҳраки Ҷирғатол, соҳили чапи рӯди Ямонқричинпеш аз ҳамроҳшавии рӯди Лойсу дар баландии 2900м аз сатҳи баҳр ҷойгир мебошад. Масрафи баромадгоҳи ду чашма ба 3л/сон. Баробар аст, ҳарорати об 33<sup>0</sup>с –ро ташкил медиҳад, об ширин ва каме ишқорӣ, камеликат, фротнок ва микроэлементҳо дорад. Аз газҳои ҳал шуда дар об нитроген (то 90%) ва бо миқдори кам гази карбонат ва оксиген дорад.

Чашмаи шифобахши **Обисафед** низ дар Ҷанубу ғарбии **қаторкӯҳи Олой** дар сарғаҳи рӯди **Қароғушхона** аз сатҳи баҳр дар баландии 2600 м ҷойгир шудааст. То ба ин чашма набудани роҳи автомобилгард ба истифодаи амалии ин оби гарму шифобахш таваҷҷӯҳ пайдо нашудааст. Оби чашмаи шифобахши

Обисафедро сокинони гирду атроф ва сайёҳони пиёдагарду сайёдон баҳри табобату осудаҳоли истифода мебаранд.

Чашмаи маъдани **Обигарм** аз замони қадим ин ҷониб барои одамон маълуми машҳур буд, як атои нодири Худованд, як мӯъҷизаи нодири табиат доништа мешуд, боиси ифтихор ва эҳтироми деҳаҳои атроф буд ва овозаи он саросари кишварро фаро гирифтааст, ниёзмандону ихлосмандони сершумор дорад. Ин чашмаи шифобахш дар Чанубии силсилакӯҳи Қаротегин дар баландии 1200-1300 метр аз сатҳи баҳр ҷой гирифта, 100 км дур аз ш. Душанбе дар самти шимолу шарқ, дар сари роҳи ВМКБ воқеъ аст. Мавзеи Обигарм дар ҳавзаи фуруҳамидае воқеъ гаштааст, ки аз ҷинсҳои мезо – кайнозой таркиб ёфтааст. Фуруҳамидаи Обигарм 3,6 км дарозӣ ва 2-2,5 км паҳнӣ дорад.

Дар мавзеи Обигарм 20 чашма ба ҳисоб гирифта шудааст. Оби гарм аз таркишҳои сангҳо ба берун мебарояд. Аксари баромадгоҳҳои чашмаҳо ба регу гил ва сангу шағал рӯйпӯшанд. Ҳарорати оби чашмаҳо аз 33 то ба 55<sup>0</sup>С мерасанд. Аз пармачоҳчашмае, ки об аз умқи 190 м мебарояд, ҳарорат ба 55<sup>0</sup>С мерасад. Нисбат ба чашмаҳои Хоҷаобигарм паст будани ҳарорати оби чашмаҳои Обигарм нишонаи паст будани сифати онҳоро надорад, зеро ин обҳоро бе паст кардани ҳарораташон бевосита истифода бурдан мумкин мебошад. Хусусияти дигари фарқкунандаи чашмаҳои маъдани Обигарм боз дар он зоҳир гаштааст, ки каммаъдан, ишқорию кремнигист. Аз ҷиҳати сулфиди гидрогени таркиби оби чашмаҳои Обигарм нисбат ба оби чашмаҳои Хоҷаобигарм ду маротиба ва аз ҷиҳати радиоактивият чаҳор маротиба фазунтар аст. Аз таркиби оби маъдани Обигарм гази нитроген баромада меистад, ба назар ҷунин менамояд, ки об дар ҳолати ҷӯшонӣ мебошад. Хусусияти дигари фарқкунандаи чашмаҳои Обигарм боз дар он ифода ёфтааст, ки дар таркиби обашон силитсий, намакҳои калсий, натрий ва ғашҳои радий зиёдтар ҳал шудаанд. Масрафи шабонарӯзии оби чашмаҳои Обигарм ба 5400 метри муқабал баробар аст [4, с.47]. Аз ҷиҳати таркиби химиявӣ ва хосиятҳои давоӣ чашмаҳои Обигарм ба чашмаи Схалтубаи Гурҷистон монанд аст.

Ҷунин миқдори зиёди об имкон медиҳад, ки ҳар рӯз мизочон 3-4 ҳазор тағораи оби шифокорро қабул намоянд, дар

баробари ин имкон ҳаст, ки ин оби шифокорро барои нушидан ба фурӯш бароварда шавад.

Тавассути ин оби шифокор беморони гирифторӣ радикулит, неврит, полиартрит, бемориҳои пӯст, бемориҳои дилу рағҳои хунгард ва устухону бугумҳо табобат карда мешаванд.

**Иқлими** мавзеи Обигарм барои табобат ва осоиш мусоид буда, таъсири судманд мерасонад. Чашмаҳои Обигарм (1300 м) нисбат ба Хоҷаобигарм (1960 м) 660 м паст воқеъ гардидааст. Дигар ин ки мавзеи Хоҷаобигарм ноҳамвор аз шебу фароз иборат аст, вале мавзеи Обигарм ҷойи ҳамвортар буда, барои ҳаракати мизочони гирифтори касалиҳои узвҳои тақияву ҳаракат нисбатан мусоид мебошад.

Бартариҳои дигари Обигарм аз Хоҷаобигарм боз аз он иборат аст, ки бо сабаби 660 м паст ҷаойгир шуданаш имконият фароҳам омадааст, ки дар ин ҷо касалиҳои дилу рағҳои хунгард (фишорбаландии хун, сактаи дил) бомуваффақият табобат карда шаванд [5,24].

Нисбат ба Хоҷаобигарм пасттар воқеъ гардидани Обигарм боз ба чандин аломатҳои фарқунандаи табиӣю географӣ оварда расонидааст. Дар ин ҷо мавсими қабули табобат нисбат ба Хоҷаобигарм тӯлонист (ибтидои моҳи май то ноябр), ҳоло мизочонро дар мавсими хуноки сол низ ба табобату фароғат қабул карда метавонад, яъне зимистон муътадилтар аст.

Ҳарорати миёнаи зимистони ин ҷо –  $10^0$  С мешавад. Гоҳо агар бодҳои хуноки шимолӣ вазанд, зимистон то  $20 - 30^0$ С хунук мешавад. Аммо аксар вақт дар натиҷаи таъсири бодҳои гарми ҳавои зимистон, ҳатто, то  $13-17^0$  С гарм мешавад. Зимистони Обигарм сербарф аст, баҳор аз моҳи март сар мешавад. Ҳарорати ҳавои моҳҳои март-апрел  $20-28^0$  С, моҳи май то  $31^0$  С баланд мешавад. Моҳи аз ҳама гарм июл-август буда, ҳарорати миёна  $23 - 25^0$  С ва гоҳо то ба  $38-40^0$ С баланд мешавад. Шабона аз қуллаҳои кӯҳ ба поёнии дараю водӣ шаббода вазида ҳавои атрофро салқину гуворо мекунад. Тобистон аксар вақт ҳаво соф мешавад. Чунин рӯзҳо дар моҳҳои мавсими гарми сол ба 96 мерасанд. Намнокии нисбии ҳаво дар ин фосила кам буда, ба 27% баробар аст, моҳи сентябр ҳаво хунуктар мешавад, вале намнокӣ 23 фоизро ташкил медиҳад.

Тирамоҳи Обигарм салқин аст, ҳарорати миёнаи моҳи сентябр  $+19^0$ С, октябр  $+12^0$ С ва ноябр 5-  $6^0$ С - ро ташкил



медиҳад. Аммо, ҳангоме ки бодҳои гарм аз тарафи ғарб мевазанд, дар моҳи ноябр ҳам баъзан ҳаво аз 20 то 30°C гарм мешавад [6,63].

Манзараҳои атроф басо дилписанд мебошанд, зеро дарахту буттазорҳо, рӯду чашмаҳо, марғзорҳои хуби чарогоҳбоб доман паҳн кардаанд, боғҳои меваю тоқзорҳо ҳусни ин диёри зебоманзарро даҳчанд афзудаанд, ки барои беҳбудии саломатӣ бетафовут нахоҳад монд.

То соли 1946 ин оби шифобахшро бенизом барои табобати ҳама гуна бемориҳо бе тавсияи табибон истифода мебуданд, ки он ба матлаб мувофиқ набуд. Аз соли 1946 истифодаи ин оби шифобахш ба низом даромад, табибон баҳри табобати беморон тавсия ва маслиҳат меодагӣ шуданд. Соли 1947 дар мавзеи ин чашмаҳои шифобахши осоишгоҳ созмон дода шуд ва табобати мизочон зерин назорати духтурону ҳамшираҳои шавқат ба роҳ монда шуд. Минбаъд дар ин мавзеъ хонаҳои барҳавою бисёррошёнаи махсус барои табобату истироҳат, ваннаҳо (ҳавзҳо) - и табобатӣ, муассисаҳои тиббӣ ва хизматрасонӣ сохта шудаанд, табобатгоҳро бо асбобу анҷомҳои тиббӣю замонавӣ таъмин карда шудаанд. Оби гарми ин чашмаҳоро барои гарм кардани утокҳо низ истифода мебаранд.

Солҳои 60 -уми асри гузашта тӯли мавсим 1000 нафар беморонро на танҳо аз марзи Тоҷикистон, балки аз музофоту шаҳрҳои Иттиҳоди Шӯравӣ аз қабилҳои Шарқи Дур, Сибири Шарқию Ғарбӣ, Урал, Қазоқистон, Ҷумҳуриҳои Осиёи Миёна ва шаҳрҳои Москва, Ленинград, (Санкт-Петербург), Киев, Тошканд ва ғайра ба табобат фаро мегирифт, овозаи ин табобатгоҳ ба дуриҳо паҳн шуда буд. Дар осоишгоҳ Обигарм 40 Ҳучра барои қабули мизочон мучаҳҳаз мебошад. Дар як баст метавонад беш аз 160 нафар ва тӯли мавсим 2 ҳазор нафар муштариёро ба осоишу табобат фаро гирад, дар байни онҳо шаҳрвандони хориҷӣ кам нестанд. Барои мизочон шароити хуби моддию маишӣ ва варзишӣ фароҳам оварда шудааст.

Шуъбаи қабули тағорай (ваннаи) обӣ дар осоишгоҳ мақоми аввалиндараҷа дорад ва табобати он 8-10 маротиба, 10-15 дақиқаро дар бар мегирад. Ҳар дафъа оби тағораҳо нав карда мешавад. Ғайр аз тағора барои табобат аз ҳавзаҳои умумӣ истифода бурда мешавад, ҳарорати оби ин ҳавз 38-39°C - ро ташкил медиҳад, чунин об ба бадан оромӣ мебахшад, инчунин

таъсири радиоактивӣ беҳтар ва судманд мебошад, вале чиҳати манфӣ он аст, ки дар чунин ҳавз нитроген тез аз об баромада бухор мешавад. Оббозӣ дар ҳавз 5-10 дақиқа давом мекунад. Дар ҳавз бемор метавонад мавқеи баданаширо мувофиқи салоҳиди худ тағйир дода истад, ки он нисбат ба тоғора бартарӣ дорад. Дар ҳавз якбора 20 -30 нафар ҳочатмандон оббозӣ карда метавонанд.

Шакли дигари табобат дар ҳавзи Обигарм ин гузарондани молиши (мазҳи) зеробӣ буда, 5-дақиқагӣ панҷ - шаш маротиба такрор карда мешавад. Дар Обигарм, инчунин шаклҳои гуногуни обпошӣ (душ) қабул карда мешавад. Таъсири онҳо аз нарму форам, то ба зарбаҳои тавоно бадал мешаванд. Барои табобати бемориҳои гинекологӣ шӯбаи махсус амал мекунад.

Дар маслофаи 18 километр дуртар аз Обигарм дар маҳаллаи **Мискинобод** лойкаи торфӣ мавҷуд буда, 3 гектар масоҳат ва аз 0,5 то 1,5 метр ғафсӣ дорад аз он бӯи сулфиди гидроген меояд. Ин лойкаи овардашударо дар зарф ва ҷойҳои махсус нигоҳ дошта, аз байни он мудом оби маъданӣ гузаронида мешавад, ки хосияти радиоактивӣ мегирад, сонӣ ин лоқаро дар ҷойҳои даркорӣ бадани бемор мечаспонанд (мебанданд). Барои қабули чунин лойқа ва тоза намудани сатҳи бадан аз он шароити зарурӣ фароҳам оварда шудааст. Ҳамчунин барои табобатгирандагон шароити хуби маданияю маърифатӣ низ фароҳам оварда шудааст.

Аз лиҳози беморӣ мизочон ва табобатгирандагон гуногунанд, вале бештари онҳоро шахсоне ташкил медиҳанд, ки аз аъзоҳои таъҷуву ҳаракат, буғумҳо шикоят мекунанд (артрит, полиартрит, тарбод, радикулит, неврит) бемориҳои генекологӣ, брутселлез, бемориҳои дилу рағҳои хунгард, касалиҳои гуногуни пӯст ва монанди инҳо мебошанд.

Вазъи саломатии мизочони табобатгиранда якбора хуб намешавад, дар рӯзҳои аввал ноҳинҷорӣ, авҷ гирифтани дард ва баланд шудани ҳарорати бадан пайдо шуда метавонад. Аз ин тағйирот набояд хавотир шуд, саломатии бемор оҳиста-оҳиста рӯ ба беҳбудӣ мениҳад.

Дар самти шимолу ғарбии Обигарм 6 км дуртар дар доҳили **дараи Гармоба** чашмае ҳаст, ки ҳарорати обаш ба 42° мерасад ва онро низ **Гармоба** меноманд. Тадқиқотҳои пешакӣ нишон дод, ки таркиби химиявии оби ин чашмаи маъданӣ ба таркиби химиявии оби чашмаи Обигарм шабеҳ мебошад. Аз ин хотир лозим аст, ки шароити табиӣ ин маҳалро ҳаматарафа татқиқ намуда, баҳри

истифодаи босалоҳияти он аз ҳониби коршиносон ба муассисаҳои тиббӣ – табобатӣ тақлифу дархостҳои судманд пешниҳод карда шаванд.

Чашмаи мазкур дар баландии 1520 аз сатҳи баҳр ҷойгир мебошад, масрафи об ба 1,3 л/сон. мерасад. Маъданҳои об паст ( кам ) аст, хосияти сулфатию хлориди натрию калсий дорад. Чандин микроэлементҳо дучор мешаванд, аз ғазҳо дар об нитроген ва ғазӣ карбонат ҳал шудааст.

Дар музофоти Раштонзамин инчунин чашмаи обаш гарми оддӣ дар наздикии маркази ноҳияи **Лахш** – **шаҳраки Ваҳдат** бо номи **Калайзанку** ошкор карда шудааст. Ин чашма дар канори маҷрои дарёи **Сурхоб** ҷанубии қаторкуҳи Олой 4,5 км ҷанубу ғарбии деҳаи Калайзанков дар баландии 1800 м аз сатҳи баҳр воқеъ гаштааст. Масрафи оби чашма аз 2-3 то ба 5-8 л/сон. тағйир меёбад. Ҳарорати об дар сатҳи болоии замин 35-37°C ва дар умқи 10-15 см дар байни рег то ба 70°C мерасад. Об дорои ғазӣ нитроген, гидрогенсулфид мавҷуд мебошад, воқеъ мебошад. Гоҳе фаввораҳои оби ин чашма ба дарё мерезад. Ҳарорати оби ин чашма ба 35°C мерасад. Маъданҳои об ба 1,4 г/л баробар аст, яъне ғилзаташ паст мебошад. Агар минбаъд дар ин мавзӯе иқтишофи гидрогеологӣ гузаронида шаванд, мумкин аст, ки масрафи бештари оби гарм ба берун бароварда шаванд. Он гоҳ имкон пайдо мешавад, ки ин оби гармро, ки ҳоло бесамар талаф меёбад, барои бо гармӣ таъмин намудани биноҳои маъмурӣ ва хонаҳои истиқоматкунандагони маркази ноҳия, бо гармӣ таъмин намудани хоҷагиҳои деҳқоние, ки ба кори тайёр намудани гармхона ва парвариши сабзавот машғул мешаванд истифода бурда шаванд. Ба амал баровардани чунин кори хайр талаботро бо сӯзишворӣ ва нерӯи барқ коҳиш медиҳад. Аз ҷониби дигар ин амал имкон медиҳад, ки чандин одамон бо кор таъмин шаванд, ва ниҳоят дар фасли хуноки сол шароит фароҳам меояд, ки сокинони маркази ноҳия ва деҳаҳои атроф бо сабзавот ва кабудии тарру тоза бе фосила таъмин карда шаванд [7,53-57].

Бояд гуфт, ки Раштонзамин имкониятҳои васеи рекреатсионӣ (табобатию истироҳати ва сайёҳӣ) дорад. Дар ин музофот 30 чашмаҳои шифобахш ва 3 кӯли хосияти табобати дошта вучуд доранд. Мутаасифона, танҳо дар заминаи чашмаи оби маъдани «**Обигарм**» муассисаи табобатӣ баҳри саломатии

мардум хизмат мерасонад.Оби маъдани дигар чашмаҳо ва лоиқаи шифобахши кулҳоро сокинони деҳаҳои наздик ба таври худ бе маслиҳати табибон истифода мебаранд.

Сатҳи водихои **Сурхобу Хингоби** ин музофот дар баландихои 1000-2000м аз сатҳи баҳр воқеъ гардидаанд, чунин баландихо аз ҷиҳати табию иқлимӣ барои истироҳату фароғат мусбӣ арзёби мешавад.Шароити табиӣ ин музофот басо мухталиф аст.Инҷо дараю водихои хушманзан , кӯҳҳои сарбаланди бо ҷодирӣ барфу пирияхҳо фаро гирифта шуда, иқлими нарму ғорам, бешаю ҷакалакҳои доманфарох яке дигареро зебою дилпазир ва ҳалаватбахш мегардонанд, хастагиро мерабоянд, бо ҳамин васила истироҳат ва табобатро равнақ мебахшанд.Таҳлил ва баҳодиҳии мутахассисон дар ин музофот 80 ҳазор гектар масоҳат қиммати рекреационӣ ва сайёҳӣ дорад, аз ҷумла дар ноҳияҳои Нурободу Лахш 24,4 ҳазор гектар масоҳатро фаро гирифтанд.

Омӯзиш ва таҳлили маводҳои иқлимӣ моро ба хулосае овард, ки ин музофот рӯзҳои зиёди кушоди офтобӣ дорад, обу ҳавои туману абрнок кам мебошанд.Барои чунин ҳолатро гирифтани музофот хусусиятҳои орографӣ ва геоморфологӣ мусоидат намудаанд.

Аломатҳои орографӣ ва релйеф барои ташакили рохпаймоии сайёҳӣ аз ҷиҳати муракабиашон гуногун ғани ғани буда, барои намудҳои гуногуни варзиш, кӯҳнаванди, шахпаймоӣ, лижаронии кӯҳӣ шароити имкониятҳои васеъ дорад. Мутаасифона ин захираҳо ҳанӯз истифодаи васею босамари худро наёфтаанд. Аз ин хотир минбаъд лозим аст,ки дар заминаи “**кулҳои кабуд**” ва гилҳои шифобахши дар канори онҳо мавҷуд буда, маҷмӯи санаторию курорти созмон дода шавад.

Дар ин музофот дараи хушманзараи **Камароб** маълуму машҳур мебошад, дар васфи зебогии он аз тарафи шоирон сурудҳо офаридаанд, ҳофизон онҳоро замзама мекунанд. Дар дараҳои хушобу ҳаво ва манзараҳои дилфиреб доштаи парваришгоҳҳои **Камаробу Сангвор, шикоргоҳи Сангиқару Чилдара, Кабудҳавз, Боғи миллии Тоҷикистон, Чилдухтарон** ва Ҳоит истироҳатгоҳи мақоми ҷумҳуриявӣ ва байналмилалидошта бунёд кардан ва сайрхатҳои сайёҳиро афзун намудан ба матлаб мувафиқ буда, аз ин ҳисоб даромади хуб ба даст овардан имконпазир мебошанд.

Ҳавзаи рӯди **Хингоб** бо аломатҳои иқлимӣ, орографию геоморфологӣ барои ташкили мавзёҳои **лижаронии варзишӣ** мусоит аст.

Солҳои Ҳокимияти Шӯравӣ дар ноҳияи **Чиргатол (ҳоло Лахш)** урдугои байналхалқии кӯхнавардон ташкил шуда буд. Дар ин ҷо кӯхнавардони ҷаҳон ҷамъ омада нақшаҳои гуногуни фатҳи қуллаҳои баланди **Коммунизм (ҳоло Исмоили Сомонӣ), Ленин (ҳоло Ибни Сино), Москва, Тамдикӯл, Белауӣ ва ғайраи Помирро** тартиб меоданд, зеро аз инҷо ба қуллаҳои баланди Помири Шимолӣ рафтани наздику мувофиқ доништа мешуд. Дар музофоти Раштонзамин барои пирияхҳо ва манзараҳои сатҳи он аз қабилҳои калгазпораҳо, курсиҳо, кӯлҳо тарқишҳо ва ғайра экскурсияҳо ташкил намуданд басо мароқовар хоҳад буд.

Ҳамин тариқ аз далелу санадҳои дар боло овардашуда маълум мешавад, ки музофоти географии Раштонзамин аз обҳои шифобахш ва баландхарорат, гилҳои шифобахш ва аз сарватҳои сайёҳию варзиши ғанист, вале ҳоло қисми ками онҳо истифодаи амалии ҳудро пайдо кардаанд, имконият ва захираҳои истифода нашуда фаровон мебошанд. Барои ба истифодаи амалӣ ҷалб шудани онҳо маблағгузорӣ, таҳқиқотҳои иловагии илмӣ ва ҷораю тадбириҳои ташкили аз ҷониби ҳақимони ноҳияҳо зарур мебошад.

#### Адабиёт:

1. Баратов Р.Б. Ганчи кӯҳистон. Душанбе – 1985.
2. Крат В.Н. Минеральные, лечебные, термальные и промышленные подземные воды Таджикистан. Душанбе 1985.
3. Баратов Р.Б. Памир и его недр. Москва – 1984.
4. Муҳаббатова Х. Ганчинаҳои табиати Тоҷикистон. Душанбе – 1987.
5. Серебряков В.А., Белкин К.Я. Лечебные местности Таджикистан. Сталинобод – 1957.
6. Ҷӯраев Қ. Аҳамияти иқтисодии обҳои Тоҷикистон. Душанбе 1971.
7. Аброров Х., Нуров Х., Ҳочибоева С. Омӯзиши обҳои шифобахш. //Маърифати омӯзгор, №7. 2016.

## **ДУНЯВИЯТ ВА НИЗОМИ СИЁСИИ ДИНӢ**

(чанд андеша дар мавридди монети рушд будани низоми сиёсии динӣ)

Башарият дар тӯли мавҷудияти хеш аз навъҳои мухталифи идоракунии истифода намудааст, ки ҳар кадоме аз ин шеваҳо ба дараҷаи дониш ва фаҳму ҷаҳонбинии башар дар ҳар марҳилаи тараққиёт вобаста будааст.

Имрӯз яке аз шаклҳои ривожёфта ва афзалиятдоштаи идоракунии дар ҷаҳони муосир, ки аз дараҷаи имрӯзаи донишу маънавиёт ва фаҳми башар берун омадааст, низоми дунявӣ ё секулар маҳсуб аст. Низоми дунявият- низомест, ки шоистагии зиндагии инсонро таъмин намуда, ҳуқуқ ва озодиҳои кафолат медиҳад. Агар ба таърихи башар назар афканем, фақат инсоният дар дараҷаи ҷомеаи дунявӣ тавонистааст истеъдод ва сиришти хешро пурра ошкор намояд. Зеро меҳвари ҷомеаи дунявиро инсонсолорӣ ва гуманизм ташкил медиҳад. Ҳадафи зиндагии инсонӣ бошад, озодии инсон аст ва инсонҳо танҳо дар ҷомеаи дунявӣ метавонанд озодии хешро ҳифз кунанд ва дар саодат ва ҳамзистии осоишта ба сар бибаранд. Таҷрибаи ҷаҳонӣ собит намудааст, ки дар дигар навъи ҷомеаҳо, ки меҳвари онҳоро на арзишҳои баланди инсонӣ, балки арзишҳои динӣ ташкил медиҳанд, озодиҳои инсон маҳдуд гардида, хираду заковат ва истеъдодҳои инсон саркӯб мешаванд. Барои равшан намудани бартарияти ҷомеаи дунявӣ баъзе аз хусусиёти низоми динӣ-теократиро мавриди баррасӣ қарор медиҳем.

Аз замони пайдоиши динҳои тавҳидӣ, махсусан дар олами масеҳият аз асри 3 мелодӣ шурӯъ гардида, то замони нав тарзи идоракунии бар пояи қавонин ва арзишҳои масеҳӣ ба роҳ монда шуда буд. Ё ба тарзи дигар ин гуна ҷомеа ҷомеаи шариатмеҳвар ё теократик ба ҳисоб мерафт. Ҳамин гуна ҷомеа дар олами ислом, махсусан дар кишварҳои мусалмоннишин пас аз

шаклгирии хилофати исломӣ ривоч пайдо карда, намунаи он то имрӯз дар кишварҳои минтақа мавҷуд аст.

Яке аз хусусиятҳои ҷомеаи теократик он аст, ки ҳамаро ба шакли мутлақ қабул карда, низоми сиёсии ҳешро бар пояи андешаҳои мунҷамиди китобҳои муқаддас ва бунёдгарони шариатҳо ба роҳ мемонад. Ҳамин аст, ки дар ин навъи ҷомеа озодии ҳама гуна шаклҳои маънавиёт аз байн меравад. Зеро дар ин навъи ҷомеа сиёсат, сиёсати динӣ аст ва табиист, ки вобаста ба зарфияти андешаҳои динӣ арзишҳо, ритуалҳо, ҷаҳонбинию ҷаҳонфаҳмии он маҳдуду бетағйир буда, дар доираи фаҳми китоби муқаддасу ҷаҳонбинии муфассирони он сурат мегирад. Пас шаклҳои дигари маънавиёт озод ва мустақил амал карда наметавонанд.

Ахлоқ ҳамчун шакли маънавиёт дар ҷомеаи шариатмехвар аз рӯи меъёрҳои муқарраркардаи динӣ сурат мегирад ва ин меъёрҳо маҳдуд буда, на ҳамаи арзишҳои маънавии умумибашарино ифода карда метавонанд. Зеро дар низоми динӣ Офаридгор, китобҳои динӣ ва арзишҳои муқарраркардаи дин муҳимтар аз зиндагии инсониянд ва арзиши зиндагии инсон ба хотири дин ва боварҳои он арзёбӣ мешаванд. Ҳамин аст, ки ахлоқ дар ҷомеаи динмехвар бар пояи тарс бунёд шудааст. Аз ҷумла тарс аз ғазаби Худо, тарс аз рӯзи қиёмат, тарс аз дӯзах, тарс аз такфир (иттиҳом ба куфр ё муртад шудан) ва амсоли ин. Ҳамин аст, ки ахлоқи як фарди ҷомеаи шариатмехвар, комил ва таҳаммулпазир ба маънои том нест. Чун бунёдаш бо хушунат дуруст шудааст, аксар аз пайравони он аз ин навъ роҳқор дар амалқардҳояшон истифода мекунанд.

Ҳуқуқ ҳамчун шакли маънавиёт дар ҷомеаи шариатмехвар на аз заруратҳои зиндагии инсонӣ, балки дар асоси қиссаҳои китобҳои муқаддас сурат мегирад ва ҳамин аст, ки ҳеҷ гоҳ низомҳои теократӣ дар ҳар шакле, ки набошанд, натавонистаанд қонунгузориеро ба миён оваранд, ки онҳо заминаи иҷтимоӣ дошта, аз рӯи заруриятҳои ҷамъиятӣ ба миён омада бошанд. Дар ағлаби ин ҷомеаҳо сиёсатмадоронашон муътақиданд, ки қонунгузориҳои башарӣ ҷуз сиёҳмашқ чизе нест. Ин аст, ки меъёри асосии ҳуқуқ дар ҷомеаи шариатмехвар китобҳои динӣ ва ҳуди шариат ба ҳисоб меравад. Чун маншаи асосии қонунгузориҳои

шариатӣ дар асоси қиссаҳои китобҳои муқаддас аст, аз ин рӯ, онҳо наметавонанд ҳуқуқи ҳамаи инсонҳоро яксон таъмин намоянд. Зеро дар ҷаҳонбинии динӣ ва махсусан, гоҳе ки сиёсат динӣ мешавад, он ҳатман ба пайравону бовармандони хеш эътибори бештареро қоил мешавад. Аз тарафи дигар, ҳуқуқҳои бошандагони динҳои дигарро маҳлуд намуда, муносибат ба онҳоро дар нисбати бовармандони ақидаи хеш мутафовит мегардонад ва ба онҳо ҳатто ҷазо ва таъзири саҳти ҳуқуқиро ба роҳ мемонад. Намунаашро метавон дар шакли ҷизя ва маҳрум кардан аз ҳуқуқи савора гаштан дар шаҳр барои ғайрибовармандони ин мазҳаб дар аксари кишварҳои низоми теократӣ мушоҳида намуд.

Қобили қайд аст, ки дар низоми сиёсии динӣ ҳатто баробарии байни зану мард вучуд надошта, таъзири ҷинсӣ дар шакли ниҳоят баланд вучуд дорад. Ин аз он маншаъ мегирад, ки дар низоми сиёсии динӣ, ки ҳуқуқҳои марду занро шариат муайян менамояд, дар он зан нисбаи ҳуқуқи мардро дорад ва он ҳеч гоҳ комил буда наметавонад. Қонунҳои шариат, ки дар асри 6 тарроҳӣ шудаанд, ба воқеиёти ҷаҳони муосир ҷавобгӯ нестанд. Решаи нобаробарии занҳо бар асоси қиссаҳои хилқат дар китобҳои муқаддас бармегардад, ки тибқи он Момо Ҳаво ба ҷурми фирефта шудан маҳкум ба кашидани дарди зоидан, корҳои саҳт дар хона ва таҳаммули ҳокимияти мард мегардад. Ва ин маҳкумиятҳоро зан барои духтарони худ ба мерос мегузорад. Дар ҷомеаҳои динмехвари суннатзадаи вопасгаро бунёдгароён ва шариатмадорон хоҳони ҳукумати динӣ ва иҷроии қавонини шаръианд. Онон мехоҳанд мардуми имрӯзӣ бо ҳамон шакле зиндагӣ кунанд, ки гузаштагони 1400-сол пешашон мезистанд ва аз ҳамон қавонину муқаррароте риоя кунанд, ки хос бо ҷаҳонбинӣ ва фаҳми ҳазорон соли қабл аст. Бештари рӯҳониёни ин кишварҳо тавассути усули чандинасраи худбегонасоз мардумро аз азоби охират, дӯзах, биҳишт, рӯзи қиёмат ва ҳаросафканиҳои динӣ тарсонида, дар ҳолати шок ва бетарафӣ нигоҳ медоранд. Аз тарафи дигар, дар навъи кишварҳои шариатмехвар шохаҳои ҳокимият аз ҳам ҷудо набуда, амалан ҳар се шохаи ҳокимият таҳти нуфузи диндорон қарор доранд. Ҳамин аст, ки ҳатто дар тарзи муҷозот низ тафовут байни



пайравони ин дину мазҳаби дар сиёсат амалкунанда ва дигарандешон вучуд дорад. Ҳазорон мисол метавон аз таърих овард, ки бозгӯкунандаи ваъи фавқуззикр аст.

Зебоишиносӣ ҳамчун шакли шуури ҷамъиятӣ, ки дар худ навъҳои гуногуни санъат, мусиқӣ, рассомӣ, ҳайкалтарошӣ, раққосӣ, театрӣ, синамоӣ ва адабиёти бадеиро дар бар мегирад, дар ҷомеаи шариатмехвар саҳт баста ва маҳдуд аст. Аслан ин навъи шуури ҷамъиятӣ озод ва мустақил вучуд надорад. Ҳатман он бо меъёрҳои динӣ ифода меёбад ва фақат ҳамон чорчӯбаро ифода менамояд. Ҳамин аст, ки дар ин навъи ҷомеа адабиёт танҳо аз шахсиятҳои динӣ, образҳои динӣ ва муқаррароти динӣ тасвиру тамҷид мекунад. Берун шудан аз ин дидгоҳҳо нависанда ва шоирро ба марзи муртаду тақфир мебарад, ки боиси муҷозоти ӯ мегардад. Дар ин навъи ҷомеа адабиёти бадеии озод, ки аз арзишҳои баланди инсонӣ бархӯрдор бошад, вучуд надорад. Агар чизе ҳам баён шавад, бояд дар чорчӯбаи арзишҳои динӣ сурат бигирад. Сабаби ба вучуд омадани тафсирҳои зиёди шеърӯ ғазали шоирон дар асрҳои миёна маҳз ба шариат дуруст кардани ақоиди онҳост, на чизе беш аз ин. Санъат низ ба ҳайси навъе аз зебоишиносӣ дар ҷомеаи динмехвар озод нест ва дар аксар аз ин навъи ҷомеаҳо санъати овозхонӣ, раққосӣ ва театрӣ ғайримӯҷоз аст ва агар иҷро мешавад, бояд дар доираи муқаррароти шариатӣ анҷом бигирад. Санъати тасвирӣ ва ҳайкалтарошӣ, аз ҷумла тасвири инсон ва ҷондорон дар аксар аз низомҳои динӣ маҳдуд аст. Ба ҳамин тарз санъати ҳайкалтарошӣ ва дигар анвои санъат низ наметавонад дар ин навъи ҷомеа пурра ва озод амал кунад. Ҳатто аз тарзи ороиши ҳуди инсон то тарзи либоспӯшӣ ҳама дар маҳдудаи шариатӣ сурат мегирад, ки намунаи боризи онро то ҳол баҳси ҳиҷоб ва риш ташкил медиҳад. Хусусияти дигари ҷаҳонбинии динӣ он аст, ки завқиёти инсонро маҳдуд месозад ва ишқу отифа ва самимияту садоқатро низ маҳдуд месозад. Аз ин рӯ, ҳар унсуре, ки ишқу отифа ва эҳсоси инсонро ба худ мекашад, ба назари ғайр нигариста мешавад ва то ҳадде ин чизҳо ҳамчун тақфир унвон ва барои ҷаҳонбинии динӣ хатарнок ҳисобида мешавад. Масалан, дар пиндори ҷаҳонбинии динӣ, зан худро зинат медиҳад, то мардро ба худ ҷалб кунад. Дунё ва ҳаёти ҷисмонӣ, шеърӯ мусиқӣ ҳама инсонро гумроҳ

мекунанд ва қувваи сеҳрангез доранд ва муъминро ба ширк мебаранд. Аз ин рӯ, ҳамаи инҳо фиребандаанд. Ба назари шариатмадорон, ҳамаи ин падидаҳо душмананд ва муъминро аз машғул будан ба асли воҳид бозмедоранд. Хулоса, санъат, ҳунар, адабиёт ва халлоқият хама дар ин навъи ҷомеа маҳдуд ва бумбастианд.

Фалсафа ҳамчун шакли маънавиёт дар ҷомеаи динмехвар фақат дар шакли андешаи динӣ ва ҳикмати динӣ метавонад амал кунад. Дар дин фақат як ҳақиқат вучуд дорад ва он ҳам ҳақиқати мутлақ аст, дигар падидаҳо на ҳақиқӣ, балки ҷаълиянд. Аз ин рӯ, ба маърифати чизҳои дигар дар динҳо (берун аз назардошти ҳақиқати мутлақ) ба назари машқук менигаранд. Ҳақиқати мутлақ дар низоми динӣ китоби муқаддас, ҳадис ва аҳкоми динианд, ки чорҷӯбаи ҷаҳонбинии диниро муқаррар мекунад ва андешаи дигарро қабул надорад ва ҳама бояд дар партав ё хатти муқарраркардаи ҷаҳонбинии динӣ андеша намоянд. Ба ҳеҷ ваҷҳ, он на дар шакли озодандешӣ, ҳикмати ашё, ҳикмати олами ҳастӣ ва маърифат, ки ҷудо аз қиссаҳои хилқат ва меъёрҳои китоби муқаддас бошанд, амалан имконнопазир аст. Онҳое, ки ҳамчун файласуфи воқеӣ амал мекунанд, ҳамеша зери хатари вучудӣ қарор мегиранд ва андешаи онҳо рад шуда, мавриди таъқиб ва барчаспҳои гуногун задан қарор мегиранд. Ба ин метавон гурӯҳи файласуфонеро мисол зад, ки пас аз дини расмии императории Рим эълон шудани масеҳият ватани хешро тарк карданд ва ба императории Сосониён паноҳ бурданд. Ҳамчунин дар олами ислом вазъияти баамаломата дар бобати Ибни Сино, Закариёи Розӣ, Умари Хайём ва дигарон далели гуфтаҳои болост. Таваҷҷуҳ шавад ба намунаҳои аз қабилӣ:

Чун нест дар аҳли ин замона фаҳме,  
 Гуфтан натавон ҳар он чӣ дар хотири мост.  
 Хайём  
 Ё ин ки:  
 Дар даҳр чу ман якеву он ҳам кофир,  
 Пас дар ҳама даҳр як мусалмон набувад.  
 Ибни Сино

Аксари донишмандонамон дар тарси дар бадарӣ ва оворагиву бечорагӣ ба сар бурдаанд ва ҳазорон-ҳазор

китобхояшон мавриди оташсӯзӣ қарор гирифтаанд. Яъне ба тарзи хулоса андеша дар низоми сиёсии динӣ наметавонад озод бошад ва комилан баста, маҳдуд ва танҳо дар доираи муқаррароти динӣ имконпазир аст.

Илм ба ҳайси шакли маънавиёт дар ҷомеаи шариатмехвар на дар шакли донишҳои таҷрибашудаи баисботрасида фаҳмида мешавад, яъне ба шакли фаҳмиши имрӯза илм, ки мехвари асосии пешбари ҷомеаро ташкил медиҳад, балки ба ҳайси улуми диния фаҳмида мешавад ва меъёрҳои илмӣ низ дар ин навъи ҷомеа меъёрҳои динӣ мебошанд. Ва он назариётеро, ки илм дар баробари табиат, олами ҳастӣ ва инсонро ҷойгоҳи он дар ҷаҳон, хусусиятҳои биологии он баён мекунад, қобили қабулу пазириш нест. Яъне ба тарзи дигар мафҳуми илм дар ҷаҳонбинии динӣ илми илоҳӣ фаҳмида мешавад (китоби муқаддасу аҳодиси набавӣ) ва илм наметавонад дар шакли мустақил амал намояд. Ҳамин аст, ки дар кишварҳои низоми динӣ илм ба фаҳмиши имрӯзааш натавонистааст муваффақ ва комёб бошад. Аз ин ҷост, ки дар тӯли таърих дар чунин ҷомеаҳо мо ба ғишҳое дучор мешавем, ки ҳамаи асли ҷаҳон ва ҳақиқати илмӣ он дар китобҳои муқаддас баён гардидааст ва ҳар чи ки ба он мувофиқат накунад, қобили қабул нест ва ҳатман нафароне, ки андешаи дигарро матраҳ карда бошанд, мавриди муҷозот ё инквизитсия қарор гирифта, осорашон сӯзонида шудааст.

Тавре аз таҳлили боло мебинем, вазъи умумии ҷомеаи дар он низоми сиёсати динӣ ҳокимбуда тарзест, ки фақат дин дар шакли мутлақ вучуд дорад. Дигар, чи сиёсат, чи ахлоқ, чи ҳуқуқ, чи эстетика, чи фалсафа ва чи илм ҳама динианд. Яъне ба тарзи дигар мутлақияти ҷомеаи динмехвар то ба ҳаддест, ки дар он танҳо дин вучуди воқеӣ дорад, на шаклҳои дигари маънавиёт. Ҷаҳонбинӣ ё идеологияи динӣ ҷаҳонбинии ғайрро қабул надорад. ӯ ҳақиқате ҷуз ҳақиқати ҳеш, Худоеро ҷуз Худои ҳеш, фикре ҷуз фикри ҳеш, илме ҷуз илми ҳеш, дине ҷуз дини ҳеш ва фалсафае ҷуз фалсафаи худро қабул надорад ва ҳамаи унсурҳои зикршудаи ғайрӣ (ширк, куфр, бидъат) ҳисобида шуда, муъминро ба хатар меандозад. Кор, амал, фикр, эҳсос, отифаи муъмин ҳама бояд мутамарказ ба ин вучуди воҳид, ба ин асли воҳид, ба ин дини воҳид, ба ин ҳақиқати воҳид нигаронида

мешавад. Ҳамин гуна амалкард боиси он мегардад, ки инсон ва зиндагии инсонӣ, на ба ҳайси як арзиши олӣ, ки тамоми донишу нерую халоқияти инсонӣ ҷиҳати беҳбуди он равона карда мешавад, шинохта мешаванд. Балки арзиши мутлақ ин худи дин ва ритуалҳову маросимоти он талаққӣ мешаванд, ки зиндагии инсонӣ низ бояд барои он ва махсусан, барои саодати зиндагонии пас аз марг ва ҷаҳони дигар равона карда шавад.

Ин бозгӯкунандаи он аст, ки низоми динмеҳвар ҳамаро маҳдуд месозад ва амалан дар он мардумсолорӣ, гуногунандешӣ вучуд надорад. Азбаски ҳама гуна андеша ва ҳунару халлоқияти инсонро маҳдуд месозад, ин гуна чомеа ба суҳулат тағйир меёбад ва дар он рушд ба кундӣ сурат мегирад. Далели онро метавон дар ҳазосолаи чомеаи теократии ғарбӣ, ки аз бомдоди масеҳият то асрҳои 14-15 мелодӣ дар Аврупо ҳоким буд, мавриди баррасӣ қарор дод. Тӯли ин ҳазорсола ҳазорон-ҳазор дигарандешону донишмандон мавриди куштору таъқиби рӯҳоният қарор гирифта, аз байн бурда шудаанд. Он чи ки аз замони Ренессанс аврупоиён дарк карданд, ин буд, ки чомеаро аз низоми сиёсати динӣ озод намудаанд ва амалан заминаро барои халлоқияти инсонӣ дар ҳамаи ҷабҳаҳои ҳаёту зиндагӣ гузоштанд. Яъне чомеаи дунявиро бино намуда, маънавиёти инсонро аз мутлақияти динӣ озод намуданд, ки мучиби шукуфой ва рушду тараққии давлату миллатҳояшон гардидааст.

Онҳое, ки имрӯз даъво аз сиёсатҳои динӣ доранд ва мехоҳанд онро дубора ҷойгузини низоми дунявии Тоҷикистон гардонанд ё худашон дуруст ин низомро дарк накардаанд, ё танҳо ба хотири манофеъи маҳдуди гурӯҳиву сиёсиашон аз роҳкорҳои гул задани мардум ин ақидаро мавриди таблиғ қарор медиҳанд. Имрӯз аҳли зиёи чомеаро зарур аст, ки бо назардошти дар тӯли таърих собит намудани ин ки низоми сиёсии динӣ моневӣ рушди давлатҳову миллатҳо будааст, назариёти хешро олимонаву огоҳона ва бидуни ғараз ба чомеа ироа доранд ва кишварро аз хатари таҳдидкунанда ба низоми дунявӣ, ки аз тарафи гурӯҳҳои манфиатҳо ба амал бароварда мешавад, нигоҳ доранд.

**Муродова ТОҶИНИСО**  
*ходими пешбари илмии Институту  
фалсафа, сиёсатиносии ва ҳуқуқи ба  
номи А.М. Баҳоваддинов*

---

## **МАҚОМИ ОИЛАИ СОЛИМ ДАР ВАҲДАТИ ҶОМЕА ВА ИСТИҚЛОЛИ МИЛЛӢ**

Нақши оилаи дар ҷомеа муҳим буда, танҳо оилаи солим метавонад пешрафт ва раванди зиндагиро дар ҳолати муътадил ниғаҳ дорад. Пеш аз ҳама оилаи солим фазои солиму латиф, осудагиву озодагӣ, нармию гармиро фароҳам месозад; дуҷум оилаи солим насли солим, фарзанди соlexу боодобу ахлоқи ҳамида ба дунё меорад; сеҷум оилаи солим поя ва асоси ҷомеаро ташкил намуда, дар ташаккулу суботи ваҳдати ҷомеа кумак мекунад. Танҳо оила аст, ки ба аҳли хонавода, махсусан фарзандон беҳтарин арзишҳои маънавӣ, ахлоқӣ, иҷтимоӣ ва хонаводагиро, ба мисли тарбия, омӯхтани забон ва гуфтору рафтор, таъриху фарҳанг, донишҳои муосир, ватандӯстиву ватанпарварӣ, инсондӯстӣ, худшиносӣ ва хайру саодат таълим медиҳад. Зеро ки то падару модар дар вучуди фарзанд аз қудакӣ худшинос будану меҳру муҳаббат доштан ба миллату ватан ва фарҳангу суннати хешро ҷо накунад, фарзанд аз ҳувияти миллӣ беҳабар мемонад. Ҳувияти миллӣ ин надоштани шахсият ва бенажодии инсонро гувоҳӣ медиҳад.

Пешвои миллатамон дар суҳанронии хеш дар ҷаласаи умумичумҳуриявӣ доир ба танзими расму ойинҳо ва анъанаву маросимҳои динӣ, 24 майи соли 2007 махсусан таъкид намуда буданд, ки «вазифаи муқаддаси падару модар, пеш аз ҳама, тарбия намудани фарзанди баодоб, ҳушахлоқ ва ватандӯсту ватанпарвар мебошад»<sup>1</sup>.

---

<sup>1</sup> Роҳнамо. Иқтибосҳо аз суҳанронии Асосгузори сулҳу ваҳдати миллӣ – Пешвои миллат, Президенти Ҷумҳурии Тоҷикистон муҳтарам Эмомалӣ Раҳмон доир ба танзими анъана ва ҷашну маросимҳо. Душанбе. «Балогат», 2017.-С.44

Бояд гуфт, ки дар оила мақом ва манзалати модар хело бузург аст, чунки модар аст, ки фарзанд ба дунё оварда, аввалин харфро ба ӯ ёд медиҳад. Президенти кишварамон борҳо дар баромадхояшон доир ба нақши модар дар тарбияи фарзанд ва солимии хонавода гуфта гузаштаанд, ки «дар оилае, ки модар дорои маърифати баланд аст, фарзандони нек ба воя мерасонад. Бинобар ин худи модарон бояд соҳибмаърифату бофарҳанг ва дорои ҷаҳонбинии васеъ бошанд, то ки тарбияву парасторӣ, камолоти маънавию ҷисмонӣ ва ба ҳаёти мустақилона омода кардани фарзандонашон нақшу мақоми он ба хубӣ эҳсос мегардад. Дар ин ҳолат афроди ҷомеаи таълимдидаву тарбиягирифта, соҳибмаърифату донишманд ва худогоҳу худшинос, пеш аз ҳама иззату эҳтироми падару модари худро ба ҷо оварад, дӯст доштани сарзамини аҷдодӣ ва арҷ гузоштан ба арзишҳои муқаддаси Ватан рисолати инсонӣ ва қарзи фарзандии худ медонанд»<sup>2</sup>.

Аз ин фармудаҳои Пешвои миллат бармеояд, ки мақоми модар ва зани на танҳо дар оила, балки дар пешрафт ва ваҳдатгароии ҷомеа ва ҳифзи истиқлолияти миллии ниҳоят бузург аст. Модарон буданд, ки бо ҳисси волои ватандӯстиву миллатдӯстӣ фарзандону оилаҳои худро муттаҳид сохта, барои ба даст овардани Истиқлол ва Ваҳдати миллии зидди ҳар гуна гурӯҳҳои мухталифе, ки муқобили давлату кишвар баромада буданд мубориза карданд ва бо саъю талоши зиёде аз кишвари соҳибистиқлоли хеш ҳидоят намуданд.

Имрӯз ҳам дар байни занону модарон шахсони боҳиммате ҳастанд, ки барои солимии оила ва тарбияи дурусти фарзандон ва ояндаи дурахшони онҳо саъю талош менамоянд. Модарон новобаста ба он ки мушкilot ва равандҳои гуногуни зиндагониро аз сар гузаронида бошанд ҳам фарзандонро дар муҳити давлати ҳуқуқбунёд таълиму тарбия намудаанд, ки барои ваҳдату ба даст овардани истиқлоли миллии дар замони муосир бо афкори илмӣ-фарҳангӣ ва нигоҳи наву кушиш баҳри расидан ба марому мақсади нек бо фарҳангу маърифати боло амал намоянд. Истиқлоли миллии кишварамон имконият ва шароит муҳайё кард, ки мардуми мо нисбатан озод ва худшиносиву

<sup>2</sup> Эмомалӣ Раҳмон. Зиндагӣ аз модар сарчашма мегирад. Душанбе, 2013.-С.295

хувияти миллӣ дошта бошанд ва пайгири масоили муҳими рӯз гарданд ва бар зидди ҳар гуна унсурҳои зараррасони бегона, ки бар зидди пешрафти ҳаёту зиндагиамон мебошад ва чаҳлу гумроҳии фарҳангиву миллӣ мубориза кунанд.

Дар худшиносии оила нақши ахлоқ ва фалсафаи он хеле муҳим аст. Фалсафаи ахлоқ шохе аз фалсафа буда, мавзӯи баҳси он афъоли хуб ё бад, дуруст ё нодуруст, аъмолҳои бояду набоядҳо ва ҳамчунин ботини поку равшан ва ё торику тира ва амсоли инҳоро дар бар мегирад. Фалсафаи ахлоқ навъе аз ахлоқшиносӣ аст, ки асоси раванду равиши ахлоқ – ахлоқи ҳасана ва замиро мавриди баррасӣ қарор медиҳад. Мутафаккирони шарқи асримиёнагии форсу тоҷик дар атрофии ин мавзӯи муҳим баҳсу мунозираҳои зиёде намуда, бештар аз ҳикмати амалӣ сухан кардаанд, ки мавзӯи баҳси он худи инсон ва хулқу одоб ва одату афъолу кирдори ӯро дар мегирад.

Аз таҳлилу баррасии таълимоти ахлоқии як гурӯҳ донишмандон ва мутафаккирони тоҷику форс Муҳаммад Закариёи Розӣ, Абӯабдуллои Рудакӣ, Носири Хусрав, Хусайн Воизи Кошифӣ, Насируддини Тусӣ, Мавлонои Балхӣ, Имоди Фақеҳи Кирмонӣ, Шамсуддин Муҳаммад Лоҳичӣ, Файзи Кошонӣ, Соибӣ Табретӣ, Сайидои Насафӣ, Маҳдии Нароқӣ ва монанди инҳо бармеояд, ки доштани ахлоқ ва худшинос будан ин як ёрии бузурге ба феълу рафтори инсонӣ ва мавқеи ӯ дар пешрафти оила ва чомеа аст. Яке аз устодон ва донишманди илми ахлоқ Маҳдии Нароқӣ дар асари машҳури хеш «Чомеъ-ул-саодот» дар бораи тарбияи фарзанд фармудаанд, ки «осонтарин натоиҷ барои пазириши ҳар хулқу одат солҳои кудакӣ аст, зеро нафсҳои тифлон аз зиддиятҳо ва хостаҳои, ки монеи пазириш бошад, холӣ аст. Бинобар ин бар падарон вочиб аст, ки фарзандони худро ба одоби неку тарбият кунанд ва онҳоро аз майл ба амалҳои зишт боздоранд, то ки нафсҳои онҳо тарки разоил кунанд ва ба ахлоқи нек одат намоянд<sup>3</sup>.

Файзи Кошонӣ (асри 15-16) муаллими воломақоми ахлоқ дар китоби «Ахлоқи ҳасана» -и хеш дар бораи ахлоқ ва тамоми категорияҳои он - ҳам ахлоқи ҳасана ва ҳам ахлоқи замима

---

<sup>3</sup> Маҳдии Нароқӣ. Чомеъ-ул-саодот». Тарҷумаи Чалолуддини Мучтабо. Интишороти: «Ҳикмат», Теҳрон, 1377.-С.64-65

маълумоти васеъ дода, роҳҳои наҷот ёфтани инсонро аз ахлоқи замима ва ё разила, ба монанди ҳасад, бухл, кибру ғурур, такаббуру худхоӣ, хабаркашиву хабарчинӣ, забон ва оқибатҳои он, уҷбу худбинӣ, кинаву риё, шахватрониву нафспарастӣ, айбҷӯиву тамасхуркунӣ ва амсоли инҳо баррасӣ намудааст. Мутафаккир дар баробари ин категорияҳои ахлоқи нек, яъне ахлоқи ҳасанаро-ба монанди: сабр ва фазилатҳои он, шукр ва фазилати он, ризо, муҳаббат ва навъҳои он, хайру саодат, ростӣ ва дурустӣ ва ғайраҳоро низ мавриди таҳлилу таҳқиқ қарор додааст, ки омӯзиши он барои тарбияи маънавии насли инсонӣ аз аҳамият холӣ нест. Мутаассифона, мо дар ин навиштаи мухтасар наметавонем ба таҳлили ин категорияҳои ахлоқӣ бипардозем, лекин ба волидайн ёдрас менамоем, ки як бор ба оинаи вучудашон нигаранд, ки унсурҳои ахлоқи разила то кадом ҳад дар вучуди онҳо реша давондааст ва ҳамчунин оинаи қалби онҳо аз категорияҳои ахлоқи ҳасана дурахшиш дорад, ё не. Албатта, ин ҷойи айб нест, балки ҷои ислоҳи он аст, то ки баъдан тавонанд фарзандони хешро дар рӯҳияи ахлоқи ҳасана ва ё ҳамида тарбия намоянд ва онҳоро аз ин аъмоли зишт барҳазар доранд ва оилаи солихро ҳифз намоянд. Дар ин бора Файзи Кошонӣ навиштааст, ки ҳоло агар касе бихоҳад комилан аз айбҳои худ боҳабар шавад бояд рафиқ ва ё шахси ростгӯву боимонро барои худ пайдо кунад ва ўро мувофиқи худ қарор диҳад, то вай ба тамоми маънӣ аҳвол ва феълӣ атвори ўро бозрасӣ намояд. Ва ахлоқи афъол ва айбҳои ботиниву зоҳирии ўро, ки хориҷ аз қонун буда, ба вай бозгӯяд ва танбеҳаш кунад ва ё ин ки аз душманон, ё бадбинони худ айбҳояшро аз даҳони онҳо бишнавад, чунки чашми душман корҳо ва одатҳои зиштро мебинад ва ба хубӣ ташхис медиҳад.<sup>4</sup>

Ҳадаф аз ҷумлаи поён ин аст, ки чашме, ки комилан аз одаме хушнуд аст, аз изҳори айбҳо очиз аст, аммо дидаи норозӣ ҳамаи корҳо ва рафторҳои бадро мебинад ва бе каму кост ба тарафи муқобили худ мегӯяд. Роҳи дигар ин аст, ки инсон ҳар чӣ аз назари онҳо нисбат ба айбҳои худ мешунавад, саъй намояд, ки он айбу эродҳои худро тарк кунад ва ҳарчи писандида аст

<sup>4</sup> Мулло Муҳсин Файзи Кошонӣ. Ахлоқи ҳасана. Техрон, 1369.-С.26-27



омӯзиш намояд, чунки ба қавли Кошонӣ «муъмин бародари муъмин аст, яъне айбҳои худро дар ӯ мебинад»<sup>5</sup>.

Тарбияи инсон ва фарзандон агар сахлу осон мешуд, бузургон ва устодони ахлоқ, ба монанди Ҷалолуддини Давонӣ (Ахлоқи Давонӣ), Ҳусайн Воизи Кошифӣ (Ахлоқи Муҳсинӣ), Мулло Муҳсин Файзи Кошонӣ (Ахлоқи ҳасана), Маҳдии Нароқӣ (Ҷомеъ-ул-саодот) ва бисёри дигар мутафаккирон китобҳо ва рисолаву маснавиҳои ахлоқиро барои инсоният наменавиштанд.

Натиҷаи тарбияи нодуруст аст, ки меҳру муҳаббати бисёр фарзандон фақат ба пулу молу мошин ва манфиат аст. Агар ба ҳаёту фаъолияти мутафаккирони асримиёнагии тоҷик назар афканем дар хонаводаи онҳо як ё ду фарзанд буд, зеро ки тарбияи фарзандони зиёд саҳт ва мушкил буд ва агар онҳо ду нафар мебуданд ҳатман як нафар ба омӯзиши илму адаб ва дигаре ба тичорат ва ё касбу шуғлҳои дигар машғул мешуд. Мисоли беҳтарин ин Абӯалӣ Ибни Сино ва Носири Хусрав ҳастанд, ки бародарони онҳо ҳарду ба корҳои тичорат машғул буданд, аммо ҳуди онҳо, махсусан Ибни Сино шабу рӯз ба омӯзиши илму маърифат ва аз назди ин устод ба он устод машғули таҳсилу аз худ намудани илму адаби замона буд. Носири Хусрав бошад дар дарбори салҷуқиён ҳазинадор буд, вале дар синни чиҳилсолагӣ тарки молу дарбор намуда, ба сафари тӯлонӣ баромад ба хотири омӯзиши илму дониш ва ошноӣ ба мазҳабу тариқатҳои гуногун ва интихоби роҳу равиши дурусти зиндагӣ. Аммо имрӯз фарзандону ҷавонони мо аз хондану аз бар кардани илму дониш ва ахлоқи ҳамида нисбатан дур шуда истодаанд, онҳо бо чунин раванди зиндагии беилмиву бедонишӣ ва беахлоқӣ онҳо чигуна аз ваҳдату истиқлолияти миллиамон ҳимоят мекунанд. Падару модарони азиз малол нашаванд, ҳанӯз вақт аст, ки ба тарбияи фарзандон вобаста ба талаботҳои замони муосир машғул шавем, ба қору рафтор ва аъмолу хулқи онҳо бо ҷиддият аҳамият диҳем. Бояд ба қадри ғамхориву заҳматҳои Пешвои миллатамон расем ва ба гуфтаҳои Он кас амал кунем, зеро ки Ваҳдату Истиқлоли милли ба осонӣ ба даст наомадааст ва ин кишвари ободу солим бо муҳаббат ва ишқ сохта шуда истодааст. Бигузор, зебоҳои табиату сохторҳои

---

<sup>5</sup> Ҷамон ҷо.-С.27

онро мо бо ахлоқи писандидаву илму дониш ва маърифати худ боз ҳам зеботару равшантар гардонем.

Зан-модари муосир дар раванди анҷоми корҳои давлатӣ-иҷтимоӣ, рисолати офарандагӣю тарбиятгарӣ, навиштани корҳои илмию тадқиқотӣ, мудирӣ, тичорат ва амсоли инҳо боз масъулияти муҳими дигарро иҷро менамояд. Ба дунё овардани фарзанд, модар будан, хонадориву шавҳардорӣ намудан, тарбияи фарзанд ва ҳифзи он аз муҳитҳои носолим, муҳофизати муҳити нарму солими хонавода. Аз ин рӯ, бар души зани муосир иҷрои анҷоми корҳои зиёде бор шудааст, аммо ӯ аз ин тарс надорад ва бо иродатмандӣ барои солимии оила ва ҷомеаи хеш мекушад. Пас, ҷомеа ва аҳли оила низ дар навбати худ аз обрӯ ва саломатии ӯ бояд ҳифз кунанд, чунки модари солим сарчашмаи оилаи солим ва ҷомеаи солим аст. Аз ин ҷо, «нақши оила ҳамчун рукни ибтидоии ҷомеа басо муҳим аст. Зеро оила нахустин бунёди иҷтимоист, ки дар он пайванд ва ворисияти наслҳо амалӣ гашта, ташаккули инсон ҳамчун шахсияти бархурдор аз одобу фарҳанги миллӣ сураат мепазирад».

Дар ҳаёт зану шавҳар шарикӣ зиндагианд ва дар масири зиндагӣ якдигарро ёру ёваранд ва ҷавҳари асосии оилаанд, вале оила дар навбати худ ҷавҳари асосии ҷомеа ба ҳисоб меравад. Ҷомеа бошад пойдевори асосии давлат аст, бинобар ин оилаи солим ва фарзандони солим ин калиди асосӣ ва ояндаи давлат ҳисобида мешавад.

Бинобар ин, таълим ва тарбияи фарзандон дар оила ҳам вазнинтарин масъулият ва ҳам босаодаттарин давраи омӯзиш дар ҳаёти падару модарон мебошад. Зеро аз аввалин рӯзҳои зиндагонии тарбиявӣ-ахлоқии рушди ҳар як фарзанд масъулияти сангине бар души волидайнӣ онҳост. Ин масъулият пеш аз ҳама бар асоси он ташаккул меёбад, ки қудрату иртиботи муҳимро байни худ ва падару модар месозад, то ки тавассути он рушду ташаккули ахлоқии қудрату рӯз то рӯз, ҳар лаҳзаву соат дар марҳилаҳои мухталифи ҳаёташ оҳиста-оҳиста инкишоф ёбад. Тарбияи фарзандро бояд бо назардошти табиату ҳолатҳои равонӣ ва муҳити зисти ӯ анҷом дод.

Мақсади тарбия тавсия ва густариши зарфияти ботинӣ ва қувваи фаҳми қудрату буда, он набояд маҷбурӣ ва ба воситаи зӯру танбеҳ амалӣ шавад, балки чунонки гуфта шуд ба ҳолатҳои рӯҳу равони ӯ нигоҳ карда, амал қардан зарур меояд. Агар волидайн

тарбияи кӯдакро масъалаи содда шуморанд ва дар тарбияи фарзанд саҳлангорӣ намоянд, аз кудак рафтори дуруст, тани солим, ахлоқи некро набояд интизор шаванд. Чунки ҳодисаҳои нохуше, ки дар солу моҳҳои охир дар ҳаёти кудакону наврасон рух додааст, ба монанди дар об ғарқ шудан ва ё худкушӣ намудани фарзандон, ки иллати асосии он безъиноии худӣ волидайн мебошанд.

Тарбияи фарзанд дар асоси ҷаҳонбинӣ, тафаккуру дониш ва арзишҳои маънавии падару модар сурат гирифта, инъикосгари шахсияти падару модар дар тафаккури кудак мебошад. Тибқи ин баёнот волидайн бояд ба ду ҷиҳати масъала диққати худро бештар равона намояд: 1. Таваҷҷӯҳи волидайн ба фарзанд дар оила; 2. Робитаи ҷудонашаванда пайдо кардани волидайн бо мактаб ва муҳити зисти иҷтимоии кудак. Азбаски тавассути масъулияти оила тамоми фазилатҳо ва зебоӣҳо ҳамчун гавҳар дар вучуди фарзанд кошта мешавад, мактаб ҳам ин равандро идома бахшида, дар рушду такомули фарзандон саҳм мегузорад. Пас, барои расидан ба ин марому мақсади ягона бояд байни муаллимон ва волидайн як иртиботи устувори ҳамкорӣ вучуд дошта бошад.

Аксари кулли падару модарон кушиш менамоянд, ки фарзандони онҳо боадабу бомаърифат, бо шахсият, донишомӯз ва шаҳрванди ба номуси ватани хеш бошанд. Аммо, новобаста бар он, ки падару модарон имрӯз зиёдтар кушиш мекунанд, ки фарзандонашонро ба беҳтарин донишгоҳҳои ҷаҳонӣ хононда, соҳиби маълумоти арзанда гарданд, вале ин на ҳама вақт мушкили онҳоро ҳал мекунад. Чунки то замоне, ки худӣ волидайн дар таълиму тарбияи ахлоқӣ ва донишомӯзии онҳо саҳмгузор набошанд, яъне хондани китобу омӯзиши фанҳо ва интихоби касбро бо назардошти хостаҳои қалбиашон ба онҳо ёд надиҳанд ва раҳнамоӣ накунанд, ҳеҷ донишгоҳ, муаллим, мудирӣ он мактаб наметавонад талаботҳои фарзандон ва волидайнро қонеъ гардонанд. Аз тарафи дигар хулқу рафтори неки фарзанд низ яке аз масоили муҳими ҳалкунандаи тақдири онҳо мебошад.

Мутафаккири бузурги асри 14 Имоди Фақеҳ дар фасли чоруми «Сафарнома»-и хеш дар фасли «Насиҳат ба фарзанд» дар мисоли фарзанди худ инсонҳоро ба хулқи неку, рафтору гуфтори солеҳ, фазлу ҳикмат, илму амали ҳасана даъват мекунад ва

мефармояд, ки гавҳари инсонӣ ва нияти инсони поксирешт дар рафтору кирдори ӯ бидуни риё таҷаллӣ пайдо мекунад. Ӯ ба инсонҳо панд дода менависад:

*Рӯй матоб аз назари аҳли илм,  
Сар макаи аз хоки дари аҳли илм....  
Гар надихӣ умр ба гафлат зи даст,  
Сар биниҳад пеши ту ҳар кас, ки ҳаст.<sup>6</sup>*

Ба фикрам ҳамин чор мисраи шеърӣ ҷавоб ба волидайн ва аҳли байти ҳар хонадон дар тарбияи илмомӯзии фарзандони онҳо медиҳад. Албатта, дар ин ҷо ҳадафи Имод пеш аз ҳама тарғибу ташвиқи аҳли илм ва қадрдонӣ аз онҳо мебошад, ки ин масоил чи дар замони ӯ ва чи барои замони ҳозир актуалӣ мебошад, ки дастгирии аҳли илм аз вазоифи асосии ҳар ҷомеаву ҳар давлат мебошад. Аз ин ҷо, ба қавли бузургон аҳли илм хор шуд, ҷомеа хор шуд.

Ба туфайли дастгириҳои Президенти кишварамон муҳтарам Эмомалӣ Раҳмон солҳои давраи Истиқлолият қоматҳои ҳамидаи аҳли илми ҷомеа аз нав баланд шуд ва имрӯз шукри Ваҳдати Истиқлолият, ки илм дар айни рушду камолот аст. Пешвои миллат дар суҳанронии худ дар мулоқот бо намояндагони зиёиёни мамлакат аз 20 март соли 2002 таъкид намуда буданд, ки «илм, таърихи инсонӣ ба мисли сангҳои қимматбаҳо мебошанд, ки боди айём метавонад гардолуд кунад, вале ҳамзамон, чун онҳоро тоза кунӣ. Боз ба мисли офтоб медурахшанд»<sup>7</sup>.

Дар оила, аз як тараф заминаҳои моддиву маънавӣ аз зан вобастагӣ дошта бошад, аз тарафи дигар ӯ монеаи бироҳа шудани фарзандону шавҳар дар ин масири зиндагӣ мегардад, то ки вазифаи муқаддаси худро ҳам аз лиҳози шаръӣ ва ҳам аз ҷиҳати дунёӣ шарофатмандона анҷом диҳад. Яъне зан-модар бо оилаи хеш тавассути тарбияву таълим ба сифати занҷири васлқунанда, ҳамчун интиқолдиҳандаи арзишҳои милли аз як

---

<sup>6</sup> Имоди Фақеҳи Кирмонӣ. Сафонома. Таҳлили девон ва шарҳи холи Имодуддин Фақеҳи Кирмонӣ. Навиштаи Аҳмади Нозирзода...Техрон, 1374.-С.305

<sup>7</sup> Эмомалӣ Раҳмонов. Истиқлолияти Тоҷикистон ва эҳёи миллат. Ҷилди 4. Душанде. «Ирфон», 2002.-С.303

насл ба насли дигар амал намуда, дар пойдору устувор ниғаҳ доштан ва дар вучуди фарзандон тарбия кардани ҳисси миллӣ ва эҳтиром гузоштан ба он арзишҳо нақши арзанда мебозанд.

Дар замони ҳозир тарбияи ахлоқи насли муосир, хонаводаҳо, умуман инсонҳо ин як амр ва шарти муҳим аст. Аз ин ҷо, тарғибу ташвиқи ахлоқи ҳамида ва аз байн бурдани ахлоқи зишту разила ва монанди инҳо аз тарбия вобастагӣ дорад. Яъне адаби фарзанд яке аз самтҳои муҳими пешрафту камолоти фарзандон ва умуман инсонҳо мебошад. Дар бораи адаб ва таъбири он Имоди Фақеҳ дар асари худ «Тарикатнома» чунин навиштааст, ки адаб иборат аст аз таҳсин, яъне таърифи ахлоқ ва таҳзиби ақвол – гуфтору кирдор ва афъолу атвор, ки он дар навбати худ ба ду қисманд: афъоли қалбӣ, яъне ботинӣ, ки онро ниятҳо мехонанд ва афъоли зоҳирӣ, ки онро аъмол мехонанд.<sup>8</sup> Аз назари мутафаккир, адаби комил он аст, ки зохиру ботини инсон бо покиву некӣ, яъне ахлоқи ҳасана сиришта бошад:

*Адаб, таҳсини ахлоқ асту афъол,  
Вале афъол ният асту аъмол.<sup>9</sup>*

Ин фармуदाҳои мутафаккири дар боло номбаршударо беасос наовардем ва ба нияте овардаем, ки шояд фарзандон ва волидайнӣ муҳтарам панде гиранд аз бузургони ахлоқ. Зеро ки падару модарон дар рушди ахлоқ, маърифат таълиму тарбияи фарзандон асоси ҳама гуна аъмолу кирдори ҳамидаи онҳо мебошанд. Муносибатҳои нави маданӣ, фарҳангӣ, иҷтимоӣ, иқтисодӣ ва маънавӣ дар оила иҷрои фармуदाҳои падару модарон ва ҳамчунин иҷрои хостаҳои фарзандон дар ҳадди зарурӣ: дар сатҳи фарҳангӣ, моддӣ ва маънавӣ, нисбати ватану миллати худ вафодор будан, худшинос ва ҳувияти миллӣ доштан, омӯзиши илму фарҳанг ва тамаддуни миллатамон ва дар баробари ин ошноӣ ба дигар фарҳангу тамаддунҳо, дар пешрафту ташаккули кишварамон саҳмгузор будан, эҳтиромгузорӣ ба тамаддуну фарҳанги гузаштаву имрӯзамон ва монанди инҳо аз тарбияву таълим вобастагӣ дорад.

---

<sup>8</sup> Имоди Фақеҳ. Тарикатнома. Таҳлили девон ва шарҳи ҳол... Теҳрон, 1379.-С.279

<sup>9</sup> Ҳамон ҷо

Дар дунёи пешрафтаи муосир марому мақсади асосии таваҷҷӯҳи роҳбарияти сиёсии мамлакат ба таҳкими мақоми иҷтимоии оила, махсусан занон, ки вазифаи аввалини онҳо тарбияи насли имрӯзаву ояндаанд нигаронида шудааст.

Истиқлолият ва ваҳдати миллӣ, дар навбати худ, пеш аз ҳама ба шинохти чеҳраи иҷтимоӣ-сиёсии падару модарон ва масъулияти онҳо нисбати ба тарбияи фарзандон, ки ояндаи миллатанд, мусоидат намуд. Занони тоҷик дар давраи соҳибистиклол буданашон дар баробари рисолати модарӣ ва ҳамсарӣ боз рисолати роҳбариро низ сарбаландона метавонанд анҷом диҳанд, ки ин аз баракати Истиқлолияти Ваҳдати миллӣ ва дастгириҳои Пешвои миллатамон аст.

Умедворем, ки ин навиштаҳои мухтасар як рамзи такондиҳанда ва раҳнамое шавад барои оилаҳо дар таълиму тарбияи ахлоқӣ, илмӣ, моддӣ, иҷтимоӣ ва маънавии насли наврас ҳамчун созандагон ва ахтарҳои дурахшони ояндаи кишварамон.

**Сагдиева Ш.С., Шарофова М.У.**  
*Центр исследований инновационных  
технологий при АН Республики Таджикистан*

---

## **К ВОПРОСУ ОБ ОБРАЗЕ ЖИЗНИ И ЕГО ВЛИЯНИИ НА ЗДОРОВЬЕ**

*«Если ты не готов изменить свою жизнь, тебе невозможно  
помочь».*  
*Гиппократ*

Большинство людей практически никогда не задумываются о непосредственном влиянии особенностей образа жизни каждого индивидуума на состояние его здоровья. К великому сожалению, даже среди практикующих врачей и учёных, обладающих множеством знаний в различных областях медицинской науки и дающих достаточно правильные рекомендации по соблюдению здорового образа жизни своим пациентам, далеко не все специалисты-медики, однако, следуют этим рекомендациям лично.

Забытая народная мудрость гласит «человек умирает не от определенной болезни, а от своего образа жизни». А что означает понятие «образ жизни», каково его определение, что оно включает в себя, чем характеризуется? Оказалось, что ответить на этот вопрос не так просто.

**Определение понятия «образ жизни».** Одно из научных дефиниций этого понятия было дано академиком Ю.П. Лисицыным, который определил образ жизни как биосоциальную категорию, определенный, исторически обусловленный тип, вид жизнедеятельности или определенный способ деятельности в материальной и нематериальной (духовной) сферах жизнедеятельности людей [1,2]. Говоря более понятным языком, это сугубо индивидуальная категория, отражающая способ переживания человеком различных жизненных ситуаций при определённых, конкретных для каждого индивида условиях жизни, включая среду обитания, бытовые и жилищные условия, уровень образованности,

социальное окружение, семейное положение и внутрисемейные взаимоотношения, психологическую обстановку в близком окружении, трудовой среде и в обществе в целом. Нельзя не упомянуть также об индивидуальных формах поведения в зависимости от пола и возраста, особенностей характера человека и его индивидуальных привычек, особенностей воспитания и характера семейных взаимоотношений, материальных условий жизни и возможностей удовлетворения различных потребностей, характера питания; уровня общей культуры и образованности, способностей реализовать себя, свои личные возможности в зависимости от характера профессии или типа трудовой деятельности. Немаловажно учитывать и особенности культуры, традиции и обычаи, принятые в обществе, религиозные взгляды; уровни общественно-политического и социально-экономического развития страны проживания, эффективность деятельности системы здравоохранения, определяющие общественное здоровье, индивидуальные особенности генетики, наследственности и конституции организма, состояния здоровья каждого человека и его отношения к своему здоровью, наличие или отсутствие вредных привычек; экологические особенности среды обитания, и многое другое [3,4].

То есть, «образ жизни» это достаточно сложная категория, следовательно, образ жизни каждого человека так же уникален и неповторим, как и сам человек!

Образ жизни подразумевает, кроме всего прочего, восприятие окружающего мира, образ мышления, тип поведения индивидуума. Всё вышеперечисленное зависит от условий жизни, окружающих различные стороны жизнедеятельности каждого человека и оказывающих непосредственное влияние на его образ жизни. Необходимо отметить, и также такие понятия, как «уровень жизни», «уклад жизни», «стиль жизни» и «качество жизни». Уровень жизни – это показатель уровня благосостояния: степень обеспеченности материальными ценностями, возможность удовлетворять личные и семейные потребности, в том числе и духовные, пользоваться в достаточной мере услугами системы просвещения и медицинскими услугами, иметь возможность полноценного отдыха и многое другое. Уклад жизни включает определенный порядок жизни, традиционно



принятый в том или ином обществе, регионе, отдельной семье, а также характер быта и отдыха. Стиль жизни – категория, отражающая индивидуальные особенности поведения и образа мыслей. Качество жизни достаточно сложная категория, которая до сегодняшнего дня не получила четкого определения. Она включает в себя в той или иной степени все вышеописанные категории, опирается на уровень образованности и культуры, стремлении накапливать полезные знания и умения в процессах обучения и жизнедеятельности и способностях дальнейшего эффективного использования их в быту, трудовой и общественной деятельности [2,4].

**Факторы, определяющие здоровье.** О том, что условия и образ жизни людей, особенности поведения, социальные взаимоотношения, традиции и привычки имеют непосредственное влияние на состояние здоровья, ученые обратили внимание ещё в глубокой древности.

Ориентировочное соотношение влияния на здоровье человека различных факторов, представленных на рисунке, было определено экспертами ВОЗ в 80-х годах прошлого столетия и впоследствии неоднократно подтверждено многочисленными исследованиями в разных странах, в частности в России.



Попытаемся в общих чертах определить особенности влияния каждого из факторов на здоровье отдельно взятого человека.

Наследственность, т.е. генетические особенности людей предопределяются генами, передающимися от родителей. Геном человека изменить невозможно. Здоровая наследственность лежит в основе развития здорового человека, определяет его конституциональные особенности, работоспособность, продолжительность жизни, плодовитость и др. Наследственные заболевания и нарушения относятся к факторам, ухудшающим здоровье. Степень наследственной предрасположенности к заболеваниям многократно увеличивается такими факторами, как близкородственные браки, вредные привычки (курение, алкоголизм, наркомания), неблагоприятные экологические условия, злоупотребление фармакологическими препаратами, синтетическими или генно-модифицированными продуктами питания и т.д., способными вызывать «поломки» в генном аппарате половых клеток родителей, в особенности в период их созревания. И если новые половые клетки у мужчин развиваются на всём протяжении периода половой зрелости, то у женщин все яйцеклетки закладываются в эмбриональном периоде, а с началом пубертатного периода периодически созревают и готовятся к оплодотворению. Это значит, что здоровье будущих матерей нужно беречь особо, с рождения. Таким образом, благоприятные условия развития половых клеток закладывают основу рождения здорового потомства, которое, в свою очередь никак не может повлиять на собственные генетические особенности [2-6].

Факторы внешней среды оказывают существенное влияние на состояние здоровья человека, способствуя его сохранению и укреплению при проживании в благоприятных экологических и климатических зонах, хороших жилищно-бытовых и производственных условиях. И наоборот, плохая экология, условия проживания и трудовой деятельности ухудшают состояние здоровья, способствуя увеличению числа заболеваний. Как отмечают учёные-экологи большинство неблагоприятных изменений окружающей среды связано с деятельностью людей, которые, активно используя природные ресурсы, очень часто наносят непоправимый ущерб природе. Имеют место

практически постоянное загрязнение почв, воды и атмосферного воздуха многочисленными отходами производства, истощаются природные ресурсы, стремительно растёт «искусственный» синтетический мир, создаваемый человеком. Вредные вещества, попадающие в окружающую среду (промышленные и бытовые отходы, пластиковые материалы, продукты бытовой химии, синтетические удобрения и пестициды, асфальтная пыль, тяжелые металлы и радионуклиды, и ещё многое другое) способствуют ослаблению и ухудшению здоровья людей.

Ясно, что каждый отдельно взятый человек не может повлиять на такие факторы, как увеличение озоновых дыр, неуклонное увеличение радиационного фона, глобальное потепление, повальное распространение многочисленных опасных для здоровья синтетических и химических загрязнений и т.д.

Влияние системы здравоохранения на индивидуальное здоровье составляет всего 5-10%. Не будем забывать о том, что человек обращается за врачебной помощью только в случае возникновения заболевания. Современная медицина в подавляющем большинстве случаев занимается лечением болезней, а не укреплением здоровья. Исследования показывают, что процент практически здоровых людей не очень высок, в том числе, среди врачей. Даже если система здравоохранения будет полностью обеспечена современным высокотехнологичным оборудованием и начнёт работать весьма эффективно – процент её влияния на укрепление состояния здоровья конкретного человека, (а не лечение болезни!) сводится к минимуму [3-6].

Таким образом, из всех факторов, оказывающих влияние на состояние здоровья людей, личный образ жизни имеет максимальное значение, может индивидуально контролироваться или изменяться. Однако, здоровье, когда оно есть, воспринимается как само собой разумеющееся, не ценится и, постепенно утрачивается. Поэтому, каждый человек в XXI веке должен быть обучен навыкам заботы о самом себе! Это направление в медицине, психологии и педагогике наиболее актуально. Чем раньше начнётся обучение навыкам здорового образа жизни, тем более здоровым будет организм и продолжительность его жизни [1-7].

Часто приходится слышать, что как бы правильно человек не прожил свою жизнь, он не сможет жить вечно и рано или поздно перейдет в мир иной. Мы абсолютно согласны с этим. Однако стоит задуматься, что лучше – прожить долгую жизнь, будучи трудоспособным и активным, в здравом уме и трезвой памяти до последнего дня или закончить её раньше положенного, имея огромный багаж заболеваний, связанных с неправильным образом жизни и создавая проблемы себе и близким? Каждому человеку свыше дано право выбора и безграничные возможности изменить свою жизнь.

Может быть, стоит попробовать вести здоровый образ жизни?

### Литература:

1. Лисицын Ю.П. Здоровье человека – социальная ценность /Ю.П. Лисицын, А.В. Сахно. – М.: Мысль, 2007. – 265 с.
2. Лисицын Ю.П. Общественное здоровье и здравоохранение. — М.: Медицина, 2002. — 416 с. — ISBN 5-225-04552-9.
3. Тель Л.З. Валеология: Учение о здоровье, болезни и выздоровлении. В 3 т. – М., 2001.
4. Вайнер Э.Н. Валеология. – 4-е изд. – М., 2006. – 416 с.
5. Апанасенко Г.Л. Валеология: первые итоги и ближайшие перспективы // Валеология: старт или финиш? URL: <http://www.lib.sportedu.ru/press/tpfk/2001N6/P2-8.HTM> (дата обращения: 20.11.2009).
6. Скворцова В.Н. Проблемы индивидуального здоровья: валеологический дискурс/ В.Н. Скворцова// Международные обзоры: клиническая практика и здоровье.– 2017.– № 3.– С. 100-111
7. Кургузов В.Л. Философия здоровья, гуманитарная культура и образование как детерминанты интенсивного развития. – 2009. URL: <http://www.marshall.esstu.ru/unesco/konf1/essayas/KurguzovVL.doc>. (дата обращения 23.11.2013).



**Мирзоев ҲАБИБҶОН**  
*ходими илми Институти омӯзиши масъалаҳои  
давлатҳои Осие ва Аврупои  
Академия илмҳои Ҷумҳурии Тоҷикистон*

---

### **ВАҲДАТ- ЗАМИНАИ ПЕШРАФТ ВА ШУКУФОИИ МИЛЛАТ**

Таҷрибаи дар фосилаи кӯтоҳи таърихӣ хомӯш кардани алангаи фоҷиабори ҷанги таҳмилии шаҳрвандӣ минбаъд аҳаммияти байналмилалӣ касб карда, таҷрибаи сулҳи тоҷикон аз ҷониби созмонҳои бонуфузи ҷаҳонӣ эътироф гардид. Ман дар суҳанрониҳои худ пайваста таъкид менамоем ва имрӯз низ бо эътимоди комил иброз медорам, ки «сулҳи тоҷикон таҷассуми олии майлу иродаи мардуми сулҳпарвари мо, яъне хизмати таърихӣ халқи қаҳрамони тоҷик мебошад»

*Асосгузори сулҳу ваҳдати милли пешвои  
миллат Президенти ҶТ Эмомалӣ Раҳмон  
(суҳанронӣ ба ифтихори Рӯзи Ваҳдати милли  
дар шаҳри Конибодом 27.06.2018, шаҳри  
Конибодом)*

Имрӯз ваҳдати милли мавзӯи баҳсу мунозираҳои назарӣ набуда, балки амри воқеии таърихи навини тоҷикон аст. Маҳз ваҳдати милли омили муайянкунандаи роҳи генералии пешрафти Тоҷикистон гардида, арзишҳо ва афзалиятҳои ҷомеаи тоҷикро шакл дод ва қавитар гардонд ва гузашта аз ин пояи устувории давлатдорӣ тоҷикон шудааст.

Ваҳдати милли замина ва решаҳои аслии худро аз чунин саҳифаи заррин ва сарнавиштсоз барои миллати тоҷик – яъне рӯзи ба имзо расидани Созишномаи умумӣ дар бораи барқарор кардани сулҳ ва ризоияти милли дар Тоҷикистон дарёфт, ки 27 июни соли 1997 дар

Маскав ба имзо расид ва паёми чонбахше буд аз фарорасии сулҳи дерингизор.

Ҳосил шудани созиш ва эътимоди тарафайн, барқарор гардидани сулҳу субот барои дар муддати нисбатан кӯтоҳ гузаронидани як қатор чорабиниҳои муҳими сиёсӣ дар роҳи бунёди чомеаи воқеан демокративу ҳуқуқбунёд шароити мусоид фароҳам овард.

Муҳимтар аз ҳама, неруҳои гуногуни сиёсӣ дар Тоҷикистон пурра дарк намуданд, ки сулҳ ва истиқлолият бузургтарин дастовардҳои миллат ҳастанд ва дар баробари ин ду неъматӣ бебаҳо манфиатҳои маҳдуди хизбӣ, гурӯҳӣ, маҳаллӣ ва ғайра мақоми дувумдараҷа доранд.

Осоиши халқ, рушди давлат, таҳкими пояҳои истиқлолият ва ваҳдати миллӣ, обрӯи байналхалқии мо, пеш аз ҳама ба таъмини волоияти қонун дар саросари мамлакат вобаста мебошад, Фаъолияти тамоми ташкилотҳои давлатию ғайридавлатӣ, хизмҳои сиёсӣ ва созмонҳои ҷамъиятӣ, муассисаҳои динӣ, умуман ҳар як шахрванд бояд фақат дар чорҷӯбаи Конститутсия сурат гирад. Танҳо дар ҳамин ҳолат, мо метавонем чомеаи воқеан демократию мутамаддин бунёд намоем ва сазовори чунин чомеа бошем.

Мардуми тоҷик пас аз он ки фожиаи саҳти миллиро паси сар кард, ба шинохти ҳастии хеш рӯ овард, зарурати ваҳдати миллӣ ва ҳифзи яқпорчагии давлати миллиро беш аз пеш дарк намуд.

Ин сарчашмаи асосӣ ва омилҳои муҳимтарини расидан ба ваҳдати миллӣ. Ҳамзамон мо, ҳар як фарди соҳибакл бояд дарк намояд, ки расидан ба ваҳдати миллӣ амали яқрӯзаву дурӯза нест, маҳилаи давомдорест ва расидан ба он рафъи авомилҳои гуногуни ҳоло дар чомеа вучуд доштаро талаб мекунад.

Устуворшавии арзишҳои демократӣ ва ниҳодҳои демократӣ, бо така ба фаъол гардонии амал ва мавқеи созмонҳои ҷамъиятӣ, созмонҳои ғайриҳуқуматӣ, такмилу тақвияти механизми таъсири чомеа ба шахс ва рафтори ӯ, тарбияи маърифати баланди сиёсии шахрвандон ва санъати идораи чомеа, тарбияи ҷавонон дар рӯҳи арзишҳои меҳанпарастӣ ва эҳтиром доштани мероси маънавии ниёгон, устуворшавии адолати иҷтимоӣ василаҳои воқеии расидан ба ваҳдати миллианд.

Метавон гуфт, ки ваҳдати миллӣ метавонад чун идеологияи чомеаи навбунёд пазируфта, дар роҳи боло бурдани хуввияти миллӣ ва таҳкими давлатдорӣ миллии тоҷикон хидмат намояд.

Равшан аст ки муҳимтарин омили ваҳдат – ишқу алоқа ба Ватан, ба забону фарҳанг аст. Албатта мардуми мо чунин дилбастагиро доранд. Вале он аксаран аз ҳадди қавму маҳал фаротар намеравад. Барои ваҳдати миллӣ ин кам аст. Ҷамчунон дарки ин маънӣ лозим аст, ки ҳар яки мо фарзанди як миллат ва як сарзамин ҳастем ва ҳар як вачаби хоки Ватан ва ҳамаи афроди ҷомеа барои мо ба мисли падару модар ва хоҳару бародар азизанд.

**Ваҳдати миллӣ** моҳият ва арзишҳои худро дошта, ба қадр, мухтаво ва асолати он расидан худ кори муқаддас ва бузург мебошад. Ҷиҳати дигари ваҳдати миллии мо ягонагии ҷомеаи Тоҷикистон, таҳаммулпазирӣ нисбат ба дигар ақаллиятҳои миллӣ ё ба таври дигар шаҳрвандоне мебошанд, ки решаҳои этникии худро ҳамчун намояндаи фарҳанги дигар миллатҳо эҳсос мекунанд. Тавре бармеояд, дар Тоҷикистон ақаллиятҳои миллӣ аз ҳамаи ҳуқуқҳои шаҳрвандӣ бархӯрдоранд ва ҳеҷ монесаи сунъие барои онҳо вучуд надорад. Яъне дар сатҳи муносиботи байни ақаллиятҳои миллии сокини кишварамон фазои мусоиди ваҳдатофаре ҳукмрон аст. Ҷиҳати сеюми ваҳдати миллӣ, ки аз ин гуфтаҳо бар меояд, гуфтугӯи фарҳангҳо ва таҳаммулпазирии онҳо дар доираи як давлати миллӣ ба ҳисоб меравад. Аслан худи мавҷудияти як умумияти фарҳангии гурӯҳҳои гуногуни этникӣ, ки дар Тоҷикистон ба вучуд омадааст натиҷаи ҳамин рӯҳияи таҳаммулгароии миллати мо аз тарафи Пешвои муаззами Миллат амалӣ кардани сиёсати ваҳдати миллӣ мебошад.

Ормонҳои миллати мо чун озодӣ, истиқлолият, ватандӯстиву инсондӯстӣ, озодфикуриву илмдӯстӣ, ваҳдати милливу дӯстии байни миллатҳо, таҳаммулгароиву фарҳанговарӣ аз он ғояҳо ва омилҳои мебошанд, ки метавонанд устувории ҷомеаи моро таъмин намоянд.

Дар таъмини ваҳдати ҷомеа албатта нақши сарвари кишвар, аниқтараш пешвои ҷомеа Эмомалӣ Раҳмон бориз аст. **Замоне ки** Эмомалӣ Раҳмон ба сари қудрат омад, Тоҷикистон ба ҷанги таҳмилии дохилӣ гирифтор буд ва кишварро хавфи нобудӣ таҳдид мекард, мардум ба гуруснагиву нодорӣ ва ҷангу ҷидол рӯбарӯ буд. Президент Эмомалӣ Раҳмон дар навбати аввал бо таҳаммул ва дарки дурусти воқеиятҳо дар пайи сафару гуфтушунид бо раҳбарони давлатҳои дахлдор дар қазияи ҷанги

кишвари мо шуд, бо гурӯҳҳо ва нерӯҳои мухталиф ва ҷангандаи дохилӣ рӯ ба рӯ шуд, музокира кард, сулҳ баст ва роҳро барои эҷоди сулҳ боз кард. Имрӯз ҳатто камназартарин узви ҷомеа эътироф мекунад, ки барқарор шудани сулҳу субот ва ризоияти миллӣ дар кишвари мо истиклолияти Тоҷикистонро устувор гардонид ва амнияти мардуми кишварро таъмин кардааст.

Бояд гуфт, ки барқарор намудани равобит бо кишварҳои дуру наздик бар пояи манфиати миллату кишвар аз самтҳои афзалиятнок барои ҳар давлате мебошад. Эмомалӣ Раҳмон бо дарки амиқи масъала ин қаринаро дар муносибати кишвар бо давлатҳои хориҷӣ ба роҳ монд. Барои мисол, коршиносон ва донишмандон равобити ҳасанаи Тоҷикистонро бо кишварҳои зиёде, минҷумла Россия, Амрико, Қазоқистон, Қирғизистон, Туркменистон, Хитой, Эрон, Афғонистон ва садҳо кишварҳои дигар, ки воқеан ба кишвари мо ғараз надоранд ва хостори равобити солим ҳастанд, аз ҷумлаи муваффақиятҳои ӯ медонанд. Бо кӯшишу талоши Президент Эмомалӣ Раҳмон тадбирҳои нав андешида шуда, роҳҳои иртиботӣ бо кишварҳои дигар боз мешаванд, нақшаҳои бузург ба оҳистагӣ дар кишвар амалӣ мегарданд.

Дастбӣ ба идораи тамомияти арзӣ ва мавзунияти манфиатҳои иҷтимоӣ тавассути таҳияи роҳи сиёсӣ муяссар мешавад, ки тамоили пешрафти сиёсати ҷаҳонӣ ва ниёзҳои гурӯҳҳои мухталифи ҷомеаро ба назар бигирад. Метавон гуфт, ки эҷоди созиш ва эътимоди тарафҳои даргир дар ҷанги дохилӣ, базудӣ барқарор шудани сулҳу субот, барои дар муддати кӯтоҳ баргузор кардани як қатор чорабиниҳои муҳими сиёсӣ дар роҳи бунёди ҷомеаи демокративу ҳуқуқбунёд шароити мусоид фароҳам овард.

Бо устувории сулҳ ва ризоияти миллӣ ҷомеаи ҷаҳонӣ ба Тоҷикистон чун ба давлате, ки роҳи демократиро масири пешрафти худ интихоб кардааст, эътимод қоиладар шуд, ташкилоту созмонҳои бонуфузи байналхалқӣ, аз ҷумла СММ, САҲА, ИДМ, СХШ, СҲИ, Бонки умумиҷаҳонӣ, Фонди байналмилалӣ асбор, Бонки Осиёи рушд, Бонки исломии рушд ва дигар субъектҳои фаъоли байналхалқӣ ба Тоҷикистон дасти кумак ва ҳамкорӣ дароз карданд.

Мақоми кишвар дар сиёсати минтақавӣ ва байналхалқӣ хеле пеш рафт. Тоҷикистон иштирокчии фаъоли созмонҳои



хамгиروي минтақавиву байналхалқӣ чун ИДМ, СХШ, ЕврАзЭС, Созмони ҳамкори иқтисодӣ, Созмони Ҳамкори Исломӣ буда, пайваста талош ба он дорад, ки тавассути тавсеаи ин ҳамкориҳо масоили пешомади иқтисодиву сиёсиро ҳал кунад ва ҳамзамон барои рафъи хатароти имрӯзаи байналмилалӣ иттиҳоди кишварҳои манфиатдорро таъмин намояд. Имрӯз ҳама эътироф кардаанд, ки танҳо Тоҷикистон тавонист бо туфайли сиёсати воқеъбинона ва прагматикии президент Эмомалӣ Раҳмон дар муқобили ДОИШ, Чунбиши Толибон ва гурӯҳҳои террористии байналхалқӣ мавқеи устувор ва босубот ишғол намояд ва дар рафъи ин мушкил ба мардуми ҳамҷавори Афғонистон ва ҳам чомеаи байналмилалӣ кумаки воқеии худро расонад.

Президенти Тоҷикистон аз рӯзҳои нахуст таъйиноти муҳими сиёсати хориҷии кишварро дар фароҳам овардани шароити мусоид барои рушди босуръати иқтисодӣ ва таҳкими иқтисодии дохилии мамлакат меид. Ин ҳадаф стратегияи санҷидашуда, ҳамаҷониба асоснок ва дорой механизмҳои муассири робитаҳои ҳамкори фаъол бо ҳама кишварҳо ва субъектҳои равобити байналмилалро тақозо дошт. Он ба пешбурди сиёсати дарҳои кушода бо ҳама кишварҳо ва субъектҳои, ки бо мамлақати мо нияти ҳамкори беғаразона доранд, мусоидат мекунад.

Татбиқи роҳи сиёсӣ ба механизми хося така мекунад, ки фарогири низоми усулу равиш ва услуби ҳалли вазифаҳои гузошташуда аст. Пас, пешво на танҳо идея ва барномаи пешниҳод мекунад, балки механизми татбиқи онро тавассути қабули қарорҳои сиёсӣ ва таъмини захираҳо таҳия ва татбиқ месозад. Ба Эмомалӣ Раҳмон муяссар шуд, ки дар муддати кӯтоҳ мақомоти маҳаллии ҳокимиятро барқарор намуда, тартиботи қонуниро дар шакли нисбатан беҳтар қорӣ кунад, фаъолияти вазоратҳо, идораю кумитаҳои давлатро ба низом оварад. Дар натиҷа, халқ бовар қард, ки ҳукумат устувор шудааст ва қодир аст, амният, пешрафт ва беҳбуди чомеаро таъмин кунад. Қисмати аъзами пешниҳодоти сарвари кишвар на танҳо хислати барномавӣ доранд, балки бо механизму василаҳои мушаххаси расидан ба ҳадаф мусаллаҳ ҳастанд.

Таърихи бистуҳафтсолаи Тоҷикистони соҳибистиклол шохид аст, ки дар лаҳзаҳои тақдирсоз Эмомалии Раҳмон тавонист тавачҷуҳи чомеаро ба масоили муҳимтарин раво

кунад ва онҳоро ба ҳалли ин масоил ҳидоят намояд: мубориза бар зидди ҷинояткориҳои муташаккил, терроризм, қочоқи маводи муҳаддир, паст кардани сатҳи камбизоатӣ дар ҷомеа, танзими расму оинҳои миллӣ, даъват ба сохтмонҳои азими аср – неругоҳҳои бузурги кишвар, сохтмони роҳҳои оҳан, нақбҳои Истиқлол, Шар-Шар ва монанди инҳо бо ширкати фаъоли мардуми кишвар ба даст омадааст. Суханрониву мурочиатҳои Пешвои Миллат ба мардуми кишвар ҳамеша аз ҷониби ҷомеаи Тоҷикистон дастгирӣ ва ҳамовозии воқеӣ меёбад, чун ин тадбирҳо саривақтӣ, самимона ва ба дарки воқеияти имрӯза баён шудаанд.

Эмомалӣ Раҳмон аз ҷумлаи аввалинҳо дарк кард, ки бузургтарин монеа дар роҳи худшиносиву ваҳдати миллат фақр аст. Зеро ҳар ҷо ки фақр аст, дар он ҷо ақибмондагӣ ҳаст, бемаърифатӣ ҳаст, чаҳлу фасод ҳаст, бедодгарӣ ҳаст, ихтилоф миёни мановфеи табақоти ҷомеа ҳаст ва дар чунин шароит низоъу нифоқ ҳам боло мегирад. Ҳар ҷо ки иқтисод таназзул кунад, фақр густариш меёбад, фарҳанг ва арзишҳои маънавиву ахлоқӣ беқадр мешаванд ва фасоду табоҳӣ авҷ мегирад. Нобаробариҳои иҷтимоӣ амиқтар мегарданд ва барои мардуми фақир роҳ ба сӯйи маърифат баста мешавад. Ин ҳама, яъне фақру нобаробарии иҷтимоӣ, беадолатӣ, бемаърифатӣ, фасод, риоя нашудани ҳуқуқу озодиҳои мардум аз ҷумлаи омилҳои ваҳдаткуш мебошанд. Маҳз дарки ҳамин маънӣ мақомоти роҳбариро ба қабули Стратегияи паст кардани сатҳи камбизоатӣ овард.

Сарвари давлат на танҳо дар соҳаи сиёсат ва идораи давлат ба пешравиҳои назаррас муваффақ гашт, балки тавонист заминаи устувори иқтисодии миллиро гузошта, барои устувори муносибатҳои бозаргонӣ ва иқтисодии озод роҳ кушояд. Силсилаи тадбирҳои ҳукумат дар боби боло бурдани иқтисоди хурду калон ва кишоварзӣ шаҳодати ҳоланд. Имрӯз ба ҳамаи мутаассисон ва донишмандони соҳаи иқтисод маълум аст, ки дар муддати кӯтоҳ барқарор сохтан ва аз ҳоли харобӣ берун кардани иқтисодиёт дар шароити бӯҳрони амиқи иқтисодиву молиявӣ аз даврони Шуравӣ ва ҷанги дохилӣ ба мерос монда кори осон набуд.

Фаъолияти самаранок ва инкишофи иқтисоди миллии Ҷумҳурии Тоҷикистон бе татбиқи чорабиниҳои вусъатбахши

иштироки чумхурӣ дар тақсими байналмилалии кор чи аз роҳи инкишофи муносибатҳои иқтисоди хориҷӣ ва чи аз тариқи инкишофи равандҳои ба ҳамгарой нигаронидашуда имконпазир намебуд.

Бо дарназардошти ин, Ҳукумати Тоҷикистон пайваста кӯшиш мекунад, ки рушди босуботи соҳаҳои афзалиятдори иқтисодӣ, ба вижа энергетика таъмин карда шавад. Дар доираи ин ҳадафҳо солҳои охир дар кишварамон неругоҳи барқи обии «Помир-1» ва 26 неругоҳи хурди барқӣ ба истифода дода шуда, тибқи шартномаҳои сармоягузорӣ бо ширкатҳои Россия ва Эрон сохтмони иншооти бузурги гидроэнергетикӣ, аз ҷумла НБО-и Роғун, Сангтӯда-1 ва Сангтӯда-2 оғоз ва чандтои онҳо пурра ва қисман мавриди истифода қарор гирифтааст. Мавриди зикр аст, ки дар сурати татбиқи амалии дурнамои рушди соҳаи энергетикаи Тоҷикистон то соли 2025 дар кишвар ҳамасола зиёда аз 80 миллиард киловатт-соат неруи барқ истеҳсол карда хоҳад шуд.

Барои таъмини пурраи эҳтиёҷоти дохилии кишвар бо қувваи барқ ва содироти он ба кишварҳои минтақа дар баробари сохтмони неругоҳҳои барқи обӣ, инчунин ба бунёди инфраструктураи интиқоли он аҳамияти ҷиддӣ дода мешавад. Дар ин бобат сохтмони хатти интиқоли барқи «Ҷануб-Шимол», ки маблағи иҷрои он 550 миллион сомони ро ташкил медиҳад, анҷом шуда, ҳамчунин дар ҳамкорӣ бо созмонҳои байналмилалии молиявӣ ба иҷрои лоиҳаи сохтмони хатҳои интиқоли барқи Роғун-Кобул-Ҷирот-Машҳад ва Роғун-Кобул-Исломобод суръат бахшида мешавад. Дар маҷмӯъ барои рушди соҳаи энергетика дар мамлакатамон бо дарназардошти ҷалби сармояи ватанӣ хориҷӣ зиёда аз 5 миллиард сомонӣ пешбинӣ шудааст. Истифодаи самараноки маблағҳо ва татбиқи лоиҳаҳои сармоягузорӣ имкон медиҳанд, ки истиқлолияти энергетикӣ Тоҷикистон таъмин карда шавад.

Барои аз бунбасти коммуникатсионӣ баровардани Тоҷикистон сохтмони роҳу пулҳои дорой аҳамияти ҷумҳуриявӣ ва байналмилалӣ яке аз ҳадафҳои стратегии Ҳукумат мебошад. Кушода шудани роҳи мошингарди Кӯлоб-Хоруғ-Кулма-Қароқурум, нақби Истиқлол дар ағбаи Анзоб, панҷ пул дар марзи миёни Тоҷикистону Афғонистон, таҷдиди роҳи Душанбе-Бохтар-Кӯлоб, инчунин идомаи босуръати таҷдиди шохроҳи

Душанбе-Нуробод-Циргатол-Саритош дар самти раҳой аз бунбасти коммуникатсионӣ ва рушди иқтисодии кишвар дастовардҳои муҳим мебошанд.

Ҳадафи давлати Тоҷикистон бо иҷрои ин тарҳҳо таъмини рушди устувори иқтисодӣ буда, нақшаҳои ҳукумат амалан дар доираи се ҳадафи стратегӣ: таъмини истиклолияти энергетикӣ, раҳии кишвар аз бунбасти коммуникатсионӣ ва ҳифзи амнияти озӯқаворӣ тарҳрезӣ шуда ва батадриҷ амалӣ мешаванд.

Имрӯз барои ҳама равшан аст, ки ҳадафҳои номбурда, ҳамчунин ҳимояи манфиатҳои миллӣ, ҳифзи дастовардҳои истиклол, барқарории суботи сиёсӣ иҷтимоӣ ва таҳкими ваҳдати миллӣ, муайянкунандаи самтҳои фаъолияти Президент, Маҷлиси Олӣ, Ҳукумати Ҷумҳурии Тоҷикистон, мақомоти иҷроияи ҳокимияти давлатии вилоятҳо ва шаҳру ноҳияҳо, сохторҳои худидораи маҳаллӣ, корхонаву муассисаҳои давлативу ғайридавлатӣ, инчунин ҳизбҳои сиёсӣ, иттиҳодияҳои ҷамъиятӣ ва институтҳои ҷомеаи шахрвандӣ мебошанд.

Акнун падидаи ваҳдати миллӣ мавзӯи баҳсу мунозираҳои назарӣ набуда, балки амри воқеии таърихи навини тоҷикон аст. Маҳз ваҳдати миллӣ ҳамчун омили муайянкунандаи роҳи генералии пешрафти Тоҷикистон арзишҳо ва афзалиятҳои ҷомеаи тоҷикро шакл дод ва қавитар гардонд ва гузашта аз ин, пояи устувори давлатдорӣ тоҷикон гардид. Бигзор, дар Тоҷикистони азизи мо то ҷовидон маъвои сулҳу оромӣ, ваҳдату ҳамдигарфаҳмӣ ва пешрафту ободӣ бошад.

**Адабиёт:**

1. Акилова М. Интеграция Республики Таджикистан в процессе глобализации// Ученые записки Худжанского государственного университета им. Академика Б. Гафурова. Гуманитарные науки. Выпуск № 1 (29) 2012.
2. Х.Самиев. Пешвои миллат. Лидер нации. The leader of nation. // маҷмуаи Пешвои миллат. Душанбе, 2016. С.124 – 142
3. Х.Самиев. «Сулҳи тоҷикон ва ҳофизаи таърихии мо».- // Маҷмуаи «Нақши Президенти Ҷумҳурии Тоҷикистон, Асосгузори сулҳу ваҳдати миллӣ – Пешвои миллат муҳтарам Эмомалӣ Раҳмон дар таҳкими ваҳдати миллӣ». – Душанбе, 2017 с.31 – 36.
4. Х.Самиев. Сулҳи тоҷикон ва ҳофизаи таърихии мо. // Ба қуллаҳои дониш, 21.06.2017, №1112 (1418), С.4-5.
5. Х.Самиев. Пешвои воҳид ва ҷомеаи муттаҳид. //Паёми Донишгоҳи миллии Тоҷикистон, 2011, 4(68). С.256-262.
6. Х.Самиев..Истиқрори сулҳ дар Тоҷикистон - омили муҳими расидан ба ваҳдати миллӣ? Ваҳдат, Давлат, Президент. (Иншои ваҳдат). – Душанбе, 2007. ҷ. VI. С.148-156.

ТАҲИЯ ВА ТАҚРИЗ

---

ОИНАИ КОРНОМАИ ПЕШВОИ МИЛЛАТ

*Ба халқе, ки некӣ писандад Худой,  
Дихад хусрави оқилу некрой.*

*Саъдӣ.*

Таърихи миллат бо зуҳури симоҳо, шахсиятҳо ва абаркудратҳои миллӣ оғоз мешавад, зеро абаркудратҳою симоҳои миллӣ созандагони таърихи миллатанд. Маърифати миллат ва шинохти воқеии он аз ҷониби оламиён танҳо тавассути симоҳо, шахсиятҳо ва абаркудратҳои миллӣ сурат мегирад. Вале зуҳури абаркудратҳо маҳз бо иродаи Холиқ муяссар мегардад, ки қонуниятҳои мазкурро на ҳар кас, балки мутафаккирон, пеш аз ҳама, кашф мекунад. Ба ин маънӣ қазовати ғавқуззикри Саъдӣ комилан ҳақиқати маҳз аст ва касе ҳам ёрои онро надорад, ки чуну чаро бигӯяд. Ё худ бузургвор Ҷалолиддини Балхӣ басо барҳақ таъкид мекунад, ки шахсиятҳо, симоҳо ва абаркудратҳову нобиғаҳо қасони комиланд. Ба ин маънӣ ӯ мегӯяд:

*Комиле гар хок гирад, зар кунад,  
Ноқис ар зар бурд, хокистар кунад.*

Арзи корномаи абаркудратҳо тавассути қалом ва хосса қаломи ҳунари, ба ҷаҳониён шиносонидани корномаи онҳо ва ҷузъиёти он аст.

Сухан муқаддас аст, зеро рӯҳбахши қолаби қалби инсонҳост ва дар ин миён қаломи ҳунари хусусиёти ҷудогонаеро дорост. Қаломи ҳунари ғайримуқаррарист ва онро хоссон – соҳибтабъон эҷод мекунад ва он эҷод аст. Гузаштагони мо аз ақсоми қаломи ҳунари назро тарҷеҳ додаанд. Фаразан, устод Рашидӣ бо манзури қазовати мазкур мегӯяд, ки:

*Сухан гарчи мансур неку бувад,  
Чу манзум гардад, накутар шавад.*

*Ба гавҳар ҳаме нангарӣ з-озмун,  
Ки беришта чун асту бо ришта чун.*

Аз ин рӯ, суханварон барои шиносонидану оммавӣ гардонидани корномаҳои симоҳову абаркудратҳо дар раванди мазкур бештар саҳм мегиранд.

Чанде пеш бо ташаббусу заҳмати Асадулло Раҳмон ва Абдуфаттоҳ Шарифзода маҷмӯи шеърҳои сию ҳашт тан шоирони хушзавқи тоҷик таҳти унвони «Пешвои миллат» (Маҷмӯаи шеърҳо дар васфи Пешвои миллат, Президенти Ҷумҳурии Тоҷикистон Эмомалӣ Раҳмон) мураттаб гардида, ба зевари таъб расонида шуд, ки иқдоми шоиставу хайре дар ҷодаи мазкур аст.

Маҷмӯаи мазкур бо сарсухани академик Абдучаббор Раҳмонзода ва доктори улуми ҳуқуқшиносӣ Рамазон Раҳимзода рӯйи кор омадааст.

Умумияти ғоявии ашъори маҷмӯаи зикршуда дар он зоҳир мешавад, ки дар ҳамаи шеърҳо бидуни истисно шукру сипоси беандоза ба Холиқи яктои беҳамто, барои эҳдои чунин фарзанди фарзона ба ин миллат баён шудааст. Сипас шоирон ҳар кадоме ба воқеияти зиндагию ҳақиқати таърихӣ, ба тӯли таъриху корномаи шоҳони миллӣ ва ғайримиллӣ, рӯзгори халқи тоҷик дар масири таъриху сангиниҳои рӯзгор, нобасомониҳои зиндагӣ ва махсусан парокандагии миллат ва хавфи қисматшавии кишвар ва зуҳури шахсият ё симои абаркудрати сиёсии миллӣ ва эҳёи давлатсозии миллию ташаккули тафаккури нави миллӣ ва дар ҳамин замина тавлиди ваҳдати миллӣ ва эҳёи Тоҷикистон аз мавзӯҳои меҳварии ашъори гирдовардашудаи шоирони тоҷик аст. Масалан, Аскар Ҳақим дар шеъри «Номаи меҳру сипос», ки зимни тасвири симои Пешвои миллат қиёсан шоҳони қаблиро меорад ва бо шохис сохтани мухтассоти рисолатҳои таърихӣ баҷоовардаи Пешвои миллат, ўро ҳамчун дарёфти идеали миллӣ тарҷеҳ медиҳад, ки ниҳоят матлубу мақбул аст. Чунончи, А.Ҳақим, ки воқеияти маҳзи таърихро ёдрас кардааст, менависад:

*Шоҳи шоҳон кам набуд дар рӯзгор,  
Шоҳи инсон буд, аммо камшумор.  
Кӯрқалбе Рӯдакиро кӯр кард,  
Кӯр шоирро на, худро гӯр кард.*

*Бардазоде хеширо султон бисохт,  
К-ӯ на Фирдавсӣ, на «Шоҳнома» шинохт.*

Баъдан тайи ҳазор сол офтоби ормони миллат зери абр монда буд ва танҳо Истиқлолияти сиёсии мамлакат дар марҳалаи оғозин парокандагии гӯшношуниди сиёсиро пеш овард, ки басо махуф ва муҳлик буд. Садҳо шукр, ки тақдири миллат дар ҳассостарин лаҳзоти таърихӣ шахсияти абарқудрати сиёсии миллиро эҳдо кард. Зухури ин симои абарқудратро шоир дар ормонномаи миллат маърифат мекунад, ки хеле гуворо ба тасвир омадааст:

*Фаҳри дирӯзи Аҷам ту будай,  
Равшании ҷоми Ҷам ту будай...  
Баъд аз ин донистамат ҷону ҷигар,  
Чун туй, дидам ватанро чорагар.  
Чорасози ҷумлаи дарди ватан,  
Аз ватандорон абармарди ватан.*

Шоир Ато Мирхоҷа тасвири басо муҳташамеро дар як байт ғунҷоиш бахшидааст, ки ниҳояти эъҷоз аст:

*Чу Нӯҳи набӣ сохтан киштӣ аз хеш,  
Гузаштан зи дарёи тӯфон ҳамин аст.*

Ё худ дар ин шеъри Гулназар Келдӣ ҷоннисории Пешвои миллат ва рисолатҳои баҷоовардаи ин симои абарқудрати сиёсӣ дар ҳаёти халқу ватан чунин омадааст:

*Чун гираҳ раҳро кушодӣ сӯ ба сӯ,  
Об гашттиву бирафтӣ ҷӯ ба ҷӯ.  
Муждаи сабзии расондӣ кӯ ба кӯ,  
Бо ту менозад Ватан, ту бо Ватан.*

Дар қазовати шоиронаи Камол Насрулло он нур, ки қаблан қаламрави кишварро рӯшан месохт, костануру камнур шуд ва шоир дар симои абарқудрати сиёсӣ нури пуранвори миллиро дармеёбад, ки файзи самовӣ дорад:



*Бар диёри мо ҳам акнун файзи раббонӣ расид.  
Нури Иличӣ чу кам шуд, нури Раҳмонӣ расид.*

«Ормон» ном шеъри Низом Қосим, ба андешаи мо, таманнои миллат дар масири таърих буд, ки дар симои Пешвои миллат заминаҳои воқеият касб кардааст. Дарёфти чузъиёти тасвир, резакориҳои аҷзoi сухани тоза, тарзи коргирии он, шохиссозии аҳдоф, расоии баёну муассирии калом аз мухтассоти ҳунари эҷод аст, ки дар шеъри «Ормон» ба мушоҳида мерасад. Алоқамандона бо дарунмояи воло мухтассоти шаклӣ низ басо ҷолиб ва хунармандона кор гирифта шудаанд, ки баёни эҷодкорро муассиру нишонрас ва хеле дилнишину матлуб сохтааст. Чунончи:

*Чавониро фидо кардам, диёрам то чавон бошад,  
Гузаштам борҳо аз ҷон, ки ҷонаш дар амон бошад.  
Чу аз ҳар ҷонибе сӯйи Ватан боди хазон омад,  
Баҳорамро сипар кардам, ки эмин аз хазон бошад.  
Ман аз ин сарзамин тиру камонро дур бинмудам,  
Ки андар осмонаш пурчило тирукамон бошад.*

Тавҷам бо кавофии муқайяду радифи содаи оптимистона, ки ба каломи шоир ҳусни баён шудаанд, истифодаи баҳри Ҳазачи мусаммани солим хушоҳангию гӯшнавозӣ ва муассириро дар дарунмоясозии он таъмин кардааст, ки хеле уҳдабароёна аст. Ҳусни мақтаи шеър унвони онро дар ҳадди басо оли ҷилва додааст, ки ниҳоят хушоянд аст, зеро соҳибармон шохистар карда мешавад, ки таманнои Пешвои миллат ҳамчун фарзанди фарзонаи миллат дар он зоҳир мегардад:

*Кунам тоҷи сари дунё дилоро Тоҷикистонро,  
Зи тахту тоҷи ин дунё ҳаминам ормон бошад.*

Ба назари мо, беҳтарин ва пурарзиштарин таманнои симои абаркудрати миллӣ нисбат ба ватани аҷдодӣ ва миллати фарҳангофар маърифат мешавад.

Яке аз беҳтарин шеърҳои таркиби маҷмӯаи «Пешвои мо» шеъри «Дар ситоиши Пешвои миллат»-и Ниҳонӣ буда, дар он корномаи Пешвои миллат ва рисолатҳои таърихии баҷоовардаи Сарвари давлат таъкид карда мешавад, ки ҳамаҷониба

арзишманд аст. Зеро корномаи Пешвои миллат бузургтарин рӯйдоди таърихӣ барои таърих ва хосса таърихи миллату кишвар аст. Ба назари Ниҳонӣ, зуҳури чунин шахсият, симои абаркудратро, ки тӯли таърихи халқ, пас аз Исмоили Сомонӣ муяссар нагардида буд, эҳдои олами тақаддус маърифат карда мешавад. Барои он ки чузъиёти корномаи бузург ва тарҳрезии он аз ҷониби Пешвои миллат тайи беш аз ҳазор сол, бахши меҳварии маромномаи таманноии миллат буд, ки сад шукри тақдир, дар замони Истиқлолияти сиёсии кишвар даст додааст. Ба ин маънӣ Ниҳонӣ менависад:

*Агар гӯем шоҳанишоҳи давронӣ, ту меарзӣ,  
Барои тоҷикон пайгоми Яздонӣ, ту меарзӣ.*

**Ё худ:**

*Парешон халқи тоҷик буд зи дасти аҷнабӣ, аммо,  
Раҳо кардӣ Ватанро аз парешонӣ, ту меарзӣ.*

**Ва ё:**

*Ба рушди мактабу илму маориф тақвият додӣ,  
Равонбахшандаи фарҳангу ирфонӣ, ту меарзӣ.*

**Ё ин ки:**

*Шифо ёбанд беморон зи суҳбатҳои ширинат,  
Давобахшо ба монанди табибонӣ, ту меарзӣ.*

**Ҳамчунин:**

*Зи меъмории ту симои шаҳру деҳа шуд зебо,  
Чу подевори ҳар бино ту мемонӣ, ту меарзӣ.*

Ниҳонӣ ба чунин натиҷаҳо пас аз санчишу таҳлилҳои бардавом, баъд аз муоинаву шохиссозиҳо ва дақиқбинию мушоҳидаҳои тӯлонӣ омадааст, ки воқеан ҳақиқатро барҷаста ба қалам дода тавонистааст. Ӯ ин хушхабарҳоро, сад шукр, аз гӯшаву канорҳои кишварамон пайваста мешунавад. Чунончи:

*Зи Сугду Рашту Кӯлобу Бадахшон мужда меоранд,  
Ки шуд беҳ сатҳи қору ҳоли инсонӣ, ту меарзӣ.*

Корномаи Пешвои миллат ва рисолатҳои таърихии бачоовардаи ӯро шоир Озар «Дарси ҳол» таъбир кардааст, ки бисёр ҷолиб аст. Шоир муҳтавои корномаро мактаби ҳаётии ҳар як фарди кишвар медонад, зеро ин амалқард ва ё корнома

мактаби зиндагӣ, таълимкадаи ҳаёт, дорулахлоқи беминнат, донишкадаи рӯзгор буда, инсонҳоро ба росткорӣ, ростқавлӣ, ростравӣ, ростнигарӣ ҳидоят менамояд. Чунончи, ӯ мегӯяд:

*Омӯхтам зи мактаби ту дарси ҳолро,  
Ирфони як буридаи нони ҳалолро,  
Дарёфтам зи таҷрубаҳое, ки доштам,  
Дар шахси ту барои бузургон мисолро.*

Озарахш шахсияти Пешвои миллатро ҳамчун Имоми миллат маърифат намуда, даврони Истиқлолияти сиёсии кишварро – даврони мардони ҳунар меномад. Барои он ки мардуми кишвар аз таълимкадаи Пешво ва аз андарзномаҳои ӯ таълим гирифтаанд ва маҳз бо манзури падидаи мазкур донишу таҷрибаҳои рӯзгории хешро ганӣ гардонидаанд. Чунончи, ӯ мегӯяд:

*Даврони мардони ҳунар дар Тоҷикистони ҳунар,  
Гардон чу чархи осӣ дар сарзамини Осӣ.  
Ин ҷо Имоми миллате гӯяд зи номи миллате,  
Шукри зиёи кибриё в-аз анбиёву авлиё.*

Шоир таъкид мекунад, ки иқдоми Пешвои миллат ватанро билкулл ба кишвари ҳунар ва миллатро ба миллати соҳибҳунар табдил додааст, ки комилан аз созандагии иқдом ва ҳиммати соҳибқдом башорат медиҳад.

Шоир Парда Ҳабиб дар шеъри «Рӯди ту ин дилу кӯҳи ту ин тан аст» қазовати ҷолиберо пеш меорад, ки хеле мухайялона манзур мегардад. Чунончи:

*Пешвоят, Ватан, пеши рӯйи ман аст,  
Рӯди ту ин дилу кӯҳи ту ин тан аст.  
Он ки як тан кунад ҳар танат, ин тан аст,  
Он ки якдил туро, ин дили рӯшан аст.*

Вале ин ҳолат танҳо дар замони Истиқлолияти сиёсии кишвар даст додааст ва ҳатто солиёни Шӯравии муқтадир низ наметавон ин ҳолатро воқеият маърифат намуд. Албатта, ободӣ ва рушд, ки боиси нишоту саодат аст, тавассути заҳматҳои ранҷи муттасил даст медиҳад. Аз ин ҷиҳат, шоир мушоҳидаҳои

ниҳоят ҷолиб сомон дода, бо оптимизми басо қавӣ сӯйи фардо менигарад:

*То амонӣ набуд, ёфт оё амон –  
Рӯҳи ту аз сутӯҳ, ин бадан аз бадон?  
Аз ҷавонбахти мо шуд ҷавон тахти мо,  
Шуд ҷавон тахти мо, шуд ҷавон бахти мо.*

Дар маҷмӯаи «Пешвои мо», ки муҳтавои ашъори гирдовардашуда корномаи Пешвои миллат ва истиқболу пазирии он аз ҷониби халқ таъкид мешавад, дар оғози он ёде аз модари Пешво аст, ки ин модари тоҷик ба бахти миллат фарзанди фарзонаеро ба дунё оварда, ўро дар ҷодаи парастии Ватан ва дӯстдорӣ миллат тарбият карда тавонистааст. Аз ин хотир, саодати дорайн ва мағфирати Ҳақ рӯзиаш ва Хулди барин ҷояш бод. Эҷодкори ёднома Кароматулло Олимзода бо ҳаяҷони фарзандӣ мегӯяд:

*Алвидоъ, эй раҳнамои рӯзгорам, модарам,  
Боиси хушнудию авҷу барорам, модарам.  
Роҳи ман равшан шуд аз шири сафеду поки ту,  
Эй чароги нурбахши нурборам, модарам.  
Дар сафар ҳар гоҳ мерафтам ба амри халқи худ,  
Мешуд афзун аз дуоят эътиборам, модарам...*

Чуноне ки қаблан таъкид карда шуд, дар маҷмӯаи мазкур мурағаттибон ашъори сию ҳашт тан аҳли қаламро гирдоварӣ кардаанд, ки ҳар кадоме аз **қаламкашон** аз рисолатҳои таърихӣ бачоовардаи Пешвои миллат Эмомалӣ Раҳмон ёдовар шудаанд ва хосса барои наслҳои имрӯзаву ояндаи миллат аз арзишҳои сирф тарбиявӣ корнома намунаҳо овардаанд. Ҷобачогузори ашъори таркиби маҷмӯа тибқи алифбо, аз рӯйи ному насаби эҷодкорон сурат гирифтааст. Дар маҷмӯаи «Пешвои мо» мушаххасан ашъори шоирон: А.Ҳаким, А.Мирхоҷа, А.Сафар, Б.Собир, Г.Келдӣ, Ғ.Мирзо, Д.Алӣ, Д.Сафар, Д.Наҷот, К.Насрулло, К.Олимзода, Лоиқ, М.Бахтӣ, М.Файзалӣ, М.Ғоиб, М.Шоҳинбод, М.Ҳотам, М.Қаноат, Н.Қосим, Ниҳонӣ, Н.Ниёзӣ, Озар, Озарахш, П.Ҳабиб, Р.Мусулмониён, Р.Мубориз, Р.Мукаррам, Р.Хомарахш, С.Ҳакимзода, С.Маъмур, С.Айюбӣ,

Ҳ.Ғоиб, Ҳ.Раҳмат, Ҷ.Каримзода, Ҷ.Қувват, Ш.Акобир, Шаҳрия,  
Ш.Бунёд гирдоварӣ шудааст.

Метавон ашъори гирдовардашударо дар шахси шуаро  
нисбат ба Пешвои миллат ва корномаи **ӯ меҳрномаи миллат**  
унвон кард. Аз ин рӯ, мураттибон ва муаллифони пешгуфтор низ  
бо ин амали хайрхоҳонаи сомондодашон иқдоми комилан  
начиборо ба ҷо овардаанд, ки шоистаи таҳсину тамчид  
мебошанд.

А.МАҲМАДАМИНОВ,  
доктори илмҳои филологӣ, профессор,  
М.СОЛЕҲОВ,  
номзади илмҳои филологӣ, дотсент.

## НАЗАРЕ БА НАШРИ ТОЗАИ КУЛЛИЁТИ САЙИДОИ НАСАФӢ

*(Миробид Сайидои Насафӣ. Куллиёт. Таҳияи матн бо муқаддима ва шарҳи луғоту тавзеҳоти Алиш Муҳаммадии Хуросонӣ ва Асрори Раҳмонфари Сомонӣ.- Душанбе: Дониш, 2018.-582 с. )*

Миробид Сайидои Насафӣ аз зумраи шоирони бузург ва соҳибфазли асри XVII буда, бо ашъори гаронқадри хеш дар таърихи адабиёти форсии тоҷикӣ ҷойгоҳи худро дорад. Ӯ бо азамати дониши воло, андешаи фароҳу доманадор, ҳаёлотӣ бою рангин, ҳунари суҳанварию маъниофарӣ ва афкори шӯрангезу ҷаззоби адабӣ дар ташаккул ва тақомули адабиёти оламшумули тоҷикии форсӣ нақши боризе дорад.

Ашъори гаронбаҳо ва пурмаънии ӯ боиси он гардидааст, ки муҳаққиқону суҳаншиносон дар ҳама давру замон кӯшидаанд, ки ба умқи андешаҳои бикру пурмаънии ӯ фуру рафта, аз эҷодиёти бебаҳои ин шоири зинданом мазмуну маъниҳои баланди шоиронаро дарёфта, шинохту қадрдонӣ ва бузургдошти ӯро барои наслҳои баъдӣ муҳиму мондагори арзёбӣ кунанд.

Таҳқиқу тадқиқ ва шинохту тарғиби арзиши адабии таърихи ашъори Сайидои Насафӣ дар таърихномаву тазкираҳо ханӯз дар замони зиндагии шоир оғоз шуда, то ба замони мо идома диҳад. Дар бораи Сайидои Насафӣ ва мероси адабии ӯ аввалин бор Муҳаммадбадеъ Малехои Самарқандӣ дар “Музаккир-ул-асҳоб”-и худ маълумоти муфассал дода, ӯро аз шоирони бузург ва хушбаёни замонаш хондааст.

Баъд аз Инқилоби Октябр устод С.Айнӣ дар “Намунаи адабиёти тоҷик” аз мероси адабии шоир се маснавӣ ва се ғазал оварда, қайд менамояд, ки “**Ӯ ақсоли шеър** дар мухаммасгӯӣ хуш дорад, байтҳои дигаронро се мисраъӣ зам намуда, ба тариқи мухаммас тазмин менамояд. Бисёртари мухаммасоташ бар ғазали Соиб аст”<sup>1</sup>.

---

<sup>1</sup> С.Айнӣ. Намунаи адабиёти тоҷик. – Душанбе, 2010. -С.113.

Устод С.Айнӣ ҳамзамон дар бораи аз зикри номи Сайидои Насафӣ дурӣ чустанӣ тазкиранигорон ибрази ақида намуда, чунин қайд менамояд: “Таърихи ҳаёту вафоти Сайидо маълум нашуд, фақат Неъматулло Мухтарам Бухороӣ Сайидоро Насафӣ навиштааст. Аз он ҷо, ки дар маҷмӯаҳо, то соли 1150 ҳиҷрӣ таълиф ёфтааст, зикру ашъори Сайидо дида нашуда ва ҳам дар тазкираҳо, ки дар овони давлати манғитияи Бухоро навишта шудааст, бо вучуди ашъораш бисёру машҳур будан номи Сайидо ёд карда нашудааст”<sup>2</sup>. Устод Айнӣ аз “Музаккир-ул-асҳоб”-и Малехои Самарқандӣ низ огоҳ набуда, намунаи ашъори Сайидоро аз як баёз дастрас кардааст.

Дар “Тазкират-уш-шуаро”-и Ҳоҷӣ Неъматуллоҳи Мухтарам ва “Намунаи адабиёти тоҷик”-и устод Садриддин Айнӣ истеъдоди баланди шоирии ӯро эътироф карда бошанд ҳам, дигар тазкиранигорон шояд ба мавқеи зиддидарборӣ ва ҷонибдори мардум будани шоирро баҳона карда, ба шахсияту мавқеи иҷтимоӣ, муносибати ӯро ба аҳли дарбор ба назар гирифта, оид ба шахсият ва эҷодиёти Сайидо дар таърихномаву тазкираҳо зикре накардаанд. Чунин муносибати ғаразнокӣ тазкиранигорон ва таърихнависон нисбати Шамсиддини Шохин, ки ба низоми сиёсии давр муқобил буд, ба мушоҳида мерасад.

Ниҳоят, соли 1947 академик Абдуғанӣ Мирзоев дар тадқиқоти пураарзиши худ “Сайидо ва мавқеи он дар таърихи адабиёти тоҷик” 28 ғазал, 9 мухаммас, як қасида, ҳафт рубоӣ, як мусаддас, баҳориёт, панҷ шеърӣ ба ҳунармандон бахшида, се манзума, як маснавии таърихӣ, 44 байт аз Шахрошӯб дар васфи 33 касбу ҳунар оварда, аз ҳунари волои суханвари Сайидои Насафӣ хабар дода, таъкид менамояд, ки “Аммо он чизе ки то кунун пайдо шудаву дар вақти ҳозира дастраси тадқиқотчиёну талабгорони соҳа гардидааст, ғайр аз порчаҳои ҷудоғона, ки ба тарзи пароканда дар баёзҳо дучор мешавад, иборат аз 11 нусхаи куллиёту девони шоир аст, ки дар шаҳрҳои Сталинобод, Тошканд, Ленинград ва Бухоро мутолиаву муқоиса карда баромаданашон мумкин шуд”<sup>3</sup>.

---

<sup>2</sup> Ҳамон ҷо.

<sup>3</sup> Мирзоев А. Сайидо ва мақоми ӯ дар таърихадабиёти тоҷик.-Сталинобод, 1947. - С.61.

Соли 1991 муҳаққиқ ва матншинос Ҷобулқо Додалишоев “Куллиёти осор”-и Сайидои Насафиро дар шакли нисбатан комил чоп намуда, дастраси аҳли суҳан намуд. Ин куллиёт дар асоси нусхаҳои нав бадастомада мураттаб шуда бошад ҳам, вале ханӯз инро куллиёти мукаммали ашъори Сайидои Насафӣ ҳисобидан намешавад. Ин нуктаро худи Ҷобулқо Додалишоев дар сарсухани куллиёт зикр намуда, таъкид менамояд, ки “...то ҳол куллиёти мукаммали ӯ ба даст наёмадаву мумкин аст дар дасти ашхосе ё дар китобхонаҳое дар зери гарди фаромӯшӣ хобида бошад”<sup>4</sup>.

Соли 2018 бо ташаббус ва ибтикори Асосгузори сулҳу ваҳдати миллӣ- Пешвои миллат, Президенти муҳтарам кишвар Эмомалӣ Раҳмон 400-солагии милоди Сайидои Насафӣ таҷлил гардид. Бо ин муносибат аз ҷониби ходимони Маркази мероси хаттии Академияи илмҳои Ҷумҳурии Тоҷикистон бо иқдоми басо начиб ва мондагор ва бо кӯшиш ва талошҳои матншиносони пуркор ва бомаҳорат Алии Муҳаммади Хуросонӣ ва Асрори Раҳмонфари Сомонӣ куллиёти мукаммали ашъори Сайидои Насафӣ бо муқаддимаи муфассал ва шарҳу тавзеҳот чоп гардид. Куллиёти шоир дар 582 саҳифа мураттаб гардида, аз муқаддима, қасоид, маснавиҳои хурд, таркиббанд, ғазалиёт, қитъа, таърих ва рубоӣёт, Баҳориёт, мухаммасот ва Шаҳрошӯб иборат мебошад. Мураттибон дар сарсухан доир ба нусхаҳои девони Сайидо, ки дар китобхонаҳои маъруфи ҷаҳонӣ маҳфуз буда, мавриди истифодаи онҳо қарор дода шудааст, маълумоти муфассал овардаанд. Ҳамзамон дар муқаддима доир ба дастнависҳои “Девони ашъор”-и номукаммали Сайидо, ки дар матни онҳо бо гуноҳи котибон таҳрифу тасҳифи зиёде роҳ ёфтааст, иттилоъ дода шудааст. Мураттибон дар натиҷаи омӯзиши нусхаҳои мавҷудаи осори шоир ба чунин натиҷа мерасанд, ки “то ҳол нусхаи асли ва ё матни мукаммали осори Сайидои Насафӣ ба даст наёмадааст”. Барои ба вуҷуд овардани куллиёти мукаммали шоир мураттибон, пеш аз ҳама, “ҳамаҷониба омӯхтану санҷидани нусхаҳои мавҷудаи осори шоир”-ро ҳадафи асосии худ қарор дода, барои “таҳияву тадвини матни илмии интиқодии

<sup>4</sup> Иқтибос аз сарсухани “Куллиёт”-и Сайидои Насафӣ. -Душанбе:Дониш, 2018. -С. 19.



“Куллиёт”-ӯ, аз миёни онҳо шаш нусха(605,697, 1363, 439, 371, 7-1901) интихоб карда шуд, ки аз ҷиҳати сиҳҳати матну теъдоди ашъорашон бар дигар нусхаҳо имтиёз доранд”<sup>5</sup>.

Аз рӯи ислоҳот ва таҳриру такмили куллиёти мазкур маълум мешавад, ки тамоми “Намуна”-ву“Мунтахаб”-у “Девон”-у “Куллиёт”-и то кунун дар авроқи тазкираву таърихнома ва кутуби алоҳида чопшудаи мероси адабии Сайидои Насафӣ, асосан, дар заминаи як ё бештаре аз ҳамин нусхаҳои хаттӣ баргузидаву дар дастраси умум қарор дода шудаанд. Мураттибон нусхаҳоеро пайдо кардаанд, ки то ҳол дастраси аҳли тадқиқ нагардида, нисбат ба нусхаҳои дигар мукамал ва матни онҳо сиҳҳат ва саҳеҳтар мебошанд. Ин нуктаро худи мураттибон чунин таъкид менамоянд: “Ба иловаи нусхаҳои мавсуф, имрӯзҳо дар ганҷинаи дастнависҳои шарқии Маркази мероси хаттии АИ ҶТ, таҳти рақами 5317 ва 5345, ду нусхаи қаламии фарогири ғазалиёти Сайидо маҳфузанд, ки мансуби “Фонди академик Аҳрор Мухторов” буда, то ҳол аз ҷониби касе (ношир ё муҳаққиқ) мавриди истифода қарор нагирифтаанд”<sup>6</sup>.

Дар асоси ин нусхаҳои нодир мураттибон матни нисбатан мукаммали куллиёти Сайидоро таҳия намудаанд, ки он аз 6 қасида, 5 наът, 26 маснавии хурд, 6 такиббанд, 537 ғазал, 2 қитъа, 32 рубой, матни такмилёфтаи “Шахрошӯб” ва “Баҳориёт” ва 72 мухаммас таркиб ёфтааст. Агар куллиёти мазкурро бо чопи пешинаи ашъори шоир муқоиса намоем, маълум мешавад, ки мураттибон барои барқарор ва такмили ҳар як навъи шеърӣ куллиёт ҷустуҷӯҳои зиёде намудаанд. Пеш аз ҳама, дар куллиёти мазкур даҳ ғазал аз баёзу тазкираҳо ва нусхаҳои девони шоир пайдо карда, матни онҳоро дар натиҷаи омӯзишу пажӯҳиш дар радифи ғазалиёти шоир барқарор карда шудааст. Намунае аз даҳ ғазали бозёфти мураттибон ба таваҷҷуҳи хонандаи закитабъ пешниҳод менамоем:

*1. То ҷилваи инони ту бурдаст ҳуши мо,  
Дорад саре бар ҳалқаи фитрок гаши мо.*

---

<sup>5</sup> Иқтибос аз сарсухани “Куллиёт”-и Сайидои Насафӣ. -Душанбе:Дониш, 2018. -С. 21.

<sup>6</sup> Ҳамон ҷо.

2. Дар баҳор аз фоқа ранги заъфарон бошад маро,  
Пераҳан бар дӯш аз барги хазон бошад маро...

3. Омад баҳору гунча ба гулзор ҷо гирифт,  
Заҳме, ки буд дар дили булбул, ҳаво гирифт<sup>7</sup>.

Дар рисолаи “Сайидо ва мақоми ӯ дар таърихи адабиёти тоҷик” академик Абдуғанӣ Мирзоев дар баҳши иловаҳо абёте, ки ба ситоиши Худову расули акрам ихтисос шуда, аз матни асосӣ ихтисор карда шудааст. Масалан, аз матни сарсухани “Баҳориёт”, 20 мисрае, ки ба масоили динӣ баҳшида шудааст, дар китоби академик Абдуғанӣ Мирзоев оварда нашудааст. Мураттибони куллиёти ҳозир ин мисраъхоро дастрас ва барқарор намудаанд:

*Аввал ба номи он ки мубаррост аз макон,  
Халлоқи ваҳшу тайру Худованди инсу ҷон.  
Он Сонеъе, ки шоҳиди ӯянд ҳар вуҷуд,  
Он Қодире, ки дар сифати ӯст ҳар забон.  
Пири фалак ҳамеша бувад дар суроги ӯ,  
Бар каф гирифтааст асое зи Қаҳкашон.  
Хуршед ҳамчу зарра зи ҳар равзан уфтад,  
То аз кадом хона биёяд аз ӯ нишон.  
Баъд аз санову ҳамди Худованди зулҷалол,  
Миннат ниҳам ба наъти расули Худо ба ҷон,  
Пайгамбаре, ки дар шаби меъроҷ Ҷабрайил  
То пойи арш бӯсазанон рафта дар инон.  
Бар остини ӯ табақоти замин губор,  
Як пардае зи пардасарояи нуҳ осмон.  
Меҳри нубувате, ки ба дӯши шариф ӯст  
Рӯзи Ҷазо ба уммати осист пуштбон.  
Ёрони ӯ, ки чор сутуни шариғатанд,  
Аз ҳар яке бинои хилофот гирифта шон.  
Ё Раб, ба ҳурмати хулафову саҳобаҳо,  
Дорӣ маро зи офати айём дар амон<sup>8</sup>.*

<sup>7</sup> Ҳамон ҷо.

<sup>8</sup> Сайидои Насафӣ. Куллиёт.-Душанбе: Дониш, 2018. -С. 434.

Қайд қардан ҷоиз аст, ки дар рисолаи устод Абдуғанӣ Мирзоев аз қисмати расидани гурба, ки аслан аз 24 мисраъ иборат аст, 4 мисраъ, ки ба масоили динӣ иртибот дорад, партофта шудааст. Дар Куллиёти мазкур ин 6 мисраъ барқарор карда шудааст:

*Рӯзи ҷазост киштию Нӯҳ аз ту додхоҳ,  
Оби азобро ту дар ӯ қарданӣ равон.  
Мӯсоиён ба аҳди Набӣ муш гаштаанд,  
Бошад туро муносибате бо ҷухӯдакон.  
Бар ман бибину нек тамошо бикун маро,  
Яъне, зи шер сурати ман медиҳад нишон<sup>9</sup>.*

Шахрошӯби Сайидо, ки аз 396 байт иборат буда, 212 касбу хунарро бозгӯ мекунад, дар куллиёти ҳозир пурра карда шудааст.

Қисмати “Шарҳи луғат ва тавзеҳот на фақат бо маънидоди калимаву ибороти душворфаҳм баҳшида шудааст, ҳамчунин мураттибон оид ба шахсиятҳои асотириву таърихӣ ва фарҳангӣ маълумоти хеле муффасал ва нодир пешниҳод намудаанд.

Доир ба фазилатҳои Куллиёти мазкур метавон зиёд ҳарф зад, зеро захмату талоши мураттибон дар барқарор намудани матни саҳеҳи девони шоир беназир ва шоистаи таъкид мебошад.

Ба назари мо, вақти он расидааст, ки дар асоси матни саҳеҳу ба замони шоир наздик зарур аст, матни интиқодии Куллиёти шоирро ба вучуд овард, то зикри ҳамаи тафовути нусхаҳо ва таҳқиқи амиқи матншиносӣ анҷом дода шавад.

Мураттибони “Куллиёт”-и ҳозир ҳаргиз даъвои он надоранд, ки матни комили ашъори шоирро ба анҷом расонида, дар ин раванд нуктаи тамматро гузоштаанд, баръакс, онҳо умед бар он доранд, ки “минбаъд мероси боқимондаи шоири бузурги тоҷик аз куллияи сарчашмаҳои хаттии ватаниву хориҷӣ ҷамъ оварда, дар сатҳу савияи академӣ ва илмӣ дар ихтиёри ҳамзабону ҳамдиёрон ва шеъри тоҷикидӯстони саросари ҷаҳон гузошт”<sup>10</sup>.

---

<sup>9</sup> Ҳамон асар. -С. 435

<sup>10</sup> Ҳамон асар. -С. 24

Дар баробари дастовардҳои мутааддиди мурағтибон дар таҳияи “Куллиёт”-и Сайиди Насафӣ дар матн гоҳо ба иштибоҳҳои техникӣ, ки бештар афтодани ҳарфҳо ҷой доранд, дучор мешавем, ки ислоҳи онҳо кори андак буда, заҳмати мурағтибонро намекоҳонад. Умед дорем, ки ин иштибоҳоти ҷузъӣ дар нашрияҳои ояндаи осори Сайидо ба инобат гирифта мешаванд ва матни ҳарчи саҳеҳтари “Куллиёт”-и шоир дастрас хоҳад шуд.

## «ОДАМ» ИЛИ УМЕСТЕН ЛИ ТОРГ?

Зная о моем интересе ко всему новому, меня пригласили на театральное зрелище, пообещав, что это будет круто. Потом, приехав в столичный театр «Падида», где должно было состояться обещанное зрелище, из информационного листка узнал, что это будет представление театральной группы, которая мне знакома по предыдущим работам, когда этой группой руководил иранский режиссер Мейсам Джаводи. Последнее, что я смотрел у этой группы, кажется, был «Журналист». Но это было давно, кажется в 2016 году.

Мейсам Джаводи уехал в Канаду и активность группы спала. Но вот это сообщение свидетельствовало о возрождении деятельности группы. Памятуя о поисковом ее характере во время Джаводи, меня одолело любопытство, и я с нетерпением стал ждать начала представления. Кстати, пока ждал, я подумал о «Падиде». Так же давно я здесь не был.

Помнится, в 2008 году лютой зимой в Душанбе в этом театре я видел экспериментальный спектакль «Станция № 0», поставленный совместно с французским режиссером и Барзу Абдураззаковым. В названном спектакле играли наши актеры – актеры таджикских театров.

Язык, с которым общались с нами, со зрителями, в «Станции № 0», существовал еще с допотопных времен, когда дети Адама еще не изобрели нынешнюю речь, общались языком жестов, мимики, пластики. Представление напоминало нам, насколько эта «речь» древнейших предков могла быть богатой и выразительной. Главное, эта «речь» была доступна и французам, и таджикам, она была бы доступна и африканцам, и индейцам Америки.

Другим важным свойством представления была этюдность. «Станция № 0» целиком состоял из комплекса этюдов, которые сюжетно не были связаны между собой. Их связь была в стремлении символично отобразить через мимику, жестов, пластику отображать нечто вечное, общее, сущностное. В этих этюдах практически все было о жизни людей.

Меня глубоко взволновал остроумный этюд, который тогда великолепно сыграл со своими партнерами Курбони Собир. Он достал откуда-то из-за пазухи сложенный в комочек белый лист бумаги. Стоя на коленях, распрямил его ладонью. И затем надел на голову. Думаешь: «Какая нелепость! Ну что дальше?!» А дальше актер потрясает выражением лица. Положив на голову лист, от вечно и бессмысленно улыбающегося дурашки, вдруг преобразился в человека, на голову которого словно положили корону, корону величия, власти над другими, корону самовеличия, гордыни, самопочитания. Здорово! Но смотрите, что происходит дальше: подходит другой человек и сдувает с головы бумагу, возмнившего себя великим дурашки. Моментально исчезает с лица героя Курбона маска самодовольства. Он вновь приобретает выражение ранимости, хрупкости, неуверенной придурковатой улыбки. Персонаж не желает расставаться с этой своей властью. Он вновь, подняв с пола, надевает на голову этот лист «власти». Его снова сдувают. Он растерян, пытается своим партнерам объяснить языком жестов, что это здорово иметь такую «шапку Мономаха». Но те не обращают на него внимания. Но вот один из них все же поднял лист и надел на ... свою голову и преобразился. Приобрел выражение властелина вселенной. Глаза горели! Взгляд стал металлическим. Герой Курбона восторженно аплодировал тому, что тот, другой понял его, понял насколько здорово быть властелином над людьми, над временем. Но его огорчению не было предела, когда тот, надевший лист «власти», вдруг резко скинул с головы этот символ ...

Эта ассоциация со «Станцией № 0», с театром «Падида» связано с тем, что и у нас, а не только за рубежом, имелись реальные возможности ставить спектакли мирового уровня. Но увы, все это в прошлом. Барзу теперь не работает в Таджикистане. Он востребован за рубежом...

«Падида». Он был местом, где, как в лаборатории, ставились экспериментальные вещи.

Как же теперь...

Сначала все вроде шло прилично. Постепенно собирались зрители. Приехали даже из посольств Германия, Афганистан, например.

Организаторы, красивые парни попросили входить в зал за условную плату. Кто по пять, кто по 20, 50...

Это было как-то неожиданно. Хотя чего удивляться, ведь зрелище было объявлено абсурдным.

Ну, думаю, ладно. Это – забавно.

Начался спектакль. Четверо актеров. Не все ровно играли. В основном тема была детские трагедии, происходящие по вине взрослых.

Я, например, в свое время кровью плакал, когда увидел в интернете фото выбросившего на берег тело утонувшего сирийского мальчишки. Трагическое фото! Оно само сильное свидетельство обвинения тех, кто затеял войну в Сирии и в других регионах. Война – эта трагедия вообще. Она – трагедия невыносимая, когда в результате гибнут дети.

Актеры, к сожалению, вяло, вторично той интернетовской фотографии, имитировали эту сцену... «Дяденьки, прекратите воевать! Не убивайте людей!» – звучали их голоса. Вызывали жалость...

Кстати, для усиления психологического накала могли бы использовать силу влияния того самого фото. Оно придало бы сцене завершенный вид. Тогда бы сцена приобрела бы мощный заряд абсурдности того, что творят взрослые дяди, которые создают трагические ситуации для детей. Это сцена с использованием фото на заднике был бы очень мощным обвинительным актом в пользу детей, в пользу того жизненного абсурда, который творится в XXI веке, веке, который считает себя цивилизованным ...

Какая здесь цивилизация?! Эта настоящая дикость, настоящая патология, настоящее сумасшествие, когда вся мощь цивилизации направлена на то, чтобы приводить к гибели детей...

Но эта логическое обрамление, мало интересовало создателей «спектакля»... Более того, эта фотография аннулировало бы всю надуманность постановки группы. Так что, снимаю свое предложение: сопровождать сцену показом фото погибшего мальчугана. Она бы затмила собой все разговоры и действия о случившемся...

О патологии. О трагической смерти таджикской пятилетней девочке Хувайдо Тиллозода, которую некий подонок из России

сначала изнасиловал и затем убил. А суд вынес вердикт, что 23-летний убийца страдает психическим расстройством... Опять нарочно выбранный сильный психологический раздражитель. Опять об абсурде взрослых. Об абсурде сначала того, кто совершил это злодеяние. И во-вторых, об отношении взрослых, в виде суда, к этой вопиющей трагедии ... Не хватает к игре актеров фотографии, сильно свидетельствующей о прошедшем. Тогда также сцена была бы более завершенной и заключала бы в себе абсурдность происшедшего. Но это опять бы показала никчемность, вторичность самой сцены, которую нам показали...

Далее о 12-летней Кейтлин Николь, которую отчим все пытается изнасиловать. А она одинока перед ситуацией. Обессиленная от жизненных испытаний, пытается повеситься...

Наконец, четыре сирийских детей, которые голодают, не знают, где их родители... страдают и из крошек лепят хлеб в виде человечка.

«Актеры» (беру в кавычки, потому что во времена Майсама Джавади эти актеры играли профессионально, а сейчас я их просто не узнаю!) за исключением двух (девушки, имя которой я не запомнил и Далера Имома) играют отвратительно. И эту бездарность они назвали театром абсурда. Абсурдом в сфере театра они являются сами. С тараканами на голове. Раздражало то, что они демонстрировали все в черном одеянии и со знаком зороастризма... Что это, зачем?! Какая в нем символика. Вернее, я, зная борьбу добра со злом, которым насыщено учение зороастризма, могу интерпретировать. А зритель, который далек от зороастризма, который подвержен другой религиозной морали, поймет ли он это?!

Словом, я рассматриваю это как пижонство, которое исходит от режиссера и исполнителя одного из ролей: по виду сытого молодого человека!!

Диалоги и монологи звучали на трех языках. Тоже не известно, из каких побуждений: на таджикском, ломанном английском и ломанном русском. Они прозвучали как лозунги. Кстати, все сцены представлены как **плакаты**. Причем, вторичные по своей самоценности. Зритель умом понимал происходящее, но чувства не рождались. А искусство даже абсурдное порождает чувства и мысли...



Ну вот спектакль горе пополам завершился...

Хотя нет. Он по-настоящему начался теперь, когда актеры после свершения глубоких поклонов, с чувством исполненного долга, сели в глубине сцены. И... начался в прямом смысле настоящий аукцион. Продавались вещи, которые участвовали в «спектакле». Режиссер похвалил некую коробку, которая использовалась во время представления. Я ее не запомнил. Ну да ладно, господь с ней, с этой коробкой. Начальную цену ее назвали 15 сомон...

Благо, этот позорный торг попытался временно остановить один из зрителей, сказав, что нужно повременить этот торг, спектакль, мол, его задел ниже пояса. Дайте переварить происходящее. Организаторы согласились...

... Я не выдержал и встал, чтобы уходить. А хозяева подумали, что я хочу выступить о спектакле. Я сказал коротко: «Қабул надорам» (Не приемлю) и вышел на улицу.

Мне показался диким самый торг. Похоже, создателей не интересовала шемящая душу судьба тех, кого они только что показали. Им нужно было обогащаться. Нужны были деньги для существования.

Друзья мои, не надо вам заниматься театром. От вас театром не пахнет! Театр – это искусство! Это бескорыстие. Это безвозмездное служение в храм добра и таланта. У вас нет ни того и не другого. Будет честно, если вы для того, чтобы заняться бизнесом, занялись чем-то другим, а не театром, не кино, ни изобразительным искусством. Торг был бы уместен, кстати, если бы вы играли талантливо, подарив зрителю катарсис. Катарсиса же не было!!

Еще кошунственнее было то, как будто на могиле этих погибших или перед страждущими детьми был устроен этот торг! Прекратите торг, пожалуйста!! Эдак вы ничуть не лучше тех, кто создает сумасбродные ситуации, в результате которых гибнут несчастные дети. Таким образом зарабатывать себе на жизнь НЕЛЬЗЯ!!!

Ну, времена, ну, нравы!!

А может я постарел? Может, так надо?!

Рахимов Садулло,  
доктор философских наук

АЗ СИЛСИЛАИ РАВШАНФИКРОНИ МУОСИР



**Комил  
БЕКЗОДА**  
*файласуф*

*Таҳия ва таҳқиқи:*



**Дидавар  
БЕКЗОДА**  
*равонишинос*

**Фридрих Нитше**  
**(Саргузашти пурмочарои як нобиға)**

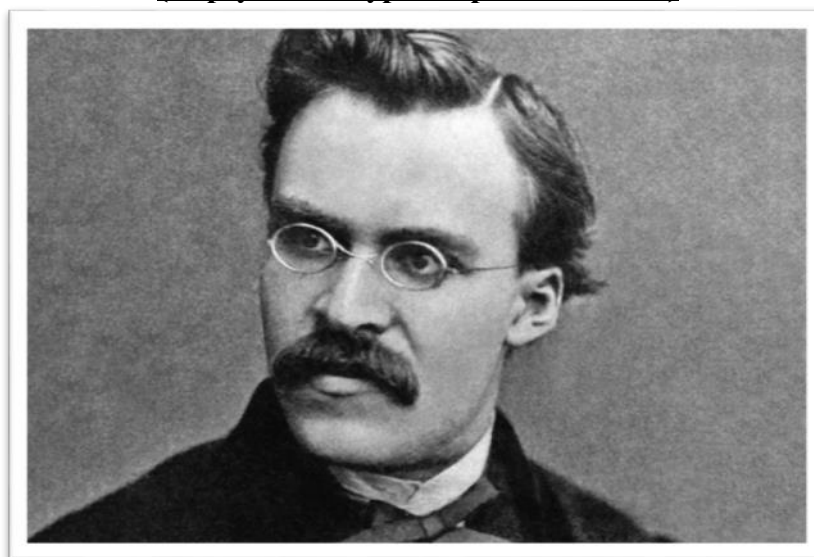

**Фридрих Нитше**  
**(1844-1900)**

**Муқаддима**

(1)

**Назари Муҳаммад Иқбол ба Нитше**

*Гар наво хоҳӣ зи пеши ӯ гурез,  
Дар найи килкаш ғиреви тундар аст.  
Наштаре андар дили Мағриб фишурд,  
Дастаи аз хуни чалипо аҳмар аст.  
Он ки бар тарҳи ҳарам бутхона сохт,  
Қалби ӯ муъмин димоғаш кофар аст.  
Хешро дар нори он Намруд суз,  
З-он ки бустони Халил аз Озар аст.*

(2)

**Зиндагии Нитше**

Файласуф ва муҳаққиқи форситабори муосир, доктор Мехрдоди Мехрин саргузашти Нитшери бо ҷумлаҳои зерин оғоз менамояд:

“Дар бомдоди зебои тирамоҳи соли 1887 Дауссен аз гузаргоҳи Малока гузар мекард то дӯсташ Нитшери мулоқот кунад. Дауссен пас аз 14 соли фиरोқ, билохира бо Нитше рӯбарӯ гардид ва ӯро бо эҳсосоти гарм ва амиқ бӯсид. Вале ҳузури дӯсташ фарқ карда буд:

Дигар асаре аз он виқори пурҳашамат ва он рафтори ҷусту ҷолок ва он ҳозирбаёнӣ дар ӯ намонда буд. Нороҳат дар ҳоле ки ба як сӯи хам мешуд, роҳ мерафт ва бо лакнат ва забоне гирифта, суҳбат мекард...” (Мехрдоди Мехрин “Фалсафаи Нитше”, ҷопи дуюм, Техрон, 1959, саҳ.3).

Ӯ бо ғаму андуҳ ба осмони обие, ки абри пора-порае онро фаро гирифта буд, ишора кард ва гуфт: “Дӯсти азизам, барои ин ки ҳавосам (хотирам) ҷамъ бимонад, бояд ин осмони обии болои сарам бошад”. Сипас вай дӯсташро ба ҷойҳое, ки мавриди алоқаи махсуси ӯ буд, бурд. Чамане, ки рӯи партгоҳе (ҷарие) буд ва дар наздикии он ҷӯйе дар аъмоқи (чуқурии) дара ҷараён дошт ва мавриди алоқаи махсуси ӯ буд, чунон ки ба дӯсташ гуфт: “Аз ин ҷо беш аз ҳар ҷойи дигар хушам меояд ва дар ин ҷо беҳтарин афкор ба ман рӯй меоваранд...”. Субҳи рӯзи баъд Нитше дӯсташро ба манзилаш ва ба қавли худаш ба “ғораш” бурд.

(Калимаи “ғор” ишораест ба таъбири “ғори Зардушт” дар китоби Нитше). Маҳалли сукунаташ як утоқ ва ҳучраи сода дар манзиле деҳқонӣ буд, ки ба фосилаи ду дақиқа аз чодаи (роҳи) аслии Силс-Мариа [Sils-Maria] воқеъ шуда буд. Нитше ин ҳучраро барои як фасл иҷора карда буд ва рӯзе як франк бобати иҷораш мепардохт.

Молу ашё ва сомони хона хеле мухтасар ва сода буд. Дар як сӯй, китобҳои ӯ, ки аксари онҳоро муддате пеш харида буд, дида мешуд. Дар сӯи дигар як мизи рустой бо чанд тухмдон, пӯсти тухми мурғ, навиштаҷот, асбоби шустушӯ ки рӯиҳам рехта шуда буд, дида мешуд. Ва каме дуртар як чангаки чакмааш бо як чакма ва як тахти хоб қарор дошт. Ҳама чиз дар ҳам ва барҳам буд. Ба тавре ки комилан ҳувайдо (ошкор) буд, навқару хизматгори ин файласуфи бурдбор дар анҷоми корҳои худ комилан саҳлангорӣ ва бепарвой мекунад.

Стефан Свейг дар китоби “Пайкор бо Аҳриман” аз қавли соҳиби ин пансионии (осоишгоҳ)-и муҳаққар ва ночиз менависад, ки Нитше бо рӯзе шаш франк дар ниҳояти сарфаҷӯӣ дар он ҷо зиндагонӣ мекард. Дар утоқаш (ҳучрааш) ба ғайр аз сандуқе аз ҷуби сода ки дар он ду пирӯҳан, як даст либос ва миқдоре китоб ва навиштаҳои парешон дида мешуд, чизе аз моли дунё надошт. Чаро, миқдоре ҳам дору барои дарди сар ва беҳобӣ ва чашмдард дида мешуд!

Бо ин ки Нитше аз машруботи масткунанда, қаҳва ва сигор саҳт парҳез мекард, дучори чандон заъфи аъсобе (сустии асабҳо) шуда буд, ки кучактарин вазиши насим, эҳсосоти ӯро ба ранҷ андар меафканд.

Вале мисли Бетҳовен мардона бо ранҷҳои худ даст ба гиребон мешуд, зеро ақида дошт, ки танҳо аз ранҷ аст, ки шодмонӣ ба даст меояд. Барои ӯ ин ҷаҳони офатхези ғамангез, кӯҳе буд, ки дар аъмоқи он, кони шодмонӣ нухуфта шудааст. Ва ӯ саъй мекард ин конро бо ҷустану кӯшидан ва ҳаргиз таслим нашудан, кашф ва истихроҷ кунад.

Ӯ ақида дошт, онон ки ба бузургӣ ва азамат ноил гаштаанд, бузургии худро аз ранҷи бузург ба даст овардаанд.

*Солҳо каф ба сари хеи чу дарё задаанд,  
То зи дарёи ҳақиқат гуҳаре ёфтаанд.*

(3)

**Аслу насаби Нитше**

Аслу насаби Нитше аз тарафи падар ба як хонаводаи Лаҳистонӣ (аз Полша) мавсум ба Нитский (Nitsky, Nitzschky) мерасид. Аз ин рӯ замоне ки вай дар Соранто ба сар мебурд, мо итолиёиҳо ӯро Ролассо яъне “лаҳистонӣ” (полшагӣ) мехондем.

Нитше дар соли 1844 дар Рокен (Röcken) воқеъ дар Саксония ба дунё омад. Чаҳор сол баъд падараш аз палакон (зинапоя) афтод ва сараш шикаст. Пас аз 12 моҳи беморӣ, ки кашиши (попи) шоирпешае буд, дар асари шикастагии ҷумҷума (косаи сар) даргузашт.

Нитше то се солагӣ наметавонист ҳарф бизанад. Вале аз чаҳорсолагӣ шуруъ ба хондан ва навиштан кард. Ва тифле сокит, лаҷуҷ (хирасар, якрав), мағрур ва асабӣ буд. Танҳоиро дуст медошт ва камтар бо бачаҳои ҳамсини худ бозӣ мекард. Бачаҳо ӯро кашиш (поп) мехонданд. Яке аз ҳамсинфонаш дар бораи вазъи рӯҳии ӯ дар даврони туфулият чунин менависад: “Аз алоим ва нишонаҳои боризи (намоёни) табъи ӯ ҳузну андуҳ буд, ки саропои ӯро фаро гирифта буд”.

Нитше дар туфулият бисёр мутадайн (диндор) буд ва ҳамеша сабӣ мекард ба тариқаи қоидаҳои мазҳабӣ зиндагонӣ кунад. Инҷилро чунон бо эҳсосоти шурангез мехонд, ки шунавандагонаш ба гиря меафтоданд!

Ҳамсинфонаш дар ҳузури ӯ ҳақ надоштанд аз ӯ бадгӯйӣ кунанд. Чунон ки мегӯянд “Як бор яке аз ҳамсинфонаш дар ҳузури Нитше шуруъ ба бадгӯйӣ аз ӯ кард. Рафиқаш даст бар даҳони ӯ гузошт ва гуфт: “Бас аст-бас аст, магар намедонӣ ки касе наметавонад дар ҳузури Фридрих аз ӯ бадгӯйӣ кунанд!”. Дӯсташ дар посух суол кард: “Чи чиз мавҷиб шуда ки ту ин тавр маро аз сухан гуфтан боз медорӣ?”. Дӯсташ гуфт: “Тарсидам Нитше чунон назари тунд ва хашмолуде бар ту биандозад, ки калимот дар даҳонат хушк ва мунҷамид (санг) гарданд.”

Паул Доуссен яке аз дӯстони Нитше буд ва баъдан дар ҷузви мустаҳриқини бузург даромад ва дар бораи Нитшеи ҷавон

менависад: “Монанди як бачаи шер, инъитофпазир (меҳрубон) мултаҳиб (оташин) ва дорои эътимод ба нафс буд”.

Нитше хеле нозуки норанҷӣ (зудранҷ) буд ва аз туфулият наметавонист бо афроде ки зиндагиашон бо дуруштӣ ва дағалӣ ҳамроҳ аст, ба сар барад. Ва ба ҳамин ҷиҳат аз ҳамсинфони дағал ва дурушти худ дурӣ мекард ва ҳатто дар шашсолағӣ чунон дар олами дарунии худ ғарқ буд, ки дунёи хориҷӣ барои ӯ мафҳуме надошт ва ин гӯшанишинии шадид сабаб гардид ки модараш ба падарбузурги Нитше пайваста аз адами қобилияти (беистеъдодии) бачааш дар дӯст пайдо кардан, шикоят кунад!

Ин даруннигарӣ ва қатъи робита бо дунёи хориҷӣ боис шуд, ки Нитше алоқаи шадид ба мутолиа ва тафаккур пайдо кунад. Модараш вақте ки ӯро ғарқ дар мутолиа медид, бо муҳобот ва воҳима мегуфт: “Айнан монанди падараш аст”.

Нитше ҳаргиз дар мадраса дар бозиҳои дастаҷамъӣ (коллективӣ) ва рақобатӣ-мусобиқавӣ ширкат намекард. Ӯ эҳтиёҷе ба бозӣ надошт. Зеро бозиҳои ӯ фикрӣ буд ва дар танҳои анҷом мегирифт. Ӯ ҳамеша дар як ҷаҳони рӯъёе (хаёлие) ки барои худ эҷод карда буд, басар мебуд ва гоҳе ба ягона хоҳараш Элизабет иҷоза меод дар ин ҷаҳони рӯъёӣ дохил шавад. Вай ба кумаки як ҷаҳони дарун, шеър мегуфт, наққошӣ мекард, дoston ва намоишномаҳои кутоҳ менавишт.

Одати ӯ буд, ки барои рӯзи таваллуди ҳар як аз афроди хонааш, шеъре бисозад!

Ӯ аз (12) дувоздаҳсолағӣ шуруъ ба шеър ба шеър гуфтанд кард ва кам-кам ба қадре дар шеърсарой пешрафт намуд. Ки ҳатто ба наққодӣ (танқиди адабӣ) ҳам мепардохт, чунонки дар соли 1858 чунин навишт: “Шеъре, ки холӣ аз ақоид (ақидаҳо, назарияҳо) ва лабрез аз киноёт (суханони пӯшида ва мубҳам) ва ишорот (аломатҳо) аст, монанди себи қирмизе (сурхе) аст, ки дар мағзи он кирми ҳашара (чунбанда) ҷой гирифтааст”.

Аз сифоти мушаххасаи (махсуси) Нитше, ростгӯӣ буд ва ин сифат яке аз сифоти хонаводагии Нитше аст. Сифоти ростӣ ва сароҳати лаҳҷа (ошкорбаёнӣ), аз сифатҳои буд, ки Нитше дар тӯли ҳаёти фикрии худ, нишон дод. Ӯ дар тӯли ҳаёти худ, ба шиддати як ошиқ, бо ростӣ ишқ меварзид. Алоқаи Нитше ба ростӣ, монанди алоқаи Мартин Лютер ба имони мазҳабӣ набуд.

Яъне алоқаи ӯ ба ростӣ, ба ҳеҷ вачҳ маҳдуд ба ҳақиқатҳои мазҳабӣ нагардид, балки шомили тамоми масъалаҳои ҳаёт низ буд. Барои ӯ ҳақиқат чун машъале азим буд, ки бар тамоми тирагиҳо рӯшноӣ меафканад.

Аз сифатҳои дигари ӯ ғуруру шаҳомат буд. Дар бораи ғурури ӯ метавон ин ҳикоятро барои намуна зикр кард. Як рӯз яке аз ҳамсинфонаш ҳикоят мекард, ки шахсе бо номи Скавламукис ба қатли Присна султони Клазиум иқдом кард ва маҳкум шуд, ки дар оташ зинда-зинда сӯзонида шавад. Вале ӯ бо ниҳояти бебоқӣ як дасти худро дохили шӯълаи оташ кард ва бе ин ки аз дард бинолад, дасташро ҳамчунон рӯи оташ гузошт. Бачаҳо ҳама аз шунидани ин дoston тааҷҷуб карданд. Вале Нитше барои ин ки собит намояд, ки он мард кори муҳиме накардааст, як мушт чуби кибрит (гӯгирд) дар дасти худ рехт ва онро оташ зад ва бо ин амал кафи дасташро сӯзонид. Вале ҳеҷ ба рӯи худ наёвард, ки дардаш гирифтааст!

Нитше дар мадраса аз донишомӯзони фаъол ба шумор мерафт, вале ҳеҷ гуна асаре аз ҳуши фавқулода дар ӯ пайдо набуд. Дар байни дарсҳо ба забони юнонӣ алоқаи зиёд иброз медошт ва аз ҳамон замон нисбат ба адабиёт ва ҳунари юнонӣ иродоте ва ихлосе тамом иброз медошт ва дар забони олмонӣ, лотинӣ ва таълимоти динӣ ҳам хуб буд.

Иттилооти таърихӣ ва ҷуғрофиёияш ризоятбахш набуд ва дар риёзиёт сустӣ ва заъфи хосе нишон медод. Ҳар чӣ Нитше бузургтар мешуд, бештар нисбат ба мадраса изҳори танаффури мекард. Танаффури ӯ натиҷае аз барномаи иҷбории он буд, ки инсонро доиман дар қайд мегузошт ва аз ҳар навъи фаъолияти фикрии озод, боз медошт. Ӯ мехост он чиро ки худи ӯ моил аст, дунбол кунад, на он чиро ки барномаи маҳдуд ва хафакунандаи мадраса металабад.

Нитше пас аз поёни таҳсилоти мадрасаи Шулпфорта (Schulpforta) дар донишгоҳҳои Бон ва Лейпсиг машғули таҳсил гардид. Дар ин ҷо вай ба фалсафаи юнонӣ ошно шуд ва Шопенгауэрро рӯзе кашф кард ва ба-дин маънӣ ки як руз дар яке аз китобфурушиҳо, як китоби кӯҳна ба номи *Der Welt als Wille und Vorstellung* (Ҷаҳон ҳамчун ирода ва тасаввур) ҷалби таваҷҷуҳи Нитшero кард. Нитше бе ин ки иттилооте аз ин китоб

ва нависандааш дошта бошад, шуруъ ба варақ задани он китоб ва дар дили худ гуфт: “Хуб аст ин китобро ба хона бибарам”.

Пас онро харид ва дар хона машғули хонданаши шуд ва онан (ҳамзамон) таҳти таъсири сеҳри каломи Шопенгауэр қарор гирифт. Ба қавли ӯ ин китоб барои ӯ оинае гардид ки дар он ҷаҳон ва инсон бо азамате саҳмнок (тарсовар) инъикос шуда буд!

Дар соли 1862 бо ин ки ҷисман тавоно ва тандуруст ба назар мерасид, гирифтори сардардҳои шадид ва чашмдард шуд ва гоҳе ин дардҳо ба қадре шадид буд ки маҷбур мешуд, муваққатан тарки таҳсил кунад.

Дар номаи муарраҳаи 7 апрели 1866 ки ба яке аз дӯстони худ навишта аст, чунин менависад: “Се чиз мояи тафреҳи (хушнудии) ман аст ва ин тафреҳоти нодиранд ва иборатанд аз: мутолиаи осори Шопенгауэр, шунидани мусиқии Шуман ва охир аз ҳама сайру гашт ба танҳои”.

Нитше 18 сола буд, ки имони ӯ нисбат ба Худо аз байн рафт ва ӯ то чандин сол беҳудо буд. То ин ки “Марди баргар” (Супермен)-ро пайдо кард ва онро ба унвони Худо интиҳоб намуд. Ва дар 23 солагии ба хидмати аскарӣ фаро хонда шуд.

Вале ногаҳон дар моҳи марти 1868 хизмати аскарӣ ӯ поён ёфт. Бад ин маънӣ ки аз қоши зин афтод ва синааш маҷруҳ шуд ва бемории чашмаш ҳам рӯ ба афзоиш гузошт. Дар натиҷа барои хидмат дар пушти ҷабҳа (ақибгоҳ) ба унвони парастор (бародари шафқат) гумошта шуд. Вале Нитше ҳатто аз дидани хун ҳолаш ба ҳам меҳурд, дигар чи расад ба табобати маҷруҳон. Аз ин ру ин ҳадамот таъсири бисёр баде дар рӯҳияи ӯ гузошт ва то поёни умр вай аз ин раҳгузар ранҷ мебурд.

Нитше аз соли 1869 то 1879 устои филология дар донишгоҳи Базел буд. Вале вай чандон алоқае бо ин илм надошт, чунон ки замоне Дауссен (дар октябри соли 1868 ин илмро “Духтари фалсафа” хонд). Нитше дар ҷавоб гуфт: “Агар ман бихоҳам бо истифода аз мифология сухане дар ин бора бигӯям, ман филологияро сақти ҷанине (бачаи норасидае) хоҳам донист, ки ба василаи як аҳмақ аз “Олиҳаи фалсафа” ба даст омадааст”.

Нитше бо ин ки аз муаллимӣ зиёд хушаш намеомад, аз тадрис лаззат мебурд. Вай пас аз ду моҳи муаллимӣ ба модараш



чунин навишт: “Гумон мекунам барои муаллим шудан ба дунё наомадаам, вале бо вучуди ин муаллими баде нестам”.

Дар замоне ки дар донишгоҳ буд, мисли даврони туфулият хеле кам бо ашхос муошират мекард. Ҳассосияти фавқулода ва тамоил ба танҳой мавҷиб мешуд, ки ӯ то дараҷае аз муошират худдорӣ кунад.

Соли 1879 аз кори худ истеъфо дод ва бо муқаррарие (маоше) солиёна 300 франк бақияи умрро ба сар овард.

Бо ин ки хеле кам муошират мекард, ҳар кас ӯро ба меҳмонӣ даъват менамуд ва ӯ мерафт. Зеро намехост эҳсосоти дигаронро ҷариҳадор созад, вале бо вучуди ин гоҳе маҷбур мешуд даъватҳоро рад кунад. Аввалҳои июни 1869 вай ба дӯсташ Эрвин Родде чунин навишт: “Дар миёни ҳамкоронам чунон худро бегона ва беалоқа эҳсос мекунам ки бо хушҳолӣ даъватҳои ононро рад мекунам”.

Дар соли 1879 ногаҳон Нитше саҳт бемор шуд ва худро наздик ба марг ёфт ва ба хоҳараш чунин навишт: “Ба ман қавл бидеҳ, ки пас аз маргам, фақат дӯстонам сари тобути ман меистанд, на мардуми кунҷков ва фузулӣ (туфайлӣ). Мувозиб ва огоҳ бош кашиш (поп) ё касе дигар дар ҳангоме ки наметавонам аз худ дифоъ кунам, дурӯғҳое канори қабрам нагӯяд ва бигузур мисли як кофири ҳақиқӣ дафн гардам”.

Вале Нитше намурд ва маросими ҷанозаи бошукуҳ ва пирӯзмандонааш солҳо ба таъхир афтод! То қабл аз ин беморӣ, Нитше хеле нисбат ба ҳаёт бадбин буд, вале пас аз беҳбудӣ аз ин мараз, ту гӯӣ муҷаддадан ба дунё омад. Зеро “На гуфтан” ӯро фаромӯш кард ва “Оре гуфтан” ӯро омӯхт ва зиндагиро дар айни талхӣ-ширин, ва дар айни зиштӣ-зебо ёфт ва чунин изҳор дошт: “Формулаи ман барои зиндагӣ Amor Fati (Сарнавиштатро дӯст бидор) аст”. На танҳо мо бояд ҳар навъ ҷабрро (фатализмро) таҳаммул, балки бояд дӯсташ ҳам бидорем.

Дар 35 солагӣ Нитше чунин навишта буд: “Ман поёни 35 соли умри худро мегузаронам ва 150 сол аст ки ин давра аз умрро “нимаи ҳаёт” хондаанд. Дар ин син буд ки Данте хобе дид ва дар калимоти аввали шеъри худ ин хобро баён кард. Акнун ман дар нимаи ҳаёт, ба тавре аз тарафи марг муҳосира шудаам, ки мумкин аст, дар ҳар лаҳза бимирам”.

Пас, ҳоло ки ҳар лаҳза мумкин аст марг ўро бибарад, беҳтар аст худро барои ин мусибат омода кунад.

Аз ин рӯ, Нитше ин гуфтаро шиори худ сохт: “Хатарнокона зиндагӣ кун!”. Хушбахтона Нитше ба андозаи кофӣ умр мекунад, ки осори ҷовидонии худро бинависад. Вай пас аз 20 соли беморӣ, дар 25-уми моҳи августи соли 1900, сактаи мағзӣ мекунад ва мемирад.

(4)

#### **Сарнавишти бузургон ҳамеша ғамангез аст!**

Мардони бузург, бузургтарин инқилобгарони даврони худ ҳастанд ва бисёре аз вақтҳо мардуми замон аз онҳо интиқом мегиранд. Ва онҳоро дучори сарнавиште ба мисли сарнавишти Суқрот, Зардушт ва Робеспьер мекунад.

Нитше ҳам аз ин навъи интиқом халосӣ наёфт. Интиқоме ки мардум аз ӯ гирифтанд ин буд, ки аслан ба осораш таваҷҷуҳ накарданд. Симфонияи бошукуҳи афкори ӯ дар биёбони холӣ аз вучуди мардум навохта мешуд. Аз миёни 50 миллион аҳолии Олмон, фақат 7 нафар харидор барои китоби “Чунин гуфт Зардушт”, пайдо шуд!

Мунаққидони замони ӯ, монанди сағони бетарбият, ки ба ҳар раҳгузаре ав-ав мекунад, осори ӯро ба боди интиқод гирифтанд. Китоби мумтози ӯ “Он сӯи хайру шар”-ро “як ҳамоқати мумтоз ва олій” ва “як муҳосибаи шайтонӣ”, хонданд.

Вале Нитше, чун як дарахти балути (кармозуи) неруманд, дар баробари ин тӯфонҳои номардона муқовимат ва устуворӣ варзид ва масъулияту рисолати муқаддаси худро, ки густариши оини ростӣ буд, то поёни умр идома дод.

Барои ин ки баъдан, мардум, ӯ ва осорашро чунон ки бояду шояд бишносанд, китоби “Ин инсон аст” (Ессе Номо)-ро навишт ва дар он шахсият ва осори худро, амиқан мавриди таҷзия ва таҳлил қарор дод.

Роҷеъ ба ин китоб Нитше ба дӯсташ Питер Гаст (Peter Gast) чунин навишт: “Шояд ин китоб монез шавад, ки мардум маро бар хилофи он чи воқеан ҳастам, бишносанд”.

## ОБУНА БА МАҶАЛЛАИ «ИЛМ ВА ҶОМЕА»

Хонандагони муҳтарам!

Соли 2016 бо ташаббуси Президенти Ҷумҳурии Тоҷикистон ва Раёсати Академияи илмҳои Ҷумҳурии Тоҷикистон як маҷаллаи дигари илмию оммавӣ бо номи «Илм ва Ҷомеа» арзи ҳастӣ кард. Ҳадаф аз он нашри мақолаю маводҳои илмии олимону донишмандони тоҷик, бозтоби дастовардҳои илмии ҷаҳониён, ошкор кардани мушкилоти ҷаҳони муосир ва аз ин роҳ, ба донишомӯзӣ ҷалб намудани ҷавонон ва мусоидат кардан ба ҳалли мушкилоти мубрами Тоҷикистон, минтақа ва ҷаҳон ба шумор меравад.

Бо ин мақсад, ҳайати таҳририяи маҷаллаи «Илм ва Ҷомеа» Шумо – хонандагони гиромии ин маҷалларо даъват мекунад, ки ба он обуна шавед. Шумо метавонед ба маҷалла фардӣ, гурӯҳӣ ва ё аз ҳисоби ташкилоту муассисаи худ обуна шавед. Нархи солонаи маҷалла бидуни хизматрасонии почтавӣ **109 сомонию 68 дирам** мебошад.

**Индекси обуна:** 77759

**Нишонӣ:** 734025, ш. Душанбе, хиёбони Рӯдакӣ, 33

**Сомонаи мо:** [www.ravshanfikir.tj](http://www.ravshanfikir.tj)

**Телефон:** 221-53-97, 918-67-79-13, 935-26-62-95, 915-99-99-91

**E-mail:** [ilm-jomea@ravshanfikir.tj](mailto:ilm-jomea@ravshanfikir.tj)

**Суратҳисоби Академияи илмҳои Ҷумҳурии Тоҷикистон**

РМА (ИНН): 010009529

Суратҳисоб (р\сч): 20204972712010100002

БИК (МФО): 350101800

Ҳисоби бонкӣ (к\сч) 22402972000002

Сарраёсати хазинадорӣ марказии

Вазорати молияи Ҷумҳурии Тоҷикистон

*Ба матбаа супорида шуд 03.04.2019  
Барои нашр имзо шуд 04.04.2019  
Чопи офсети. Ҷузъи чопӣ 14. Андоза 70x100<sup>1/8</sup>.  
Адади нашр 200 нусха. Супориши №55.*



*ҶСК «Ҷопхонаи Дониш»  
ш. Душанбе, кӯчаи С. Айни 121, бинои 2*

*[www.ravshanfikr.tj](http://www.ravshanfikr.tj)*

Илм ва Чомеа \_\_\_\_\_